



ГОСУДАРСТВЕННЫЙ СТАНДАРТ  
СОЮЗА ССР

---

**РАЗВЕРТКИ РУЧНЫЕ КОНИЧЕСКИЕ  
КОНУСНОСТЬЮ 1:30  
С ЦИЛИНДРИЧЕСКИМ ХВОСТОВИКОМ**

ОСНОВНЫЕ РАЗМЕРЫ

ГОСТ 11184—84  
[СТ СЭВ 4630—84]

Издание официальное

ГОСУДАРСТВЕННЫЙ КОМИТЕТ СССР ПО СТАНДАРТАМ  
Москва

РАЗВЕРТКИ РУЧНЫЕ КОНИЧЕСКИЕ  
 КОНУСНОСТЬЮ 1 : 30 С ЦИЛИНДРИЧЕСКИМ  
 ХВОСТОВИКОМ

ГОСТ  
 11184—84\*

Основные размеры

Hand tapered reamers with cylindrical  
 shank, taper 1 : 30. Basic dimensions

(СТ СЭВ 4630—84)  
 Взамен  
 ГОСТ 11184—71

ОКП 39 17513

Постановлением Государственного комитета СССР по стандартам от 29 июня  
 1984 г. № 2378 срок введения установлен

с 01.01.86

Несоблюдение стандарта преследуется по закону

1. Настоящий стандарт распространяется на ручные конические развертки конусностью 1 : 30 с цилиндрическим хвостовиком, предназначенные для предварительной и чистовой обработки посадочных отверстий насадных зенкеров и разверток.

Стандарт полностью соответствует СТ СЭВ 4630—84.

(Измененная редакция, Изм. № 1).

2. Основные размеры разверток должны соответствовать указанным на чертеже и в таблице.

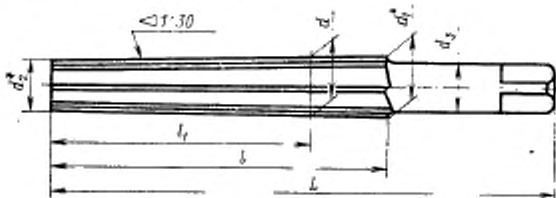

\* Размеры для справок.

Издание официальное

Перепечатка воспрещена

\* Переиздание (сентябрь 1986 г.) с Изменением № 1, утвержденным  
 в мае 1985 г. (ИУС 8—85).

© Издательство стандартов, 1986

Размеры в мм

Обозначение	Применяемость	$d$	$d_1$	$d_2$	$d_3$	$L$	$l$	$l_1$	Число зубьев	
									предварительных	чистовых
2372-0101		13	13,6	10,9	11,2	120	80	62	5	7
2372-0102		16	16,6	13,6	14,0	130	90	72		
2372-0103		19	19,6	16,2	16,0	150	102	84		
2372-0104		22	22,8	18,9	20,0	170	117	93	7	9
2372-0105		27	27,8	23,5	22,4	190	129	105		
2372-0106		32	32,8	28,2	25,0	200	138	114		
2372-0107		40	41,0	35,8	35,5	225	158	126	9	11
2372-0108		50	51,0	45,4	40,0	250	168	138		

Примечание. Номинальные диаметры  $d$ ,  $d_1$  и  $d_2$  установлены для чистовых разверток.

Пример условного обозначения ручной конической развертки конусностью 1:30, диаметром  $d=16$  мм, чистовой:

*Развертка 2372-0102 ГОСТ 11184—84*

То же, предварительной развертки:

*Развертка 2372-0102 — 1 ГОСТ 11184—84*

3. Размеры квадратов — по ГОСТ 9523—84.
4. Центровые отверстия — формы В или R по ГОСТ 14034—74.
5. Технические требования — по ГОСТ 11178—81.
6. Элементы конструкции и геометрические параметры разверток указаны в рекомендуемом приложении.

ПРИЛОЖЕНИЕ  
Рекомендуемое

ЭЛЕМЕНТЫ КОНСТРУКЦИИ И ГЕОМЕТРИЧЕСКИЕ ПАРАМЕТРЫ РАЗВЕРТОК

1. Элементы конструкции и геометрические параметры предварительных разверток указаны на черт. 1 и в табл. 1.

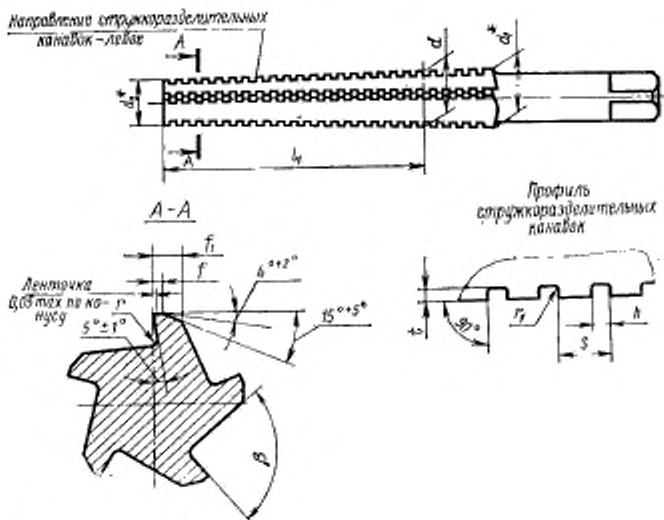

\* Размеры для справок.

Черт. 1

Таблица 1

## Размеры в мм

d		d <sub>1</sub>	d <sub>2</sub>	l <sub>1</sub>	r	r <sub>1</sub>	β	f на диаметре		s	b	t	
Номинал.	Пред. откл.							f					
								f <sub>1</sub>	f <sub>2</sub>				
12,75	+0,05	13,35	10,65	62	0,5	0,10	0,4	1,5	0,6	1,7	3,2	1,0	0,6
15,75	-0,03	16,35	13,35	72									
18,75	+0,06 -0,04	19,35	15,95	84	1,0	80°	0,8	2,5	1,3	3,0	3,5	2,0	1,2
21,75		22,55	18,65	93							5,0		
26,75	+0,08 -0,05	27,55	23,25	105	1,6	0,20	0,8	2,5	1,3	3,0	5,5	2,5	1,5
31,75		32,55	27,95	114							6,0	2,5	
39,75	-0,05	40,75	35,55	126	0,30	70°	0,8	2,5	1,3	3,0	5,5	2,5	1,5
49,75		50,75	45,15	138							6,0	2,5	

2. Геометрические параметры чистовых разверток указаны на черт. 2. и в табл. 2.



Черт. 2

Таблица 2

## Размеры в мм

d	r	β	f на диаметре	
			d <sub>2</sub>	d <sub>1</sub>
13	0,5	85°	0,7	0,9
16		90°	0,8	1,0
19		1,0	1,0	1,3
22	1,0	80°	0,9	1,2
27			1,2	1,5
32			1,5	1,8
40	1,5	75°	1,9	2,2
50			2,2	2,2

Редактор *В. Н. Шалаева*  
Технический редактор *Э. В. Митяй*  
Корректор *С. И. Ковалева*

Сдано в наб. 27.12.85 Подп. в печ. 28.10.86 0,5 усл. п. л. 0,5 усл. кр.-отт. 0,26 уч.-над. л.  
Тираж 12 000 Цена 3 коп.

---

Ордена «Знак Почета» Издательство стандартов, 123840, Москва, ГСП,  
Новодресненский пер., д. 3.  
Вильнюсская типография Издательства стандартов, ул. Мицкевича, 12/14. Зак. 1092.