

ПРОФИЛИ ПЕРИОДИЧЕСКИЕ
ПОПЕРЕЧНО-ВИНТОВОЙ ПРОКАТКИ
ДЛЯ АВТОСТРОЕНИЯ

ГОСТ
8320.8—83

Сортамент

Periodic sections produced
by cross—helical rolling for automobile building. Dimensions

Взамен
ГОСТ 8320.8—73

ОКП 09 4400

Постановлением Государственного комитета СССР по стандартам от 20 апреля 1983 г. № 1976 дата введения установлена

01.01.85

Ограничение срока действия снято по протоколу № 7—95 Межгосударственного Совета по стандартизации, метрологии и сертификации (ИУС 11-12—95)

1. Настоящий стандарт распространяется на горячекатаные круглые, периодические профили для автостроения, изготавливаемые поперечно-винтовой прокаткой.

2. Размеры и предельные отклонения по ним должны соответствовать указанным на черт. 1 и 2.

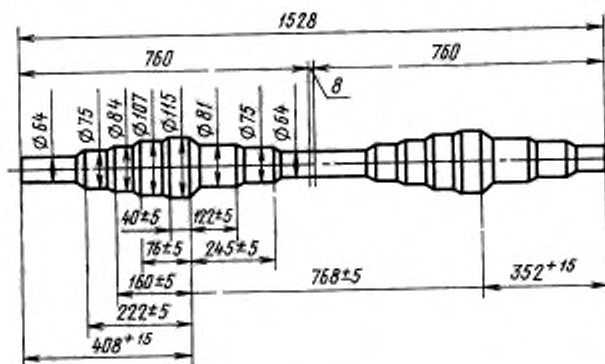

Черт. 1

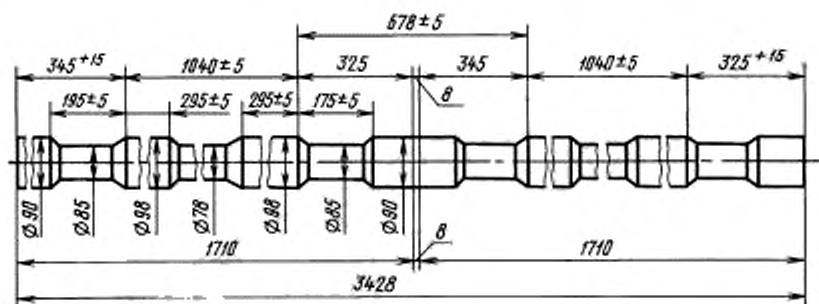

Черт. 2

(Измененная редакция, Изм. № 1).

3. Предельные отклонения диаметров профилей не должны превышать $\begin{matrix} +1,0 \\ -1,5 \end{matrix}$ мм.

4. Масса одного периода профиля № 1 — 29,1 кг, профиля № 2 — 84,7 кг.

(Измененная редакция, Изм. № 1).

5. Длина профиля № 1 не должна превышать четырех периодов, профиля № 2 — двух периодов.

По требованию потребителя длина профиля № 1 не должна превышать одного периода.