

Инструмент кузнечный для ручных и молотовых работ  
**ОБЖИМКИ-ВЕРХНИКИ КРУГЛЫЕ**

Конструкция и размеры

Blacksmith's hand and hammer tools.  
 Round top swages.  
 Design and dimensions

**ГОСТ**  
**11403-75\***

Взамен  
 ГОСТ 11403-65

ОКП 39 6910

Постановлением Государственного комитета стандартов Совета Министров СССР  
 от 28 ноября 1975 г. № 3679 срок введения установлен

с 01.01.77

Проверен в 1982 г.

Несоблюдение стандарта преследуется по закону

1. Конструкция и размеры круглых обжимок-верхников должны соответствовать указанным на чертеже и в таблице.

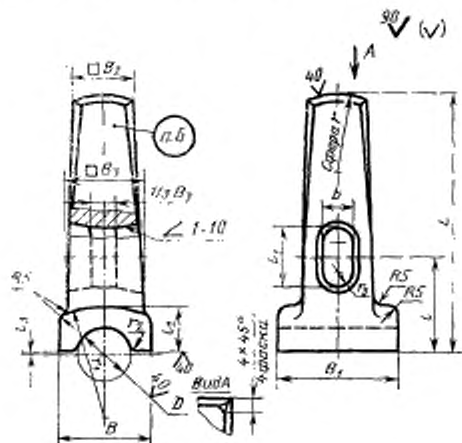

Издание официальное

Перепечатка воспрещена

★

\* Переиздана: (ноябрь 1986 г.) с Изменением № 1, утвержденным мар 1982 г.  
 Пост. № 2101 от 26.05.82 г. (ИУС 9-82)

Размеры в мм

Обозначение обжимки-верхника	Применяемость	D (пред. откл. по Н14)	B	B <sub>1</sub>	B <sub>2</sub>	B <sub>3</sub>	L	r	r <sub>1</sub>	r <sub>2</sub>	r <sub>3</sub>	b	t	t <sub>1</sub>	L <sub>1</sub> (пред. откл. по Н14)	Масса, кг. не более		
1214-0001		20	40	55	30	36	120	35	45	5		9	18	45	32	20	1,5	1,60
1214-0002		30	50	65	36	40	140	40	60					50		25	2,0	2,00
1214-0003		40	60			45	160	45		7				55	36	32	3,0	2,24
1214-0004		50	70	75	40	50	170	50						65		45	5,0	2,88
1214-0005		60	80			55	190		60					70	40	50	8,0	3,68
1214-0006		70	90	45	60	210	60	70	10	12	24		85		60	10,0	4,82	

Пример условного обозначения обжимки-верхника размером  $D=20$  мм:

*Обжимка-верхник 1214-0001 ГОСТ 11403—75*

2. Материал — сталь марки 50 по ГОСТ 1050—74.
  3. Поверхностная твердость рабочей части на длине 30 мм — не менее HRC<sub>2</sub> 39,5 и ударяемой части на длине 20 мм — HRC<sub>2</sub> 32...41,5.
  4. Ручки деревянные выбирать по МН 546—60; клинья к деревянным ручкам — по МН 547—60.
  - Материал деревянных ручек по ГОСТ 2695—83.
  5. Технические условия — по ГОСТ 11435—75.
  - 3- 5. (Измененная редакция, Изм. № 1).
  6. Маркировать: условное обозначение обжимки-верхника без наименования и товарный знак предприятия-изготовителя.
  7. При изготовлении штамповкой уклон в окне обжимки-верхника — по ГОСТ 7505—74.
- (Введен дополнительно, Изм. № 1).