

**СТОЙКИ ПРЕСС-ФОРМ  
ДЛЯ ВЫПЛАВЛЯЕМЫХ МОДЕЛЕЙ****Конструкция и размеры**Sprints for wax-pattern dies.  
Design and dimensions.**ГОСТ  
19957-74\***Взамен  
МН 4302-63 в части  
конструкции стойки

Постановлением Государственного комитета стандартов Совета Министров СССР от 26 июля 1974 г. № 1779 срок введения установлен

с 01.01.1976 г.

**Несоблюдение стандарта преследуется по закону**

1. Настоящий стандарт распространяется на стойки применяемые в пресс-формах, устанавливаемых на автоматах для изготовления модельных звеньев в автоматизированном производстве литья по выплавляемым моделям.

2. Конструкция и размеры стоек должны соответствовать указанным на чертеже и в таблице.

Издание официальное

Перепечатка воспрещена

★

\* Переиздание апрель 1982 г. с Изменением № 1, утвержденным в мае 1982 г.; Пост. № 1784 от 04.05.82 (ИУС № 3—1982 г.)

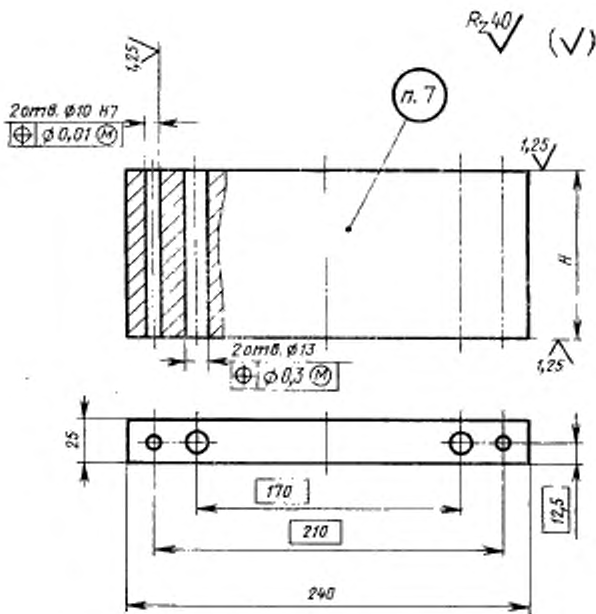

Обозначение стойки	Примежа- мость	H, мм (вкл. откл. по h6)	Масса, кг. не более
0472-0511		105	4,69
0472-0512		110	4,93
0472-0513		115	5,16
0472-0514		120	5,40
0472-0515		125	5,64
0472-0516		130	5,88
0472-0517		135	6,12

Пример условного обозначения стойки размером  $H=105$  мм:

Стойка 0472-0511 ГОСТ 19957—74

(Измененная редакция, Изм. № 1).

3. Материал — сталь марки 35 по ГОСТ 1050—74.

4. Твердость — HRC 28 ... 32.

5. Неуказанные предельные отклонения размеров: отверстий —  $H14$ , валов —  $h14$ .

6. Технические условия — по ГОСТ 19999—74.

**5, 6. (Измененная редакция, Изм. № 1).**

7. Маркировать; обозначение стойки и товарный знак предприятия-изготовителя.

---