

Инструмент кузнечный для ручных и молотовых работ

## ПЕРЕЖИМКИ ТРЕУГОЛЬНЫЕ

## Конструкция и размеры

Blacksmith's hand and hammer tools.  
Triangular nicking tools.  
Design and dimensions

ГОСТ  
11424-75\*

Взамен  
ГОСТ 11424-65

ОКП 39 6910

Постановлением Государственного комитета стандартов Совета Министров СССР  
от 28 ноября 1975 г. № 3679 срок введения установлен

с 01.01.77

Проверен в 1982 г.

Несоблюдение стандарта преследуется по закону

1. Конструкция и размеры треугольных пережимок должны соответствовать указанным на чертеже и в таблице.

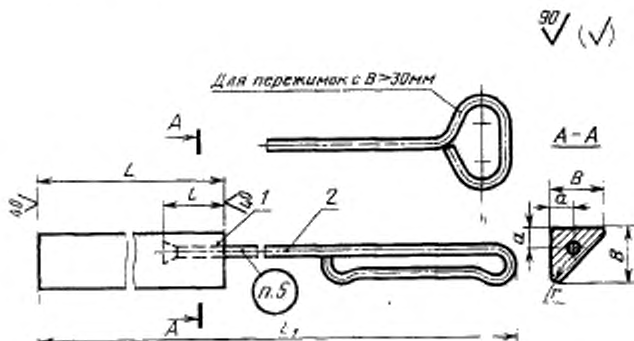

Издание официальное

Перепечатка воспрещена

★

\* Переиздание (ноябрь 1986 г.) с Изменением № 1, утвержденным в мае 1982 г.;  
Пост. № 2106 от 26.05.82 г. (ИУС 9-82)

Обозначение треугольной перезимки	Применя- емость	B	L	L <sub>1</sub>	l	a	r	Масса, кг, не более	Поз. / Перезимка треугольная Код. 1	Поз. 2 Ручка по ГОСТ 11434—75 Код. 1
1252-0201		20	125	900		7	2	0,42	1252-0201/001	1088-0112
1252-0202			175	1000	25			0,49	1252-0202/001	1088-0113
1252-0203		30	150	1025		10	3	0,95	1252-0203/001	1088-0114
1252-0204			200	1175				1,14	1252-0204/001	1088-0115
1252-0205		40	150	1020		13		1,71	1252-0205/001	1088-0127
1252-0206			200	1170				2,00	1252-0206/001	1088-0128
1252-0207		50	200	1280	30	16	4	2,84	1252-0207/001	1088-0132
1252-0208			250	1220				4,32	1252-0208/001	1088-0131
1252-0209		70	300	1330		20		6,68	1252-0209/001	1088-0132
1252-0210			300	1385				7,70	1252-0210/001	1088-0132
1252-0211		85	350	1435	35	23		11,90	1252-0211/001	1088-0135
1252-0212			350	1415				13,50	1252-0212/001	1088-0137
1252-0213		100	400	1815		25		15,30	1252-0213/001	1088-0137
1252-0214				1425				17,30	1252-0214/001	1088-0138

Пример условного обозначения треугольной перезимки размерами B=20 мм, L=125 мм:

*Перезимка треугольная 1252-0201 ГОСТ 11434—75*

(Измененная редакция, Изм. № 1).

2. Материал — сталь марки 45 по ГОСТ 1050—74.

3. Твердость — НРС, 36,5...41,5.

4. Технические условия — по ГОСТ 11435—75.

3, 4. (Измененная редакция, Изм. № 1).

5. Маркировать: условное обозначение треугольной перезимки без наименования и товарный знак предприятия-изготовителя.