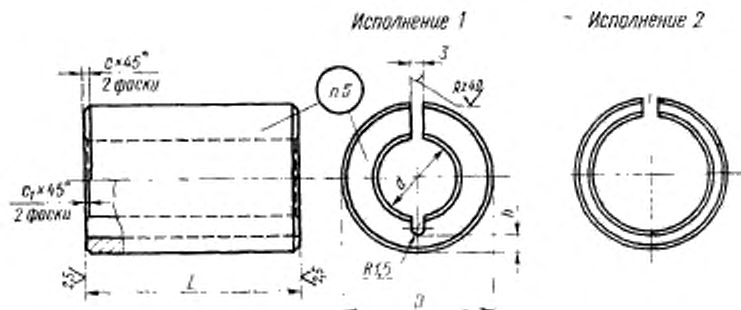

ВТУЛКИ ЗАЖИМНЫЕ ЦИЛИНДРИЧЕСКИЕ
К ТОКАРНО-РЕВОЛЬВЕРНЫМ СТАНКАМ

Конструкция и размеры

Turret lathe with cylindrical collets.
Design and dimensionsГОСТ
17179-71*Взамен
МН 1008-60Постановлением Государственного комитета стандартов Совета Министров СССР
от 10 сентября 1971 г. № 1572 срок введения установлен
Проверен в 1981 г. с 01.01 1973 г.

Несоблюдение стандарта преследуется по закону

1. Настоящий стандарт соответствует рекомендации СЭВ по
стандартизации РС 2308-69.2. Конструкция и размеры втулок должны соответствовать
указанным на чертеже и в таблице.

Издание официальное

Перепечатка воспрещена

* Переиздание декабрь 1981 г. с Изменением № 1,
утвержденным в марте 1981 г. (ИЭС № 5—1981 г.)

Размеры в мм

| Обозначение штуки | Приме- няемость | Исполне- ние | D | d | L | h | e | c ₁ | Масса, кг = | | | |
|----------------------|--------------------|-----------------|------|------|-----|-----|------|----------------|----------------|------|------|------|
| 6117-0711 | | 1 | 20 | 8 | 55 | 2,5 | 1,0 | 1,0 | 0,10 | | | |
| 6117-0712 | | | | 10 | | | | | 0,09 | | | |
| 6117-0713 | | | | (15) | | | | | 0,05 | | | |
| 6117-0714 | | 2 | 16 | — | | 0,6 | 0,6 | 0,04 | | | | |
| 6117-0715 | | | (15) | 0,21 | | | | | | | | |
| 6117-0716 | | | 30 | 16 | | 3,0 | 1,0 | 1,0 | 0,20 | | | |
| 6117-0717 | | | 20 | 0,16 | | | | | | | | |
| 6117-0718 | | | (15) | 0,26 | | | | | | | | |
| 6117-0719 | | 1 | 32 | 16 | | | | | 75 | 4,0 | 1,6 | 0,25 |
| 6117-0720 | | | 20 | 0,20 | | | | | | | | |
| 6117-0721 | | | (15) | 0,39 | | | | | | | | |
| 6117-0722 | | | 16 | 0,38 | | | | | | | | |
| 6117-0723 | | | 38* | 20 | 4,0 | | | | | | | 0,32 |
| 6117-0724 | | | 25 | 0,26 | | | | | | | | |
| 6117-0725 | | 2 | 30 | — | — | | | | | | | — |
| 6117-0726 | | | (15) | 0,24 | | | | | | | | |
| 6117-0727 | | | 16 | 0,45 | | | | | | | | |
| 6117-0728 | | 1 | 40 | 20 | 55 | 4,0 | 1,6 | 0,44 | | | | |
| 6117-0729 | | | 25 | 0,38 | | | | | | | | |
| 6117-0730 | | | 30 | 0,31 | | | | | | | | |
| 6117-0731 | | | 32 | 0,23 | | | | | | | | |
| 6117-0732 | | 2 | 30 | — | | | | — | 1,0 | 0,19 | | |
| 6117-0733 | | | 30 | 0,31 | | | | | | | | |
| 6117-0734 | | | 32 | 0,26 | | | | | | | | |
| 6117-0735 | | | 20 | 0,68 | | | | | | | | |
| 6117-0736 | | | 25 | 0,61 | | | | | | | | |
| 6117-0737 | | 1 | 50 | 30 | | | | 75 | 4,0 | 2,0 | 0,52 | |
| 6117-0738 | | | 32 | 0,48 | | | | | | | | |
| 6117-0739 | | | 30 | 0,71 | | | | | | | | |
| 6117-0740 | | | 32 | 0,65 | | | | | | | | |
| 6117-0741 | | 2 | 40 | — | — | 1,0 | 0,40 | | | | | |
| 6117-0742 | | | 85 | — | — | — | 0,46 | | | | | |

* Для оснащения станков, выпущенных до 1 января 1972 г.

Примечание Размеры, заключенные в скобки, по возможности не применять.

Пример условного обозначения втулки диаметрами $D=20$ мм, $d=8$ мм и длиной $L=55$ мм:

Втулка 6117-0711 ГОСТ 17179—71

(Измененная редакция, Изм. № 1).

3. Материал — сталь марки У7 по ГОСТ 1435—74.

4. Остальные технические требования — по ГОСТ 17166—71.

5. Маркировать: обозначение втулки и товарный знак предприятия-изготовителя.

На втулках исполнения 2 маркировку наносить на наружной цилиндрической поверхности.