

Инструмент кузнечный для ручных и молотовых работ

ТОПОРЫ ПОЛУКРУГЛЫЕ

Конструкция и размеры

Blacksmith's hand and hammer tools.
Semi-round axes.
Design and dimensions

ГОСТ
11432-75*

Взамен
ГОСТ 11432-65

ОКП 39 6910

Постановлением Государственного комитета стандартов Совета Министров СССР
от 28 ноября 1975 г. № 3679 срок введения установлен

с 01.01.77

Проверен в 1982 г.

Несоблюдение стандарта преследуется по закону

1. Конструкция и размеры полукруглых топоров должны соответствовать указанным на чертеже и в таблице.

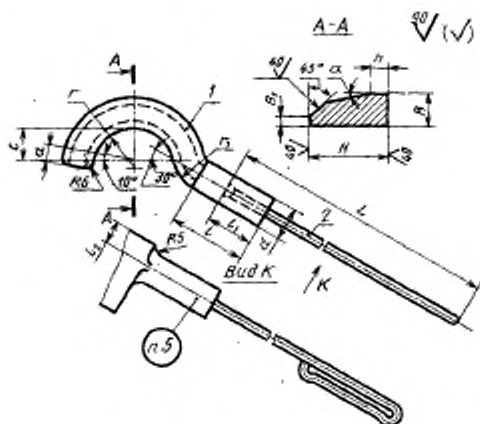

Издание официальное

Перепечатка воспрещена

★

* Переиздание (ноябрь 1986 г.) с Изменением № 1, утвержденным в мае 1982 г.;
Пост. № 2107 от 26.05.82 г. (ИУС 9-82)

Обозначение полу- круглого топора	Литцене- мост	r	r ₁	H	h	B ₁	B ₂	L	l	l ₂	l ₃	d	a	c	α	Масса, кг, не более	Пов. 7 топор Кол. 1	Пов. 2 ручка по ГОСТ 11431—75 Кол. 1	Обозначения
1264-4001		16	32	32	10	16	3				13	16		12		1,04	1264-4001/001		1088-0114
1264-4002		20	36	40		18					14	18	10	16		1,15	1264-4002/001		1088-0114
1264-4003		25	40	50	12	20	900				15	20		20		1,41	1264-4003/001		1088-0118
1264-4004		32	45	60	14	22	5		50	30	16	22	12	25		1,62	1264-4004/001		1088-0118
1264-4005		36	45	60		24					17	24	16	32	10°	2,02	1264-4005/001		1088-0123
1264-4006		40	50	70	16	26					18	26		40		2,91	1264-4006/001		1088-0123
1264-4007		50	60	80	20	30	6				20	30	20	45		3,61	1264-4007/001		1088-0124
1264-4008		65	60	90	18	32	8				21	32	25			4,40	1264-4008/001		1088-0124
1264-4009		75	65	100		34		1000			22	34	32	50		6,37	1264-4009/001		1088-0125
1264-4010		80	65	100	20	34	10		80	50	24	38	40	55		8,19	1264-4010/001		1088-0125
1264-4011		100	70	125	24	38	12				25	40	45	65		10,96	1264-4011/001		1088-0125
1264-4012		160	140	160	26	40										20,00	1264-4012/001		1088-0125
1264-4013		180	160	140	26	40										27,02	1264-4013/001		1088-0125

Пример условного обозначения полукруглого топора размером r=40 мм:

Топор полукруглый 1264-4006 ГОСТ 11432—75

(Измененная редакция, Изм. № 1).

2. Материал — сталь марки 35ХМ по ГОСТ 4543—71.

3. Твердость — HRC₂ 43,5...47,5.

4. Технические условия — по ГОСТ 11435—75.

3, 4. (Измененная редакция, Изм. № 1).

5. Маркировать: условное обозначение полукруглого топора без наименования и товарный знак предприятия-изготовителя.