

Инструмент кузнечный для ручных и молотовых работ  
ПОДБОЙКИ-НИЖНИКИ ПОЛУКРУГЛЫЕ

Конструкция и размеры

Blacksmith's hand and hammer tools.  
Semi-round bottom set hammer.  
Design and dimensions

ГОСТ  
11409-75\*

Взамен  
ГОСТ 11409-65

ОКП 39 6910

Постановлением Государственного комитета стандартов Совета Министров СССР  
от 28 ноября 1975 г. № 3679 срок введения установлен

с 01.01.77

Проверен в 1982 г.

Несоблюдение стандарта преследуется по закону

1. Конструкция и размеры полукруглых подбоек-нижников должны соответствовать указанным на чертеже и в таблице.

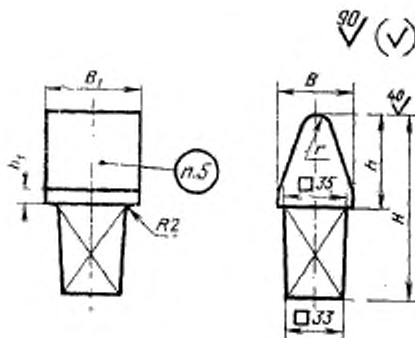

Издание официальное

Перепечатка воспрещена

★

\* Переиздание (ноябрь 1986 г.) с Изменением № 1, утвержденным в мае 1982 г.;  
Пост. № 2103 от 26.05.82 г. (ИЭС 9-82)

Размеры в мм

| Обозначение<br>подбойки-<br>нижника | Приме-<br>няемость | <i>B</i> | <i>B</i> <sub>1</sub> | <i>H</i> | <i>h</i> | <i>h</i> <sub>1</sub> | <i>r</i> | Масса,<br>кг,<br>не более |
|-------------------------------------|--------------------|----------|-----------------------|----------|----------|-----------------------|----------|---------------------------|
| 1214-0701                           |                    | 40       | 50                    | 100      | 45       | 6                     | 8        | 0,92                      |
| 1214-0702                           |                    | 50       | 55                    | 105      | 50       | 8                     | 15       | 1,23                      |
| 1214-0703                           |                    | 55       | 60                    | 110      | 55       | 10                    | 20       | 1,40                      |
| 1214-0704                           |                    | 60       | 65                    | 120      | 65       | 12                    | 25       | 1,66                      |
| 1214-0705                           |                    | 65       | 70                    | 125      | 70       | 15                    | 30       | 2,50                      |

Пример условного обозначения полукруглой подбойки-нижника размером  $B=40$  мм:

*Подбойка-нижник 1214-0701 ГОСТ 11409—75*

- Материал — сталь марки 45 по ГОСТ 1050—74.
- Поверхностная твердость рабочей части на длине 30 мм — не менее HRC, 39,5.
- Технические условия — по ГОСТ 11435—75.
4. (Измененная редакция, Изм. № 1).
- Маркировать: условное обозначение подбойки-нижника без наименования и товарный знак предприятия-изготовителя.

---