



**ГОСУДАРСТВЕННЫЙ СТАНДАРТ
СОЮЗА ССР**

ЗАДЕЛКА КАНАТОВ НА КОУШ

КОНСТРУКЦИЯ И РАЗМЕРЫ

ГОСТ 19029—73

Издание официальное

**ГОСУДАРСТВЕННЫЙ КОМИТЕТ СССР
ПО УПРАВЛЕНИЮ КАЧЕСТВОМ ПРОДУКЦИИ И СТАНДАРТАМ**

Москва

ЗАДЕЛКА КАНАТОВ НА КОУШ**Конструкция и размеры**Closing up of ropes to thimble.
Construction and dimensions**ГОСТ****19029—73**

ОКСТУ 7599

Срок действия

с 01.07.74

до 01.07.99

Несоблюдение стандарта преследуется по закону

1. Настоящий стандарт распространяется на заделку стальных канатов по ГОСТ 2172—80 на коуш скручиванием гильзы, применяемую в элементах конструкций с рабочими нагрузками в соответствии с требованиями настоящего стандарта.

Стандарт не распространяется на заделку, применяемую в подъемном оборудовании.

2. Конструкция и размеры заделки канатов должны соответствовать указанным на черт. 1 и в табл. 1.

3. Конструкция и размеры гильзы должны соответствовать указанным на черт. 2 и в табл. 2.

2, 3. (Измененная редакция, Изм. № 2, 3).

4. Конструкция и размеры коушей должны отвечать требованиям ГОСТ 19030—73.

5. Заделка канатов на коуш скручиванием гильзы должна выполняться в соответствии с требованиями настоящего стандарта, по документации, утвержденной в установленном порядке.

Издание официальное

© Издательство стандартов, 1991

Настоящий стандарт не может быть полностью или частично воспроизведен, тиражирован и распространен без разрешения Госстандарта СССР

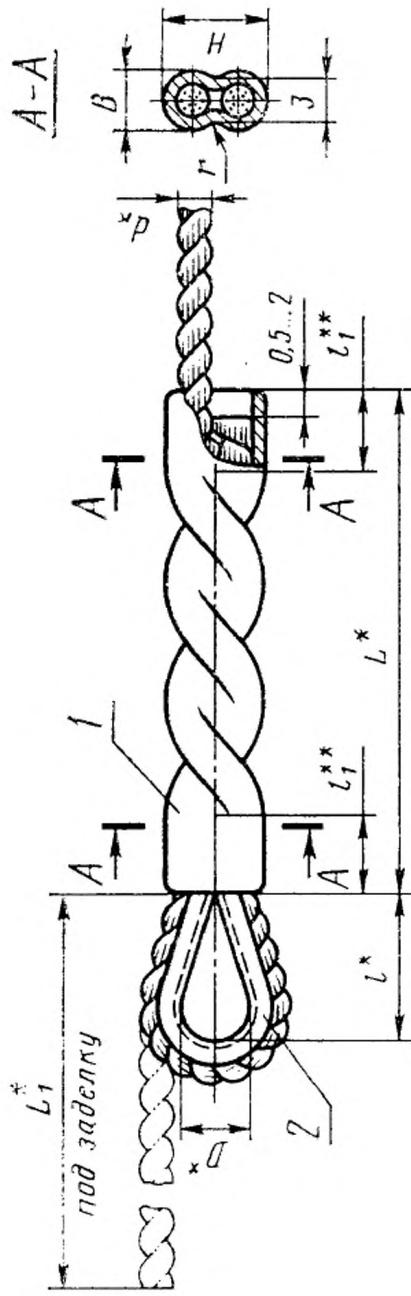

* Размеры для справок.

** l_1 — длина зажима инструментом.

Черт. 1

Таблица 1

Размеры, мм

Условный диаметр каната d_k	Применяемость	D	L	l_1	l	l_1	B	H	r (Пред. откл. $\pm 0,3$)	Поз. 1 Гильза	Поз. 2 Кожух	Количество оборотов закрутки гильзы*	Рабочая нагрузка заделки, H , не более	Разрушающее усилие заделки, H , не менее
4,5		12	62	126	22	9	6,5	14,6	1,2	4,5/1	7,1	1,5	8000	11956
5,0			72	131		10	7,0			5,0/1			9157	14112
6,0		14	85	149	25	12	9,0	18,0	1,3	6,0/1	8,1		12789	19110

Пример условного обозначения заделки каната с условным диаметром 5,0 мм:
Заделка 5,0 ГОСТ 19029—73

* Допустимый разворот площадок гильзы (l_1) относительно друг друга после повторной вытяжки $\pm 5^\circ$.

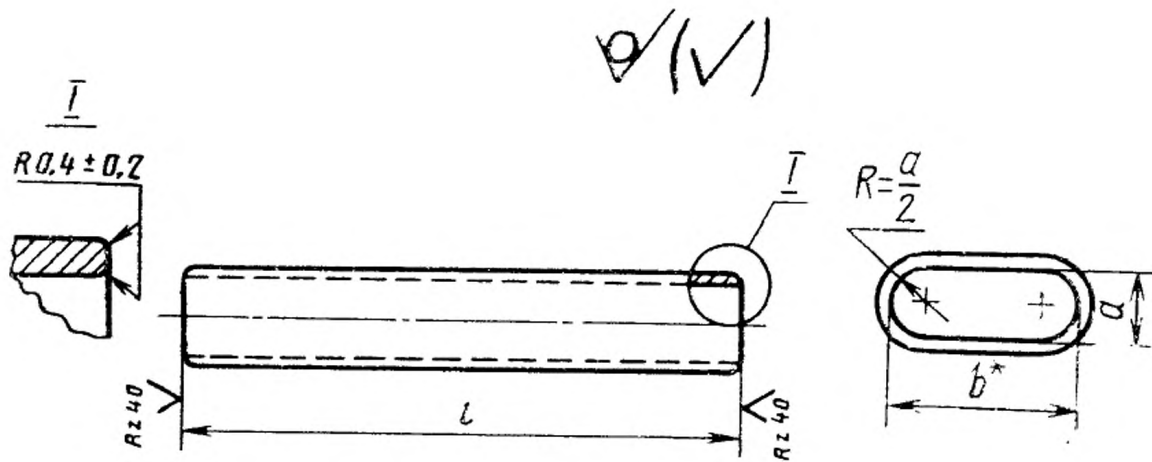

* Размер для справки.

Черт. 2

Таблица 2

Размеры, мм

Условный диаметр каната	a	b	l	Заготовка труб по ГОСТ 8734—75	Масса, г
4,5	5,0	12,6	70	12×1	19
5,0	5,6		80		22
6,0	6,6	15,0	95	14×1,5	43

Пример условного обозначения гильзы для заделки каната с условным диаметром 5,0 мм:

Гильза 5,0/1 ГОСТ 19029—73

6. Коуш подрезают на размер l , указанный в табл. 1, по черт. 3.

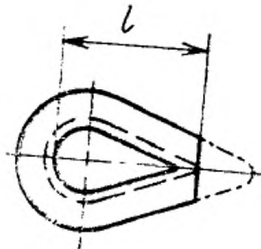

Черт. 3

(Измененная редакция, Изм. № 1).

7. Неуказанные поля допусков размеров заделки — js14 по ГОСТ 25347—82.

(Измененная редакция, Изм. № 2).

8. Гильзы изготовляют из стальных труб (сталь 20 по ГОСТ 8733—87).

9. После сплющивания гильзу отжигают по технической документации, утвержденной в установленном порядке.

10. Поля допусков размеров гильзы — js14 по ГОСТ 25347—82.

(Измененная редакция, Изм. № 2).

11. Покрытие гильз Кд.9.фос.окс. — по ГОСТ 9.306—85. Покрытие должно быть сплошным и гладким, без трещин и пузырей.

(Измененная редакция, Изм. № 4).

12. Технические требования, маркировка, упаковка, транспортирование, хранение и гарантии изготовителя — по ГОСТ 19031—73.

ИНФОРМАЦИОННЫЕ ДАННЫЕ

- 1. УТВЕРЖДЕН И ВВЕДЕН В ДЕЙСТВИЕ** Постановлением Государственного комитета СССР по стандартам от 31.07.73 № 1888
- 2. Срок проверки — 1993 г.,
периодичность проверки — 5 лет**
- 3. ВВЕДЕН ВПЕРВЫЕ**
- 4. ССЫЛОЧНЫЕ НОРМАТИВНО-ТЕХНИЧЕСКИЕ ДОКУМЕНТЫ**

Обозначение НТД, на который дана ссылка	Номер пункта
ГОСТ 9.306—85	11
ГОСТ 2172—80	1
ГОСТ 8733—87	8
ГОСТ 8734—75	3
ГОСТ 19030—73	2, 4
ГОСТ 19031—73	12
ГОСТ 25347—82	7, 10

- 5. ПЕРЕИЗДАНИЕ** (октябрь 1990 г.) с Изменениями № 1, 2, 3, 4, утвержденными в марте 1976 г., марте 1979 г., январе 1984 г., ноябре 1988 г. (ИУС 4—76, 4—79, 5—84, 2—89)
- 6. Срок действия продлен до 01.07.99** Постановлением Госстандарта СССР от 24.11.88 № 3819

Редактор *В. М. Тысенкина*
 Технический редактор *М. М. Герасименко*
 Корректор *Г. И. Чуйко*

Сдано в наб. 14.02.91 Подп. в печ. 22.04.91 0,5 усл. п. л. 0,5 усл. кр. отт. 0,21 усл. изд. л.
 Тир. 6000 Цена 10 к.

Ордена «Знак Почета» Издательство стандартов, 123557, Москва, ГСП,
 Новопресненский пер., д. 3,
 Вильнюсская типография Издательства стандартов, ул. Даряус и Гирено, 39. Зак. 358.