

ГОСТ 16654—80

МЕЖГОСУДАРСТВЕННЫЙ СТАНДАРТ

---

# ДЕРЖАВКИ БЫСТРОСМЕННЫХ МАТРИЦ С КРУГЛЫМ ОТВЕРСТИЕМ

КОНСТРУКЦИЯ И РАЗМЕРЫ

Издание официальное

БЗ 12—2004



Москва  
Стандартинформ  
2006

## МЕЖГОСУДАРСТВЕННЫЙ СТАНДАРТ

ДЕРЖАВКИ БЫСТРОСМЕННЫХ МАТРИЦ  
С КРУГЛЫМ ОТВЕРСТИЕМГОСТ  
16654—80

## Конструкция и размеры

Holders for quick-changing female dies with round holes.  
Construction and dimensionsВзамен  
ГОСТ 16654—71МКС 25.120.10  
ОКП 39 9800

Постановлением Государственного комитета СССР по стандартам от 04.03.80 № 1011 дата введения установлена

Ограничение срока действия снято Постановлением Госстандарта СССР от 26.06.85 № 1967

01.01.81

1. Конструкция и размеры державок быстросменных матриц с круглым отверстием должны соответствовать указанным на чертеже и в таблице.

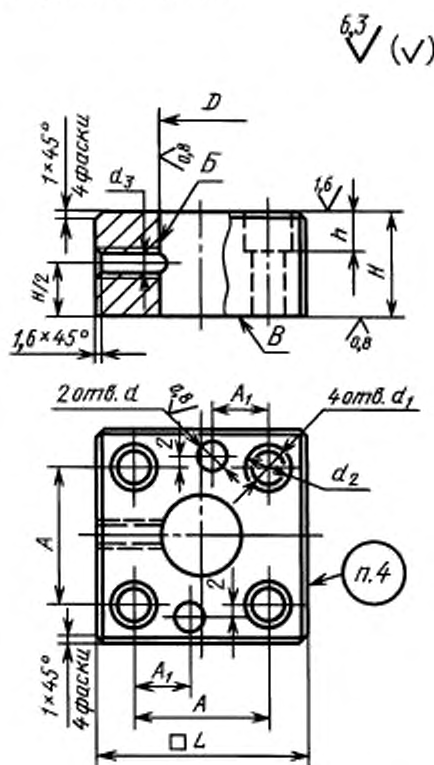

Издание официальное

Перепечатка воспрещена

Издание (февраль 2006 г.) с Изменением № 1, утвержденным в июне 1985 г.  
(ИУС 10—85).© Издательство стандартов, 1980  
© Стандартиформ, 2006

Размеры в мм

Обозначение державки	Применяемость	$D$ H7	$H$	$L$	$A$	$A_1$	$d$ H7	$d_1$	$d_2$	$d_3$	$h$	Масса, кг, не более
1038-0001		18	18	63	38					M8		0,394
1038-0002			22									0,492
1038-0003		20	18									0,386
1038-0004			22									0,482
1038-0005		22	18	71	46	18	10	11	17	M8	11	0,522
1038-0006			22									0,648
1038-0007		25	18									0,506
1038-0008			22									0,630
1038-0009		28	18									0,680
1038-0010			22									0,840
1038-0011		32	18	80								0,652
1038-0012			22									0,806
1038-0013		32	25		52	22	12	14	19	M10	15	0,861
1038-0014			28		0,970							
1038-0015		36	18		54	18	10	11	17	M8	11	0,623
1038-0016			22		0,769							
1038-0017		36	25		60	22	12	14	19	M10	15	1,158
1038-0018			28		1,303							
1038-0019		40	18	90	64	18	10	11	17	M8	11	0,830
1038-0020			22		1,027							
1038-0021		40	25		60	22	12	14	19	M10	15	1,110
1038-0022			28		1,250							
1038-0023		45	18		64	18	10	11	17	M8	11	0,783
1038-0024			22		0,970							
1038-0025		45	25	100	70	22	12	14	19	M10	15	1,420
1038-0026			28		1,595							
1038-0027		50	18	90	64	18	10	11	17	M8	11	0,735
1038-0028			22		0,905							
1038-0029		50	25		70	22	12	14	19	M10	15	1,345
1038-0030			28		1,512							
1038-0031		56	18	100	74	18	10	11	17	M8	11	0,930
1038-0032			22		1,145							
1038-0033		56	25		80	22	12	14	19	M10	15	1,660
1038-0034			28		1,865							

Пример условного обозначения державки размерами  $D = 18$  мм и  $H = 18$  мм:

*Державки 1038-0001 ГОСТ 16654—80*

(Измененная редакция, Изм. № 1).

2. Допуск перпендикулярности оси отверстия  $B$  относительно поверхности  $B$  — не более 0,01 мм.

3. Технические условия — ГОСТ 16675—80.

4. Маркировать: условное обозначение и товарный знак предприятия-изготовителя.

*Редактор В.И. Котисов*  
*Технический редактор Л.А. Гусева*  
*Корректор А.С. Черноусова*  
*Компьютерная верстка Л.А. Круговой*

Подписано в печать 21.03.2006. Формат 60×84<sup>1</sup>/<sub>8</sub>. Бумага офсетная. Гарнитура Таймс. Печать офсетная. Усл. печ. л. 0,47.  
Уч.-изд. л. 0,30. Тираж 51 экз. Зак. 189. С 2617.

---

ФГУП «Стандартинформ», 123995 Москва, Гранатный пер., 4.  
[www.gostinfo.ru](http://www.gostinfo.ru) [info@gostinfo.ru](mailto:info@gostinfo.ru)

Набрано во ФГУП «Стандартинформ» на ПЭВМ.

Отпечатано в филиале ФГУП «Стандартинформ» — тип. «Московский печатник», 105062 Москва, Лялин пер., 6