

ГОСУДАРСТВЕННЫЙ СТАНДАРТ СОЮЗА ССР

ЗАГОТОВКИ ВКЛАДЫШЕЙ БЛОКОВ
СМЕННЫХ РАЗДЕЛИТЕЛЬНЫХ ШТАМПОВ
ЛИСТОВОЙ ШТАМПОВКИ

Конструкция и размеры

Blanks of inserts of units for changeable sheet
stamping cutting dies.
Construction and dimensionsГОСТ
17669—72*Взамен
МН 1916—61Постановлением Государственного комитета стандартов Совета Министров
СССР от 28 апреля 1972 г. № 885 срок введения установлен

с 01.07.73

1. Конструкция и размеры заготовок вкладышей должны соответствовать указанным на чертеже и в таблице.

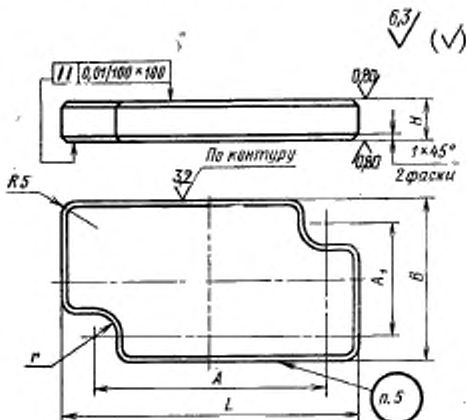

Издание официальное

Перепечатка поспрещена

* Переиздание (март 1994 г.) с Изменением № 1,
утвержденным в марте 1981 г. (ИУС 6—81).

Размеры, мм

| Обозначение заготовок вкладышей | Применяемость | L | B | H х6 | A | A ₁ | r | Масса, кг |
|---------------------------------|---------------|-----|-----|---------|-----|----------------|------|--------------|
| | | b12 | | | | | | |
| 1037-1921 | | 75 | 56 | 16 | 60 | 40 | 9,5 | 0,38 |
| 1037-1922 | | 110 | 71 | | 80 | 60 | | 0,75 |
| 1037-1923 | | 140 | 90 | | 92 | 72 | 10,5 | 1,16 |
| 1037-1924 | | 170 | 110 | 20 | 108 | 88 | 11,5 | 3,10 |
| 1037-1925 | | 220 | 125 | | 168 | 108 | | 3,57 |
| 1037-1926 | | 240 | | | 180 | 125 | 12,5 | 4,61 |
| 1037-1927 | | 260 | 140 | | 210 | 140 | | 6,96 |
| 1037-1928 | | | 160 | | 240 | 160 | | 7,42 |

Пример условного обозначения заготовки вкладыша размерами $L=75$ мм и $B=56$ мм:

Заготовка вкладыша 1037-1921 ГОСТ 17669—72

(Измененная редакция, Изм. № 1).

2. Материал — сталь марки 45 по ГОСТ 1050—88.

3. Твердость — 36 ... 39,5 HRC_a.

(Измененная редакция, Изм. № 1).

4. Остальные технические требования — по ГОСТ 17671—72.

5. Маркировать: обозначение заготовки вкладыша, обозначение настоящего стандарта и товарный знак предприятия-изготовителя.