



ГОСУДАРСТВЕННЫЙ СТАНДАРТ
СОЮЗА ССР

**СОЕДИНЕНИЕ ДЛЯ СЛИВА ТОПЛИВА
ИЗ САМОЛЕТОВ И ВЕРТОЛЕТОВ**

ПРИСОЕДИНИТЕЛЬНЫЕ РАЗМЕРЫ
И ТЕХНИЧЕСКИЕ ТРЕБОВАНИЯ

ГОСТ 13468—68

Издание официальное

ГОСУДАРСТВЕННЫЙ КОМИТЕТ СССР ПО СТАНДАРТАМ
Москва

Д. ТРАНСПОРТНЫЕ СРЕДСТВА И ТАРА

Группа Д15

к ГОСТ 13488—88 Соединение для слива топлива из самолетов и вертолетов.
Присоединительные размеры и технические требования

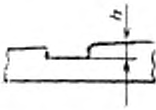
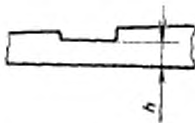
В каком месте	Напечатано	Должно быть
Пункт 1.3. Таблица 3. Головка Чертеж 3. Сечение Б—Б. Размер h	d_1 (пред. откл. по Н11)  (ИУС № 12 1984 г.)	d_1 (пред. откл. по h 11) 

СОЕДИНЕНИЕ ДЛЯ СЛИВА
ТОПЛИВА ИЗ САМОЛЕТОВ
И ВЕРТОЛЕТОВ

Присоединительные размеры
и технические требования

Aircraft and helicopter connections
for pour off fuel. Connection
dimensions and technical requirements

ГОСТ
13468-68*

Утвержден Комитетом стандартов, мер и измерительных приборов при Совете Министров СССР 18 января 1968 г. Срок введения установлен

с 01.04.68

Несоблюдение стандарта преследуется по закону

Настоящий стандарт распространяется на соединение бортового штуцера с наконечником шланга наземной установки, предназначенной для слива топлива из баков самолетов и вертолетов.

1. РАЗМЕРЫ

1.1. Размеры соединения бортового штуцера с наконечником шланга наземной установки должны соответствовать указанным на черт. 1 и в табл. 1.

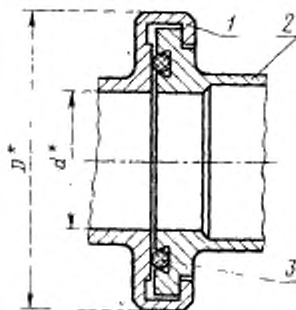

1 — бортовой штуцер, 2 — наконечник шланга; 3 — уплотнительное кольцо

* Размер для справок.

Черт. 1

(Измененная редакция, Изм. № 2).

Таблица 1

мм		
Типоразмер	d	D
1	30	63
2	45	80

Издание официальное

Перепечатка воспрещена

* Переиздание март 1983 г., с Изменениями № 1, № 2, утвержденными в июне 1980 г., июле 1982 г.; Пост. № 2644 от 14.07.82 (ИУС № 9 1980 г., ИУС № 10—1982 г.)

© Издательство стандартов, 1983

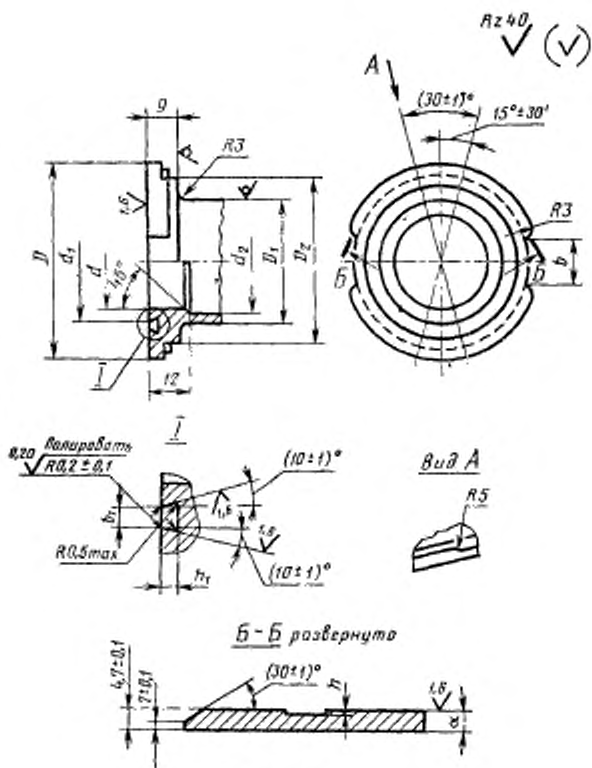

Черт. 3

Размеры, мм

Таблица 3

Типо- размер	d	d_1 (сред. откл. по Н(1))	d_2	D	D_1	D_2	b	b_1	h	α	
										пред.	откл.
										$H(1)$	$\pm 10'$
1	30	36	32	58	35	51	14	$3,5 \pm 0,1$	5,5	2,5	$2^\circ 20'$
2	45	53	47	75	52	67	18	$4,5 \pm 0,1$	5,6	3,0	$1^\circ 30'$

1.4. Размеры уплотнительного кольца должны соответствовать указанным на черт. 4 и в табл. 4.



Черт. 4

Таблица 4
Размеры в мм

Типо- размер	d		D		Масса 1000 шт. в кг
	Но- мин.	Пред. откл.	Но- мин.	Пред. откл.	
1	3,6	+0,20 -0,10	35	-0,60	1,6
2	4,6	+0,20 -0,15	51	-0,90	3,8

1.3, 1.4. (Измененная редакция, Изм. № 2).

1.5. Размеры свободной зоны подхода к бортовому штуцеру указаны в справочном приложении.

(Введен дополнительно, Изм. № 2).

2. ТЕХНИЧЕСКИЕ ТРЕБОВАНИЯ

2.1. Бортовой штуцер и наконечник шланга наземной установки должны изготавливать в соответствии с требованиями настоящего стандарта по конструкторской документации, утвержденной в установленном порядке.

2.2. Соединение должно быть герметичным.

Соединение проверяют на герметичность керосином под давлением 0,3 МПа (3 кгс/см²) в течение 10 мин. Каплеотделение не допускается.

2.3. Требования по надежности и устойчивости соединения к внешним воздействующим факторам — по ГОСТ 21487—76.

2.4. Предел прочности материала уплотнительного кольца 10 МПа (100 кгс/см²).

2.5. Предельные отклонения размеров, не ограниченных допусками — по H12 и h12.

Предельные отклонения радиусов, не ограниченных допусками — ±0,3 мм.

2.6. Наружные кромки и внутренние углы скруглить радиусом от 0,2 до 0,8 мм.

Разд. 2. (Измененная редакция, Изм. № 2).

ПРИЛОЖЕНИЕ
Справочное

Размеры свободной зоны подхода к бортовому штуцеру

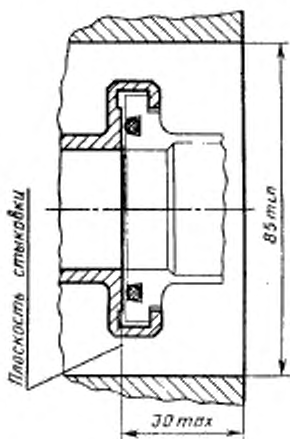

(Введено дополнительно, Изм. № 2).

Редактор *Р. Г. Говердовская*
Технический редактор *Л. В. Вейнберг*
Корректор *В. А. Вяukaйге*

Сдано в наб. 26.01.83 Подп. в печ. 03.05.83 0,5 л: л 0,28 уч.-изд. л Тир. 4000 Цена 3 коп.

Ордена «Знак Почета» Издательство стандартов, Москва, Д-557, Новопресненский пер., д. 3
Вильнюсская типография Издательства стандартов, ул. Миндауго, 12/14. Зах. 1168