

ГОСТ 14732—69

МЕЖГОСУДАРСТВЕННЫЙ СТАНДАРТ

ПРИХВАТЫ ПЕРЕДВИЖНЫЕ ФАСОННЫЕ
КОНСТРУКЦИЯ

Издание официальное

БЗ 4—2004

ИПК ИЗДАТЕЛЬСТВО СТАНДАРТОВ
Москва

Поправка к ГОСТ 14732—69 Прихваты передвижные фасонные. Конструкция

В каком месте	Напечатано	Должно быть
Раздел 1. Таблица. Размер b_2 для обозначения прихвата 7011-0589	88	28

(ИУС № 3 2011 г.)

МЕЖГОСУДАРСТВЕННЫЙ СТАНДАРТ

ПРИХВАТЫ ПЕРЕДВИЖНЫЕ ФАСОННЫЕ

ГОСТ
14732—69

Конструкция

Sliding swing clamps shaped.
Design

Взамен МН 383—60

МКС 25.060.20

Постановлением Комитета стандартов, мер и измерительных приборов при Совете Министров СССР от 13 июня 1969 г. № 680 дата введения установлена

01.07.70

Ограничение срока действия снято Постановлением Госстандарта СССР от 20.04.89 № 1028

Настоящий стандарт распространяется на передвижные фасонные прихваты, предназначенные для станочных приспособлений.

1. Конструкция и размеры прихватов должны соответствовать указанным на чертеже и в таблице.

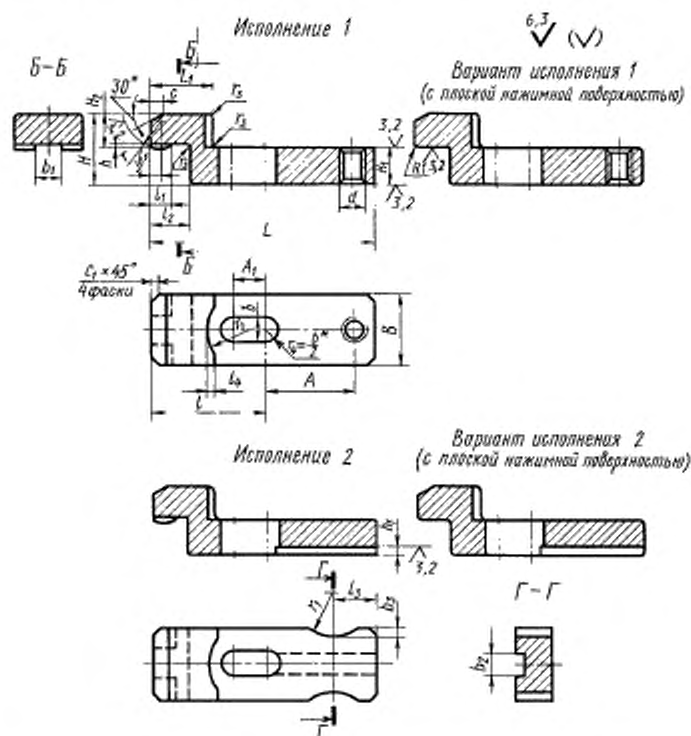

* Размер для справок.

Издание официальное

Перепечатка воспрещена

Издание (январь 2005 г.) с Изменениями № 1, 2, утвержденными в июне 1980 г., апреле 1989 г.
(ИУС 9—80, 7—89).

© ИПК Издательство стандартов, 2005

Размеры в мм

Обозначение серии пикетов	Примечание	Исполнение	Поля среза диаметром	l	B	H	H ₁	H ₂	H ₁	H ₂	L ₁	L ₂	L ₃	L ₄	k	k _г	e	e ₁	r	r ₁	r ₂	r ₃	Масса, кг
7011-0571		1	6	63	20	10	10	18	25	8	8	32	6	10	2	—	4	2	—	—	—	—	0,098
7011-0572		2					10	—	—	6	2,5	—	—	12	—	2,5	—	2	12,5	12,5	1,6	0,092	
7011-0573		1	8	80	25	12	12	22	32	12	10	40	—	12	1,6	—	3	10	—	—	—	0,175	
7011-0574		2						—	—	8	2,5	—	—	16	—	3,0	—	16,0	—	—	—	0,161	
7011-0575		1	10	100	32	16	14	28	40	12	12	50	8	16	—	—	8	—	—	—	—	0,374	
7011-0576		2						—	—	10	2,5	—	—	16	—	4,0	—	16,0	16,0	16,0	2,5	0,356	
7011-0577		1	12	125	40	20	16	36	50	20	14	63	10	20	—	—	10	—	—	—	—	0,735	
7011-0578		2						—	—	12	4,0	—	—	20	—	5,0	—	16	20,0	20,0	—	0,708	
7011-0579		1	16	160	50	25	20	45	67	32	18	80	12	25	—	—	—	4	—	—	20,0	1,279	
7011-0580		2						—	—	14	4,0	—	—	20	—	5,0	—	—	20,0	20,0	—	1,205	
7011-0581		1	20	200	63	32	28	56	85	36	22	100	16	32	—	—	12	—	—	—	25,0	1,895	
7011-0582		2						—	—	18	4,0	—	—	25	—	6,0	—	20	—	—	25,0	1,899	
7011-0583		1	24	250	80	40	32	70	110	40	26	120	20	40	—	—	16	—	—	—	—	1,807	
7011-0584		2						—	—	22	6,0	—	—	32	—	—	—	5	—	—	—	5,672	
7011-0585		1	30	280	90	100	40	80	120	50	32	140	20	40	—	—	16	—	—	—	31,5	5,676	
7011-0586		2						—	—	88	6,0	—	—	32	—	8,0	—	25	—	—	25,0	5,522	
7011-0587		1	36	320	100	110	50	90	120	63	38	160	20	50	—	—	20	—	—	—	—	7,367	
7011-0588		2						—	—	32	45	—	—	32	—	10,0	—	6	—	—	—	7,411	
7011-0589		1	36	320	100	110	50	90	120	63	38	160	20	50	—	—	20	—	—	—	—	7,153	
7011-0590		2						—	—	32	45	—	—	32	—	10,0	—	6	—	—	—	11,452	

Пример условного обозначения фасонного передвижного прихвата исполнения 1, под стержень диаметром 20 мм размером $d = M16-6H$:

Прихват 7011-0581 ГОСТ 14732—69

То же, варианта прихвата исполнения 1:

Прихват 7011-0581 В ГОСТ 14732—69

(Измененная редакция, Изм. № 1, 2).

2. Материал — сталь марки 45 по ГОСТ 1050—88. Допускается замена на сталь других марок с механическими свойствами не ниже, чем у стали марки 45.

3. Твердость — 40 ... 45 HRC.

4. Неуказанные предельные отклонения размеров: H14, h14, $\pm \frac{t_2}{2}$.

5. Резьба метрическая — по ГОСТ 24705—81. Поле допуска резьбы — 6H по ГОСТ 16093—81. Резьба трапецидальная — по ГОСТ 24738—81. Поле допуска резьбы — 8H по ГОСТ 9562—81.

4, 5. **(Измененная редакция, Изм. № 2).**

6. Размеры фасок для резьбы — по ГОСТ 10549—80.

7. **(Исключен, Изм. № 1).**

8. Покрытие — Хим. Окс. прм (обозначение покрытия — по ГОСТ 9.306—85). По соглашению с потребителем допускается применение других видов защитных покрытий.

9. Маркировать: наименование изделия, его обозначение, обозначение настоящего стандарта и товарный знак предприятия-изготовителя. Маркировку нанести на тару или упаковку для партии прихватов одного типоразмера.

10. Пример применения передвижных фасонных прихватов указан в приложении.

(Введен дополнительно, Изм. № 2).

ПРИМЕР ПРИМЕНЕНИЯ ПЕРЕДВИЖНЫХ ФАСОННЫХ ПРИХВАТОВ

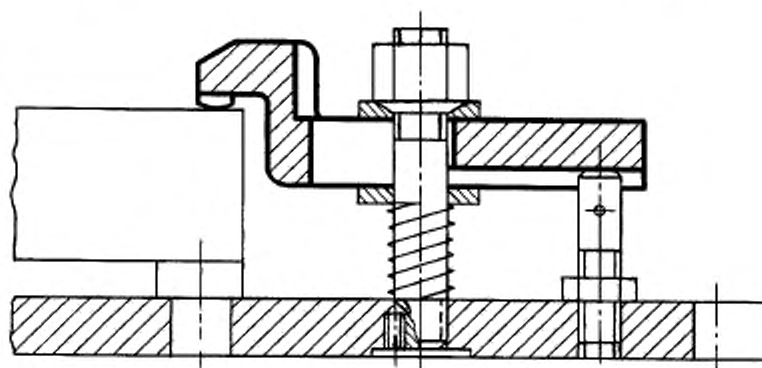

Редактор *Р.Г. Говердовская*
Технический редактор *Л.А. Гусева*
Корректор *В.И. Вареникова*
Компьютерная верстка *Л.А. Круговой*

Изд. лиц. № 02354 от 14.07.2000. Сдано в набор 28.02.2005. Подписано в печать 28.03.2005. Усл. печ. л. 0,93.
Уч.-изд. л. 0,40. Тираж 188 экз. С 783. Зак. 180.

ИПК Издательство стандартов, 107076 Москва, Колодезный пер., 14.
<http://www.standards.ru> e-mail: info@standards.ru
Набрано в Издательстве на ПЭВМ

Отпечатано в филиале ИПК Издательство стандартов – тип. «Московский печатник», 105062 Москва, Лялин пер., 6.
Плр № 080102

Поправка к ГОСТ 14732—69 Прихваты передвижные фасонные. Конструкция

В каком месте	Напечатано	Должно быть
Раздел 1. Таблица. Размер b_2 для обозначения прихвата 7011-0589	88	28

(ИУС № 3 2011 г.)