

ТИПОВЫЕ КОНСТРУКЦИИ, ИЗДЕЛИЯ И УЗЛЫ
ЗДАНИЙ И СООРУЖЕНИЙ

СЕРИЯ 1.138-10

ПЕРЕМЫЧКИ ЖЕЛЕЗОБЕТОННЫЕ
ДЛЯ ЗДАНИЙ С КИРПИЧНЫМИ СТЕНАМИ

ВЫПУСК 1

ПЕРЕМЫЧКИ БРУСКОВЫЕ
РАБОЧИЕ ЧЕРТЕЖИ

16074

ЦЕНА 1 14

ТИПОВЫЕ КОНСТРУКЦИИ, ИЗДЕЛИЯ И УЗЛЫ
ЗДАНИЙ И СООРУЖЕНИЙ

СЕРИЯ 1.138 -10

ПЕРЕМЫЧКИ ЖЕЛЕЗОБЕТОННЫЕ
ДЛЯ ЗДАНИЙ С КИРПИЧНЫМИ СТЕНАМИ

ВЫПУСК 1

ПЕРЕМЫЧКИ БРУСКОВЫЕ

РАБОЧИЕ ЧЕРТЕЖИ

РАЗРАБОТАН ЦНИИЭП ЖИЛИЩА
ГОСУДАРСТВЕННОГО КОМИТЕТА ПО
ГРАЖДАНСКОМУ СТРОИТЕЛЬСТВУ
И АРХИТЕКТУРЕ ПРИ ГОССТРОЕ
СССР

УТВЕРЖДЕН И ВВЕДЕН В ДЕЙСТВИЕ
ГОСУДАРСТВЕННЫМ КОМИТЕТОМ ПО
ГРАЖДАНСКОМУ СТРОИТЕЛЬСТВУ И
АРХИТЕКТУРЕ ПРИ ГОССТРОЕ СССР
с 30.04.79

Приказ № 76 от 11.04.79

Гл./АРХИТЕКТОР, РУКОВОДИТЕЛЬ
ОТДЕЛЕНИЯ ПРОЕКТНЫХ РАБОТ

 А. КРИППА

Гл. ИНЖЕНЕР ОТДЕЛЕНИЯ

 Н. ДЫХОВИЧНАЯ

Гл. КОНСТРУКТОР ОТДЕЛЕНИЯ

 Б. СМЕРНОВ

НАЧАЛЬНИК ОТДЕЛА №17

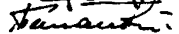
 А. БАЛАНОВСКИЙ

/ Гл. ИНЖЕНЕР ПРОЕКТА

 Н. ЛИХАНСКАЯ

№ п/п	ОБОЗНАЧЕНИЕ	НАИМЕНОВАНИЕ	СТР.
СОДЕРЖАНИЕ АЛЬБОМА			
1		СОДЕРЖАНИЕ	2-3
2	1.138-10.1.000 00 Т0	ТЕХНИЧЕСКОЕ ОПИСАНИЕ	4-13
3	1.138-10.1.000 00 ВД	ВЕДОМОСТЬ ССЫЛОЧНЫХ ДОКУМЕНТОВ	14
4	1.138-10.1.000 00 ВС	ВЫБОРКА СТАЛИ	15, 16
5	1.138-10.1.100 00	ПЕРЕМЫЧКИ 1 ПР1-10.12.6 1 ПР1-12.12.6	17; 18
6	1.138-10.1.200 00	ПЕРЕМЫЧКИ 1 ПР1-10.12.14; 1 ПР1-12.12.14 1 ПР2-15.12.14; 1 ПР2-16.12.14; 1 ПР3-19.12.14	19-21
7	1.138-10.1.300 00	ПЕРЕМЫЧКИ 1 ПР3-22.12.14; 1 ПР3-24.12.14 1 ПР4-25.12.14; 1 ПР4-28.12.14	22-24
8	1.138-10.1.400 00	ПЕРЕМЫЧКИ 1 ПР4-29.12.14, 1 ПР4-29.12.29	25, 26
9	1.138-10.1.500 00	ПЕРЕМЫЧКИ 1 ПР4-33.12.22, 1 ПР4-36.12.22; 1 ПР8-38.12.22	27, 28
10	1.138-10.1.600 00	ПЕРЕМЫЧКИ УСИЛЕННЫЕ 1 ПР38-12.12.22у; 1 ПР38-15.12.22у, 1 ПР38-18.12.22у; 1 ПР8-18.12.22у	29, 31
11	1.138-10.1.700 00	ПЕРЕМЫЧКИ УСИЛЕННЫЕ 1 ПР8-20.12.22у; 1 ПР8-24.12.22у, 1 ПР8-27.12.22у.	32, 33
12	1.138-10.1.800 00	ПЕРЕМЫЧКИ УСИЛЕННЫЕ 1 ПР28-18.25.22у; 1 ПР28-20.25.22у 1 ПР38-24.25.22у; 1 ПР28-24.25.22у	34-36
13	1.138-10.1.900 00	ПЕРЕМЫЧКИ УСИЛЕННЫЕ 1 ПР38-27.25.22у; 1 ПР28-27.25.22у, 1 ПР38-29.25.22у; 1 ПР28-29.25.22у	37-39

№ п/п	ОБОЗНАЧЕНИЕ	НАИМЕНОВАНИЕ	СТР.
14	1.138-10.1.81000	БЛОКИ АРМАТУРНЫЕ АБ1 ПР28-18.25.22у; АБ1 ПР28-20.25.22у	40
15	1.138-10.1.82000	БЛОКИ АРМАТУРНЫЕ АБ1 ПР38-24.25.22у; АБ1 ПР28-24.25.22у	41
16	1.138-10.1.91000	БЛОКИ АРМАТУРНЫЕ АБ1 ПР38-27.25.22у; АБ1 ПР28-27.25.22у	42
17	1.138-10.1.92000	БЛОКИ АРМАТУРНЫЕ АБ1 ПР38-29.25.22у; АБ1 ПР28-29.25.22у	43
18	1.138-10.1.00100	КАРКАСЫ К1 ПР1-12.12.14, К1 ПР2-15.12.14; К1 ПР2-16.12.14, К1 ПР3-19.12.14; К1 ПР3-24.12.14	44, 45
19	1.138-10.1.00200	КАРКАСЫ К1 ПР1-10.12.6 К1 ПР1-12.12.6; К1 ПР4-29.12.14, К1 ПР4-29.12.29	46, 47
20	1.138-10.1.00300	КАРКАСЫ К1 ПР3-22.12.14, К1 ПР1-10.12.14; К1 ПР4-25.12.14, К1 ПР4-28.12.14	48, 49
21	1.138-10.1.00400	КАРКАСЫ К1 ПР4-33.12.14, К1 ПР4-36.12.22; К1 ПР8-20.12.22у, К1 ПР8-24.12.22; К1 ПР8-27.12.22у, К1 ПР8-38.12.22	50, 51
22	1.138-10.1.60500	КАРКАСЫ К1 ПР38-12.12.22у, К1 ПР38-15.12.22у; К1 ПР38-18.12.22у, К1 ПР8-18.12.22у	52, 53
23	1.138-10.1.00600	КАРКАСЫ К1 ПР1 ÷ К1 ПР8	54-56
24	1.138-10.1.00700	КАРКАСЫ К1 ПР9 ÷ К1 ПР14	57, 58

В настоящий выпуск включены чертежи сборных железобетонных перемычек, разработанных по ГОСТ 948-76, предназначенных для перекрытия оконных проемов в кирпичных стенах жилых зданий, запроектированных для обычных условий строительства. Чертежи разработаны в соответствии со СНиП II-21-75.

В зависимости от назначения перемычки подразделяются на брусковые и брусковые усиленные.

Перемычки брусковые несут нагрузку только от собственного веса и кладки над ними, перемычки брусковые усиленные - от собственного веса, кладки над ними и перекрытий.

Нагрузки для расчета перемычек, расчетные пролеты, минимальная глубина опирания, расчетные прогибы указаны на стр. 6, 7.

Нагрузки приняты с учетом указаний СНиП II-6-74 "Нагрузки и воздействия". На основании указаний ЦНИИСК (письмо N 4-107 от 27.03.78г) вес кирпичной кладки для перемычек брусковых (не несущих) учитывается как кратковременная нагрузка.

Перемычки изготавливаются из тяжелого бетона марки „200". Марка по морозостойкости должна назначаться в зависимости от условий эксплуатации перемычек в зданиях и должна быть не менее марок, указанных в табл. 2 ГОСТ 948-76.

Поставка перемычек потребителю производится по достижении бетоном отпускной прочности, величина которой устанавливается по ГОСТ 13015-75 и должна быть не менее 70% проектной марки.

Перемычки армируются сварными каркасами. Для арматурных каркасов применяется горячекатанная сталь классов А-II и А-I по ГОСТ 5781-75 и холоднотянутая обыкновенная арматурная проволока гладкого профиля класса В-I по ГОСТ 6727-53*.

Сварные каркасы должны удовлетворять требованиям ГОСТ 10922-75.

При изготовлении перемычек должно быть обеспечено проектное положение арматуры. Отклонения от нормальной толщины защитного слоя бетона в мм не должны превышать: при толщине защитного слоя 10 мм - + 3.

1.138-10.1.000 00 Т0

ИЗМ.	ЛИСТ	№ ДОКУМ.	ПОДП.	ДАТА
------	------	----------	-------	------

РУК. ГРУП.	ЛИХАНСКАЯ	<i>Лиханская</i>
------------	-----------	------------------

НАЧ. ОТДЕЛА	БАЛАНОВСКИЙ	<i>Балановский</i>
-------------	-------------	--------------------

ТЕХНИЧЕСКОЕ
ОПИСАНИЕ

ЛИТ	ЛИСТ	ЛИСТОВ
Р	1	10

ЦНИИЭП ЖИЛИЩА

15 мм — ± 3 ;

20 мм — ± 5

РАЗМЕРЫ, НЕПРЯМОЛИНЕЙНОСТЬ, ТОЛЩИНА ЗАЩИТНОГО СЛОЯ БЕТОНА, А ТАКЖЕ КАЧЕСТВО ПОВЕРХНОСТЕЙ И ВНЕШНИЙ ВИД ПЕРЕМЫЧЕК ПРОВЕРЯЮТСЯ ПО ГОСТ 13015-75.

ДЛЯ ПОДЪЕМА И МОНТАЖА ПЕРЕМЫЧЕК ПРЕДУСМОТРЕНЫ ГОРИЗОНТАЛЬНЫЕ ОТВЕРСТИЯ. ПО СОГЛАШЕНИЮ МЕЖДУ ИЗГОТОВИТЕЛЕМ И ПОТРЕБИТЕЛЕМ РАЗРЕШАЕТСЯ ИЗГОТОВЛЕНИЕ ПЕРЕМЫЧЕК С МОНТАЖНЫМИ ПЕТЛЯМИ. МОНТАЖНЫЕ ПЕТЛИ ДОЛЖНЫ ИЗГОТАВЛИВАТЬСЯ ИЗ АРМАТУРНОЙ СТАЛИ В СООТВЕТСТВИИ С ТРЕБОВАНИЯМИ ГОСТ 13015-75 И СНИП II-21-75 ПУНКТ 2.25. НА ВЕРХНЕЙ ГРАНИ ПЕРЕМЫЧЕК НЕСМЫВАЕМОЙ КРАСКОЙ ДОЛЖНА БЫТЬ НАНЕСЕНА БУКВА „В“.

ИСПЫТАНИЯ ПЕРЕМЫЧЕК, ОЦЕНКУ ПРОЧНОСТИ, ЖЕСТКОСТИ И ТРЕЩИНОСТОЙКОСТИ СЛЕДУЕТ ПРОИЗВОДИТЬ В СООТВЕТСТВИИ С ТРЕБОВАНИЯМИ ГОСТ 8829-77 „ИЗДЕЛИЯ ЖЕЛЕЗОБЕТОННЫЕ СБОРНЫЕ. МЕТОДЫ ИСПЫТАНИЙ И ОЦЕНКИ ПРОЧНОСТИ, ЖЕСТКОСТИ И ТРЕЩИНОСТОЙКОСТИ“. ДАННЫЕ ДЛЯ ИСПЫТАНИЙ см. стр. 10-13.

ИЗГОТОВЛЕНИЕ, МАРКИРОВКУ, ПРИЕМКУ, ПАСПОРТИЗАЦИЮ, ХРАНЕНИЕ И ТРАНСПОРТИРОВАНИЕ ПЕРЕМЫЧЕК ПРОИЗВОДИТЬ ПО ГОСТ 948-76. К МАРКЕ ПЕРЕМЫЧЕК УСИЛЕННЫХ, ПРИНЯТОЙ ПО ГОСТ 948-76, ДОБАВЛЕН ИНДЕКС „У“, НАПРИМЕР 1ПРВ-27.12.22У.

В НОМЕНКЛАТУРЕ ИЗДЕЛИЙ РАСХОД СТАЛИ НА ИЗДЕЛИЕ И РАСХОД НА 1 м³ БЕТОНА ДАН ДРОБЬЮ. В ЧИСЛИТЕЛЕ ДАН НАТУРАЛЬНЫЙ РАСХОД СТАЛИ И РАСХОД НА 1 м³ БЕТОНА, А В ЗНАМЕНАТЕЛЕ - ПРИВЕДЕННЫЙ К СТАЛИ КЛАССА А-I (стр. 8,9)

ПЕРЕМЫЧКИ ЖЕЛЕЗОБЕТОННЫЕ ОТНОСЯТСЯ К ГРУППЕ НЕСГОРАЕМЫХ КОНСТРУКЦИЙ. ПРЕДЕЛ ОГНЕСТОЙКОСТИ В ЗАВИСИМОСТИ ОТ ТОЛЩИНЫ ЗАЩИТНОГО СЛОЯ БЕТОНА ДО ЦЕНТРА ТЯЖЕСТИ РАБОЧЕЙ АРМАТУРЫ, КЛАССА СТАЛИ И ГАБАРИТОВ СЕЧЕНИЯ ПРИНЯТ ОТ 0.6 ДО 1.6 ЧАСА (СНИП II-A.5-70,* ПИСЬМО ВНИИПО № 3/1054, ОТ 27 ФЕВРАЛЯ 1978 Г.)

ИНВ. № ПОДА. ПОДП. И ДАТА

ИЗМ	ЛИСТ	ИЗМЕНЕНИЯ	ПОДП.	ДАТА

1.138 - 10.1.000 00 П0

ЛИСТ
2

РАСЧЕТНАЯ СХЕМА

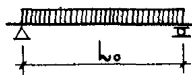

ОПИРАНИЕ ПЕРЕМЫЧКИ

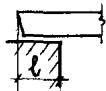

МАРКА	РАСЧЕТНАЯ ДЛИНА l_0 мм	МИНИМАЛЬНАЯ ГЛУБИНА ОПИРАНИЯ l , мм	НАГРУЗКИ, кГс/м		
			РАСЧЕТНАЯ	НОРМАТИВНАЯ СУММАРНАЯ	КРАТКОВРЕМЕННАЯ
1 ПР1-10.12.6	930	100	100	90	70
1 ПР1-10.12.14	930	100	100	90	50
1 ПР1-12.12.6	1190	100	150	140	120
1 ПР1-12.12.14	1190	100	150	140	100
1 ПР2-15.12.14	1450	100	250	230	210
1 ПР2-16.12.14	1580	100	250	230	190
1 ПР3-19.12.14	1840	100	300	275	235
1 ПР3-22.12.14	2100	100	350	320	280
1 ПР3-24.12.14	2360	100	350	320	280
1 ПР3-25.12.14	2490	100	400	365	325
1 ПР4-28.12.14	2750	100	400	365	325
1 ПР4-29.12.14	2840	150	400	365	325
1 ПР4-29.12.29	2880	100	400	365	275
1 ПР4-33.12.22	3270	100	400	365	300
1 ПР4-36.12.22	3530	100	400	365	300
1 ПР8-38.12.22	3680	210	800	730	665

ИНВ. № ПОДЛ. ПОДПИСЬ И ДАТА

ИЗМ. ЛИСТ. № ДОКУМ. ПОДП. ДАТА

4.138 - 10.1.000 00 ПД

ЛИСТ

3

РАСЧЕТНАЯ СХЕМА

ОПИРАНИЕ ПЕРЕМЫЧКИ

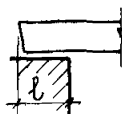
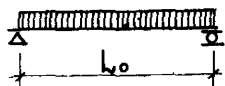

МАРКА	РАСЧЕТНАЯ ДЛИНА L_0 мм	МИНИМАЛЬНАЯ ГЛУБИНА ОПИРАНИЯ l , мм	НАГРУЗКИ, кгс/м				РАСЧЕТ ПРОГИБ ОТ ПОСТОЯННОЙ И ДЛИТЕЛЬНОЙ НАГРУЗКИ мм
			РАСЧЕТНАЯ	НОРМАТИВНАЯ			
				СУММАРНАЯ	ПОСТОЯННАЯ И ДЛИТЕЛЬНАЯ	КРАТКОВРЕМЕННАЯ	
1 ПР38-12.12.22у	1120	170	3800	3340	3040	300	2.2
1 ПР38-15.12.22у	1380	170	3800	3340	3040	300	4.4
1 ПР38-18.12.22у	1610	200	3800	3340	3040	300	6.9
1 ПР28-18.25.22у	1640	170	2800	2430	2130	300	4.4
1 ПР8 - 18.12.22у	1640	170	800	670	460	210	1.7
1 ПР28- 20.25.22у	1900	170	2800	2430	2130	300	6.3
1 ПР8 - 20.12.22у	1900	170	800	670	460	210	2.2
1 ПР38- 24.25.22у	2230	230	3800	3340	3040	300	10.2
1 ПР28- 24.25.22у	2230	230	2800	2430	2130	300	8.5
1 ПР8 - 24.12.22у	2290	170	800	670	460	210	4.1
1 ПР38- 27.25.22у	2490	230	3800	3340	3040	300	12.2
1 ПР28- 27.25.22у	2490	230	2800	2430	2130	300	10.7
1 ПР8 - 27.12.22у	2550	170	800	670	460	210	5.6
1 ПР38- 29.25.22у	2750	230	3800	3340	3040	300	14.6
1 ПР28- 29.25.22у	2750	230	2800	2430	2130	300	14.0

ИВ № ПОДА ПОДА И ДАТА

4.138-10.1.000 00 70

Лист
4

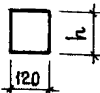
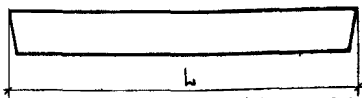

НОМЕНКЛАТУРА ИЗДЕЛИЙ

МАРКА	РАЗМЕРЫ, ММ		ОБЪЕМ БЕТОНА М ³	ВЕС КГ	РАСХОД СТАЛИ НА ИЗДЕЛИЕ КГ	РАСХОД СТАЛИ НА 1 м ³ БЕТОНА КГ	№ № СТРАНИЦ
	L	h			НАТУРАЛЬН.	НАТУРАЛЬН.	
					ПРИВЕД. КАТ	ПРИВЕД. КАТ	
1 ПР1 - 10.12.6	1030	65	0.01	25	<u>0.51</u> 0.71	<u>5.1</u> 7.1	17, 18
1 ПР1 - 10.12.14	1030	140	0.02	50	<u>0.37</u> 0.51	<u>18.5</u> 25.5	19-21
1 ПР1 - 12.12.6	1290	65	0.01	25	<u>0.64</u> 0.89	<u>6.4</u> 8.9	17, 18
1 ПР1 - 12.12.14	1290	140	0.02	50	<u>0.46</u> 0.66	<u>23.0</u> 33.0	19-21
1 ПР2 - 15.12.14	1550	140	0.03	75	<u>0.56</u> 0.78	<u>18.7</u> 26.0	19-21
1 ПР2 - 16.12.14	1680	140	0.03	75	<u>0.64</u> 0.90	<u>21.3</u> 30.0	19-21
1 ПР3 - 19.12.14	1940	140	0.03	75	<u>1.06</u> 1.50	<u>35.4</u> 50.0	19-21
1 ПР3 - 22.12.14	2200	140	0.04	100	<u>1.81</u> 2.58	<u>45.2</u> 64.5	22-24
1 ПР3 - 24.12.14	2460	140	0.04	100	<u>2.02</u> 2.87	<u>50.5</u> 71.8	22-24
1 ПР4 - 25.12.14	2590	140	0.04	100	<u>3.01</u> 4.30	<u>75.1</u> 107.5	22-24
1 ПР4 - 28.12.14	2850	140	0.05	125	<u>4.71</u> 6.76	<u>94.5</u> 135.2	22-24
1 ПР4 - 29.12.14	2980	140	0.05	125	<u>5.13</u> 7.31	<u>102.6</u> 146.2	27, 28
1 ПР4 - 29.12.29	2980	290	0.10	250	<u>1.75</u> 2.48	<u>17.5</u> 24.8	27, 28
1 ПР4 - 33.12.22	3370	220	0.09	225	<u>4.07</u> 5.80	<u>45.4</u> 64.5	27, 28
1 ПР4 - 36.12.22	3630	220	0.10	250	<u>4.38</u> 6.25	<u>43.8</u> 62.5	27, 28
1 ПР8 - 38.12.22	3890	220	0.10	250	<u>12.85</u> 18.32	<u>128.5</u> 183.2	27, 28

УТВЕРЖДЕНО: _____

ИЗМ.	ЛИСТ	№ ДОКУМ.	ПОДЛ.	ДАТА
------	------	----------	-------	------

1.138-10.1.000 00 Т0

ЛИСТ
5

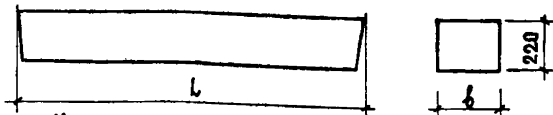

НОМЕНКЛАТУРА ИЗДЕЛИЙ

МАРКА	РАЗМЕРЫ, мм		ОБЪЕМ БЕТОНА м ³	ВЕС кг	РАСХОД СТАЛИ НА ИЗДЕЛИЕ кг ПРИВЕД. К 1 м ³	РАСХОД СТАЛИ НА 1 м ³ БЕТОНА кг ПРИВЕД. К 1 м ³	№ № СТРАНИ
	Л	б					
1 ПР 38-12.12.22 ч	1290	120	0.03	75	<u>1.75</u> 2.49	<u>58.5</u> 83.0	29-31
1 ПР 38-15.12.22 ч	1550	120	0.04	100	<u>3.38</u> 4.82	<u>84.5</u> 121.0	29-31
1 ПР 38-18.12.22 ч	1810	120	0.05	125	<u>5.87</u> 7.87	<u>117.4</u> 157.5	29-31
1 ПР 28-18.25.22 ч	1810	250	0.10	250	<u>4.31</u> 6.07	<u>43.1</u> 60.7	34-36
1 ПР 8 - 18.12.22 ч	1810	120	0.05	125	<u>1.41</u> 1.99	<u>28.2</u> 39.8	29-31
1 ПР 28-20.25.22 ч	2070	250	0.11	275	<u>6.37</u> 9.05	<u>58.0</u> 82.3	34-36
1 ПР 8 - 20.12.22 ч	2070	120	0.05	125	<u>2.08</u> 2.94	<u>41.6</u> 58.8	32,33
1 ПР 38-24.25.22 ч	2460	250	0.13	325	<u>15.00</u> 18.75	<u>115.0</u> 144.4	34-36
1 ПР 28-24.25.22 ч	2460	250	0.13	325	<u>8.79</u> 12.46	<u>67.6</u> 96.0	34-36
1 ПР 8 - 24.12.22 ч	2460	120	0.07	175	<u>3.30</u> 4.70	<u>47.0</u> 67.2	32,33
1 ПР 38-27.25.22 ч	2720	250	0.15	375	<u>23.21</u> 29.64	<u>155.0</u> 197.6	37-39
1 ПР 28-27.25.22 ч	2720	250	0.15	375	<u>14.18</u> 17.80	<u>94.5</u> 118.8	37-39
1 ПР 8 - 27.12.22 ч	2720	120	0.07	175	<u>3.65</u> 5.20	<u>52.1</u> 74.3	32,33
1 ПР 38-29.25.22 ч	2980	250	0.16	400	<u>32.89</u> 40.86	<u>205.5</u> 253.5	37-39
1 ПР 28-29.25.22 ч	2980	250	0.16	400	<u>23.35</u> 29.50	<u>146.0</u> 184.5	37-39

ИЗМ ПОДЛ. ПОДЛ. И ДАТА

1.138-10.1.000 00 №0

ЛИСТ
6

СХЕМА ОПИРАНИЯ И ЗАГРУЖЕНИЯ ПРИ ИСПЫТАНИИ

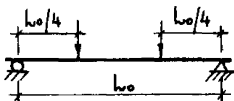

ПРОВЕРКА ПРОЧНОСТИ

МАРКА	РАСЧ. ПРО-ЛЕТ	ХАРАКТЕР РАЗРУШЕНИЙ И ВЕЛИЧИНА КОЭФФИЦИЕНТА С			
		ТЕКУЧЕСТЬ ПРОДОЛЬНОЙ РАСТЯНУТОЙ АРМАТУРЫ ДО НАСТУПЛЕНИЯ РАЗДРОБЛЕНИЯ БЕТОНА СЖАТОЙ ЗОНЫ C = 1.4		РАЗРЫВ ПРОДОЛЬНОЙ РАСТЯНУТОЙ АРМАТУРЫ И ДРУГИЕ ВИДЫ РАЗРУШЕН. C = 1.6	
		ВЕЛИЧИНА РАЗРУШАЮЩЕЙ НАГРУЗКИ, ПРИ КОТОРОЙ (кзс)		ВЕЛИЧИНА РАЗРУШАЮЩЕЙ НАГРУЗКИ, ПРИ КОТОРОЙ (кзс)	
		l ₀	ММ	l ₀	ММ
		ПЕРЕМЫЧКИ ПРИЗНАЮТСЯ ГОДНЫМИ	ТРЕБУЕТСЯ ПОВТОРНОЕ ИСПЫТАНИЕ	ПЕРЕМЫЧКИ ПРИЗНАЮТСЯ ГОДНЫМИ	ТРЕБУЕТСЯ ПОВТОРНОЕ ИСПЫТАНИЕ
		С УЧЕТОМ ЗА ВЫЧЕ- СОВ. ВЕСА ≥ Р _{ПЛОАН.}	С УЧЕТОМ ЗА ВЫЧЕ- СОВ. ВЕСА < Р _{ПЛОАН.} NO ≥ 0.85 Р _{ПЛОАН.}	С УЧЕТОМ ЗА ВЫЧЕ- СОВ. ВЕСА ≥ Р _{ПЛОАН.}	С УЧЕТОМ ЗА ВЫЧЕ- СОВ. ВЕСА < Р _{ПЛОАН.} NO ≥ 0.85 Р _{ПЛОАН.}
1 ПР 38-12.12.22ч	1120	≥ 2980	≥ 2943 < 2980, NO ≥ 2535	≥ 3400	≥ 3363 < 3400, NO ≥ 2890
1 ПР 38-15.12.22ч	1380	≥ 3660	≥ 3615 < 3660, NO ≥ 3110	≥ 4200	≥ 4155 < 4200, NO ≥ 3570
1 ПР 38-18.12.22ч	1610	≥ 4280	≥ 4227 < 4280, NO ≥ 3640	≥ 4900	≥ 4847 < 4900, NO ≥ 4160
1 ПР 28-18.25.22ч	1640	≥ 3220	≥ 3107 < 3220, NO ≥ 2740	≥ 3680	≥ 3567 < 3680, NO ≥ 3130
1 ПР 8-18.12.22ч	1640	≥ 920	≥ 866 < 920, NO ≥ 782	≥ 1050	≥ 996 < 1050, NO ≥ 890
1 ПР 28-20.25.22ч	1900	≥ 3720	≥ 3539 < 3720, NO ≥ 3160	≥ 4250	≥ 4119 < 4250, NO ≥ 3615
1 ПР 8-20.12.22ч	1900	≥ 1065	≥ 1002 < 1065, NO ≥ 905	≥ 1215	≥ 1152 < 1215, NO ≥ 1033
1 ПР 38-24.25.22ч	2230	≥ 5940	≥ 5786 < 5940, NO ≥ 5050	≥ 6800	≥ 6646 < 6800, NO ≥ 5780
1 ПР 28-24.25.22ч	2230	≥ 4360	≥ 4206 < 4360, NO ≥ 3710	≥ 5000	≥ 4846 < 5000, NO ≥ 4250
1 ПР 8-24.12.22ч	2290	≥ 1280	≥ 1205 < 1280, NO ≥ 1090	≥ 1465	≥ 1390 < 1465, NO ≥ 1245
1 ПР 38-27.25.22ч	2490	≥ 6610	≥ 6438 < 6610, NO ≥ 5620	≥ 7550	≥ 7378 < 7550, NO ≥ 6420
1 ПР 28-27.25.22ч	2490	≥ 4900	≥ 4728 < 4900, NO ≥ 4165	≥ 5600	≥ 5428 < 5600, NO ≥ 4760
1 ПР 8-27.12.22ч	2550	≥ 1430	≥ 1346 < 1430, NO ≥ 1215	≥ 1630	≥ 1546 < 1630, NO ≥ 1385
1 ПР 38-29.25.22ч	2750	≥ 7300	≥ 7110 < 7300, NO ≥ 6200	≥ 8350	≥ 8160 < 8350, NO ≥ 7100
1 ПР 28-29.25.22ч	2750	≥ 5400	≥ 5210 < 5400, NO ≥ 4600	≥ 6150	≥ 5960 < 6150, NO ≥ 5227
1.138-10.1.000 00 70					
ИЗМ. ЛИС? № ДОКУМ ПОДП. ДАТА					ЛИСТ 7

УТВЕРЖДЕНО: _____
 ПРОД. ПОДП. _____

СХЕМА ОПИРАНИЯ И ЗАГРУЖЕНИЯ ПРИ ИСПЫТАНИИ

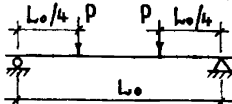

ПРОВЕРКА ЖЕСТКОСТИ И ТРЕЩИНОСТОЙКОСТИ

МАРКА	РАСЧ. ПРОЛЕТ L_0 ММ	ПРОВЕРКА ЖЕСТКОСТИ И ТРЕЩИНОСТОЙКОСТИ								ПРОГИБ, ПРИ КОТОРОМ		КОНТРОЛЬНАЯ ШИР. РАСКРЫТИЯ ТРЕЩИНЫ (ММ)
		Р ПОЛНО- ПОДНАЯ КОНТРО- НАГРУЗКА ВКЛЮЧ. СОБСТВ. ВЕС ПЕРЕМЫ- ШКИ ПО ПР- ВЕРКЕ ЖЕСТКО- СТИ (КГ)	РАСП-ЗАВЫШЕ- ТОМ СОБСТВЕН- НОГО БЕСА ПЕРЕМЫЧКИ ПО ПР- ВЕРКЕ ЖЕСТ- КОСТИ (КГ)	Δ ДИТ - ОТ ПОЛН. КОНТРО- НАГР. ПРИН- МАЯ ЕЕ ДИТ ДЕЙСТ- В. (ММ)	Δ КР - ОТ ПОЛН. КОНТРО- НАГР. ПРИН- МАЯ ЕЕ КРАТ- ДЕЙСТ- В. (ММ)	Δ ПР- ДЕЛ. ДИТ. - ПР- ДЕЛ. ДИТ. ПРОГИБ (ММ)	Δ ПР- ДЕЛ. ДИТ. - ПР- ДЕЛ. ДИТ. ПРОГИБ (%)	ПЕРЕ- МЫЧКИ ПРИЗНА- ЮТСЯ ГОДИНЫМИ (ММ)	ТРЕБУЕТСЯ ПОВТОРНОЕ ИСПЫТА- НИЕ (ММ)			
1 ПР 38-12.12.22	1120	1550	1515	1833	2.2	1.4	5.6	39.3	≤ 1.7	> 1.7, но ≤ 1.8		
1 ПР 38-15.12.22	1380	1910	1870	2255	4.4	2.4	6.9	64	≤ 2.9	> 2.9, но ≤ 3.1		
1 ПР 38-18.12.22	1610	2230	2180	2637	6.9	3.7	8.0	86.2	≤ 4.1	> 4.1, но ≤ 4.3		
1 ПР 28-18.25.22	1640	1590	1490	2877	4.4	2.3	8.2	53.6	≤ 2.8	> 2.8, но ≤ 3.0		
1 ПР 8-18.12.22	1640	344	295	495	2.1	0.7	8.2	26.8	≤ 0.8	> 0.8, но ≤ 0.9		
1 ПР 28-20.25.22	1900	1845	1720	2179	6.3	3.4	9.5	66.5	≤ 4.1	> 4.1, но ≤ 4.4		
1 ПР 8-20.12.22	1900	397	339	573	2.7	1.0	9.5	28.4	≤ 1.2	> 1.2, но ≤ 1.3	0.25	
1 ПР 38-24.25.22	2230	3080	2945	3571	10.2	5.6	11.1	91.1	≤ 6.2	> 6.2, но ≤ 6.5		
1 ПР 28-24.25.22	2230	2165	2025	2556	8.5	4.7	11.1	76.4	≤ 5.6	> 5.6, но ≤ 6.1		
1 ПР 8-24.12.22	2290	478	410	691	4.1	2.1	11.4	37	≤ 2.5	> 2.5, но ≤ 2.7		
1 ПР 38-27.25.22	2490	3440	3285	3988	12.2	6.5	12.5	97.5	≤ 7.1	> 7.1, но ≤ 7.5		
1 ПР 28-27.25.22	2490	2420	2265	2853	10.7	5.9	12.5	85.5	≤ 6.5	> 6.5, но ≤ 6.8		
1 ПР 8-27.12.22	2550	532	456	770	7.5	3.7	12.7	44	≤ 4.4	> 4.4, но ≤ 4.8		
1 ПР 38-29.25.22	2750	3790	3610	4400	14.5	7.7	13.8	100	≤ 8.5	> 8.5, но ≤ 8.9		
1 ПР 28-29.25.22	2750	2660	2490	3150	13.9	7.7	13.8	100	≤ 8.4	> 8.4, но ≤ 8.9		

13

СХЕМА ОПИРАНИЯ И ЗАГРУЖЕНИЯ ПРИ ИСПЫТАНИИ

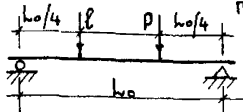

МАРКА	РАСЧЕТН. ПРОЛЕТ l_0 ММ	ПРОВЕРКА ТРЕЩИНОСТОЙКОСТИ		
		Р полн - полная КОНТРОЛЬНАЯ НАГРУЗКА, ВКЛЮЧАЮЩАЯ СОБСТВЕННЫЙ ВЕС ПЕРЕМЫЧКИ (кГ)	Р доп-за вычетом СОБСТВЕННОГО ВЕСА ПЕРЕМЫЧКИ	КОНТРОЛЬ- НАЯ ШИРИ- НА РАС- КРЫТИЯ ТРЕЩИН ММ
1 ПР1 - 10.12.6*	930	42	33	0.25
1 ПР1 - 10.12.14*	930	42	23	
1 ПР1 - 12.12.6	1190	83	71	
1 ПР1 - 12.12.14*	1190	83	49	
1 ПР2 - 15.12.14*	1450	167	138	
1 ПР2 - 16.12.14*	1580	182	151	
1 ПР3 - 19.12.14	1840	253	216	
1 ПР3 - 22.12.14	2100	336	294	
1 ПР3 - 24.12.14	2360	377	331	
1 ПР4 - 25.12.14	2490	455	405	
1 ПР4 - 28.12.14	2750	502	447	
1 ПР4 - 29.12.14	2840	518	461	
1 ПР4 - 29.12.29	2880	525	396	
1 ПР4 - 33.12.22	3270	596	489	
1 ПР4 - 36.12.22	3530	645	530	
1 ПР8 - 38.12.22	3680	1340	1221	

В перемычках обозначенных *, при указанной в таблице нагрузке, трещины не образуются.

ИНВ. № ДОК. ПОДАЛИСЬ И ДАТА

				4.138-10.1.000 00 П0	ЛИСТ 10
ИЗМ.	ЛИСТ	№ ДОКУМ.	ПОДП.	ДАТА	

16014 14

№ п/п	ОБОЗНАЧЕНИЕ	НАИМЕНОВАНИЕ
1		<u>Документы предприятия</u>
2		Руководство по проектированию бетонных и железобетонных конструкций (без предварит.напряжения) ЦНИИПромздм,ИИИЖБ 1977г.
3	СНиП II-21-75	Руководство по проектированию каменных и армокаменных конструкций ЦНИИСК, 1974г.
		<u>Государственные документы</u>
4	СНиП II-6-74	Бетонные и железобетонные конструкции
5	СНиП II-82-71	Нагрузки и воздействия
6	СНиП II-В2-71	Каменные и армокаменные конструкции. Нормы проектирования
7	СНиП II-А5-70*	Противопожарные нормы для проектирования
8	СНиП III-16.73	Правила производства и приемки работ. Бетонные и железобетонные конструкции сборные
9	СН 393-69	Указания по сварке соединений арматуры и закладных деталей железобетонных конструкций

1.138-10.1.000 00 ВД

ИЗМ.	ЛИСТ	№ ДОКУМ.	ПОДП.	ДАТА
		ГОЛУБЕВА	<i>Голубева</i>	
		ЛИХАНСКАЯ	<i>Лиханская</i>	
		ЛИХАНСКАЯ	<i>Лиханская</i>	

ВЕДОМОСТЬ ССЫЛОЧНЫХ ДОКУМЕНТОВ

ЛИТ	ЛИСТ	ЛИСТОВ
Р	1	1

ИИИИЭП

ВЫБОРКА СТАЛИ НА 1 ЭЛЕМЕНТ В К2

АРМАТУРНЫЕ ИЗДЕЛИЯ

АРМАТУРНАЯ СТАЛЬ ГОСТ 5781-75

АРМ. СТАЛЬ
ГОСТ
5781-75*

КЛАСС
В-1
Ø ММ

ВСЕГО

МАРКА

КЛАСС А-III

ИТОГО

КЛАСС А-I

ИТОГО

Ø ММ

Ø ММ

Ø ММ

5

6 8 10 12 14 16 18 6 8 10 5

				1.12				1.40				0.35	1.75
1 ПР 38 - 12.12.22y	0.28						2.40	3.00				0.38	3.38
1 ПР 38 - 15.12.22y		0.60						4.66		1.21	1.21		5.87
1 ПР 38 - 18.12.22y			1.10					2.20				2.41	4.31
1 ПР 28 - 18.25.22y			2.20					0.70				0.71	1.41
1 ПР 8 - 18.12.22y		0.70						4.52				1.85	6.37
1 ПР 28 - 20.25.22y	0.90			3.62				1.26				0.82	2.08
1 ПР 8 - 20.12.22y			1.26					8.64	1.08	5.28	6.36		15.00
1 ПР 38 - 24.25.22y				8.64				6.00				2.79	8.79
1 ПР 28 - 24.25.22y				6.00				2.70				0.60	3.30
1 ПР 8 - 24.12.22y	0.54			2.16				14.99		8.22	8.22		23.21
1 ПР 38 - 27.25.22y					6.50	8.49		9.56	4.62		4.62		14.18
1 ПР 28 - 27.25.22y				9.56				2.99				0.66	3.65
1 ПР 8 - 27.12.22y	0.60			2.39				18.63			14.26	14.26	32.89
1 ПР 38 - 29.25.22y					14.25			14.25		9.10	9.10		23.35
1 ПР 28 - 29.25.22y													

1.158.10.1.000 00 80

ЛИСТ

16

ФОРМАТ	ПОЗИЦИЯ	ОБОЗНАЧЕНИЕ	НАИМЕНОВАНИЕ	КОЛ	ПРИМЕЧАНИЕ
			<u>ДОКУМЕНТАЦИЯ</u>		
		1.138-10.1.10000 СБ	СБОРОЧНЫЙ ЧЕРТЕЖ		
		1.138-10.1.00000 ТО	ТЕХНИЧЕСКОЕ ОПИСАНИЕ		
		1.138-10.1.00000 ВС	ВЫБОРКА СТАЛИ		
			<u>ПЕРЕМЕННЫЕ ДАННЫЕ</u>		
			<u>ДЛЯ ИСПОЛНЕНИЙ</u>		
		1.138-10.1.10000	1 ПР1-10.12.6		
			<u>СБОРОЧНЫЕ ЕДИНИЦЫ :</u>		
	1	1.138-10.1.00200	КАРКАС К1ПР1-10.12.6	1	
			<u>МАТЕРИАЛ:</u>		
			БЕТОН МАРКИ М 200, м ³	0.01	
		1.138-10.1.10000-01	1 ПР1-12.12.6		
			<u>СБОРОЧНЫЕ ЕДИНИЦЫ :</u>		
	1	1.138-10.1.00200-01	КАРКАС К1ПР1-12.12.6	1	
			<u>МАТЕРИАЛ:</u>		
			БЕТОН МАРКИ М 200, м ³	0.01	

ИНВ. № ПОДА. ПОДП. И ДАТА

1.138-10.1.10000			
ИЗМ. ЛИСТ	№ ДОКУМ.	ПОДП.	ДАТА
ИСПОЛН.	ГОЛУБЕВА	<i>Голубева</i>	
ПРОВЕР.	ЛИХАНСКАЯ	<i>Лиханская</i>	
РУК. ГРУП.	ЛИХАНСКАЯ	<i>Лиханская</i>	
НАЧ. ОТА.	БАЛАНОВСКИЙ	<i>Балановский</i>	

П Е Р Е М Ы Ч К И
1 ПР1-10.12.6
1 ПР1-12.12.6

ЛИТ	ЛИСТ	ЛИСТОВ
Р	1	

ЦНИИЭП ЖИЛИЩА

1-1

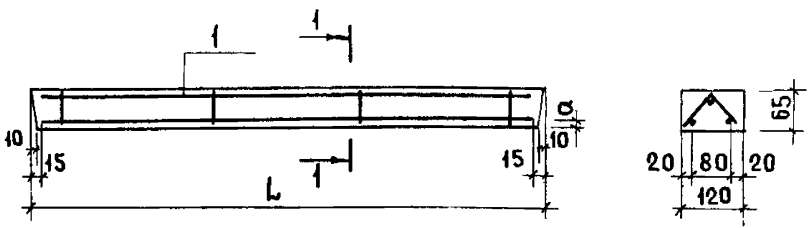

МАРКА	L, ММ	α, ММ	ВЕС, КГ
1 ПР1 - 10.12.6	1030	12,5	25
1 ПР1 - 12.12.6	1290	12,5	25

1.138-10.1.100 00 СБ

ИЗМ. ЛИСТ	№ ДОКУМ.	ПОДП.	ДАТА
ИСПОЛНИТ.	ГОЛУБЕВА	<i>Голубева</i>	
ПРОВЕРИЛ	ЛИХАНСКАЯ	<i>Лиханская</i>	
РУК. ГРУП.	ЛИХАНСКАЯ	<i>Лиханская</i>	
НАЧ. ОТДЕЛ.	БАЛАНОВСКИЙ	<i>Балановский</i>	

ПЕРЕМЫЧКИ
 1 ПР1 - 10.12.6
 1 ПР1 - 12.12.6
 (СБОРОЧНЫЙ ЧЕРТЕЖ)

ЛИТ	МАССА	МАСШТАБ
Р	СМ.	---
	ТАБЛ.	
ЛИСТ 1		ЛИСТОВ

ЦНИИЭП ЖИЛИЩА

ФОРМАТ	ПОЗИЦИЯ	ОБОЗНАЧЕНИЕ	НАИМЕНОВАНИЕ	КОЛ.	ПРИМЕЧАНИЕ
			<u>ДОКУМЕНТАЦИЯ</u>		
		1.138-10.1.200 00 СБ	СБОРОЧНЫЙ ЧЕРТЕЖ		
		1.138-10.1.000 00 ТО	ТЕХНИЧЕСКОЕ ОПИСАНИЕ		
		1.138-10.1.000 00 ВС	ВЫБОРКА СТАЛИ		
			<u>ПЕРЕМЕННЫЕ ДАННЫЕ</u>		
			<u>ДЛЯ ИСПОЛНЕНИЙ</u>		
		1.138-10.1.200 00	<u>1 ПР1 - 10.12.14</u>		
			<u>СБОРОЧНЫЕ ЕДИНИЦЫ :</u>		
1		1.138-10.1.003 00-01	КАРКАС К1 ПР1-10.12.14	1	
			<u>МАТЕРИАЛ:</u>		
			БЕТОН МАРКИ М 200 м ³	0.02	
		1.138-10.1.200 00-01	<u>1 ПР1 - 12.12.14</u>		
			<u>СБОРОЧНЫЕ ЕДИНИЦЫ :</u>		
1		1.138-10.1.001 00	КАРКАС К1 ПР1-12.12.14	1	
			<u>МАТЕРИАЛ:</u>		
			БЕТОН МАРКИ М 200 м ³	0.02	
		1.138-10.1.200 00-02	<u>1 ПР2 - 15.12.14</u>		
			<u>СБОРОЧНЫЕ ЕДИНИЦЫ:</u>		
1		1.138-10.1.001 00-01	КАРКАС К1 ПР2-15.12.14	1	
			<u>МАТЕРИАЛ :</u>		
			БЕТОН МАРКИ М 200 м ³	0.03	

Н.В. № ПОДА. ПОДА. И ДАТА

1.138-10.1.200 00			
ИЗМ. ЛИСТ	№ ДОКУМ.	ПОДП.	ДАТА
ИСПОЛНИТ	ГОЛУБЕВА	<i>Голубева</i>	
ПРОВЕРИЛ	ЛИХАНСКАЯ	<i>Лиханская</i>	
РУК. ГРУП.	ЛИХАНСКАЯ	<i>Лиханская</i>	
ИЗМ. ОТВ.	САЛАНОВИЧ	<i>Саланович</i>	
ПЕРЕМЫЧКИ		ЛИТ	
1 ПР1- 10.12.14; 1 ПР1-12.12.14		Р	ЛИСТ
1 ПР2- 15.12.14; 1 ПР2-16.12.14		1	ЛИСТОВ
1 ПР3-19.12.14		2	
		ЖИЛИЩА	

ФОРМАТ	ПОЗИЦИЯ	ОБОЗНАЧЕНИЕ	НАИМЕНОВАНИЕ	КОЛ.	ПРИМЕЧАНИЕ
					20
			<u>ДОКУМЕНТАЦИЯ</u>		
		1.138-10.1.000 00 СБ	СБОРОЧНЫЙ ЧЕРТЕЖ		
		1.138-10.1.200 00 Т0	ТЕХНИЧЕСКОЕ ОПИСАНИЕ		
		1.138-10.1.000 00 ВС	ВЫБОРКА СТАЛИ		
			<u>ПЕРЕМЕННЫЕ ДАННЫЕ</u>		
			<u>ДЛЯ ИСПОЛНЕНИЙ</u>		
		1.138-10.1.200 00-03	1 ПР2 - 16.12.14		
			<u>СБОРОЧНЫЕ ЕДИНИЦЫ:</u>		
1		1.138-10.1.001 00-02	КАРКАС К1ПР2-16.12.14	1	
			<u>МАТЕРИАЛ:</u>		
			БЕТОН МАРКИ М 200 м ³	0.03	
		1.138-10.1.200 00-04	<u>1 ПР3-19.12.14</u>		
			<u>СБОРОЧНЫЕ ЕДИНИЦЫ</u>		
1		1.138-10.1.001 00-03	КАРКАС К1ПР3-19.12.14	1	
			<u>МАТЕРИАЛ:</u>		
			БЕТОН МАРКИ М 200 м ³	0.03	

ИЗМ. ПО ИСП. ПОДП. В ДМ.И.

ИЗМ.	ЛИСТ	№ ДОКУМ.	ПОДП.	ДАТА	1.138-10.1.200 00	ЛИСТ 2
------	------	----------	-------	------	-------------------	-----------

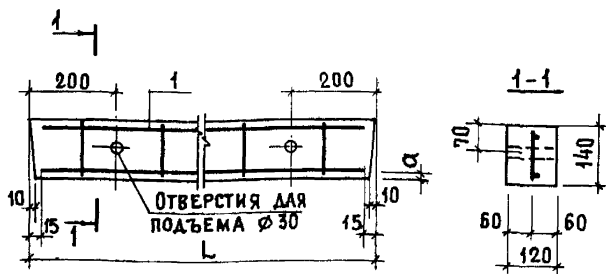

МАРКА	L, мм	a, мм	ВЕС, кг
1 ПР1- 10. 12.14	1030	18.0	50
1 ПР1- 12. 12.14	1290	18.0	50
1 ПР2- 15. 12.14	1550	18.0	75
1 ПР2- 16. 12.14	1680	18.0	75
1 ПР3- 19. 12.14	1940	19.0	75

18. № ПОДЛ. ПОДП. И ДАТА

1.138 - 10.1.200 00 СБ

ИЗМ. ЛИСТ. № ДОКУМ.	ПОДП.	ДАТА	ПЕРЕМЫЧКИ 1 ПР1-10.12.14 1 ПР1-12.12.14; 1 ПР2-15.12.14, 1 ПР2-16.12.14; 1 ПР3-19.12.14 (СБОРОЧНЫЙ ЧЕРТЕЖ)	Л И Т	МАССА	МАСШТАБ
Исполн. ГОЛУБЕВА	<i>Голубева</i>			Р	СМ.	—
ПРОВЕР. ЛИХАНСКАЯ	<i>Лиханская</i>				ТАБЛ.	
РЧК. ГРУП. ЛИХАНСКАЯ	<i>Лиханская</i>				ЛИСТ 1 ЛИСТОВ	
НАЧ. ОТД. БАЛАНОВСКИЙ	<i>Балановский</i>			ШИИИЭП ЖИЛИША		

ФОРМАТ	ПОЗИЦИЯ	ОБОЗНАЧЕНИЕ	НАИМЕНОВАНИЕ	КОЛ.	ПРИМЕЧАНИЯ
			<u>ДОКУМЕНТАЦИЯ</u>		
		1.138-10.1.300 00 СБ	СБОРОЧНЫЙ ЧЕРТЕЖ		
		1.138-10.1.000 00 П0	ТЕХНИЧЕСКОЕ ОПИСАНИЕ		
		1.138-10.1.000 00 ВС	ВЫБОРКА СТАЛИ		
			<u>ПЕРЕМЕННЫЕ ДАННЫЕ</u>		
			<u>ДЛЯ ИСПОЛНЕНИЙ</u>		
		1.138-10.1.30000	<u>1ПРЗ-22.12.14</u>		
			СБОРОЧНЫЕ ЕДИНИЦЫ:		
	1	1.138-10.1.003 00	КАРКАС К1ПРЗ-22.12.14	1	
			<u>МАТЕРИАЛ:</u>		
			БЕТОН МАРКИ М 200 м ³	0,04	
		1.138-10.1.300 00-01	<u>1ПРЗ - 24.12.14</u>		
			<u>СБОРОЧНЫЕ ЕДИНИЦЫ:</u>		
	1	1.138-10.1.00100-04	КАРКАС К1ПРЗ-24.12.14	1	
			<u>МАТЕРИАЛ:</u>		
			БЕТОН МАРКИ М 200 м ³	0,04	

1.138-10.1.300 00

ИЗМ.	ЛИСТ	№ ДОКУМ.	ПОДП.	ДАТА				
ИСПОЛНИТ.	ГОЛУБЕВА		<i>Голубева</i>		ПЕРЕМЫЧКИ	ЛИТ	ЛИСТ	ЛИСТОВ
ПРОВЕРИЛ	ЛИХАНСКАЯ		<i>Лиханская</i>		1ПРЗ-22.12.14; 1ПРЗ-24.12.14	Р	1	2
РУК. ГРУП.	ЛИХАНСКАЯ		<i>Лиханская</i>		1ПР4-25.12.14; 1ПР4-28.12.14	ЦНИИП ЖИЛИЩА		
ИЗДАТЕЛЬ	СААНОРСКИЙ		<i>Саанорский</i>					

ФОРМАТ	ПОЗИЦ.	ОБОЗНАЧЕНИЕ	НАИМЕНОВАНИЕ	КОЛ.	ПРИМЕЧАНИЕ
			<u>ДОКУМЕНТАЦИЯ</u>		
		1.138-10.1.300 00 СБ	СБОРОЧНЫЙ ЧЕРТЕЖ		
		1.138-10.1.000 00 П 0	ТЕХНИЧЕСКОЕ ОПИСАНИЕ		
		1.138-10.1.000 00 ВС	ВЫБОРКА СТАЛИ		
			<u>ПЕРЕМЕННЫЕ ДАННЫЕ</u>		
			<u>ДЛЯ ИСПОЛНЕНИЙ</u>		
		1.138-10.1.300 00-02	1 ПР4-25.12.14		
			<u>СБОРОЧНЫЕ ЕДИНИЦЫ:</u>		
1		1.138-10.1.003 00 - 02	КАРКАС К 1 ПР4-25.12.14	1	
			<u>МАТЕРИАЛ:</u>		
			БЕТОН МАРКИ М 200 м ³	0.04	
		1.138-10.1.300 00 - 03	1 ПР4-28.12.14		
			<u>СБОРОЧНЫЕ ЕДИНИЦЫ:</u>		
1		1.138-10.1.003 00 - 03	КАРКАС К 1 ПР4-28.12.14	1	
			<u>МАТЕРИАЛ:</u>		
			БЕТОН МАРКИ М 200 м ³	0.05	

ИЗМ. № ПОДА. ПОДА И ДАТА

ИЗМ.	АКС.	№ ДОКУМ.	ПОДА.	ДАТА	1.138-10.1.300 00	Лист 2
------	------	----------	-------	------	-------------------	-----------

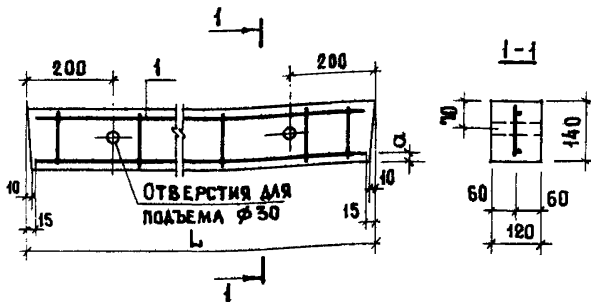

МАРКА	L, мм	α, мм	ВЕС, кг
1 ПР3 - 22.12.14	2200	20.0	100
1 ПР3 - 24.12.14	2460	20.0	100
1 ПР4 - 25.12.14	2590	21.0	100
1 ПР4 - 28.12.14	2850	22.0	125

1.138-10.1.300 00 СБ

ИЗМ. ЛИСТ	№ ДОКУМ.	ПОДП.	ДАТА	ЛИТ.	МАССА	МАСШТАБ
ИСПОЛНИТ	ГОЛУБЕВА	<i>Голубева</i>	1 ПР3-22.12.14; 1 ПР3-24.12.14	Р	СМ.	
ПРОВЕРИЛ	ЛИХАНСКАЯ	<i>Лиханская</i>	1 ПР4-25.12.14; 1 ПР4-28.12.14		ТАБ.	
РУК. ГРУП.	ЛИХАНСКАЯ	<i>Лиханская</i>	(СБОРОЧНЫЙ ЧЕРТЕЖ)			ЛИСТ 1 ЛИСТОВ
НАЧ. ЦАТ.	БАЛАНОВСКИЙ	<i>Балановский</i>				ЦНИИЭП ЖИЛИЩА

ФОРМАТ	ПОЗИЦИЯ	ОБОЗНАЧЕНИЕ	НАИМЕНОВАНИЕ	КОЛ.	ПРИМЕЧАНИЕ
			<u>ДОКУМЕНТАЦИЯ</u>		
		1.138-10.1.000 00 СБ	СБОРОЧНЫЙ ЧЕРТЕЖ		
		1.138-10.1.000 00 Т0	ТЕХНИЧЕСКОЕ ОПИСАНИЕ		
		1.138-10.1.000 00 ВС	ВЫБОРКА СТАЛИ		
			<u>ПЕРЕМЕННЫЕ ДАННЫЕ</u>		
			<u>ДЛЯ ИСПОЛНЕНИЙ</u>		
		1.138-10.1.400 00	1 ПР4-29.12.14		
			СБОРОЧНЫЕ ЕДИНИЦЫ:		
	1	1.138-10.1.00200-02	КАРКАС К1ПР4-25.12.14	1	
			МАТЕРИАЛ:		
			БЕТОН МАРКИ М200, М ³	0,05	
		1.138-10.1.400 00-01	1 ПР4-29.12.29		
			СБОРОЧНЫЕ ЕДИНИЦЫ:		
	1	1.138-10.1.00200-03	КАРКАС К1ПР4-29.12.29	1	
			МАТЕРИАЛ:		
			БЕТОН МАРКИ М 200, М ³	0,10	

ИВ. Н. ПОДЛ. ПОДП. И ДАТА

				1.138-10.1.400 00			
ИЗМ.	ЛИСТ	№ ДОКУМ.	ПОДП.	ДАТА			
ИСПОЛНИТ.	ГОЛУБЕВА		<i>[Signature]</i>		ЛИТ	ЛИСТ	ЛИСТОВ
ПРОВЕРИЛ	АИХАНСКАЯ		<i>[Signature]</i>		Р	1	
РУК. ГРУП	АИХАНСКАЯ		<i>[Signature]</i>		ЦНИИЭП ЖИЛИЩА		
НАЧ. ОТА	БАЛАНОВСКИЙ		<i>[Signature]</i>				

П Е Р Е М Ы Ч К И
1 ПР4-29.12.14
1 ПР4-29.12.29

Рис.1



Рис.2



МАРКА	РИС	Л, ММ	α, ММ	ВЕС, КГ
1 ПР 4 - 29.12.14	1	2980	22,0	100
1 ПР 4 - 29.12.29	2	2980	19,0	250

1.138-10.1.400 00 С Б

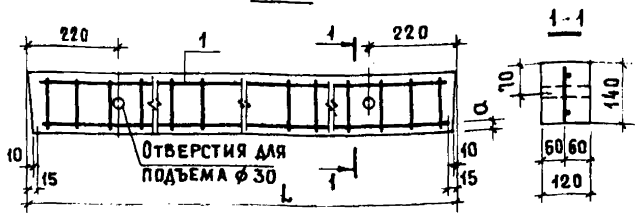
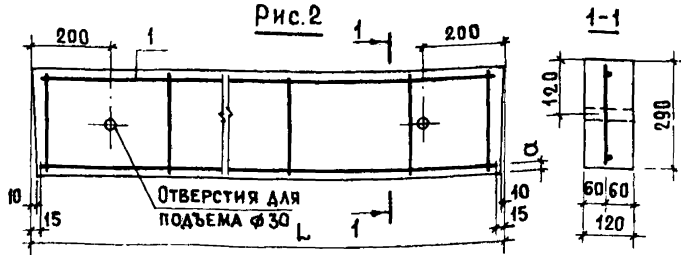
ПЕРЕМЫЧКИ
1 ПР 4 - 29.12.14
1 ПР 4 - 29.12.29
(СБОРОЧНЫЙ ЧЕРТЕЖ)

ИЗМ.	ЛИСТ	№ ДОКУМ.	ПОДП.	ДАТА
ИСПОЛНИЛ	ГОЛУБЕВА <i>Голубева</i>			
ПРОВЕР.	ЛИХАНСКАЯ <i>Лиханская</i>			
РУК. ГРУП.	ЛИХАНСКАЯ <i>Лиханская</i>			
ИЗМ. ОТД.	САЛАНОВСКИЙ <i>Салановский</i>			

ЛИТ	МАССА	МАСШТАБ
Р	СМ.	—
ТАБЛ.		—
ЛИСТ 1	ЛИСТОВ	

ЦНИИЭП ЖИЛИЩА

ФОРМАТ	ПОЗИЦИЯ	ОБОЗНАЧЕНИЕ	НАИМЕНОВАНИЕ	КОЛ.	ПРИМЕЧАНИЕ
			<u>Документация</u>		
		1.138-10.1.500 00 СБ	СБОРОЧНЫЙ ЧЕРТЕЖ		
		1.138-10.1.000 00 ТО	ТЕХНИЧЕСКОЕ ОПИСАНИЕ		
		1.138-10.1.000 00 ВС	ВЫБОРКА СТАЛИ		
			<u>ПЕРЕМЕННЫЕ ДАННЫЕ</u>		
			<u>ДЛЯ ИСПОЛНЕНИЙ</u>		
		1.138-10.1.500 00	<u>1 ПР4-33.12.22</u>		
			<u>СБОРОЧНЫЕ ЕДИНИЦЫ:</u>		
1		1.138-10.1.004 00	КАРКАС К1ПР4-33.12.22	1	
			<u>МАТЕРИАЛ:</u>		
			БЕТОН МАРКИ М 200, м ³	0.09	
		1.138-10.1.500 00-01	<u>1 ПР4-36.12.22</u>		
			<u>СБОРОЧНЫЕ ЕДИНИЦЫ:</u>		
1		1.138-10.1.004 00-01	КАРКАС К1ПР4-36.12.22	1	
			<u>МАТЕРИАЛ:</u>		
			БЕТОН МАРКИ М 200, м ³	0.10	
		1.138-10.1.500 00-02	<u>1 ПР8-38.12.22</u>		
			<u>СБОРОЧНЫЕ ЕДИНИЦЫ:</u>		
1		1.138-10.1.004 00-05	КАРКАС К1ПР8-38.12.22	1	
			<u>МАТЕРИАЛ:</u>		
			БЕТОН МАРКИ М 200, м ³	0.10	

1.138-10.1.500 00

ИЗМ.	ЛИСТ	№ ДОКУМ.	ПОДП.	ДАТА
ИСПОЛНИТ.	ГОЛУБЕВА		<i>Голубева</i>	
ПРОВЕРИЛ	ЛИХАНСКАЯ		<i>Лиханская</i>	
РУК. ГРУПП	ЛИХАНСКАЯ		<i>Лиханская</i>	
НАЧ. ОТД.	БАЛАНОВСКИЙ		<i>Балановский</i>	

ПЕРЕМЫЧКИ
1 ПР4-33.12.22; 1 ПР4-36.12.22
1 ПР8-38.12.22

ЛИТ	ЛИСТ	ЛИСТОВ
Р	1	

ЦНИИЭПЖИЛИЩА

ИНВ. № ПОДА. ПОДА. И-ДАТА

Рис.1



Рис.2



МАРКА	РИС.	Л, ММ	а, ММ	ВЕС, КГ
1 ПР4 - 33.12.22	1	3370	21.0	225
1 ПР4 - 36.12.22	1	3630	21.0	250
1 ПР8 - 38.12.22	2	3890	30.0	250

4.138-10.1.500 00 СБ

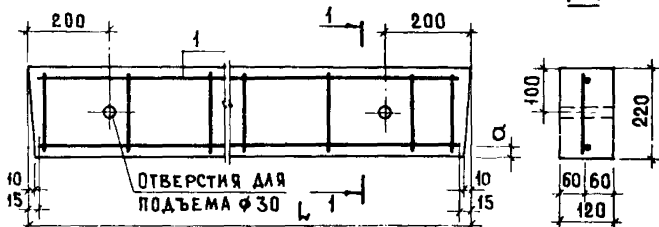
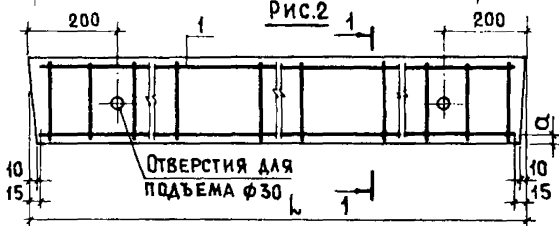
ПЕРЕМЫЧКИ
1 ПР4-33.12.22;
1 ПР4-36.12.22; 1 ПР8-38.12.22
(СБОРОЧНЫЙ ЧЕРТЕЖ)

ЛИТ	МАССА	МАСШТАБ
Р	СМ.	ТАБЛ.
ЛИСТ 1	ЛИСТОВ	

ИЗМ.	ЛИСТ	№ ДОКУМ.	ПОДП.	ДАТА
ИСПОЛНИТ.	ГОЛУБЕВА			
ПРОВЕРИЛ	ЛИХАНСКАЯ			
РУК. ГРУП.	ЛИХАНСКАЯ			
НАЧ. ОТА	БАЛАНОВСКО			

ЦНИИЭП ЖИЛИЩА

ФОРМАТ	Позиция	ОБОЗНАЧЕНИЕ	НАИМЕНОВАНИЕ	КОЛ.	ПРИМЕЧАНИЕ
			<u>ДОКУМЕНТАЦИЯ</u>		
		1.138-10.1.600 00 СБ	СБОРОЧНЫЙ ЧЕРТЕЖ		
		1.138-10.1.000 00 ТО	ТЕХНИЧЕСКОЕ ОПИСАНИЕ		
		1.138-10.1.000 00 ВС	ВЫБОРКА СТАЛИ		
			<u>ПЕРЕМЕННЫЕ ДАННЫЕ</u> <u>ДЛЯ ИСПОЛНЕНИЙ</u>		
		1.138-10.1.600 00	1 ПР38-12.12.22ч		
			<u>СБОРОЧНЫЕ ЕДИНИЦЫ:</u>		
	1	1.138-10.1.605 00	КАРКАС К1 ПР38-12.12.22ч	1	
			<u>МАТЕРИАЛ:</u>		
			БЕТОН МАРКИ М 200, м ³	0.03	
		1.138-10.1.600 00-01	1 ПР38-15.12.22ч		
			<u>СБОРОЧНЫЕ ЕДИНИЦЫ:</u>		
	1	1.138-10.1.605 00-01	КАРКАС К1 ПР38-15.12.22ч	1	
			<u>МАТЕРИАЛ:</u>		
			БЕТОН МАРКИ М 200, м ³	0.04	

В. № ПОДЛ. ПОДП. И ДАТА

				1.138-10.1.600 00		
ИЗМ. ЛИСТ	№ ДОКУМ.	ПОДП.	ДАТА	ЛИТ	ЛИСТ	ЛИСТОВ
ИСПОЛНИЛ	ГОЛУБЕВА	<i>Голубева</i>		Р1	1	2
ПРОВЕРИЛ	ЛИХАНСКАЯ	<i>Лиханская</i>		1 ПР38-12.12.22ч; 1 ПР38-15.12.22ч		
РУК. ГРУП.	ЛИХАНСКАЯ	<i>Лиханская</i>		1 ПР38-18.12.22ч; 1 ПР38-18.12.22ч		
				ЩИЦП ЖИЛИЩА		

ФОРМАТ	ПОЗИЦИЯ	ОБОЗНАЧЕНИЕ	НАИМЕНОВАНИЕ	КОЛ	ПРИМЕЧАНИЕ
			<u>ДОКУМЕНТАЦИЯ:</u>		
		1.138-10.1.600 00 СБ	СБОРОЧНЫЙ ЧЕРТЕЖ		
		1.138-10.1.000 00 Т0	ТЕХНИЧЕСКОЕ ОПИСАНИЕ		
		1.138-10.1.000 00 ВС	ВЫБОРКА СТАЛИ		
			<u>ПЕРЕМЕННЫЕ ДАННЫЕ</u>		
			<u>ДЛЯ ИСПОЛНЕНИЙ</u>		
		1.138-10.1.600 00-02	1 ПРЗВ-18.12.22ч		
			<u>СБОРОЧНЫЕ ЕДИНИЦЫ:</u>		
1		1.138-10.1.60500-02	КАРКАС К1ПРЗВ.18.12.22ч	1	
			<u>МАТЕРИАЛ:</u>		
			БЕТОН МАРКИ М 200, м ³	0,05	
		1.138-10.1.600 00-03	1 ПРВ-18.12.22ч		
			<u>СБОРОЧНЫЕ ЕДИНИЦЫ:</u>		
1		1.138-10.1.60500-03	КАРКАС К1ПРВ-18.12.22ч	1	
			<u>МАТЕРИАЛ:</u>		
			БЕТОН МАРКИ М 200, м ³	0,05	

ИЗМ. № ПУДА ПУДА. И ДАТА

ИЗМ	АНСТ	№ ДОКУМ	ПОДП	ДАТА
-----	------	---------	------	------

1.138-10.1.600 00

АНСТ

2

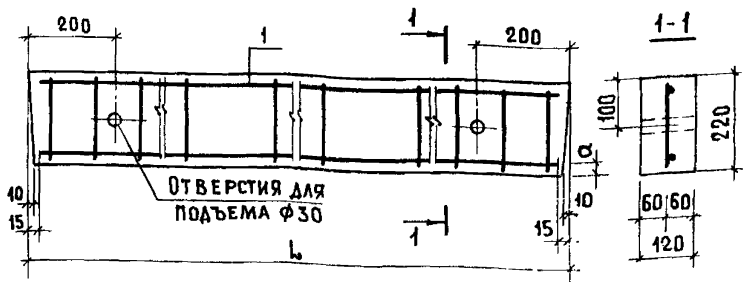

МАРКА	L, ММ	α, ММ	ВЕС, КГ
1 ПР38-12.12.22у	1290	26	75
1 ПР38-15.12.22у	1550	28	100
1 ПР38-18.12.22у	1810	29	125
1 ПР8-18.12.22у	1810	24	125

1.138-10.1.600 00 СБ

ИЗМ. ЛИСТ	№ ДОКУМ.	ПОДП.	ДАТА	ПЕРЕМЫЧКИ УСИЛЕННЫЕ	ЛИТ.	МАССА	МАСШТАБ
ИСПОЛНИТ.	ГОЛУБЕВА	<i>Голубева</i>		1 ПР38-12.12.22у; 1 ПР38-15.12.22у	Р	СМ	-
ПРОВЕРИЛ	ЛИХАНСКАЯ	<i>Лиханская</i>		1 ПР38-18.12.22у; 1 ПР8-18.12.22у		ТАБЛ.	
РУК. ГРУП.	ЛИХАНСКАЯ	<i>Лиханская</i>		(СБОРОЧНЫЙ ЧЕРТЕЖ)		ЛИСТ 1	ЛИСТОВ
НАЧ. ОТД.	БАЛАНОВСКИЙ	<i>Балановский</i>				ЦНИИЭП	* ИЩА

ФОРМАТ	ПОЗИЦИЯ	ОБОЗНАЧЕНИЕ	НАИМЕНОВАНИЕ	КОЛ.	ПРИМЕЧАНИЕ
			<u>ДОКУМЕНТАЦИЯ</u>		
		1.138-10.1.700 00 СБ	СБОРОЧНЫЙ ЧЕРТЕЖ		
		1.138-10.1.000 00 ТФ	ТЕХНИЧЕСКОЕ ОПИСАНИЕ		
		1.138-10.1.000 00 ВС	ВЫБОРКА СТАЛИ		
			<u>ПЕРЕМЕННЫЕ ДАННЫЕ</u>		
		1.138-10.1.700 00	<u>1 ПР8-20.12.22ч</u>		
			<u>СБОРОЧНЫЕ ЕДИНИЦЫ:</u>		
1		1.138-10.1.00400-02	КАРКАС К1ПР8-20.12.22ч	1	
			<u>МАТЕРИАЛ:</u>		
			БЕТОН МАРКИ М 200, м ³	0.05	
		1.138-10.1.700 00-01	<u>1 ПР8-24.12.22ч</u>		
			<u>СБОРОЧНЫЕ ЕДИНИЦЫ:</u>		
1		1.138-10.1.00400-03	КАРКАС К1ПР8-24.12.22ч	1	
			<u>МАТЕРИАЛ:</u>		
			БЕТОН МАРКИ М 200, м ³	0.07	
		1.138-10.1.700 00-02	<u>1 ПР8-27.12.22ч</u>		
			<u>СБОРОЧНЫЕ ЕДИНИЦЫ:</u>		
1		1.138-10.1.00400-04	КАРКАС К1ПР8-27.12.22ч	1	
			<u>МАТЕРИАЛ:</u>		
			БЕТОН МАРКИ М 200, м ³	0.07	

1.138-10.1.700 00

ИЗМ. ЛИСТ	№ ДОКУМ.	ПОДП.	ДАТА
ИСПОДНИТ	ГОЛУБЕВА	<i>Голубева</i>	
ПРОВЕРКА	ЛИХАНСКАЯ	<i>Лиханская</i>	
РЫК. ГРУП.	ЛИХАНСКАЯ	<i>Лиханская</i>	
ИЛ. ОТДЕЛ.	БАЛАНОВИЧ	<i>Баланович</i>	

ПЕРЕМЫЧКИ УСИЛЕННЫЕ
1ПР8-20.12.22ч; 1ПР8-24.12.22ч
1ПР8-27.12.22ч

ЛИТ	ЛИСТ	ЛИСТОВ
Р1	1	
ЦНИИЭП ЖИЛИЩА		

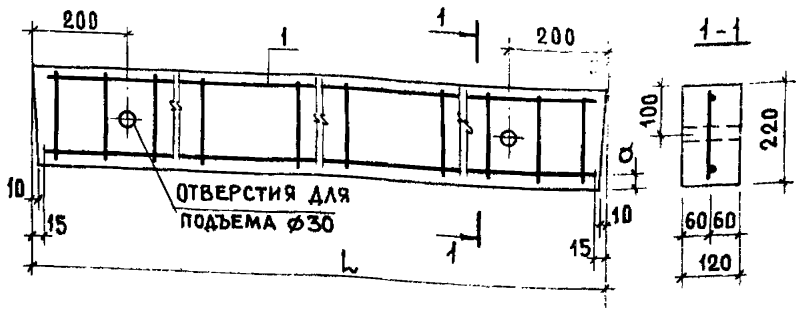

МАРКА	L , ММ	α , ММ	ВЕС, КГ
1 ПР8-20.12.22у	2070	25	125
1 ПР8-24.12.22у	2460	26	175
1 ПР8-27.12.22у	2720	26	175

ИНВ. № ПОДА
ПОДЛ. И ДАТА

1.138-10.1.700 00 СБ

ИЗМ	ЛИСТ	№ ДОКУМ.	ПОДП.	ДАТА	ЛИТ	МАССА	МАСШТ.
ИСПОЛНИЛ		ГОЛЫБЕВА	<i>Голыбева</i>		Р	СМ.	
ПРОВЕРИЛ		ЛИХАНСКАЯ	<i>Лиханская</i>			ТАБЛ.	
РУК. ГРУП.		ЛИХАНСКАЯ	<i>Лиханская</i>				
НАЧ. ОТД.		БАЛАНОВСКИЙ	<i>Балановский</i>				
					ЛИСТ 1	ЛИСТОВ	
					ЦНИИЭП ЖИЛИЩА		

ПЕРЕМЫЧКИ УСИЛЕННЫЕ
1 ПР8-20.12.22у
1 ПР8-24.12.22у; 1 ПР8-27.12.22у
(СБОРОЧНЫЙ ЧЕРТЕЖ)

ФОРМАТ	ПОЗИЦИЯ	ОБОЗНАЧЕНИЕ	НАИМЕНОВАНИЕ	КОЛ.	ПРИМЕЧАНИЕ
			<u>ДОКУМЕНТАЦИЯ</u>		
		1.138-10.1.800 00 СБ	СБОРОЧНЫЙ ЧЕРТЕЖ		
		1.138-10.1.800 00 Т0	ТЕХНИЧЕСКОЕ ОПИСАНИЕ		
		1.138-10.1.800 00 ВС	ВЫБОРКА СТАЛИ		
			<u>ПЕРЕМЕННЫЕ ДАННЫЕ</u>		
			<u>ДЛЯ ИСПОЛНЕНИЙ</u>		
		1.138-10.1.800 00	1 ПР 28-18.25.22ч		
			<u>СБОРОЧНЫЕ ЕДИНИЦЫ</u>		
1		1.138-10.1.810 00	БЛОК АРМАТУРНЫЙ		
			АБ1 ПР 28-18.25.22ч	1	
			<u>МАТЕРИАЛ:</u>		
			БЕТОН МАРКИ М 200, м ³	0.10	
		1.138-10.1.800 00-01	1 ПР 28-20.25.22ч		
			<u>СБОРОЧНЫЕ ЕДИНИЦЫ</u>		
1		1.138-10.1.810 00-01	БЛОК АРМАТУРНЫЙ		
			АБ1 ПР 28-20.25.22ч	1	
			<u>МАТЕРИАЛ:</u>		
			БЕТОН МАРКИ М 200, м ³	0.11	

				1.138-10.1.800 00			
ИЗМ. ЛИСТ	№ ДОКУМ.	ПОДП.	ДАТА				
ИСПОЛНИТ.	ГОЛУБЕВА	<i>Голубева</i>					
ПРОВЕРИЛ	ЛИХАНСКАЯ	<i>Лиханская</i>					
РУК. ГРУП	ЛИХАНСКАЯ	<i>Лиханская</i>					
				ПЕРЕМЫЧКИ УСИЛЕННЫЕ			
				ЛИТ	ЛИСТ	ЛИСТОВ	
				Р	1	2	
				1 ПР 28-18.25.22ч; 1 ПР 28-20.25.22ч			
				1 ПР 38-24.25.22ч; 1 ПР 28-24.25.22ч			
ИЗМ. ОТД. БАЛАНОВСКИЙ				ЦНИИЭП ЖИЛИЩА			

ФОРМАТ	ПОЗИЦ.	ОБОЗНАЧЕНИЕ	НАИМЕНОВАНИЕ	КОЛ.	ПРИМЕЧАНИЕ
			<u>ДОКУМЕНТАЦИЯ</u>		
		1.138-10.1.800 00 СБ	СБОРОЧНЫЙ ЧЕРТЕЖ		
		1.138-10.1.800 00 Т0	ТЕХНИЧЕСКОЕ ОПИСАНИЕ		
		1.138-10.1.800 00 ВС	ВЫБОРКА СТАЛИ		
			<u>ПЕРЕМЕННЫЕ ДАННЫЕ</u>		
			<u>ДЛЯ ИСПОЛНЕНИЙ</u>		
		1.138-10.1.800 00-02	1 ПР38-24.25.22ч		
			<u>СБОРОЧНЫЕ ЕДИНИЦЫ:</u>		
1		1.138-10.1.820 00	БЛОК АРМАТУРНЫЙ		
			АБ1 ПР38-24.25.22ч	1	
			<u>МАТЕРИАЛ:</u>		
			БЕТОН МАРКИ М 200, м ³	0.13	
		1.138-10.1.800 00-03	1 ПР28-24.25.22ч		
			<u>СБОРОЧНЫЕ ЕДИНИЦЫ:</u>		
1		1.138-10.1.820 00-01	БЛОК АРМАТУРНЫЙ		
			АБ1 ПР28-24.25.22ч	1	
			<u>МАТЕРИАЛ:</u>		
			БЕТОН МАРКИ М 200, м ³	0.13	

ИНВ. № ПОДАЛ. ПОДП. И ДАТА

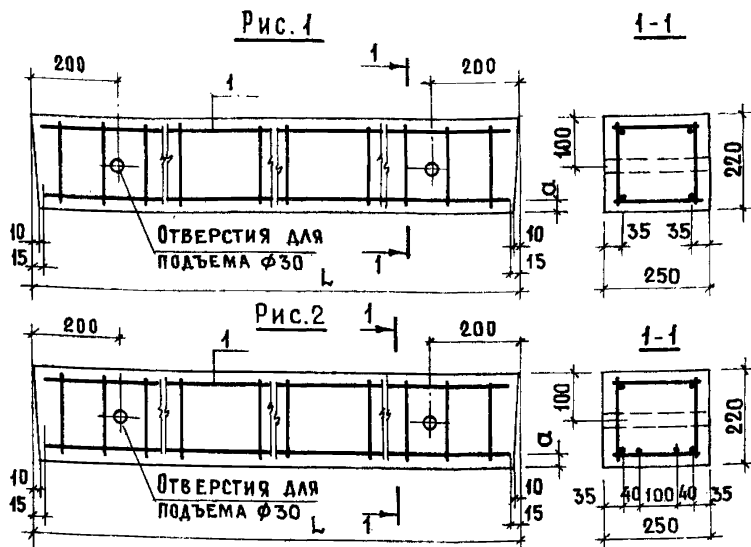

МАРКА	Рис	L , мм	α , мм	ВЕС кг
1 ПР 28-18.25.22ч	1	1810	25	250
1 ПР 28-20.25.22ч	1	2070	26	275
1 ПР 38-24.25.22ч	2	2460	26	325
1 ПР 28-24.25.22ч	2	2460	25	325

1.138-10.1.800 00 05

ИЗМ.	ЛИСТ	№ ДОКУМ.	ПОДП.	ДАТА	ПЕРЕМЫЧКИ УСИЛЕННЫЕ	ЛИТ	МАССА	МАСШТАБ
					1 ПР 28-18.25.22ч; 1 ПР 28-20.25.22ч		см.	
					1 ПР 38-24.25.22ч; 1 ПР 28-24.25.22ч		ТАБЛ.	
					(СБОРОЧНЫЙ ЧЕРТЕЖ)		ЛИСТ 1	ЛИСТОВ
ИСПОЛНИТ.	ГОЛУБЕВА	<i>Голубева</i>						
ПРОВЕРИЛ	ЛИХАНСКАЯ	<i>Лиханская</i>						
РУК. ГРУП.	ЛИХАНСКАЯ	<i>Лиханская</i>						
НАЧ. ОТА.	БАЛАНОВСКИЙ	<i>Балановский</i>						
							ЦНИИЭП	ЖИЛИЩА

ФОРМАТ	ПОЗИЦИЯ	ОБОЗНАЧЕНИЕ	НАИМЕНОВАНИЕ	КОЛ	ПРИМЕЧАНИЕ
			<u>ДОКУМЕНТАЦИЯ</u>		
		1.138-10.1.900 00 06	СБОРОЧНЫЙ ЧЕРТЕЖ		
		1.138-10.1.000 00 10	ТЕХНИЧЕСКОЕ ОПИСАНИЕ		
		1.138-10.1.000 00 80	ВЫБОРКА СТАЛИ		
			<u>ПЕРЕМЕННЫЕ ДАННЫЕ</u>		
			<u>ДЛЯ ИСПОЛНЕНИЙ</u>		
		1.138-10.1.900 00	1 ПР 38-27.25.22ч		
			<u>СБОРОЧНЫЕ ЕДИНИЦЫ</u>		
1		1.138-10.1.910 00	БЛОК АРМАТУРНЫЙ		
			АБ1 ПР38-27.25.22ч	1	
			<u>МАТЕРИАЛ:</u>		
			БЕТОН МАРКИ М 200, м ³	0.15	
		1.138-10.1.900 00-01	1 ПР 28-27.25.22ч		
			<u>СБОРОЧНЫЕ ЕДИНИЦЫ</u>		
1		1.138-10.1.910 00-01	БЛОК АРМАТУРНЫЙ		
			АБ1 ПР28-27.25.22ч	1	
			<u>МАТЕРИАЛ:</u>		
			БЕТОН МАРКИ М 200, м ³	0.15	

ИВ. № ПОДЛ. ПОДП. И ДАТА

				1.138-10.1.900 00			
ИЗМ. ЛИСТ	№ ДОКУМ.	ПОДП.	ДАТА				
ИСПОЛНИТ.	ГОЛУБЕВА	<i>Голубева</i>		ПЕРЕМЫЧКИ УСИЛЕННЫЕ			
ПРОВЕРИЛ	ЛИХАНСКАЯ	<i>Лиханская</i>		ЛИТ	ЛИСТ	ЛИСТОВ	
РУК. ГРУПП	ЛИХАНСКАЯ	<i>Лиханская</i>		Р	1	2	
				1 ПР 38-27.25.22ч; 1 ПР 28-27.25.22ч			
				1 ПР 38-29.25.22ч; 1 ПР 28-29.25.22ч			
				ЦНИИЭП ЖИЛИЩА			

ФОРМАТ	ПОЗИЦИЯ	ОБОЗНАЧЕНИЕ	НАИМЕНОВАНИЕ	КОЛ.	ПРИМЕЧАНИЕ
			<u>ДОКУМЕНТАЦИЯ</u>		
		1.138-10.1.900 00 СБ	СБОРОЧНЫЙ ЧЕРТЕЖ		
		1.138-10.1.000 00 Т0	ТЕХНИЧЕСКОЕ ОПИСАНИЕ		
		1.138-10.1.000 00 ВС	ВЫБОРКА СТАЛИ		
			<u>ПЕРЕМЕННЫЕ ДАННЫЕ</u>		
			<u>ДЛЯ ИСПОЛНЕНИЙ</u>		
		1.138-10.1.900 00-02	1 ПР 38-29.25.22ч		
			<u>СБОРОЧНЫЕ ЕДИНИЦЫ:</u>		
	1	1.138-10.1.920 00	БЛОК АРМАТУРНЫЙ		
			АБ1 ПР 38-29.25.22ч	1	
			<u>МАТЕРИАЛ:</u>		
			БЕТОН МАРКИ М 200, м ³	0.16	
		1.138-10.1.900 00-03	1 ПР 28-29.25.22ч		
			<u>СБОРОЧНЫЕ ЕДИНИЦЫ:</u>		
	1	1.138-10.1.920 00-01	БЛОК АРМАТУРНЫЙ		
			АБ1 ПР 28-29.25.22ч	1	
			<u>МАТЕРИАЛ:</u>		
			БЕТОН МАРКИ М 200, м ³	0.16	

ИЗМ. ПОДЛ. ПОДАТ. И ДАТА

					1.138-10.1.900 00	ЛИСТ
ИЗМ.	ЛИСТ	№ ДОКУМ.	ПОДП.	ДАТА		2

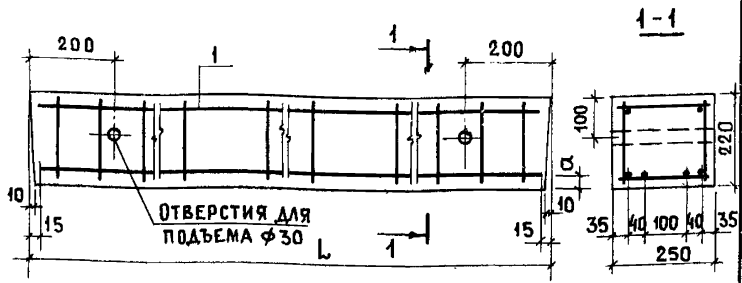

МАРКА	L, ММ	α, ММ	ВЕС КГ
1 ПР 38 - 27. 25. 22ч	2720	27	375
1 ПР 28 - 27. 25. 22ч	2720	26	375
1 ПР 38 - 29. 25. 22ч	2980	28	400
1 ПР 28 - 29. 25. 22ч	2980	27	400

1.138-10.1.900 00 СБ				ПЕРЕМЫЧКИ УСИЛЕННЫЕ		
				ЛИТ	МАССА	МАСШТАБ
ИСМ. ЛИСТ ИСПОАНИТ РУК. ГРУПП ИМЧ. ОТДЕЛ	№ ДОКУМ. ГОЛУБЕВА ЛИХАНСКАЯ БАЛАНОВСКИЕ	ПОДП. <i>Голубева</i> <i>Лиханская</i> <i>Балановские</i>	ДАТА 	1 ПР 38-27.25.22ч; 1 ПР 28-27.25.22ч 1 ПР 38-29.25.22ч; 1 ПР 28-29.25.22ч (СБОРОЧНЫЙ ЧЕРТЕЖ)		
				Р	СМ. ТАБЛ.	—
				ЛИСТ 1	ЛИСТОВ	ЦНИИЭП ЖИЛИЩА

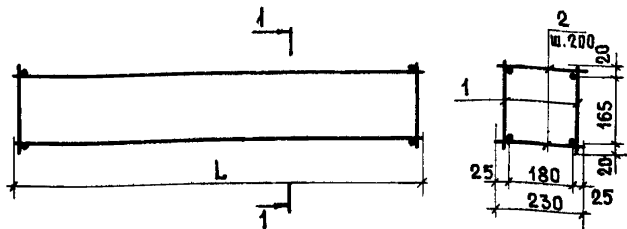

МАРКА	l, мм	ВЕС кг
АБ1 ПР 28-18.25.22у	1780	4.31
АБ1 ПР 28-20.25.22у	2040	6.37

ФОРМ.	ПОЗИЦ.	ОБЪЕДИНЕНИЕ	НАИМЕНОВАНИЕ	К-ВО	ПРИМЕЧАНИЕ
		1.138-10.1.810 00	<u>АБ1 ПР 28-18.25.22у</u>		
	1	1.138-10.1.006 00	КАРКАС КПР1	2	
БЧ	2	1.138-10.1.000 01	СТЕРЖЕНЬ ТПР1		
			∅5 В1 L=230 ГОСТ6727-53*	18	0.63кг
		1.138-10.1.810 00-01	<u>АБ1 ПР 28-20.25.22у</u>		
	1	1.138-10.1.006 00-01	КАРКАС КПР2	2	
БЧ	2	1.138-10.1.000 01	СТЕРЖЕНЬ ТПР1		
			∅5 В1 L=230 ГОСТ6727-53*	22	0.77кг

1.138-10.1.810 00

ИЗМ. ЛИСТ	№ ДОКУМ.	ПОДП.	ДАТА	БЛОКИ АРМАТУРНЫЕ	ЛИТ	МАССА	МАСШТ.
ИСПОЛН.	ГЛАУБЕВА	<i>Глаубева</i>		АБ1 ПР 28-18.25.22у	Р	СМ.	---
ПРОВЕР.	ЛИХАНСКАЯ	<i>Лиханская</i>		АБ1 ПР 28-20.25.22у		ТАБЛ.	---
РЧК. ГРУП.	ЛИХАНСКАЯ	<i>Лиханская</i>			ЛИСТ 1	ЛИСТОВ	
НАЧ. ОТД.	БАЛАНОВСКИЙ	<i>Балановский</i>			ЦНИИЭП ЖИЛИЩА		

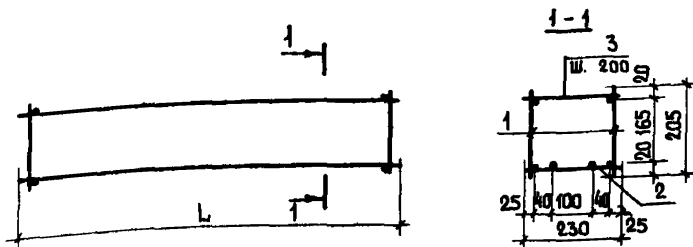

МАРКА	L, ММ	ВЕС КГ
АБ1 ПР 38-24.25.22ч	2430	15.00
АБ1 ПР 28-24.25.22ч	2430	8.79

ФОРМ.	ПОЗИЦ.	ОБОЗНАЧЕНИЕ	НАИМЕНОВАНИЕ	К-ВО	ПРИМЕЧАНИЕ
		1.138-10.1.82000	<u>АБ1 ПР 38-24.25.22ч</u>		
	1	1.138-10.1.00600-02	КАРКАС КПР3	2	
	2	1.138-10.1.00700-02	КАРКАС КЛР11	1	
Б4	3	1.138-10.1.00002	СТЕРЖЕНЬ ТПР2		
			Ф 8 А1 L=230 ГОСТ 6727-53*	13	1.18 кг
		1.138-10.1.82000-01	<u>АБ1 ПР 28-24.25.22ч</u>		
	1	1.138-10.1.00600-03	КАРКАС КПР4	2	
	2	1.138-10.1.00700-03	КАРКАС КПР12	1	
Б4	3	1.138-10.1.00001	СТЕРЖЕНЬ ТПР1		
			Ф 5 В1 L=230 ГОСТ 6727-53*	13	0.45 кг

Л. А. № 504. ПОДП И ДАТА

ИЗМ. ЛИСТ № ДЕК. УМ. ПОДП. ДАТА
 ИСПОЛНИТ. ГОЛУБЕВА
 ПРОВЕРИЛ. ЛИХАНСКАЯ
 РУК. ГРУПП. ЛИХАНСКАЯ
 ИЛЧ. ОТД. БАЛАНОВСКИЙ

1.138-10.1.82000

БЛОКИ АРМАТУРНЫЕ
 АБ1 ПР 38-24.25.22ч
 АБ1 ПР 28-24.25.22ч

ЛИТ	МАССА	МАСШТ.
Р	СМ. ТАБЛ.	—
ЛИСТ 1 ЛИСТОВ		

ЦНИИЭП ЖИЛИЩА

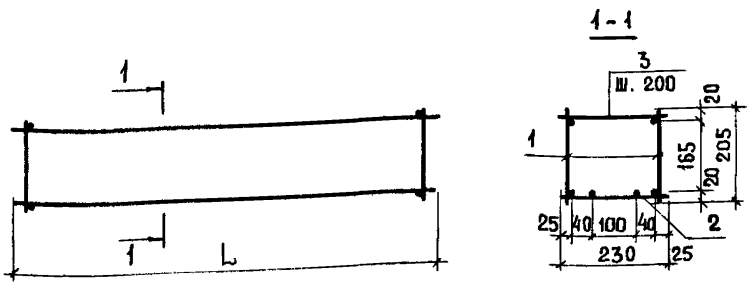

МАРКА	L, мм	ВЕС кг
АБ1 ПР38-27.25.22У	2720	23.21
АБ1 ПР28-27.25.22У	2720	14.18

ФОРМАТ	ПОЗИЦ.	ОБОЗНАЧЕНИЕ	НАИМЕНОВАНИЕ	К-ВО	ПРИМЕЧАНИЕ
		1.138-10.1.910 00	<u>АБ1 ПР38-27.25.22У</u>		
	1	1.138-10.1.00600-04	КАРКАС КПР5	2	
	2	1.138-10.1.00700	КАРКАС КПР9	1	
Б4	3	1.138-10.1.000 02	СТЕРЖЕНЬ ТПР2		
			Ф8 А1 L=230 ГОСТ 6727-53*	14	1.27кг
		1.138-10.1.910 00-01	<u>АБ1 ПР28-27.25.22У</u>		
	1	1.138-10.1.00600-05	КАРКАС КПР6	2	
	2	1.138-10.1.00700-01	КАРКАС КПР10	1	
Б4	3	1.138-10.1.000 03	СТЕРЖЕНЬ ТПР3		
			Ф8 А1 L=230 ГОСТ 6727-53*	14	0.71кг

				1.138-10.1.910 00				
ИЗМ.	ЛИСТ	№ ДОКУМ.	ПОДП.	ДАТА	БЛОКИ АРМАТУРНЫЕ АБ1 ПР38-27.25.22У АБ1 ПР28-27.25.22У	ЛИТ	МАССА	МАСШТАБ
ИСПОЛНИТ	ГОЛУБЕВА	А.И.				Р	СМ.	
ПРОВЕРИЛ	ЛИХАНСКАЯ					ТАБЛ.		
РУК. ГРУП	ЛИХАНСКАЯ					ЛИСТ 1 ЛИСТОВ		
НАЧ. ОТД.	БАЛАНОВСКИЙ				ЦНИИЭП ЖИЛИЩА			

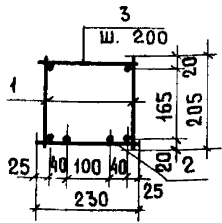
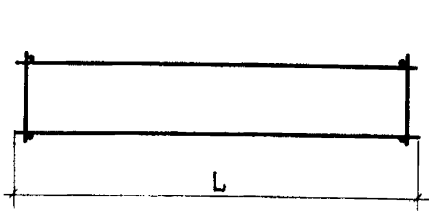

МАРКА	Л, ММ	ВЕС КГ
АБ1 ПР38-29.25.22у	2980	32.89
АБ1 ПР28-29.25.22у	2980	23.35

ФОРМАТ	ПОЗИЦ.	ОБОЗНАЧЕНИЕ	НАИМЕНОВАНИЕ	К-ВО	ПРИМЕЧАНИЕ
		1.138-10.1.92000	<u>АБ1 ПР38-29.25.22у</u>		
	1	1.138-10.1.00600-06	КАРКАС КПР7	2	
	2	1.138-10.1.00700-04	КАРКАС КПР13	1	
БЧ	3	1.138-10.1.00004	СТЕРЖЕНЬ ТПР4		
			φ10 АІ L=230 ГОСТ 6727-53*	16	2.27кг
		1.138-10.1.92000-01	<u>АБ1 ПР28-29.25.22у</u>		
	1	1.138-10.1.00600-07	КАРКАС КПР8	2	
	2	1.138-10.1.00700-05	КАРКАС КПР14	1	
БЧ	3	1.138-10.1.00002	СТЕРЖЕНЬ ТПР2		
			φ8 АІ L=230 ГОСТ 6727-53*	16	1.45кг

1.138-10.1.92000

БЛОКИ АРМАТУРНЫЕ
 АБ1 ПР38-29.25.22у
 АБ1 ПР28-29.25.22у

ЛИТ	МАССА	МАСШТАБ
Р	СМ. ТАБЛ.	—
ЛИСТ 1 / ЛИСТОВ		

ЦНИИЭП ЖИЛИЩА

ИВ. № ПОДЛ. ПОДП. И ДАТА

ИЗМ. ЛИСТ	№ ДОКУМ.	ПОДП.	ДАТА
ИСПОЛНИТ.	ГОЛУБЕВА	<i>Голубева</i>	
ПРОВЕРИЛ	ЛИХАНСКАЯ	<i>Лиханская</i>	
РУК. ГРУП.	ЛИХАНСКАЯ	<i>Лиханская</i>	
НАЧ. ОТДЕЛА	БАЛАНОВСКИЙ	<i>Балановский</i>	

ФОРМАТ	ПОЗ.	ОБОЗНАЧЕНИЕ	НАИМЕНОВАНИЕ	КОЛ.	ПРИМЕР.
		1.138-10.1.00100	К1ПР1-12.12.14		
Б4	1	1.138-10.1.00006	СТЕРЖЕНЬ Ø58I ГОСТ 6727-53* L=1260	2	0.38 кг
Б4	3	1.138-10.1.00005	СТЕРЖЕНЬ Ø48I ГОСТ 6727-53* L=120	7	0.08 кг
		1.138-10.1.00100-01	К1ПР2-15.12.14		
Б4	1	1.138-10.1.00101	СТЕРЖЕНЬ Ø58I ГОСТ 6727-53* L=1520	2	0.46 кг
Б4	3	1.138-10.1.00005	СТЕРЖЕНЬ Ø48I ГОСТ 6727-53* L=120	8	0.10 кг
		1.138-10.1.00100-02	КПР2-16.12.14		
Б4	1	1.138-10.1.00102	СТЕРЖЕНЬ Ø6AIII ГОСТ 5781-75 L=1650	1	0.37 кг
Б4	2	1.138-10.1.00103	СТЕРЖЕНЬ Ø48I ГОСТ 6727-53* L=1650	1	0.16 кг
Б4	3	1.138-10.1.00005	СТЕРЖЕНЬ Ø48I ГОСТ 6727-53* L=120	9	0.11 кг
		1.138-10.1.00100-03	К1ПР3-19.12.14		
Б4	1	1.138-10.1.00104	СТЕРЖЕНЬ Ø8AIII ГОСТ 5781-75 L=1910	1	0.75 кг
Б4	2	1.138-10.1.00105	СТЕРЖЕНЬ Ø48I ГОСТ 6727-53* L=1910	1	0.19 кг
Б4	3	1.138-10.1.00005	СТЕРЖЕНЬ Ø48I ГОСТ 6727-53* L=120	10	0.12 кг
		1.138-10.1.00100-04	К1ПР3-24.12.14		
Б4	1	1.138-10.1.00007	СТЕРЖЕНЬ Ø10AIII ГОСТ 5781-75 L=2430	1	1.50 кг
Б4	2	1.138-10.1.00008	СТЕРЖЕНЬ Ø58I ГОСТ 6727-53* L=2430	1	0.37 кг
Б4	3	1.138-10.1.00005	СТЕРЖЕНЬ Ø48I ГОСТ 6727-53* L=120	13	0.15 кг

1.138-10.1.00100

ИЗМ	ЛИСТ	№ ДОКУМ	ПОДП.	ДАТА
ИСПОЛН.		ГОЛУБЕВА	<i>Голубева</i>	
ПРОВЕРМА		ЛИХАНСКАЯ	<i>Лиханская</i>	
РУК ГРУП		ЛИХАНСКАЯ	<i>Лиханская</i>	
НАЧ ОТА		БАДАНОВСКИЙ	<i>Бадановский</i>	

КАРКАСЫ К1ПР1-12.12.14
 К1ПР2-15.12.14; К1ПР2-16.12.14
 К1ПР3-19.12.14; К1ПР3-24.12.14

ЛИТ	ЛИСТ	ЛИСТОВ
Р	1	

ЦНИИЭП ЖИЛИЩА

Рис.1



Рис.2 ОСТАЛЬНОЕ ПО Рис.1



α мм	n	ОБЗНАЧЕНИЕ	МАРКА	Рис	ВЕС кг
30	6	1.138-10.1.00100	К1ПР1-12.12.14	2	0.46
60	7	1.138-10.1.00100-01	К1ПР2-15.12.14	2	0.56
25	8	1.138-10.1.00100-02	К1ПР2-16.12.14	1	0.64
55	9	1.138-10.1.00100-03	К1ПР3-19.12.14	1	1.06
15	12	1.138-10.1.00100-04	К1ПР3-24.12.14	1	2.02

1.138-10.1.00100 СБ

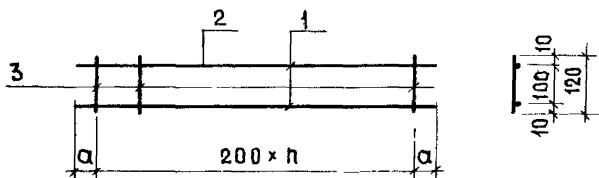
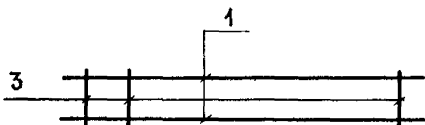
				КАРКАСЫ К1ПР1-12.12.14		ЛИТ	МАССА	МАСШТАБ
ИЗМ. ЛИСТ	№ ДОКУМ.	ПОДП.	ДАТА	К1ПР2-15.12.14, К1ПР2-16.12.14,		Р	СМ.	—
ИСПОЛН.	ГОЛУБЕВА	<i>Голубева</i>		К1ПР3-19.12.14, К1ПР3-24.12.14			ТАБЛ.	
ПРОВЕР.	ЛИХАНСКАЯ	<i>Лиханская</i>		(СБОРОЧНЫЙ ЧЕРТЕЖ)		ЛИСТ 1	ЛИСТОВ	
РУК. ГРУП.	ЛИХАНСКАЯ	<i>Лиханская</i>				ЦНИИЭП ЖИЛИЩА		
НАЧ. ОТД.	БАЛАНОВСКИЙ	<i>Балановский</i>						

ИЗМ. № ПОДЛ. ПОДП. И ДАТА

ФОРМАТ	ПОЗ.	ОБОЗНАЧЕНИЕ	НАИМЕНОВАНИЕ	КОЛ.	ПРИМЕР
		1.138-10.1.00200	К1 ПР1-10.12.6		
Б4	1	1.138-10.1.002 01	СТЕРЖЕНЬ Ø5 В1 ГОСТ 6727-53* L=1000	3	0.46кг
Б4	2	1.138-10.1.002 02	СТЕРЖЕНЬ Ø4 В1 ГОСТ 6727-53* L=130	4	0.05кг
		1.138-10.1.00200-01	К1 ПР1-12.12.6		
Б4	1	1.138-10.1.000 06	СТЕРЖЕНЬ Ø5 В1 ГОСТ 6727-53* L=1260	3	0.58кг
Б4	2	1.138-10.1.002 02	СТЕРЖЕНЬ Ø4 В1 ГОСТ 6727-53* L=130	4	0.06кг
		1.138-10.1.002 00-02	К1 ПР4-29.12.14		
Б4	1	1.138-10.1.000 09	СТЕРЖЕНЬ Ø14 АШ ГОСТ 5781-75 L=2950	1	3.56кг
Б4	2	1.138-10.1.002 03	СТЕРЖЕНЬ Ø8 АШ ГОСТ 5781-75 L=2950	1	1.17кг
Б4	3	1.138-10.1.000 10	СТЕРЖЕНЬ Ø5 В1 ГОСТ 6727-53* L=125	21	0.40кг
		1.138-10.1.002 00-03	К1 ПР4-29.12.29		
Б4	1	1.138-10.1.002 03	СТЕРЖЕНЬ Ø8 АШ ГОСТ 5781-75 L=2950	1	1.17кг
Б4	2	1.138-10.1.002 04	СТЕРЖЕНЬ Ø4 В1 ГОСТ 6727-53* L=2950	1	0.29кг
Б4	3	1.138-10.1.002 05	СТЕРЖЕНЬ Ø4 В1 ГОСТ 6727-53* L=270	11	0.29кг

1.138-10.1.002 00

ИЗМ. ЛИСТ № ДОКУМ. ПОДП. ДАТА

ИСПОЛНИТ ГОЛУБЕВА

ПРОВЕРИЛ ЛИХАНСКАЯ

РУК. ГРУП. ЛИХАНСКАЯ

НАЧ. ОТД. БАЛАНСОВСКИЙ

КАРКАСЫ

К1 ПР1-10.12.6; К1 ПР1-12.12.6

К1 ПР4-29.12.14; К1 ПР4-29.12.29

ЛИТ ЛИСТ ЛИСТОВ

Р 1 1

ЦНИИЭП ЖИЛИЩА

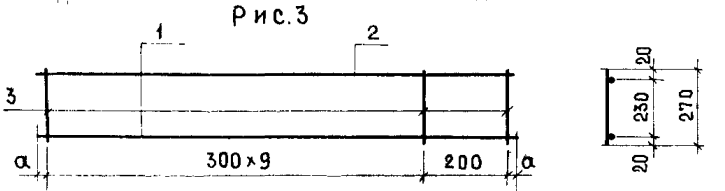
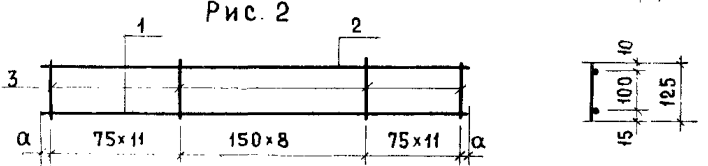
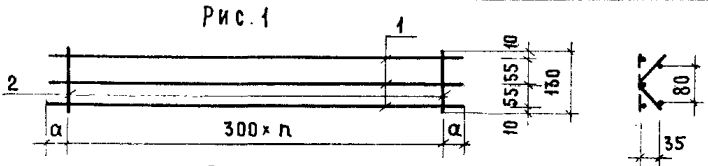

α мм	n	ОБОЗНАЧЕНИЕ	МАРКА	Рис.	ВЕС КГ
50	3	1.138-10.1.002 00	К1 ПР1-10.12.6	1	0.51
30	4	1.138-10.1.002 00-01	К1 ПР1-12.12.6	1	0.64
50	-	1.138-10.1.002 00-02	К1 ПР4-29.12.14	2	5.13
25	-	1.138-10.1.002 00-03	К1 ПР4-29.12.29	3	1.75

ИВ. № ПОДЛ. ПОДП. И ДАТА

1.138-10.1.002 00 сБ

ИЗМ	ЛИСТ	№ ДОКУМ.	ПОДП.	ДАТА

КАРКАСЫ
 К1 ПР1-10.12.6; К1 ПР1-12.12.6
 К1 ПР4-29.12.14; К1 ПР4-29.12.29
 (СБОРОЧНЫЙ ЧЕРТЕЖ)

ЛИТ.	МАССА	МАСШТ.
Р	СМ. ТАБЛ	
Лист 1	Листов	

НАЧ. ОТД. БАЛАНОВСКИЙ

ЦНИИЭП ЖИ ЦА

ФОРМА	ПОС.	ОБОЗНАЧЕНИЕ	НАИМЕНОВАНИЕ	КОЛ	ПРИМ
		1.138-10.1.00300	К1 ПР3 - 22.12.14		
Б4	1	1.138-10.1.00301	СТЕРЖЕНЬ Ø10А ГОСТ5781-75 ℓ=2170	1	1.34кг
Б4	2	1.138-10.1.00302	СТЕРЖЕНЬ Ø5ВІ ГОСТ6727-53* ℓ=2170	1	0.33кг
Б4	3	1.138-10.1.00005	СТЕРЖЕНЬ Ø4ВІ ГОСТ6727-53* ℓ=120	12	0.14кг
		1.138-10.1.00300-01	К1 ПР1 - 10.12.14		
Б4	1	1.138-10.1.00303	СТЕРЖЕНЬ Ø5ВІ ГОСТ6727-53* ℓ=1000	1	0.15 кг
Б4	2	1.138-10.1.00304	СТЕРЖЕНЬ Ø5ВІ ГОСТ6727-53* ℓ=1000	1	0.15 кг
Б4	3	1.138-10.1.00005	СТЕРЖЕНЬ Ø4ВІ ГОСТ6727-53* ℓ=120	6	0.07 кг
		1.138-10.1.00300-02	К1 ПР4 - 25.12.14		
Б4	1	1.138-10.1.00305	СТЕРЖЕНЬ Ø12А ГОСТ5781-75 ℓ=2560	1	2.27кг
Б4	2	1.138-10.1.00306	СТЕРЖЕНЬ Ø6А ГОСТ5781-75 ℓ=2560	1	0.57кг
Б4	3	1.138-10.1.00307	СТЕРЖЕНЬ Ø4ВІ ГОСТ6727-53* ℓ=125	14	0.17кг
		1.138-10.1.00300-03	К1 ПР4 - 28.12.14		
Б4	1	1.138-10.1.00308	СТЕРЖЕНЬ Ø14А ГОСТ5781-75 ℓ=2820	1	3.41кг
Б4	2	1.138-10.1.00309	СТЕРЖЕНЬ Ø8А ГОСТ5781-75 ℓ=2820	1	1.11кг
Б4	3	1.138-10.1.00307	СТЕРЖЕНЬ Ø4ВІ ГОСТ6727-53* ℓ=125	15	0.19кг

1.138-10.1.00300

КАРКАСЫ

К1 ПР3-22.12.14; К1 ПР1-10.12.14

К1 ПР4-25.12.14, К1 ПР4-28.12.14

ЛИТ ЛИСТ ЛИСТОВ

Р 1 1

ЦНИИЭП ЖИЛИЩА

ИЗМ	ЛИСТ	№ ДОКУМ	ПОДП	ДАТА
ИСПОЛНИТ		ГОЛУБЕВА	<i>Голубева</i>	
ПРОВЕРИЛ		ЛИХАНСКАЯ	<i>Лиханская</i>	
РУК ГРПД		ЛИХАНСКАЯ	<i>Лиханская</i>	

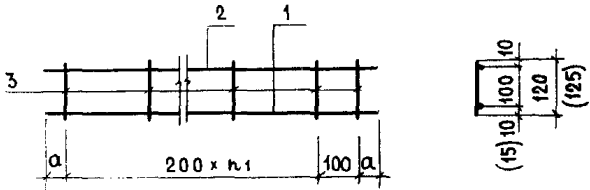

α мм	n ₁	ОБОЗНАЧЕНИЕ	МАРКА	ВЕС КГ
35	10	1.138 - 10.1.003 00	К1 ПР3-22.12.14	1.81
50	4	1.138 - 10.1.003 00-01	К1 ПР1-10.12.14	0.37
30	13	1.138 - 10.1.003 00-02	К1 ПР4-25.12.14	3.01
60	14	1.138 - 10.1.003 00-03	К1 ПР4-28.12.14	4.71

ИНВ. № ПОДА. ПОДА. И ДАТА

					1.138 - 10.1.003 00 СБ			
					КАРКАСЫ			
ИЗМ. ЛИСТ	№ ДОКУМ.	ПОДП.	ДАТА	К1 ПР3-22.12.14; К1 ПР1-10.12.14				
ИСПОЛНИТ.	ГОЛУБЕВА	<i>Голубева</i>		К1 ПР4-25.12.14; К1 ПР4-28.12.14				
ПРОВЕРИЛ	ЛИХАНСКАЯ	<i>Лиханская</i>		(СБОРОЧНЫЙ ЧЕРТЕЖ)				
РУК. ГРУП.	ЛИХАНСКАЯ	<i>Лиханская</i>		ЛИСТ		ЛИСТОВ		
НАЧ. ОТД.	БАЛАНОВСКИЙ	<i>Балановский</i>		ЦНИИЭП жилища				

ПОЗ.	ОБОЗНАЧЕНИЕ	НАИМЕНОВАНИЕ	КОЛ.	ПРИМЕР
	1.138-10.1.00400	К 1 ПР4-33.12.22		
Б4 1	1.138-10.1.00401	СТЕРЖЕНЬ ϕ 12 АИ ГОСТ 5781-75 ℓ -3340	1	2.97кг
Б4 2	1.138-10.1.00402	СТЕРЖЕНЬ ϕ 6 АИ ГОСТ 5781-75 ℓ -3340	1	0.74кг
Б4 3	1.138-10.1.00403	СТЕРЖЕНЬ ϕ 4 ВІ ГОСТ 6727-53* ℓ -200	18	0.36кг
	1.138-10.1.00400-01	К 1 ПР4-36.12.22		
Б4 1	1.138-10.1.00404	СТЕРЖЕНЬ ϕ 12 АИ ГОСТ 5781-75 ℓ -3600	1	3.20кг
Б4 2	1.138-10.1.00405	СТЕРЖЕНЬ ϕ 6 АИ ГОСТ 5781-75 ℓ -3600	1	0.80кг
Б4 3	1.138-10.1.00403	СТЕРЖЕНЬ ϕ 4 ВІ ГОСТ 6727-53* ℓ -200	19	0.38кг
	1.138-10.1.00400-02	К 1 ПР8-20.12.22у		
Б4 1	1.138-10.1.00406	СТЕРЖЕНЬ ϕ 10 АИ ГОСТ 5781-75 ℓ -2040	1	1.26кг
Б4 2	1.138-10.1.00407	СТЕРЖЕНЬ ϕ 5 ВІ ГОСТ 6727-53* ℓ -2040	1	0.31кг
Б4 3	1.138-10.1.00012	СТЕРЖЕНЬ ϕ 5 ВІ ГОСТ 6727-53* ℓ -205	16	0.51кг
	1.138-10.1.00400-03	К 1 ПР8-24.12.22у		
Б4 1	1.138-10.1.00016	СТЕРЖЕНЬ ϕ 12 АИ ГОСТ 5781-75 ℓ -2430	1	2.16кг
Б4 2	1.138-10.1.00408	СТЕРЖЕНЬ ϕ 6 АИ ГОСТ 5781-75 ℓ -2430	1	0.54кг
Б4 3	1.138-10.1.00012	СТЕРЖЕНЬ ϕ 5 ВІ ГОСТ 6727-53* ℓ -205	19	0.60кг
	1.138-10.1.00400-04	К 1 ПР8-27.12.22у		
Б4 1	1.138-10.1.00011	СТЕРЖЕНЬ ϕ 12 АИ ГОСТ 5781-75 ℓ -2690	1	2.39кг
Б4 2	1.138-10.1.00409	СТЕРЖЕНЬ ϕ 6 АИ ГОСТ 5781-75 ℓ -2690	1	0.60кг
Б4 3	1.138-10.1.00012	СТЕРЖЕНЬ ϕ 5 ВІ ГОСТ 6727-53* ℓ -205	21	0.66
	1.138-10.1.00400-05	К 1 ПР8-38.12.22		
Б4 1	1.138-10.1.00410	СТЕРЖЕНЬ ϕ 20 АИ ГОСТ 5781-75 ℓ -3860	1	9.52кг
Б4 2	1.138-10.1.00411	СТЕРЖЕНЬ ϕ 10 АИ ГОСТ 5781-75 ℓ -3860	1	2.38кг
Б4 3	1.138-10.1.00012	СТЕРЖЕНЬ ϕ 5 ВІ ГОСТ 6727-53* ℓ -205	30	0.95кг

1.138-10.1.00400			
ИЗМ. ЛИСТ	№ ДОКУМ.	ПОДП.	ДАТА
ИСПОЛНИТ.	ГОЛУБЕВА	<i>Голубева</i>	
ПРОВЕРИЛ	ЛИХАНСКАЯ	<i>Лиханская</i>	
РУК. ГРУП.	ЛИХАНСКАЯ	<i>Лиханская</i>	
ИЗЧ. ОТА.	БАЛАНОВСКИЙ	<i>Балановский</i>	

КАРКА СЫ

К1 ПР4-33.12.22; К1 ПР4-36.12.22

К1 ПР8-20.12.22у; К1 ПР8-24.12.22у

К1 ПР8-27.12.22у; К1 ПР8-38.12.22у

ЛИТ ЛИСТ ЛИСТОВ

Р

1

ИЗНИИЭП жилища

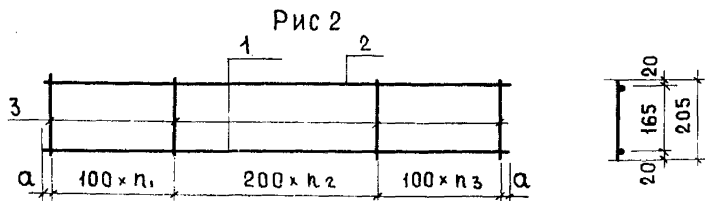
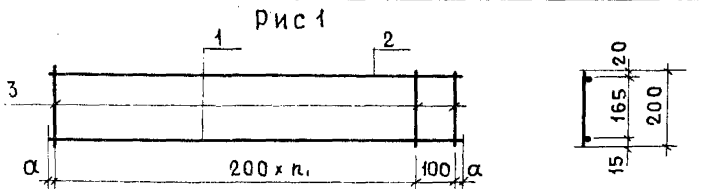

α мм	n ₁	n ₂	n ₃	ОБОЗНАЧЕНИЕ	МАРКА	РИС	ВЕС кг
20	16	-	-	1.138-10.1.00400	К1 ПР4-33.12.22	1	4.07
50	17	-	-	1.138-10.1.00400-01	К1 ПР4-36.12.22	1	4.38
20	5	5	5	1.138-10.1.00400-02	К1 ПР8-20.12.22	2	12.85
15	6	6	6	1.138-10.1.00400-03	К1 ПР8-24.12.22	2	3.30
45	7	6	7	1.138-10.1.00400-04	К1 ПР8-27.12.22	2	3.65
30	10	9	10	1.138-10.1.00400-05	К1 ПР8-38.12.22	2	12.85

1.138-10.1.00400 СБ

КАРКАСЫ

ИЗМ. ЛИСТ	№ ДОКУМ.	ПОДП.	ДАТА	ЛИТ	МАССА	МАСШТ.
				К1 ПР4-33.12.22; К1 ПР4-36.12.22		
				К1 ПР8-20.12.22; К1 ПР8-24.12.22	СМ.	—
				К1 ПР8-27.12.22; К1 ПР8-38.12.22	ТАБЛ.	
				(СБОРОЧНЫЙ ЧЕРТЕЖ)		
				ЛИСТ 1	ЛИСТОВ	
НАЧ. ОТДЕЛА БАЛАНОВСКИЙ				ЦНИИП ЖИЛИЩА		

ИНВ. № ПОДАЛ. ПОДАП. И ДАТА

ФОРМАТ	ПОЗ.	ОБОЗНАЧЕНИЕ	НАИМЕНОВАНИЕ	КОЛ.	ПРИМЕЧАНИЕ
		1.138-10.1.605 00	К1 ПР38-12.12.22у		
Б4	1	1.138-10.1.605 01	СТЕРЖЕНЬ ф12А ГОСТ 5781-75 ℓ=1260	1	1,12кг
Б4	2	1.138-10.1.605 02	СТЕРЖЕНЬ ф6А ГОСТ 5781-75, ℓ=1260	1	0,28кг
Б4	3	1.138-10.1.000 12	СТЕРЖЕНЬ ф5В ГОСТ 6727-53* ℓ=205	11	0,35кг
		1.138-10.1.605 00-01	К1 ПР38-15.12.22у		
Б4	1	1.138-10.1.605 03	СТЕРЖЕНЬ ф16А ГОСТ 5781-75 ℓ=1520	1	2,40кг
Б4	2	1.138-10.1.605 04	СТЕРЖЕНЬ ф8А ГОСТ 5781-75 ℓ=1520	1	0,60кг
Б4	3	1.138-10.1.000 12	СТЕРЖЕНЬ ф5В ГОСТ 6727-53* ℓ=205	12	0,38кг
		1.138-10.1.605 00-02	К1 ПР38-18.12.22у		
Б4	1	1.138-10.1.605 05	СТЕРЖЕНЬ ф18А ГОСТ 5781-75 ℓ=1780	1	3,56кг
Б4	2	1.138-10.1.000 13	СТЕРЖЕНЬ ф10А ГОСТ 5781-75 ℓ=1780	1	1,10кг
Б4	3	1.138-10.1.000 14	СТЕРЖЕНЬ ф8А ГОСТ 5781-75 ℓ=205	15	1,21кг
		1.138-10.1.605 00-03	К1 ПР8-18.12.22у		
Б4	1	1.138-10.1.605 06	СТЕРЖЕНЬ ф8А ГОСТ 5781-75 ℓ=1780	1	0,70кг
Б4	2	1.138-10.1.605 07	СТЕРЖЕНЬ ф5В ГОСТ 6727-53* ℓ=1780	1	0,27кг
Б4	3	1.138-10.1.000 12	СТЕРЖЕНЬ ф5В ГОСТ 6727-53* ℓ=205	14	0,44кг

ИЗВ. № ПОДЛ. ПОДП. И ДАТА

1.138-10.1.605 00			
ИЗМ. ЛИСТ	№ ДОКУМ.	ПОДП.	ДАТА
ИСПОЛНИТ	ГОЛУБЕВА	<i>Голубева</i>	-
ПРОВЕРИЛ	ЛИХАНСКАЯ	<i>Лиханская</i>	
РУК. ГРУПП.	ЛИХАНСКАЯ	<i>Лиханская</i>	
КАЧЕСТА	БААДНОВСКИЙ	<i>Баадновский</i>	
КАРКАСЫ			
К1 ПР38-12.12.22у; К1 ПР38-15.12.22у			
К1 ПР38-18.12.22у; К1 ПР8-18.12.22у			
ЛИТ	ЛИСТ	ЛИСТОВ	
Р	1		
ЦНИИЭП ЖИЛИЩА			

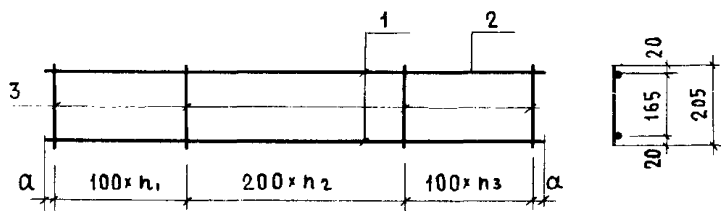

α мм	n ₁	n ₂	n ₃	ОБОЗНАЧЕНИЕ	МАРКА	ВЕС кг
30	4	2	4	1.138-10.1.605 00	К1 ПР38-12.12.22у	1.75
60	4	3	4	1.138-10.1.605 00-01	К1 ПР38-15.12.22у	3.38
40	5	3	6	1.138-10.1.605 00-02	К1 ПР38-18.12.22у	5.87
40	4	4	5	1.138-10.1.605 00-03	К1 ПР8-18.12.22у	1.31

				1.138-10.1.605 00 СБ				
				КАРКАСЫ				
ИЗМ ЛИСТ	№ ДОКУМ	ПОДП.	ДАТА	К1 ПР 38-12.12.22у; К1 ПР38-15.12.22у		ЛИТ	МАССА	МАСШТ
ИСПОЛНИТ.	ГОЛУБЕВА	<i>Голубева</i>		К1 ПР 38-18.12.22у; К1 ПР8-18.12.22у.		Р	СМ.	
ПРОВЕРИЛ	ЛИХАНСКАЯ	<i>Лиханская</i>		(СБОРОЧНЫЙ ЧЕРТЕЖ)		ЛИСТ 1 ЛИСТОВ		
РУК. ГРУП.	ЛИХАНСКАЯ	<i>Лиханская</i>						
НАЧ. ОТД.	БАААНОВСКИЙ	<i>Баановский</i>		ЦНИИЭП ЖИЛИЩА				

ФОРМАТ	ПОЗ.	ОБОЗНАЧЕНИЕ	НАИМЕНОВАНИЕ	КОЛ.	ПРИМ
		1.138-10.1.006 00	КПР1		
Б4	1	1.138-10.1.000 13	СТЕРЖЕНЬ $\phi 10$ АИ ГОСТ 5781-75 $\ell=1780$	1	1.10 кг
Б4	2	1.138-10.1.006 01	СТЕРЖЕНЬ $\phi 5$ В1 ГОСТ 6727-53* $\ell=1780$	1	0.27 кг
Б4	3	1.138-10.1.000 12	СТЕРЖЕНЬ $\phi 5$ В1 ГОСТ 6727-53* $\ell=205$	15	0.47 кг
		1.138-10.1.006 00-01	КПР2		
Б4	1	1.138-10.1.006 02	СТЕРЖЕНЬ $\phi 12$ АИ ГОСТ 5781-75 $\ell=2040$	1	1.81 кг
Б4	2	1.138-10.1.006 03	СТЕРЖЕНЬ $\phi 6$ АИ ГОСТ 5781-75 $\ell=2040$	1	0.45 кг
Б4	3	1.138-10.1.000 12	СТЕРЖЕНЬ $\phi 5$ В1 ГОСТ 6727-53* $\ell=205$	17	0.54 кг
		1.138-10.1.006 00-02	КПР3		
Б4	1	1.138-10.1.006 04	СТЕРЖЕНЬ $\phi 12$ АИ ГОСТ 5781-75 $\ell=2430$	1	2.16 кг
Б4	2	1.138-10.1.006 05	СТЕРЖЕНЬ $\phi 6$ А1 ГОСТ 5781-75 $\ell=2430$	1	0.54 кг
Б4	3	1.138-10.1.000 12	СТЕРЖЕНЬ $\phi 8$ А1 ГОСТ 5781-75 $\ell=205$	18	1.46 кг
		1.138-10.1.006 00-03	КПР4		
Б4	1	1.138-10.1.000 07	СТЕРЖЕНЬ $\phi 10$ АИ ГОСТ 5781-75 $\ell=2430$	1	1.50 кг
Б4	2	1.138-10.1.000 08	СТЕРЖЕНЬ $\phi 5$ В1 ГОСТ 6727-53* $\ell=2430$	1	0.37 кг
Б4	3	1.138-10.1.000 12	СТЕРЖЕНЬ $\phi 5$ В1 ГОСТ 6727-53* $\ell=205$	18	0.57 кг
		1.138-10.1.006 00-04	КПР5		
Б4	1	1.138-10.1.006 06	СТЕРЖЕНЬ $\phi 14$ АИ ГОСТ 5781-75 $\ell=2690$	1	3.25 кг
Б4	2	1.138-10.1.006 07	СТЕРЖЕНЬ $\phi 8$ А1 ГОСТ 5781-75 $\ell=2690$	1	1.06 кг
Б4	3	1.138-10.1.000 12	СТЕРЖЕНЬ $\phi 8$ А1 ГОСТ 5781-75 $\ell=205$	22	1.78 кг

1.138-10.1.006 00

ИЗМ. ЛИСТ	№ ДОКУМ.	ПОДП.	ДАТА
ИСПОЛ.	ГОЛУБЕВА	<i>[Signature]</i>	
ПРОВЕР.	ЛИХАНСКАЯ	<i>[Signature]</i>	
РУК. ГРУП.	ЛИХАНСКАЯ	<i>[Signature]</i>	
НАЧ. ОТА	БАЛАНОВСКИЙ	<i>[Signature]</i>	

КАРКАСЫ
КПР1 ÷ КПР8

ЛИТ	ЛИСТ	ЛИСТОВ
Р1	1	2
ЦНИЭП ЖИЛИЩА		

ФОРМАТ	КЛИПСОИ	ОБОЗНАЧЕНИЕ	НАИМЕНОВАНИЕ	КОЛ.	ПРИМЕР
		1.138-10.1.006 00 - 05			
				КПР6	
Б4	1	1.138-10.1.000 15	СТЕРЖЕНЬ ϕ 12 А ГОСТ 5781-75 ℓ -2690	1	2.39 кг
Б4	2	1.138-10.1.006 01	СТЕРЖЕНЬ ϕ 6 А ГОСТ 5781-75 ℓ -2690	1	0.60 кг
Б4	3	1.138-10.1.006 02	СТЕРЖЕНЬ ϕ 6 А ГОСТ 5781-75 ℓ -205	22	1.00 кг
		1.138-10.1.006 00 - 06			
				КПР7	
Б4	1	1.138-10.1.006 03	СТЕРЖЕНЬ ϕ 16 А ГОСТ 5781-75 ℓ -2950	1	4.66 кг
Б4	2	1.138-10.1.006 04	СТЕРЖЕНЬ ϕ 10 А ГОСТ 5781-75 ℓ -2950	1	1.82 кг
Б4	3	1.138-10.1.006 05	СТЕРЖЕНЬ ϕ 10 А ГОСТ 5781-75 ℓ -205	24	3.04 кг
		1.138-10.1.006 00 - 07			
				КПР8	
Б4	1	1.138-10.1.000 09	СТЕРЖЕНЬ ϕ 14 А ГОСТ 5781-75 ℓ -2950	1	3.56 кг
Б4	2	1.138-10.1.006 06	СТЕРЖЕНЬ ϕ 8 А ГОСТ 5781-75 ℓ -2950	1	1.16 кг
Б4	3	1.138-10.1.000 14	СТЕРЖЕНЬ ϕ 8 А ГОСТ 5781-75 ℓ -205	24	1.94 кг

ИЗМ. № ПОДЛ. ПОДП. Ч. ДАТА.

ИЗМ.	ЛИСТ	№ ДОКУМ.	ПОДП.	ДАТА	1.138-10.1.006 00	ЛИСТ
						2

18074 СК

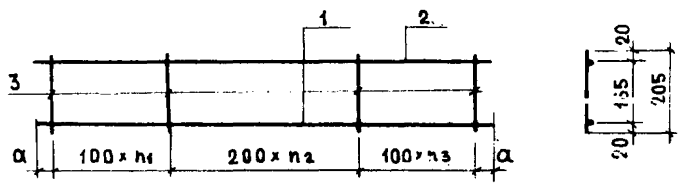

α мм	n ₁	n ₂	n ₃	ОБОЗНАЧЕНИЕ	МАРКА	ВЕС кг
40	5	3	6	1.138-10.1.00600	К ПР1	1.84
20	6	4	6	1.138-10.1.00600-01	К ПР2	2.80
15	6	6	5	1.138-10.1.00600-02	К ПР3	4.16
15	6	6	5	1.138-10.1.00600-03	К ПР4	2.44
45	8	5	8	1.138-10.1.00600-04	К ПР5	6.09
45	8	5	8	1.138-10.1.00600-05	К ПР6	3.99
25	9	6	8	1.138-10.1.00600-06	К ПР7	9.52
25	9	6	8	1.138-10.1.00600-07	К ПР8	6.66

				1.138-10.1.00600 СБ			
ИЗМ. ЛИСТ	№ ДОКУМ.	ПОДП.	ДАТА	КАРКАСЫ КПР1 - КПР8 (СБОРОЧНЫЙ ЧЕРТЕЖ)	ЛИТ.	МАССА	ЛИСТ
ИСП. ЛИСТ	ДАЧЕВА	<i>Handwritten</i>			Р	СМ. ТАБЛ.	-
ПРОВЕРИЛ	ЛИХАНСКАЯ	<i>Handwritten</i>			ЛИСТ 1	ЛИСТОВ	
НАЧ. ОТД.	БАЛАНОВСКИЙ	<i>Handwritten</i>		ЦНИИПП ЖИЛИЩА			

1:1

ПОЗ.	ОБОЗНАЧЕНИЕ	НАИМЕНОВАНИЕ	КОЛ.	ПРИМ.
	1.138 - 10.1.007 00			
				КПР9
Б4	1	1.138 - 10.1.007 01	2	8.49кг
Б4	2	1.138 - 10.1.000 02	14	1.27кг
	1.138 - 10.1.007 00 - 01			КПР10
Б4	1	1.138 - 10.1.000 15	2	4.78кг
Б4	2	1.138 - 10.1.000 03	14	0.71кг
	1.138 - 10.1.007 00 - 02			КПР11
Б4	1	1.138 - 10.1.000 16	2	4.32кг
Б4	2	1.138 - 10.1.000 02	13	1.18кг
	1.138 - 10.1.007 00 - 03			КПР12
Б4	1	1.138 - 10.1.000 07	2	3.00кг
Б4	2	1.138 - 10.1.000 10	13	0.46кг
	1.138 - 10.1.007 00 - 04			КПР13
Б4	1	1.138 - 10.1.007 02	2	9.31кг
Б4	2	1.138 - 10.1.000 04	16	2.27кг
	1.138 - 10.1.007 00 - 05			КПР14
Б4	1	1.138 - 10.1.000 09	2	7.13кг
Б4	2	1.138 - 10.1.000 02	16	1.45кг

ИЗ. № ПОДЛ. ПОДЛ. И ДАТА

1.138 - 10.1.007 00			
ИЗМ/ЛИСТ	№ ДОКУМ.	ПОДЛ.	ДАТА
ИСПОЛНИТ. ГОЛУБЕВА			
ПРОВЕРИЛ ЛИХАНСКАЯ			
РУК. ГРУП. ЛИХАНСКАЯ			
ГЧП			

КАРКАСЫ
КПР9 ÷ КПР14

ЛИТ	ЛИСТ	ЛИСТОВ
Р	1	

ЦНИИЭП ЖИЛИЩА

Рис. 1



Рис. 2



α мм	α_1 мм	n	ОБОЗНАЧЕНИЕ	МАРКА	Рис.	Вес кг
50	40	13	1.138-10.1.00700	КПР9	1	9.76
50	40	13	1.138-10.1.00700-01	КПР10	1	5.49
70	60	11	1.138-10.1.00700-02	КПР11	2	5.50
70	60	11	1.138-10.1.00700-03	КПР12	2	3.46
30	20	14	1.138-10.1.00700-04	КПР13	2	11.58
30	20	14	1.138-10.1.00700-05	КПР14	2	8.58

1.138-10.1.007 00 СБ

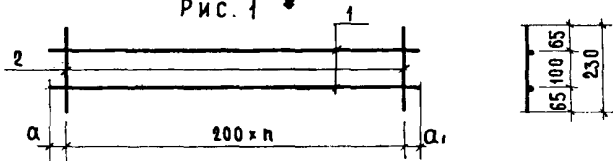
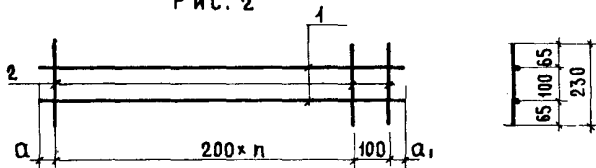
ИЗМ.	ЛИСТ	№ ДОКУМ	ПОДП.	ДАТА
ИСПАНИТ	ГОЛУБЕВА			
ПРОВЕРИЛ	ЛИХАНСКАЯ			
РУК. ГРУП	ЛИХАНСКАЯ			
НАЧ. ОТД.	БАЛАЦОВСКИЙ			

КАРКАСЫ
КПР9 ÷ КПР14
(СБОРОЧНЫЙ ЧЕРТЕЖ)

ЛИТ	МАССА	МАСШТ
Р	СМ.	
ТАБЛ.		
ЛИСТ 4 ЛИСТОВ		

ЦНИИЭПЖИЛКОШ