

**ТЕХНИЧЕСКИЕ УСЛОВИЯ  
НА МЕТОДЫ ОПРЕДЕЛЕНИЯ  
ВРЕДНЫХ ВЕЩЕСТВ  
В ВОЗДУХЕ**

*ВЫПУСК 2*

**МОСКВА — 1962**

ТЕХНИЧЕСКИЕ УСЛОВИЯ  
НА МЕТОДЫ ОПРЕДЕЛЕНИЯ  
ВРЕДНЫХ ВЕЩЕСТВ  
В ВОЗДУХЕ

*ВЫПУСК 2*

Государственное издательство медицинской литературы  
МОСКВА — 1962

*Сборник технических условий составлен Методической комиссией по промышленно-санитарной химии при Главной государственной санитарной инспекции ССР.*

---

**УТВЕРЖДАЮ**  
Зам. главного государственного  
санитарного инспектора СССР  
**Ю. ЛЕБЕДЕВ**  
19 марта 1962 г. № 122-1/6

## **ТЕХНИЧЕСКИЕ УСЛОВИЯ НА МЕТОД ОПРЕДЕЛЕНИЯ СОДЕРЖАНИЯ ТУМАНА СЕРНОЙ КИСЛОТЫ В ВОЗДУХЕ**

Настоящие технические условия распространяются на метод определения содержания тумана серной кислоты в воздухе производственных помещений при санитарном контроле.

### **I. Общая часть**

1. Метод основан на реакции серной кислоты  $H_2SO_4$  с хлоридом бария и определении по взвеси сульфата бария.
2. Чувствительность метода — 4  $\gamma$  в объеме 5 мл.
3. Метод избирателен.
4. Предельно допустимая концентрация 0,001 мг/л.

### **II. Реактивы и аппаратура**

#### **5. Применяемые реактивы и растворы:**

Сульфат калия ГОСТ 4145-48.

Стандартный раствор готовят следующим образом: 0,1776 г сульфата калия растворяют в воде, свободной от сульфат-иона, в мерной колбе емкостью 1 л. Объем раствора доводят водой до метки и тщательно перемешивают. 1 мл раствора соответствует 100  $\gamma$  серной кислоты.

Поглотительный раствор — вода, свободная от сульфатов.

Хлорид бария ГОСТ 4108-48, 10% раствор (профильтрованный).

Соляная кислота ГОСТ 3118-46, 0,2 н. раствор.

Спирт этиловый 96% ГОСТ 5962-51.

Примечание. Все растворы готовят на воде, свободной от сульфатов.

### 6. Применяемые посуда и приборы:

Патрон для отбора проб (рис. 3, 4).

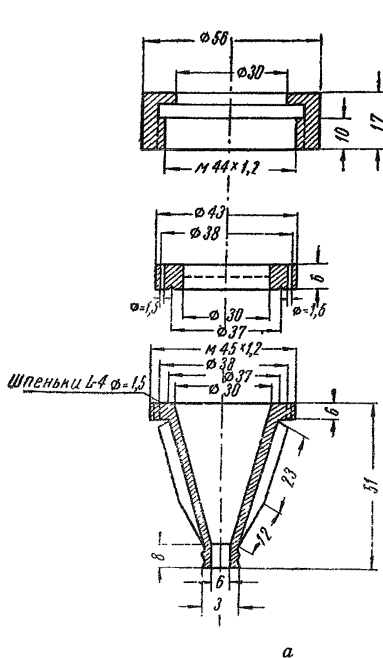

б

Рис. 3. Патрон плексигласовый для бумажного и других фильтров.

а — схема патрона;  
б — внешний вид патрона.

Пробирки колориметрические плоскодонные из бесцветного стекла высотой 120 мм, внутренний диаметр 15 мм.

Пипетки ГОСТ 1770-51 емкостью 1, 2, 5 и 10 мл с делениями на 0,01 и 0,1 мл.

Колбы мерные ГОСТ 1770-51 емкостью 50 и 1000 мл. Пылесос.

Реометр на скорость до 10 л/мин.

Трубки резиновые, зажимы, склянки реактивные.

### III. Отбор пробы воздуха

7. Воздух протягивают со скоростью 5—10 л/мин через фильтр из ткани ФПП-15, вложенный в патрон.

Для определения предельно допустимой концентрации тумана серной кислоты достаточно протянуть 20 л воздуха.



Рис. 4. Патрон металл  
чешский.

а — внешний вид патрона;  
б — схема патрона.

### IV. Описание определения

Патрон с фильтром вставляют в пробку колбы для отсасывания и промывают фильтры под разрежением насоса водой, свободной от сульфатов, в количестве 10—12 мл. Измеряют объем промывной воды. Проверяют полноту отмывания, для этого берут 2 мл воды, обмывают фильтр и промывную воду сливают в чистую пробирку, в которую вносят хлорид бария.

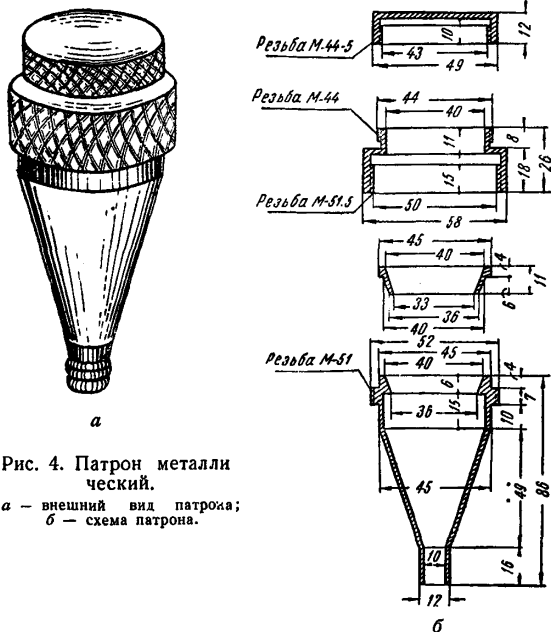
Для анализа берут 2—4 мл пробы в колориметрическую пробирку. Одновременно готовят стандартную шкалу согласно таблице.

Шкала стандартов

№ стандарта	0	1	2	3	4	5	6	7	8	9
Стандартный раствор, мл	0	0,04	0,06	0,08	0,10	0,2	0,4	0,6	0,8	1,0
Вода, мл . . .	5	4,96	4,94	4,92	4,9	4,8	4,6	4,4	4,2	4,0
Содержание серной кислоты, γ . . . .	0	4	6	8	10	20	40	60	80	100

Во все пробирки стандартной шкалы и пробы вливают по 1 мл спирта, 0,2 мл соляной кислоты и 0,2 мл хлорида бария. Содержимое пробирок встряхивают и через 5—10 минут степень помутнения проб сравнивают со стандартной шкалой.

Концентрацию серной кислоты в мг на 1 литр воздуха ( $X$ ) вычисляют по формуле:

$$X = \frac{G \cdot V_1}{V \cdot V_0 \cdot 1000},$$

где  $G$  — количество серной кислоты в  $\gamma$ , найденное в анализируемом объеме;

$V_1$  — общий объем, в миллилитрах;

$V$  — объем пробы, взятый для анализа, в миллилитрах;

1/1000 — коэффициент для пересчета  $\gamma$  в миллиграммы;

$V_0$  — объем воздуха в литрах, взятый для анализа, приведенный к нормальным условиям по формуле:

$$V_0 = \frac{V_t \cdot 273 \cdot P}{(273 + t) \cdot 760},$$

где  $V_t$  — объем воздуха, взятый для анализа, в литрах;

$t$  — температура воздуха в месте отбора пробы;

$P$  — барометрическое давление воздуха в миллиметрах рт. ст.

Для удобства расчета  $V_0$  следует пользоваться таблицей коэффициентов (см. Приложение). Для приведения объема воздуха к нормальным условиям надо умножить  $V_t$  на соответствующий коэффициент.

ПРИЛОЖЕНИЕ

Таблица коэффициентов для различных температур и давлений, на которые надо умножить  $V_t$  для приведения объема воздуха к нормальным условиям

Температура газа, °С	Давление $P$ (в мм ртутного столба)							
	730	732	734	736	738	740	742	744
5	0,9432	0,9458	0,9484	0,9510	0,9536	0,9561	0,9587	0,9613
6	0,9398	0,9424	0,9450	0,9476	0,9501	0,9527	0,9553	0,9579
7	0,9365	0,9390	0,9416	0,9442	0,9467	0,9493	0,9518	0,9544
8	0,9331	0,9357	0,9383	0,9408	0,9434	0,9459	0,9485	0,9510
9	0,9298	0,9324	0,9349	0,9375	0,9400	0,9426	0,9451	0,9477
10	0,9265	0,9291	0,9316	0,9341	0,9367	0,9392	0,9418	0,9443
11	0,9233	0,9258	0,9283	0,9308	0,9334	0,9359	0,9384	0,9410
12	0,9200	0,9225	0,9251	0,9276	0,9301	0,9326	0,9351	0,9376
13	0,9168	0,9193	0,9218	0,9243	0,9269	0,9294	0,9319	0,9344
14	0,9136	0,9161	0,9186	0,9211	0,9236	0,9261	0,9286	0,9311
15	0,9104	0,9129	0,9154	0,9179	0,9204	0,9229	0,9254	0,9279
16	0,9073	0,9097	0,9122	0,9147	0,9172	0,9197	0,9222	0,9247
17	0,9041	0,9066	0,9092	0,9116	0,9140	0,9165	0,9190	0,9215
18	0,9010	0,9035	0,9059	0,9084	0,9109	0,9134	0,9158	0,9183
19	0,8979	0,9004	0,9028	0,9053	0,9078	0,9102	0,9127	0,9151
20	0,8948	0,8973	0,8997	0,9022	0,9046	0,9071	0,9096	0,9120
21	0,8918	0,8942	0,8967	0,8991	0,9016	0,9040	0,9065	0,9089
22	0,8888	0,8912	0,8936	0,8961	0,8985	0,9010	0,9034	0,9058
23	0,8858	0,8882	0,8906	0,8930	0,8955	0,8979	0,9003	0,9028
24	0,8828	0,8852	0,8876	0,8900	0,8924	0,8949	0,8973	0,8997
25	0,8798	0,8822	0,8846	0,8870	0,8894	0,8919	0,8943	0,8967



Температура газа, °С	Давление $P$ (в мм ртутного столба)							
	730	732	734	736	738	740	742	744
26	0,8769	0,8793	0,8817	0,8841	0,8865	0,8889	0,8913	0,8937
27	0,8739	0,8763	0,8787	0,8811	0,8835	0,8859	0,8883	0,8907
28	0,8710	0,8734	0,8758	0,8782	0,8806	0,8830	0,8853	0,8877
29	0,8681	0,8705	0,8729	0,8753	0,8776	0,8800	0,8824	0,8848
30	0,8653	0,8676	0,8700	0,8724	0,8748	0,8771	0,8795	0,8819
31	0,8624	0,8648	0,8672	0,8695	0,8719	0,8742	0,8766	0,8790
32	0,8596	0,8619	0,8643	0,8667	0,8691	0,8714	0,8736	0,8761
33	0,8568	0,8591	0,8615	0,8638	0,8652	0,8685	0,8709	0,8732
34	0,8540	0,8563	0,8587	0,8610	0,8634	0,8658	0,8680	0,8704
35	0,8512	0,8535	0,8559	0,8582	0,8605	0,8629	0,8652	0,8675
36	0,8484	0,8508	0,8531	0,8554	0,8577	0,8601	0,8624	0,8647
37	0,8457	0,8480	0,8503	0,8526	0,8549	0,8573	0,8596	0,8619
38	0,8430	0,8453	0,8476	0,8499	0,8522	0,8545	0,8568	0,8591
39	0,8403	0,8426	0,8449	0,8472	0,8495	0,8518	0,8541	0,8564
40	0,8376	0,8399	0,8422	0,8444	0,8467	0,8490	0,8513	0,8536

Продолжение

Температура газа °С	Давление $P$ (в мм ртутного столба)								
	746	748	750	752	754	756	758	760	762
5	0,9639	0,9665	0,9691	0,9717	0,9742	0,9768	0,9794	0,9820	0,9846
6	0,9604	0,9630	0,9656	0,9682	0,9707	0,9733	0,9759	0,9785	0,9810
7	0,9570	0,9596	0,9621	0,9647	0,9673	0,9698	0,9724	0,9750	0,9775
8	0,9536	0,9561	0,9587	0,9613	0,9368	0,9664	0,9689	0,9715	0,9741
9	0,9502	0,9528	0,9553	0,9578	0,9604	0,9629	0,9655	0,9680	0,9706
10	0,9468	0,9494	0,9519	0,9544	0,9570	0,9595	0,9621	0,9646	0,9671
11	0,9435	0,9460	0,9486	0,9511	0,9536	0,9562	0,9587	0,9612	0,9637
12	0,9402	0,9427	0,9452	0,9477	0,9503	0,9528	0,9553	0,9578	0,9603
13	0,9369	0,9394	0,9419	0,9444	0,9469	0,9495	0,9520	0,9545	0,9570
14	0,9336	0,9363	0,9386	0,9411	0,9436	0,9461	0,9486	0,9511	0,9536
15	0,9304	0,9329	0,9354	0,9378	0,9404	0,9428	0,9453	0,9478	0,9503
16	0,9271	0,9296	0,9321	0,9346	0,9371	0,9396	0,9420	0,9445	0,9470
17	0,9239	0,9264	0,9289	0,9314	0,9339	0,9363	0,9388	0,9413	0,9438
18	0,9207	0,9232	0,9257	0,9282	0,9306	0,9331	0,9356	0,9380	0,9405
19	0,9176	0,9200	0,9225	0,9250	0,9275	0,9299	0,9324	0,9348	0,9373
20	0,9145	0,9169	0,9194	0,9218	0,9243	0,9267	0,9292	0,9316	0,9341

Температура газа, °С	Давление $P$ (в мм ртутного столба)								
	746	748	750	752	754	756	758	760	762
21	0,9113	0,9138	0,9162	0,9187	0,9211	0,9236	0,9260	0,9285	0,9309
22	0,9083	0,9107	0,9131	0,9155	0,9180	0,9204	0,9229	0,9253	0,9277
23	0,9052	0,9076	0,9100	0,9125	0,9149	0,9173	0,9197	0,9222	0,9246
24	0,9021	0,9045	0,9070	0,9094	0,9118	0,9142	0,9165	0,9191	0,9215
25	0,8991	0,9015	0,9039	0,9063	0,9087	0,9112	0,9135	0,9160	0,9184
26	0,8951	0,8985	0,9009	0,9033	0,9057	0,9081	0,9105	0,9120	0,9153
27	0,9861	0,8955	0,8979	0,9003	0,9027	0,9051	0,9074	0,9099	0,9122
28	0,8901	0,8925	0,8949	0,8973	0,8997	0,9021	0,9044	0,9068	0,9092
29	0,8872	0,8895	0,8919	0,8943	0,8967	0,8990	0,9014	0,9038	0,9062
30	0,8842	0,8866	0,8890	0,8914	0,8937	0,8961	0,8985	0,9008	0,9032
31	0,8813	0,8837	0,8861	0,8884	0,8908	0,8931	0,8955	0,8979	0,9002
32	0,8784	0,8808	0,8831	0,8855	0,8878	0,8902	0,8926	0,8949	0,8973
33	0,8756	0,8779	0,8803	0,8826	0,8850	0,8873	0,8897	0,8920	0,8943
34	0,8727	0,8750	0,8774	0,8797	0,8821	0,8844	0,8867	0,8891	0,8914
35	0,8699	0,8722	0,8745	0,8768	0,8792	0,8815	0,8839	0,8862	0,8885
36	0,8670	0,8694	0,8717	0,8740	0,8763	0,8787	0,8810	0,8833	0,8856
37	0,8642	0,8665	0,8689	0,8712	0,8735	0,8758	0,8781	0,8804	0,8828
38	0,8615	0,8638	0,8661	0,8684	0,8707	0,8730	0,8753	0,8776	0,8799
39	0,8587	0,8610	0,8633	0,8656	0,8679	0,8702	0,8725	0,8748	0,8771
40	0,8559	0,8582	0,8605	0,8628	0,8651	0,8674	0,8697	0,8720	0,8743

Продолжение

Температура газа, °С	Давление $P$ (в мм ртутного столба)								
	764	766	768	770	772	774	776	778	780
5	0,9871	0,9897	0,9923	0,9949	0,9975	1,0001	1,0026	1,0051	1,0078
6	0,9836	0,9862	0,9888	0,9913	0,9939	0,9965	0,9990	1,0016	1,0042
7	0,9801	0,9827	0,9852	0,9878	0,9904	0,9929	0,9955	0,9980	1,0006
8	0,9766	0,9792	0,9817	0,9843	0,9868	0,9894	0,9919	0,9945	0,9970
9	0,9731	0,9757	0,9782	0,9807	0,9833	0,9859	0,9884	0,9910	0,9935
10	0,9697	0,9722	0,9747	0,9773	0,9798	0,9824	0,9849	0,9874	0,9900
11	0,9663	0,9688	0,9713	0,9739	0,9764	0,9789	0,9814	0,9839	0,9865
12	0,9629	0,9654	0,9679	0,9704	0,9730	0,9754	0,9780	0,9805	0,9830
13	0,9595	0,9620	0,9645	0,9670	0,9695	0,9720	0,9745	0,9771	0,9796
14	0,9561	0,9586	0,9612	0,9637	0,9661	0,9686	0,9711	0,9736	0,9762
15	0,9528	0,9553	0,9578	0,9603	0,9628	0,9653	0,9678	0,9703	0,9728
16	0,9495	0,9520	0,9545	0,9570	0,9595	0,9619	0,9644	0,9669	0,9694
17	0,9462	0,9487	0,9512	0,9537	0,9561	0,9586	0,9611	0,9636	0,9661
18	0,9430	0,9454	0,9479	0,9504	0,9528	0,9553	0,9578	0,9602	0,9627
19	0,9397	0,9422	0,9447	0,9471	0,9496	0,9520	0,9545	0,9569	0,9594
20	0,9365	0,9390	0,9414	0,9439	0,9463	0,9488	0,9512	0,9537	0,9561

Температура газа, °С	Давление $P$ (в мм ртутного столба)								
	764	766	768	770	772	774	776	778	780
21	0,9333	0,9359	0,9382	0,9407	0,9431	0,9455	0,9480	0,9504	0,9529
22	0,9302	0,9326	0,9350	0,9375	0,9399	0,9423	0,9448	0,9472	0,9496
23	0,9270	0,9294	0,9319	0,9343	0,9367	0,9391	0,9416	0,9440	0,9464
24	0,9239	0,9263	0,9287	0,9311	0,9336	0,9360	0,9384	0,9408	0,9432
25	0,9208	0,9232	0,9256	0,9280	0,9304	0,9328	0,9352	0,9377	0,9401
26	0,9177	0,9201	0,9225	0,9249	0,9273	0,9297	0,9321	0,9345	0,9369
27	0,9146	0,9170	0,9194	0,9218	0,9242	0,9266	0,9290	0,9314	0,9338
28	0,9116	0,9140	0,9164	0,9187	0,9211	0,9235	0,9259	0,9283	0,9307
29	0,9086	0,9109	0,9133	0,9157	0,9181	0,9205	0,9228	0,9252	0,9276
30	0,9056	0,9079	0,9109	0,9127	0,9151	0,9174	0,9198	0,9222	0,9245
31	0,9026	0,9050	0,9073	0,9097	0,9121	0,9144	0,9168	0,9191	0,9215
32	0,8996	0,9020	0,9043	0,9067	0,9091	0,9114	0,9138	0,9161	0,9185
33	0,8967	0,8990	0,9014	0,9037	0,9061	0,9084	0,9108	0,9131	0,9154
34	0,8938	0,8961	0,8984	0,9008	0,9031	0,9055	0,9078	0,9101	0,9125
35	0,8908	0,8932	0,8955	0,8978	0,9002	0,9025	0,9048	0,9072	0,9092
36	0,8880	0,8903	0,8926	0,8949	0,8972	0,8996	0,9019	0,9042	0,9065
37	0,8851	0,8874	0,8897	0,8920	0,8943	0,8967	0,8990	0,9013	0,9036
38	0,8822	0,8845	0,8869	0,8892	0,8915	0,8938	0,8961	0,8984	0,9007
39	0,8794	0,8817	0,8840	0,8863	0,8886	0,8909	0,8932	0,8955	0,8978
40	0,8766	0,8789	0,8812	0,8835	0,8857	0,8881	0,8903	0,8926	0,8949

---

---

## СОДЕРЖАНИЕ

Технические условия на метод определения содержания хлористого водорода в воздухе . . . . .	3
Технические условия на метод определения содержания хлора в воздухе . . . . .	7
Технические условия на метод определения содержания тумана серной кислоты в воздухе . . . . .	11
Технические условия на метод определения содержания гидразина в воздухе . . . . .	15
Технические условия на метод определения содержания меди в воздухе . . . . .	19
Технические условия на метод определения содержания никеля в воздухе . . . . .	22
Технические условия на метод определения содержания ацетона в воздухе . . . . .	26
Технические условия на метод определения содержания окиси этилена в воздухе . . . . .	30
Технические условия на метод определения содержания метилового эфира акриловой кислоты в воздухе . . . . .	36
Технические условия на метод определения содержания тринитротолуола (ТНТ) в воздухе . . . . .	40
Технические условия на метод определения содержания паров стирола в воздухе . . . . .	43
Технические условия на метод определения содержания нитрофенолов в воздухе . . . . .	47
Технические условия на метод определения содержания динитроортокрезола в воздухе . . . . .	50
Приложение . . . . .	53

---

Техн. редактор *Н. А. Яковлева* Корректор *К. И. Патарецкая*

---

Сдано в набор 5/VII—1962 г. Подписано к печати 27/VIII—1962 г.  
Формат бумаги  $84 \times 108 \frac{1}{32} = 1,88$  печ. л. (условных 3,08 л.) 2,3 уч.-изд. л.  
Тираж 5000 экз. Т-10815 МО-53.

---

Медгиз, Москва, Петроверигский пер., 6/8.  
Смоленск, типография имени Смирнова.  
Заказ № 4171 Цена 12 коп.