

**ТИПОВЫЕ ДЕТАЛИ И КОНСТРУКЦИИ ЗДАНИЙ И СООРУЖЕНИЙ**

**СЕРИЯ КЭ-01-52**

**СБОРНЫЕ ЖЕЛЕЗОБЕТОННЫЕ ДВУХВЕТВЕВЫЕ КОЛОННЫ  
ОДНОЭТАЖНЫХ ПРОИЗВОДСТВЕННЫХ ЗДАНИЙ**

**ВЫПУСК VIII**

**КЛЮЧИ ДЛЯ ПОДБОРА КОЛОНН  
В ЗДАНИЯХ С НЕРАЗРЕЗНЫМИ СТАЛЬНЫМИ  
ПОДКРАНОВЫМИ БАЛКАМИ**

**ЗАКЛАДНЫЕ ЭЛЕМЕНТЫ ДЛЯ КРЕПЛЕНИЯ  
СТАЛЬНЫХ ПОДКРАНОВЫХ БАЛОК И КОНСТРУКЦИЙ ПОКРЫТИЙ**

ЦЕНТРАЛЬНЫЙ ИНСТИТУТ ТИПОВЫХ ПРОЕКТОВ  
УПРАВЛЕНИЯ ПОДВЕДОМСТВЕННЫМИ ОРГАНИЗАЦИЯМИ  
ГОССТРОЯ СССР

Москва, Б-66, Спартаковская ул. 2а, корпус В

Сдано в печать 2 5 1985 года  
Заказ № 2190 Тираж 1600 экз.  
Цена 2 р 22 к

Государственный Комитет по делам строительства СССР

ТИПОВЫЕ ДЕТАЛИ И КОНСТРУКЦИИ ЗДАНИЙ И СООРУЖЕНИЙ

СЕРИЯ КЭ-01-52

СБОРНЫЕ ЖЕЛЕЗОБЕТОННЫЕ ДВУХВЕТВЕВЫЕ КОЛОННЫ  
ОДНОЭТАЖНЫХ ПРОИЗВОДСТВЕННЫХ ЗДАНИЙ

ВЫПУСК VIII

КЛЮЧИ ДЛЯ ПОДБОРА КОЛОНН  
В ЗДАНИЯХ С НЕРАЗРЕЗНЫМИ СТАЛЬНЫМИ  
ПОДКРАНОВЫМИ БАЛКАМИ

ЗАКЛАДНЫЕ ЭЛЕМЕНТЫ ДЛЯ КРЕПЛЕНИЯ  
СТАЛЬНЫХ ПОДКРАНОВЫХ БАЛОК И КОНСТРУКЦИЙ ПОКРЫТИЙ

РАЗРАБОТАНЫ  
Проектным институтом №1  
Госстроя СССР  
при участии НИИЖБ

Утверждены  
Государственным Комитетом  
По делам Строительства СССР  
25 МАРТА 1965 г., ПРОТОКОЛ ОТ 20/III-65г

Центральный институт типовых проектов  
МОСКВА 1965

## Содержание.

Наименование	№№ листов	№№ страниц
Содержание	А	2
Пояснительная записка.	Б, В	3, 4
Ключ для подбора колонн с шагом по крайним рядам 6 м, по средним - 12 м при неразрезных стальных покрывных балках. Ветровая нагрузка для I географического района.	1	5
Ключ для подбора колонн с шагом по крайним рядам 6 м, по средним - 12 м при неразрезных стальных покрывных балках. Ветровая нагрузка для II географического района.	2	6
Ключ для подбора колонн с шагом по крайним рядам 6 м, по средним - 12 м при неразрезных стальных покрывных балках. Ветровая нагрузка для III географического района.	3	7
Ключ для подбора колонн с шагом по крайним рядам 6 м, по средним - 12 м при неразрезных стальных покрывных балках. Ветровая нагрузка для IV географического района.	4	8
Ключ для подбора колонн с шагом по крайним рядам 6 м, по средним - 12 м при неразрезных стальных покрывных балках. Ветровая нагрузка для I, II, III и IV географических районов.	5	9
Ключ для подбора колонн с шагом по крайним и средним рядам 12 м при неразрезных стальных покрывных балках. Ветровая нагрузка для I географического района.	6	10
Ключ для подбора колонн с шагом по крайним и средним рядам 12 м при неразрезных стальных покрывных балках. Ветровая нагрузка для II географического района.	7	11
Ключ для подбора колонн с шагом по крайним и средним рядам 12 м при неразрезных стальных покрывных балках. Ветровая нагрузка для III географического района.	8	12
Ключ для подбора колонн с шагом по крайним и средним рядам 12 м при неразрезных стальных покрывных балках. Ветровая нагрузка для IV географического района.	9	13
Ключ для подбора колонн с шагом по крайним и средним рядам 12 м при неразрезных стальных покрывных балках. Ветровая нагрузка для I, II, III и IV географических районов.	10	14
Ключ для подбора колонн высотой 10,80 м под краны грузоподъемностью 30/5 т при неразрезных стальных покрывных балках. Ветровая нагрузка для I, II, III и IV географических районов.	11	15
Расчетные нагрузки от кранов на фундаменты колонн при неразрезных покрывных балках.	12	16
Колонна КД VIII-1	13	17
Колонна КД VIII-2	14	18
Колонна КД VIII-3	15	19
Колонна КД VIII-4	16	20

Наименование	№№ листов	№№ страниц
Колонна КД VIII-5	17	21
Колонна КД VIII-6	18	22
Колонна КД VIII-7	19	23
Колонна КД VIII-8	20	24
Колонна КД VIII-9	21	25
Ключ для подбора закладных элементов и сеток в колоннах при стальных фермах покрытия. Схемы установки закладных элементов и сеток.	22	26
Ключ для подбора и схема установки закладных элементов при применении стальных разрезных покрывных балок.	23	27
Ключ для подбора и схема установки закладных элементов при применении стальных неразрезных покрывных балок.	24	28
Ключ для подбора закладных элементов для опирания покрывных балок на связевые колонны серии КЗ-01-52 в районах с сейсмичностью 7 и 8 баллов.	25	29
Схема опирания стальных покрывных балок в связевой панели. Схема закладных элементов, подлежащих замене. Схема установки закладных элементов в колоннах по серии КЗ-01-56.	26	30
Закладные элементы ММ 1 ÷ ММ 6	27	31
Закладные элементы ММ 7 ÷ ММ 9. Детали „А“, „Б“, „В“.	28	32
Закладные элементы ММ 10 ÷ ММ 11. Сетки СМ 1 ÷ СМ 9	29	33
Закладные элементы ММ 12 ÷ ММ 20. Деталь „Г“	30	34
Закладные элементы ММ 21 ÷ ММ 29	31	35
Закладные элементы ММ 30 ÷ ММ 34	32	36

Инж. отг. Рашид  
Т. констр. пр. Цибаров  
рук. гр. Мач

Инженер  
исполнитель  
проберал

Королев  
Осипова  
Финкельштейн

Теркин  
Вилкова

ТА  
1965

Содержание альбома

КЗ-01-52  
Выпуск VIII

Лист А

7862 3

## Пояснительная записка

Выпуск VIII серии КЭ-01-52 содержит следующие материалы по применению типовых сборных железобетонных колонн в промышленных зданиях со стальными подкрановыми балками, а также в зданиях со стальными стропильными конструкциями

Ключи для подбора двухветвевых колонн, разработанных в выпусках II, III, V, VI и VIII серии КЭ-01-52, при неразрезных подкрановых балках под краны грузоподъемностью 10-50 т среднего и тяжелого режимов работы, рабочие чертежи колонн

Закладные элементы в сборных типовых железобетонных колоннах для крепления стальных подкрановых балок и стропильных ферм взамен серии КЭ-01-07 выпуск 9

### I Указания по применению колонн при неразрезных подкрановых балках

1 Колонны запроектированы для одно-, двух- и многопролетных зданий с жестким покрытием из железобетонных плит с фонарями и без фонарей

Размеры температурного блока приняты в поперечном направлении до 150 м, в продольном - 72 м

Шаг колонн по крайним рядам 6 и 12 м, по средним - 12 м Шаг стропильных конструкций 6 и 12 м

При шаге стропильных конструкций 6 м по колоннам средних рядов устанавливаются подстропильные конструкции с отметкой низа на 700 мм ниже стропильных конструкций

Колонны разработаны из условия применения фундаментов с отметкой верха - 0,13 м, выпаляемых при нулевом цикле работ

2 Обозначение марок колонн принято следующее

Буквы КД определяют тип колонн (колонны двухветвевые), первая цифра (римская) указывает на номер выпуска серии, вторая цифра (арабская) - на номер колонны Например, КД VI-2 колонна двухветвевая, разработанная в выпуске VI, номер 2.

Колонны, устанавливаемые по средним продольным рядам, к которым крепится торцевая стена, обозначены индексом „а“, и отличаются только закладными элементами для крепления стен

Колонны, устанавливаемые в местах расположения вертикальных связей, обозначены индексом „в“ и отличаются только дополнительными закладными элементами для крепления связей

3 В рабочих чертежах колонн, разработанных в настоящем

выпуске (марки колонн имеют индекс VIII) не показаны закладные элементы для крепления и опирания подкрановых балок и стропильных конструкций

Закладные элементы для крепления и опирания подкрановых балок подбираются по указаниям настоящего выпуска Закладные элементы для опирания стропильных конструкций принимаются при железобетонных фермах - М6 для колонн КД VIII-1 - КД VIII-6, М7 для колонн КД VIII-7, КД VIII-8 и М8 для колонны КД VIII-9, при стальных фермах - согласно данному выпуску Закладные элементы м6, м7, м8 разработаны в выпуске I

4 Ключи для подбора колонн помещены на листах 1-11 данного выпуска Ключи для подбора вертикальных связей для колонн с отметкой верха 0,13 м под кран грузоподъемностью 30 т и рабочие чертежи связей помещены в выпуске V Ключи для подбора вертикальных связей по остальным колоннам помещены в выпуске VI, а рабочие чертежи связей в выпуске I настоящей серии

5 Нагрузки от покрытия и веса стеновых панелей приведены в выпуске IV серии КЭ-01-52

Нагрузки от кранов приняты по серии КЭ-01-57 выпуск II для кранов тяжелого режима работы с корректировкой их в соответствии с требованием главы СНиП II-A 11-62

Ветровая нагрузка принята по СНиП II-A 11-62 для I, II, III и IV районов ветровой нагрузки При расчете на ветровую нагрузку зданий без фонарей ветровые нагрузки от шахт, труб и прочих установок на кровле учтены в размере 50% нагрузки, принятой от фонарей

Усилия от температурных воздействий определены при перепаде температуры 40° без учета поворота фундамента При этом жесткость колонн принималась равной 0,5 ЕЖ, а само воздействие отнесено к кратковременным воздействиям На воздействие температуры рассчитаны колонны, удаленные на расстояние более 30 м от оси температурного блока

Нагрузки на фундаменты от постоянных нагрузок, снега, ветра и температурных воздействий приведены в выпусках II, V и VI, нагрузки на фундаменты от кранов приведены на листе 12 данного выпуска

6 Усилия в колоннах и их гибкости определены согласно разделу II пояснительной записки выпуска I Расчетные длины подкрановой части колонн приняты на 20% меньше расчетных длин подкрановой части колонн при разрезных подкрановых балках, но не менее 1,2 Н, где Н - высота подкрановой части колонны

11	И.И.И.	И.И.И.	И.И.И.	И.И.И.
12	И.И.И.	И.И.И.	И.И.И.	И.И.И.
13	И.И.И.	И.И.И.	И.И.И.	И.И.И.
14	И.И.И.	И.И.И.	И.И.И.	И.И.И.
15	И.И.И.	И.И.И.	И.И.И.	И.И.И.
16	И.И.И.	И.И.И.	И.И.И.	И.И.И.
17	И.И.И.	И.И.И.	И.И.И.	И.И.И.
18	И.И.И.	И.И.И.	И.И.И.	И.И.И.
19	И.И.И.	И.И.И.	И.И.И.	И.И.И.
20	И.И.И.	И.И.И.	И.И.И.	И.И.И.



Пояснительная записка

КЭ-01-52	Выпуск VIII
Лист	Б

Изогибающие моменты в ветвях колонн и распорках определены как в рамных системах от действия горизонтальных (перерезывающих) сил. В случае, когда глобные растягивающие напряжения в растянутой ветви больше  $R_p$ , вся поперечная сила в данном сечении передавалась на сжатую ветвь. При этом для колонн, работающих в выпусках II и III, учитывалась возможность образования пластических шарниров в месте примыкания распорок к сжатой ветви.

7. Указания по установке в колоннах опорных столиков для опирания стеновых панелей и по заделке колонн приведены в выпусках II, IV и VII настоящей серии.

8. Описание конструктивной части указания по изготовлению, транспортировке и монтажу колонн, а также рабочие чертежи закладных элементов, не подлежащих замене, приведены в выпуске I настоящей серии.

9. Подбор колонн в зданиях с неразрезными подкрановыми балками в районах с сейсмичностью 7 и 8 баллов производить по ключам данного выпуска с учетом указаний выпуска VIII настоящей серии.

## II. Указания по замене закладных элементов

1. Закладные элементы разработаны применительно к типовым сборным железобетонным колоннам серии КЭ-01-49 (выпуски I-III), КЭ-01-52 (выпуски I-VII), КЭ-01-56 (выпуски I-III), а также стальными подкрановым балкам и стальными стропильным и подстропильным фермам серии КЭ-01-57 (выпуски I и II) и ПК-01-125 (выпуски I и II).

2. Закладные элементы в колоннах для опирания стальных стропильных конструкций рассчитаны на максимальные нагрузки от покрытия, принятые в сериях КЭ-01-49; КЭ-01-52, КЭ-01-56.

3. При установке стальных разрезных и неразрезных подкрановых балок, стальных стропильных и подстропильных ферм на типовые железобетонные колонны закладные элементы для опирания подкрановых балок, стропильных и подстропильных ферм, разработанные в сериях КЭ-01-49; КЭ-01-52 и КЭ-01-56, а также арматурные сетки необходимо заменить закладными элементами и сетками, разработанными в настоящем выпуске, в соответствии с ключами, приведенными на листах 22 ÷ 25.

Сетки в местах опирания стальных подкрановых балок рекомендуется изготавливать совместно с закладными

элементами сварными или вязаными.

4. С выпуском настоящего альбома чертежи КМ закладных элементов, приведенных в сериях КЭ-01-57 выпуски I и II и ПК-01-125 выпуски I и II аннулируются.

5. Узлы опирания и крепления подкрановых балок и стропильных конструкций к колоннам приведены в альбомах серий КЭ-01-57 (Стальные разрезные и неразрезные подкрановые балки со сплошной стенкой пролетом в и 12 метров под мостовые электрические краны грузоподъемностью 5-75 тонн. Выпуски I и II) и ПК-01-125 (Стальные конструкции для покрытия зданий пролетами 24, 30 и 36 м. Выпуски I и II).

6. При применении в конкретных проектах типовых колонн с измененными по настоящему выпуску закладными элементами основным маркам колонн должны быть присвоены дополнительные индексы. Расход стали на колонну следует скорректировать.



Ключ для подбора колонн с шагом по крайним рядам 6 м, по средним-12 м  
 при неразрезных стальных подкрановых балках.  
 Ветровая нагрузка для I географического района

Тип здания	Отметка низа стальных конструкций м	Отметка головки кранового рельса м	Разновысота кранового рельса м	Пролеты здания м К-во пролетов Тип колонн	18								24						30					
					1	2	3	4	5	6	7	8	1	2	3	4	5	6	1	2	3	4	5	
Здания с фонарями	10.80	8.15	10	Крайние	КД II-1	КД II-1	КД III-1	КД III-1	КД III-1	КД III-1	КД III-1	КД III-1	КД III-2	КД II-1	КД III-1	КД III-1	КД III-1	КД III-2						
				Средние	КД II-3	КД II-3	КД II-3	КД II-3	КД III-3	КД III-3	КД III-4	КД II-3	КД II-3	КД II-3	КД III-3	КД III-3								
			20/5	Крайние	КД II-1	КД II-1	КД III-1	КД III-1	КД III-1	КД III-1	КД III-2	КД II-1	КД III-1	КД III-1	КД III-1	КД III-2								
				Средние	КД II-4	КД II-4	КД II-4	КД II-4	КД III-4	КД III-4	КД III-2	КД II-5	КД II-5	КД II-5	КД III-5	КД III-5								
	12.60	9.65	10	Крайние	КД II-6	КД II-6	КД III-6	КД III-6	КД III-6	КД III-6	КД III-6	КД III-6	КД III-6	КД II-6	КД II-6	КД III-6	КД III-6	КД III-6	КД II-6	КД III-6	КД III-6	КД III-6	КД III-6	
				Средние	КД II-10	КД II-10	КД II-10	КД II-10	КД II-13	КД II-13	КД III-10	КД II-11	КД II-11	КД II-11	КД II-13	КД II-13	КД II-11	КД II-11	КД II-11	КД II-11	КД II-13	КД II-13	КД II-13	КД II-13
			20/5	Крайние	КД II-6	КД II-6	КД III-6	КД III-6	КД III-6	КД III-6	КД III-6	КД III-6	КД III-6	КД III-6	КД II-6	КД II-8	КД III-6	КД III-6	КД III-6	КД II-6	КД III-6	КД III-6	КД III-6	КД III-6
				Средние	КД III-10	КД III-10	КД II-12	КД II-12	КД III-11	КД II-14	КД II-14	КД III-11	КД III-11	КД II-13	КД II-14	КД II-14	КД II-14	КД II-14	КД II-13	КД II-14	КД II-14	КД II-14	КД II-14	КД II-14
	14.40	11.45	10	Крайние	КД II-15	КД II-15	КД II-15	КД II-15	КД II-15	КД II-17	КД II-17	КД II-17	КД II-15	КД II-15	КД II-17	КД II-17	КД II-17							
				Средние	КД II-19	КД II-19	КД II-19	КД II-19	КД II-19	КД II-19	КД II-20	КД II-19	КД II-19	КД II-19	КД II-19	КД II-20								
			20/5	Крайние	КД II-15	КД II-15	КД II-15	КД II-15	КД II-15	КД II-17	КД II-17	КД II-15	КД II-15	КД II-17	КД II-17	КД II-17	КД II-15	КД II-16	КД II-17	КД II-17				
				Средние	КД II-19	КД II-19	КД II-19	КД II-19	КД II-21	КД II-22	КД II-22	КД II-20	КД II-20	КД II-20	КД II-22	КД II-22	КД II-20	КД II-20	КД II-20	КД II-20	КД II-22	КД II-22	КД II-22	КД II-22
14.40	11.45	30/5	Крайние	КД II-15	КД II-15	КД II-15	КД II-15	КД II-15	КД II-17	КД II-17	КД II-15	КД II-15	КД II-17	КД II-17	КД II-17	КД II-17	КД II-18	КД II-18	КД II-18	КД II-18				
			Средние	КД II-21	КД II-21	КД II-21	КД II-21	КД II-21	КД II-7	КД II-7	КД II-22	КД II-22	КД II-22	КД II-7	КД II-7	КД II-22	КД II-22	КД II-22	КД II-22	КД II-21				
		10	Крайние	КД II-2	КД II-1	КД II-1	КД II-2	КД III-1	КД III-1	КД III-1	КД III-1	КД III-1	КД III-1	КД III-1	КД III-1	КД II-2	КД II-1	КД II-2	КД III-1	КД III-1	КД III-1			
			Средние	КД II-3	КД II-3	КД II-3	КД II-3	КД III-3	КД III-3	КД III-3	КД III-3	КД III-3	КД III-3	КД III-3	КД II-3	КД II-3	КД II-3	КД III-3	КД III-3	КД III-3				
12.60	9.65	20/5	Крайние	КД II-2	КД II-1	КД II-1	КД II-2	КД III-1	КД III-1	КД III-1	КД III-1	КД III-1	КД III-1	КД II-2	КД II-1	КД II-2	КД III-1	КД III-1	КД III-1					
			Средние	КД II-4	КД II-4	КД II-4	КД II-4	КД III-4	КД III-4	КД III-4	КД III-4	КД III-4	КД III-4	КД II-5	КД II-5	КД II-5	КД III-5	КД III-5	КД III-5					
		10	Крайние	КД II-8	КД II-6	КД II-6	КД II-8	КД II-8	КД II-8	КД III-6	КД III-6	КД III-6	КД III-6	КД III-6	КД II-8	КД II-6	КД II-6	КД II-8	КД II-8	КД II-7	КД II-8	КД II-6	КД II-7	КД II-7
			Средние	КД II-10	КД II-10	КД II-10	КД II-10	КД II-11	КД II-13	КД II-13	КД II-11	КД II-11	КД II-11	КД II-11	КД II-13	КД II-11	КД II-11	КД II-11	КД II-11	КД II-13	КД II-11	КД II-11	КД II-11	КД II-13
30/5	Крайние	КД II-8	КД II-6	КД II-6	КД II-8	КД II-8	КД III-6	КД III-6	КД III-6	КД III-6	КД III-6	КД III-6	КД II-8	КД II-8	КД II-8	КД II-8	КД II-8	КД II-9	КД II-8	КД II-8	КД II-9	КД II-9		
	Средние	КД II-14	КД II-14	КД II-14	КД II-14	КД II-14	КД II-14	КД III-13	КД II-14	КД II-14	КД II-14	КД II-14	КД II-14	КД II-14	КД II-14	КД II-14	КД II-14	КД II-14	КД II-14	КД II-14	КД II-14	КД II-14		
14.40	11.45	10	Крайние	КД II-17	КД II-15	КД II-15	КД II-15	КД II-15	КД II-15	КД II-15	КД II-15	КД II-15	КД II-17	КД II-15	КД II-15	КД II-15	КД II-15	КД II-15	КД II-17					
			Средние	КД II-19	КД II-19	КД II-19	КД II-19	КД II-19	КД II-19	КД II-19	КД II-19	КД II-19	КД II-19	КД II-19	КД II-19	КД II-19	КД II-19	КД II-19						
		20/5	Крайние	КД II-17	КД II-15	КД II-15	КД II-15	КД II-15	КД II-15	КД II-15	КД II-15	КД II-15	КД II-17	КД II-15	КД II-15	КД II-15	КД II-15	КД II-15	КД II-17	КД II-17	КД II-15	КД II-17	КД II-17	КД II-17
			Средние	КД II-19	КД II-19	КД II-19	КД II-19	КД II-19	КД II-19	КД II-20	КД II-21	КД II-20	КД II-20	КД II-20	КД II-20	КД II-21	КД II-20	КД II-20	КД II-20	КД II-20	КД II-21	КД II-20	КД II-20	КД II-22
30/5	Крайние	КД II-17	КД II-15	КД II-15	КД II-15	КД II-15	КД II-15	КД II-15	КД II-15	КД II-15	КД II-17	КД II-15	КД II-15	КД II-15	КД II-15	КД II-15	КД II-17	КД II-16	КД II-17	КД II-17	КД II-17	КД II-17		
	Средние	КД II-21	КД II-21	КД II-21	КД II-21	КД II-21	КД II-21	КД II-21	КД II-21	КД II-21	КД II-22	КД II-22	КД II-22	КД II-22	КД II-22	КД II-22	КД II-22	КД II-22	КД II-22	КД II-22	КД II-22	КД II-22		

Примечания

1. Рабочие чертежи колонн с индексом II (напр. КД II-2) разработаны во II выпуске; с индексом III (напр. КД III-2) разработаны в III выпуске.
2. Ключ для подбора вертикальных связей по колоннам помещен в выпуске IV лист 5.
3. Стальные фармы для изготовления колонн разработаны ГПИ Проектстальконструкция
4. В таблице указана условная отметка головки кранового рельса, соответствующая унифицированным габаритным схемам.



Ключ для подбора колонн с шагом по крайним рядам 6 м, по средним-12 м при неразрезных стальных подкрановых балках. Ветровая нагрузка для I географического района.

**Ключ для подбора колонн с шагом по крайним рядам 6м, по средним-12м при неразрезных стальных подкрановых балках. Ветровая нагрузка для II географического района**

Тип здания	Отметка низа строительных конструкций м	Отметка головок крайнего рельса м	Грузоподъемность кранов м	Пролеты здания м	18								24						30									
					К-во пролетов	тип колонн	1	2	3	4	5	6	7	8	1	2	3	4	5	6	1	2	3	4	5			
							Крайние	Средние	Крайние	Средние	Крайние	Средние	Крайние	Средние	Крайние	Средние	Крайние	Средние	Крайние	Средние	Крайние	Средние	Крайние	Средние	Крайние	Средние	Крайние	Средние
Здания с фонарями	10,80	8,15	10	Крайние		КД II-2	КД II-2	КД III-1	КД III-2	КД III-2	КД III-2	КД III-2	КД III-2		КД II-2	КД III-1	КД III-2	КД III-2	КД III-2									
				Средние		КД II-4	КД II-4	КД II-4	КД II-4	КД III-3	КД III-4	КД III-4		КД II-4	КД II-4	КД II-4	КД III-3	КД III-5										
			20/5	Крайние		КД II-2	КД II-2	КД III-1	КД III-2	КД III-2	КД III-2	КД III-2		КД II-2	КД III-1	КД III-2	КД III-2	КД III-2										
				Средние		КД III-4	КД III-4	КД III-4	КД III-4	КД III-4	КД III-4	КД III-2	КД III-2		КД III-5	КД III-5	КД III-5	КД III-5	КД III-5									
	12,60	9,65	10	Крайние		КД II-8	КД II-8	КД III-6	КД III-6	КД III-6	КД III-6	КД III-6	КД III-6		КД II-8	КД III-6	КД III-6	КД III-6	КД III-6			КД II-8	КД III-8	КД III-8	КД III-8	КД III-8		
				Средние		КД II-12	КД II-12	КД II-10	КД II-10	КД II-12	КД III-10	КД III-10	КД III-10		КД II-12	КД II-12	КД II-12	КД III-11	КД III-11				КД II-13	КД II-13	КД II-13	КД II-13	КД III-11	
			20/5	Крайние		КД II-8	КД II-8	КД III-6	КД III-6	КД III-6	КД III-6	КД III-6	КД III-8	КД III-8		КД II-8	КД III-6	КД III-6	КД III-8	КД III-8			КД II-8	КД III-7	КД III-7	КД III-7	КД III-7	
				Средние		КД III-10	КД III-10	КД III-10	КД III-10	КД III-11	КД III-11	КД III-11	КД III-14	КД III-14		КД III-11	КД III-11	КД III-11	КД III-14	КД III-14			КД III-14	КД III-14	КД III-14	КД III-14	КД III-14	
			30/5	Крайние		КД II-8	КД II-8	КД III-6	КД III-6	КД III-6	КД III-8	КД III-8	КД III-8	КД III-8		КД II-8	КД III-6	КД III-8	КД III-8	КД III-7			КД II-8	КД III-7	КД III-7	КД III-7	КД III-7	
				Средние		КД III-13	КД III-13	КД III-13	КД III-13	КД III-13	КД III-13	КД III-13	КД III-13	КД III-13	КД III-13		КД III-13	КД III-13	КД III-13	КД III-14	КД III-14			КД III-14	КД III-14	КД III-14	КД III-14	КД III-14
			14,40	11,45	10	Крайние		КД II-15	КД II-15	КД II-16	КД II-16	КД II-16	КД II-16	КД II-16	КД III-15		КД II-15	КД II-16	КД III-15	КД III-15	КД III-15							
						Средние		КД II-19	КД II-19	КД II-19	КД II-19	КД II-20	КД II-20	КД II-20	КД II-20		КД II-19	КД II-19	КД II-19	КД II-20	КД II-20							
20/5	Крайние				КД II-15	КД II-15	КД II-16	КД II-16	КД II-16	КД II-16	КД III-15	КД III-15		КД II-15	КД II-16	КД III-15	КД III-15	КД III-15			КД II-15	КД III-15	КД III-15	КД III-15	КД III-15			
	Средние				КД II-21	КД II-21	КД II-19	КД II-19	КД II-22	КД II-22	КД II-22	КД II-22		КД II-21	КД II-21	КД II-21	КД II-22	КД II-22			КД II-22	КД II-22	КД II-22	КД II-22	КД II-22	КД II-22		
30/5	Крайние		КД II-15	КД II-15	КД II-16	КД II-16	КД II-16	КД III-15	КД III-15	КД III-15	КД III-15		КД II-15	КД II-16	КД III-15	КД III-15	КД III-15			КД II-17	КД III-16	КД III-16	КД III-16	КД III-16				
	Средние		КД III-7	КД III-7	КД II-21	КД II-21	КД III-7	КД III-7	КД III-20	КД III-20		КД III-7	КД III-7	КД II-22	КД III-21	КД III-21			КД III-21	КД III-21	КД III-21	КД III-21	КД III-21	КД III-21				
Здания без фонарей	10,80	8,15	10	Крайние	КД III-1	КД II-2	КД II-2	КД III-1	КД III-1	КД III-1	КД III-2	КД III-2	КД III-1	КД II-2	КД III-1	КД III-1	КД III-2	КД III-2										
				Средние		КД II-4	КД II-3	КД II-3	КД II-3	КД III-3	КД III-3	КД III-3	КД III-4		КД II-4	КД II-3	КД II-3	КД III-3	КД III-3	КД III-3								
			20/5	Крайние	КД III-1	КД II-2	КД II-2	КД III-1	КД III-1	КД III-1	КД III-2	КД III-2	КД III-1	КД II-2	КД III-1	КД III-1	КД III-2	КД III-2										
				Средние		КД III-4	КД II-4	КД II-4	КД II-4	КД III-4	КД III-4	КД III-4	КД III-5		КД III-5	КД II-5	КД II-5	КД III-5	КД III-5	КД III-5								
	12,60	9,65	10	Крайние	КД II-7	КД II-8	КД II-8	КД II-8	КД III-6	КД III-6	КД III-6	КД III-6	КД II-7	КД II-8	КД III-6	КД III-6	КД III-6	КД III-6	КД III-6	КД III-6	КД III-6	КД II-7	КД II-8	КД III-8	КД III-8	КД III-8		
				Средние		КД II-12	КД II-10	КД II-10	КД II-10	КД II-12	КД II-12	КД II-13	КД III-10		КД II-12	КД II-11	КД II-11	КД II-13	КД II-13	КД II-13	КД II-13	КД II-13	КД II-13	КД II-13	КД II-11	КД II-11	КД III-11	
			20/5	Крайние	КД II-7	КД II-8	КД II-9	КД III-6	КД III-6	КД III-6	КД III-6	КД III-6	КД II-7	КД II-8	КД III-6	КД III-6	КД III-6	КД III-6	КД III-6	КД III-6	КД III-6	КД II-7	КД II-8	КД III-8	КД III-8	КД III-7		
				Средние		КД III-10	КД II-12	КД II-12	КД II-12	КД III-11	КД III-11	КД III-11	КД III-11		КД III-11	КД II-13	КД II-13	КД II-14	КД II-14	КД II-14	КД II-14	КД II-14	КД II-14	КД II-14	КД II-13	КД II-13	КД III-13	
			30/5	Крайние	КД II-7	КД II-8	КД II-8	КД III-6	КД III-6	КД III-6	КД III-6	КД III-6	КД II-7	КД II-8	КД III-6	КД III-6	КД III-8	КД III-8	КД III-8	КД III-8	КД III-8	КД II-9	КД II-8	КД III-7	КД III-7	КД III-7		
				Средние		КД III-13	КД II-14	КД II-14	КД II-14	КД III-14	КД III-14	КД III-13	КД III-13		КД III-13	КД II-14	КД II-14	КД III-13	КД III-14	КД III-14	КД III-14	КД III-14	КД III-14	КД III-14	КД III-14	КД III-14	КД III-14	
	14,40	11,45	10	Крайние	КД III-15	КД II-15	КД II-15	КД II-15	КД II-17	КД II-17	КД II-17	КД II-17	КД III-15	КД II-15	КД II-16	КД II-16	КД II-16	КД II-16	КД II-16	КД II-16	КД III-15	КД II-15	КД II-18	КД II-19	КД II-18			
				Средние		КД II-19	КД II-19	КД II-19	КД II-19	КД II-19	КД II-20	КД II-20		КД II-19	КД II-19	КД II-19	КД II-20	КД II-20	КД II-20	КД II-20	КД II-20	КД III-15	КД II-15	КД II-18	КД II-19	КД II-18		
20/5			Крайние	КД III-15	КД II-15	КД II-15	КД II-15	КД II-17	КД II-17	КД II-17	КД II-17	КД III-15	КД II-15	КД II-16	КД II-16	КД II-16	КД II-16	КД II-16	КД II-16	КД III-15	КД II-15	КД II-18	КД II-19	КД II-18				
			Средние		КД II-21	КД II-19	КД II-19	КД II-19	КД II-21	КД II-22	КД II-22		КД II-21	КД II-20	КД II-20	КД II-22	КД II-22	КД II-22	КД II-22	КД II-22	КД II-22	КД II-22	КД II-20	КД II-20	КД II-22			
30/5	Крайние	КД III-15	КД II-15	КД II-15	КД II-17	КД II-17	КД II-17	КД II-17	КД II-17	КД III-15	КД II-15	КД II-16	КД II-16	КД II-16	КД II-16	КД II-16	КД II-16	КД III-15	КД II-17	КД II-18	КД II-18	КД II-18						
	Средние		КД III-7	КД II-21	КД II-21	КД II-21	КД II-21	КД II-21	КД II-22	КД III-7		КД III-7	КД II-22	КД II-22	КД III-7	КД III-7	КД III-7	КД III-7	КД III-21	КД II-21	КД II-22	КД II-22	КД III-21					

**Примечания:**

1. Рабочие чертежи колонн с индексом II (напр КД II-2) разработаны во II выпуске; с индексом III (напр КД III-2) разработаны в III выпуске; колонны с индексом VI (напр КД VI-2) разработаны в VI выпуске.
2. Ключ для подбора вертикальных связей по колоннам помещен в выпуске IV лист 5
3. Стальные формы для изготовления колонн разработаны ГПИ Проектстальконструкция.

4. В таблице указана условная отметка головки кранового рельса соответствующего унифицированным габаритным схемам.

ТД 1965	Ключ для подбора колонн с шагом по крайним рядам 6м по средним-12м при неразрезных стальных подкрановых балках. Ветровая нагрузка для II географического района	КЭ 01-52
		Выпуск VIII
		Лист 2





**Ключ для подбора колонн с шагом по крайним рядам БМ, по средним - 12 м  
при неразрезных стальных подкрановых балках  
ветровая нагрузка для IV географического района**

Мил. здания	Отметка наивысшей конструктивной точки	Отметка анкера кранового рельса	Эквивалентная высота кранового рельса	Пролеты здания М	18								24					30						
					К-50 пролетов																			
					1	2	3	4	5	6	7	8	1	2	3	4	5	6	1	2	3	4	5	
Здания с фонарями	10.80	8.15	10	Крайние	КАУ-1	КАУ-1	КАУ-1	КАУ-1	КАУ-1	КАУ-1	КАУ-1	КАУ-1	КАУ-1	КАУ-1	КАУ-1	КАУ-1	КАУ-1							
			Средние	КАШ-4	КАШ-4	КАШ-3	КАШ-3	КАШ-5	КАШ-5	КАУ-2	КАУ-4	КАУ-4	КАУ-3	КАШ-5	КАУ-2									
		20/5	Крайние	КАУ-1	КАУ-1	КАУ-1	КАУ-1	КАУ-1	КАУ-1	КАУ-1	КАУ-1	КАУ-1	КАУ-1	КАУ-1	КАУ-1	КАУ-1	КАУ-1							
		Средние	КАШ-4	КАШ-4	КАШ-4	КАШ-4	КАУ-2	КАУ-2	КАУ-1	КАУ-5	КАУ-5	КАУ-5	КАУ-3	КАУ-1										
	12.60	9.65	10	Крайние	КАШ-8	КАШ-7	КАШ-7	КАШ-7	КАШ-7	КАШ-7	КАШ-7	КАШ-7	КАШ-7	КАШ-7	КАШ-7	КАШ-7	КАШ-7	КАШ-7	КАШ-7	КАШ-7	КАШ-7	КАШ-7	КАШ-7	КАШ-7
			Средние	КАШ-10	КАШ-10	КАШ-10	КАШ-10	КАШ-11	КАШ-11	КАШ-11	КАШ-11	КАШ-11	КАШ-11	КАШ-11	КАШ-11	КАШ-11	КАШ-11	КАШ-11	КАШ-11	КАШ-11	КАШ-11	КАШ-11	КАШ-11	КАШ-11
		20/5	Крайние	КАШ-8	КАШ-7	КАШ-7	КАШ-7	КАШ-7	КАШ-7	КАШ-7	КАШ-7	КАШ-7	КАШ-7	КАШ-7	КАШ-7	КАШ-7	КАШ-7	КАШ-7	КАШ-7	КАШ-7	КАШ-7	КАШ-7	КАШ-7	КАШ-7
		Средние	КАШ-12	КАШ-12	КАШ-12	КАШ-12	КАШ-13	КАШ-13	КАШ-13	КАШ-13	КАШ-13	КАШ-13	КАШ-13	КАШ-13	КАШ-13	КАШ-13	КАШ-13	КАШ-13	КАШ-13	КАШ-13	КАШ-13	КАШ-13	КАШ-13	КАШ-13
	14.40	11.45	30/5	Крайние	КАШ-6	КАШ-7	КАШ-7	КАШ-7	КАШ-7	КАШ-7	КАШ-7	КАШ-7	КАШ-7	КАШ-7	КАШ-7	КАШ-7	КАШ-7	КАШ-7	КАШ-7	КАШ-7	КАШ-7	КАШ-7	КАШ-7	КАШ-7
			Средние	КАШ-14	КАШ-14	КАШ-13	КАШ-13	КАШ-14	КАШ-14	КАШ-14	КАШ-14	КАШ-14	КАШ-14	КАШ-14	КАШ-14	КАШ-14	КАШ-14	КАШ-14	КАШ-14	КАШ-14	КАШ-14	КАШ-14	КАШ-14	КАШ-14
		10	Крайние	КАШ-16	КАШ-16	КАШ-16	КАШ-16	КАШ-16	КАШ-16	КАШ-16	КАШ-16	КАШ-16	КАШ-16	КАШ-16	КАШ-16	КАШ-16	КАШ-16	КАШ-16	КАШ-16	КАШ-16	КАШ-16	КАШ-16	КАШ-16	КАШ-16
		Средние	КАШ-18	КАШ-18	КАШ-18	КАШ-18	КАШ-18	КАШ-18	КАШ-18	КАШ-18	КАШ-18	КАШ-18	КАШ-18	КАШ-18	КАШ-18	КАШ-18	КАШ-18	КАШ-18	КАШ-18	КАШ-18	КАШ-18	КАШ-18	КАШ-18	КАШ-18
14.40	11.45	20/5	Крайние	КАШ-16	КАШ-16	КАШ-16	КАШ-16	КАШ-16	КАШ-16	КАШ-16	КАШ-16	КАШ-16	КАШ-16	КАШ-16	КАШ-16	КАШ-16	КАШ-16	КАШ-16	КАШ-16	КАШ-16	КАШ-16	КАШ-16	КАШ-16	
		Средние	КАШ-18	КАШ-18	КАШ-18	КАШ-18	КАШ-18	КАШ-18	КАШ-18	КАШ-18	КАШ-18	КАШ-18	КАШ-18	КАШ-18	КАШ-18	КАШ-18	КАШ-18	КАШ-18	КАШ-18	КАШ-18	КАШ-18	КАШ-18	КАШ-18	
	30/5	Крайние	КАШ-16	КАШ-16	КАШ-16	КАШ-16	КАШ-16	КАШ-16	КАШ-16	КАШ-16	КАШ-16	КАШ-16	КАШ-16	КАШ-16	КАШ-16	КАШ-16	КАШ-16	КАШ-16	КАШ-16	КАШ-16	КАШ-16	КАШ-16	КАШ-16	
	Средние	КАШ-20	КАШ-20	КАШ-20	КАШ-20	КАШ-20	КАШ-20	КАШ-20	КАШ-20	КАШ-20	КАШ-20	КАШ-20	КАШ-20	КАШ-20	КАШ-20	КАШ-20	КАШ-20	КАШ-20	КАШ-20	КАШ-20	КАШ-20	КАШ-20	КАШ-20	
Здания без фонарей	10.80	8.15	10	Крайние	КАУ-1	КАУ-1	КАУ-1	КАУ-1	КАУ-1	КАУ-1	КАУ-1	КАУ-1	КАУ-1	КАУ-1	КАУ-1	КАУ-1	КАУ-1	КАУ-1	КАУ-1	КАУ-1	КАУ-1	КАУ-1	КАУ-1	
			Средние	КАШ-4	КАШ-4	КАШ-3	КАШ-3	КАШ-3	КАШ-3	КАШ-4	КАШ-4	КАШ-4	КАШ-4	КАШ-4	КАШ-4	КАШ-4	КАШ-4	КАШ-4	КАШ-4	КАШ-4	КАШ-4	КАШ-4	КАШ-4	КАШ-4
		20/5	Крайние	КАУ-1	КАУ-1	КАУ-1	КАУ-1	КАУ-1	КАУ-1	КАУ-1	КАУ-1	КАУ-1	КАУ-1	КАУ-1	КАУ-1	КАУ-1	КАУ-1	КАУ-1	КАУ-1	КАУ-1	КАУ-1	КАУ-1	КАУ-1	КАУ-1
		Средние	КАШ-4	КАШ-4	КАШ-4	КАШ-4	КАШ-4	КАШ-4	КАУ-2	КАУ-2	КАУ-5	КАУ-5	КАУ-5	КАУ-5	КАУ-5	КАУ-5	КАУ-5	КАУ-5	КАУ-5	КАУ-5	КАУ-5	КАУ-5	КАУ-5	КАУ-5
	12.60	9.65	10	Крайние	КАШ-7	КАШ-8	КАШ-8	КАШ-7	КАШ-7	КАШ-7	КАШ-7	КАШ-7	КАШ-7	КАШ-7	КАШ-7	КАШ-7	КАШ-7	КАШ-7	КАШ-7	КАШ-7	КАШ-7	КАШ-7	КАШ-7	КАШ-7
			Средние	КАШ-10	КАШ-10	КАШ-10	КАШ-10	КАШ-10	КАШ-10	КАШ-10	КАШ-10	КАШ-10	КАШ-10	КАШ-10	КАШ-10	КАШ-10	КАШ-10	КАШ-10	КАШ-10	КАШ-10	КАШ-10	КАШ-10	КАШ-10	КАШ-10
		20/5	Крайние	КАШ-7	КАШ-8	КАШ-8	КАШ-7	КАШ-7	КАШ-7	КАШ-7	КАШ-7	КАШ-7	КАШ-7	КАШ-7	КАШ-7	КАШ-7	КАШ-7	КАШ-7	КАШ-7	КАШ-7	КАШ-7	КАШ-7	КАШ-7	КАШ-7
		Средние	КАШ-12	КАШ-12	КАШ-12	КАШ-12	КАШ-12	КАШ-12	КАШ-12	КАШ-12	КАШ-12	КАШ-12	КАШ-12	КАШ-12	КАШ-12	КАШ-12	КАШ-12	КАШ-12	КАШ-12	КАШ-12	КАШ-12	КАШ-12	КАШ-12	КАШ-12
	14.40	11.45	30/5	Крайние	КАШ-7	КАШ-8	КАШ-8	КАШ-7	КАШ-7	КАШ-7	КАШ-7	КАШ-7	КАШ-7	КАШ-7	КАШ-7	КАШ-7	КАШ-7	КАШ-7	КАШ-7	КАШ-7	КАШ-7	КАШ-7	КАШ-7	КАШ-7
			Средние	КАШ-14	КАШ-13	КАШ-13	КАШ-13	КАШ-13	КАШ-13	КАШ-13	КАШ-13	КАШ-13	КАШ-13	КАШ-13	КАШ-13	КАШ-13	КАШ-13	КАШ-13	КАШ-13	КАШ-13	КАШ-13	КАШ-13	КАШ-13	КАШ-13
		10	Крайние	КАШ-6	КАШ-16	КАШ-15	КАШ-15	КАШ-15	КАШ-15	КАШ-15	КАШ-15	КАШ-15	КАШ-15	КАШ-15	КАШ-15	КАШ-15	КАШ-15	КАШ-15	КАШ-15	КАШ-15	КАШ-15	КАШ-15	КАШ-15	КАШ-15
		Средние	КАШ-18	КАШ-18	КАШ-18	КАШ-18	КАШ-18	КАШ-18	КАШ-18	КАШ-18	КАШ-18	КАШ-18	КАШ-18	КАШ-18	КАШ-18	КАШ-18	КАШ-18	КАШ-18	КАШ-18	КАШ-18	КАШ-18	КАШ-18	КАШ-18	КАШ-18
14.40	11.45	20/5	Крайние	КАШ-5	КАШ-16	КАШ-15	КАШ-15	КАШ-15	КАШ-15	КАШ-15	КАШ-15	КАШ-15	КАШ-15	КАШ-15	КАШ-15	КАШ-15	КАШ-15	КАШ-15	КАШ-15	КАШ-15	КАШ-15	КАШ-15	КАШ-15	
		Средние	КАШ-18	КАШ-18	КАШ-18	КАШ-18	КАШ-18	КАШ-18	КАШ-18	КАШ-18	КАШ-18	КАШ-18	КАШ-18	КАШ-18	КАШ-18	КАШ-18	КАШ-18	КАШ-18	КАШ-18	КАШ-18	КАШ-18	КАШ-18	КАШ-18	
	30/5	Крайние	КАШ-5	КАШ-16	КАШ-15	КАШ-15	КАШ-15	КАШ-15	КАШ-15	КАШ-15	КАШ-15	КАШ-15	КАШ-15	КАШ-15	КАШ-15	КАШ-15	КАШ-15	КАШ-15	КАШ-15	КАШ-15	КАШ-15	КАШ-15	КАШ-15	
	Средние	КАШ-20	КАШ-20	КАШ-20	КАШ-20	КАШ-20	КАШ-20	КАШ-20	КАШ-20	КАШ-20	КАШ-20	КАШ-20	КАШ-20	КАШ-20	КАШ-20	КАШ-20	КАШ-20	КАШ-20	КАШ-20	КАШ-20	КАШ-20	КАШ-20	КАШ-20	

**Примечания**

1. Рабочие чертежи колонн с индексом III (номер КАШ-2) разработаны в III выпуске с индексом IV (номер КАШ-2) разработаны в IV выпуске.
2. Ключ для подбора вертикальных связей по колоннам помещен в выпуск № лист 13.
3. Стальные формы для изготовления колонн разработаны ГПИ Проектстальконструкция.

4. В таблице указана условная отметка головки кранового рельса, соответствующая унифицированным габаритным схемам.

**ТА** Ключ для подбора колонн с шагом по крайним рядам БМ по средним-12м при неразрезных стальных подкрановых балках. Ветровая нагрузка для IV географического района  
 1965  
 КЭ-01-52  
 Выпуск III  
 Лист 4

Ключ для подбора колонн с шагом по крайним рядам 6 м, по средним - 12 м при неразрезных стальных подкрановых балках.  
Ветровая нагрузка для I, II, III, IV географических районов.

Географический район ветровой нагрузки	Отметка низа стропильных конструкций	Отметка балки кранового рельса, м	Средняя высота, м	Тип здания	Здания без фонарей										Здания с фонарями											
					24					30					24					30						
					1	2	3	4	5	1	2	3	4	5	2	3	4	5	2	3	4	5				
I	16.20	12.65	30/5	Крайние	КД II-23	КД II-23	КД II-23	КД II-23	КД II-23	КД II-24	КД II-23	КД II-23	КД II-24	КД II-24	КД II-24	КД II-23	КД II-23	КД II-24	КД II-24	КД II-24	КД II-24	КД II-23	КД II-24	КД II-24	КД II-24	КД II-24
					Средние	КД II-27	КД II-27	КД II-27	КД II-27	КД II-26	КД II-26	КД II-28	КД II-28	КД II-28	КД II-28	КД II-26	КД II-26	КД II-27	КД II-27	КД II-26	КД II-26	КД II-26	КД II-26	КД II-28	КД II-28	КД II-28
	12.85	50/10	Крайние	КД II-25	КД II-25	КД II-25	КД II-25	КД II-25	КД II-25	КД II-25	КД II-25	КД II-25	КД II-26	КД II-26	КД II-26	КД II-25	КД II-25	КД II-26	КД II-26	КД II-26	КД II-25	КД II-26	КД II-26	КД II-26	КД II-26	
				Средние	КД II-29	КД II-29	КД II-29	КД II-29	КД II-27	КД II-27	КД II-29	КД II-29	КД II-29	КД II-27	КД II-27	КД II-27	КД II-29	КД II-29	КД II-29	КД II-29	КД II-29	КД II-29	КД II-29	КД II-29	КД II-29	КД II-29
	18.00	14.45	30/5	Крайние	КД II-31	КД II-30	КД II-30	КД II-30	КД II-30	КД II-30	КД II-30	КД II-30	КД II-30	КД II-30	КД II-30	КД II-30	КД II-30	КД II-31	КД II-31	КД II-31	КД II-31	КД II-30	КД II-31	КД II-31	КД II-31	КД II-31
					Средние	КД II-34	КД II-34	КД II-34	КД II-34	КД II-34	КД II-34	КД II-34	КД II-34	КД II-34	КД II-34	КД II-34	КД II-34	КД II-34	КД II-34	КД II-34	КД II-34	КД II-34	КД II-34	КД II-34	КД II-34	КД II-34
	14.65	50/10	Крайние	КД II-33	КД II-32	КД II-32	КД II-32	КД II-32	КД II-32	КД II-32	КД II-32	КД II-32	КД II-32	КД II-32	КД II-32	КД II-32	КД II-32	КД II-32	КД II-32	КД II-32	КД II-32	КД II-32	КД II-32	КД II-32	КД II-32	КД II-32
				Средние	КД II-35	КД II-35	КД II-35	КД II-35	КД II-35	КД II-35	КД II-35	КД II-35	КД II-35	КД II-35	КД II-35	КД II-35	КД II-35	КД II-35	КД II-35	КД II-35	КД II-35	КД II-35	КД II-35	КД II-35	КД II-35	КД II-35
II	16.20	12.65	30/5	Крайние	КД II-23	КД II-23	КД II-24	КД II-24	КД II-24	КД II-24	КД II-24	КД II-23	КД II-24	КД II-24	КД II-24	КД II-23	КД II-23	КД II-24	КД II-24	КД II-24	КД II-23	КД II-24	КД II-24	КД II-24	КД II-23	
					Средние	КД II-26	КД II-27	КД II-27	КД II-27	КД II-26	КД II-26	КД II-26	КД II-26	КД II-26	КД II-26	КД II-26	КД II-26	КД II-26	КД II-26	КД II-26	КД II-26	КД II-26	КД II-26	КД II-26	КД II-26	КД II-26
	12.85	50/10	Крайние	КД II-25	КД II-25	КД II-26	КД II-26	КД II-26	КД II-26	КД II-26	КД II-26	КД II-26	КД II-26	КД II-26	КД II-26	КД II-26	КД II-26	КД II-26	КД II-26	КД II-26	КД II-26	КД II-26	КД II-26	КД II-26	КД II-26	
				Средние	КД II-27	КД II-29	КД II-29	КД II-29	КД II-27	КД II-27	КД II-27	КД II-27	КД II-29	КД II-29	КД II-29	КД II-27	КД II-27	КД II-27	КД II-29	КД II-29	КД II-29	КД II-27	КД II-27	КД II-29	КД II-29	КД II-29
	18.00	14.45	30/5	Крайние	КД II-30	КД II-30	КД II-31	КД II-31	КД II-31	КД II-31	КД II-31	КД II-30	КД II-31	КД II-31	КД II-31	КД II-30	КД II-31	КД II-31	КД II-31	КД II-31	КД II-30	КД II-31	КД II-31	КД II-31	КД II-31	
					Средние	КД II-32	КД II-34	КД II-34	КД II-34	КД II-34	КД II-34	КД II-32	КД II-34	КД II-34	КД II-34	КД II-32	КД II-34	КД II-34	КД II-32	КД II-34	КД II-34	КД II-34	КД II-32	КД II-34	КД II-34	КД II-34
	14.65	50/10	Крайние	КД II-30	КД II-32	КД II-33	КД II-33	КД II-33	КД II-33	КД II-30	КД II-32	КД II-33	КД II-33	КД II-33	КД II-33	КД II-32	КД II-33	КД II-33	КД II-33	КД II-33	КД II-32	КД II-33	КД II-33	КД II-33	КД II-33	
				Средние	КД II-33	КД II-35	КД II-35	КД II-35	КД II-33	КД II-33	КД II-33	КД II-33	КД II-33	КД II-33	КД II-33	КД II-33	КД II-33	КД II-33	КД II-33	КД II-33	КД II-33	КД II-33	КД II-33	КД II-33	КД II-33	КД II-33
III	16.20	12.65	30/5	Крайние	КД III-22	КД III-22	КД III-22	КД III-22	КД III-22	КД III-22	КД III-22	КД III-22	КД III-22	КД III-22	КД III-22	КД III-22	КД III-22	КД III-22	КД III-22	КД III-22	КД III-22	КД III-22	КД III-22	КД III-22	КД III-22	
					Средние	КД III-26	КД III-26	КД III-26	КД III-26	КД III-26	КД III-26	КД III-26	КД III-26	КД III-26	КД III-26	КД III-26	КД III-26	КД III-26	КД III-26	КД III-26	КД III-26	КД III-26	КД III-26	КД III-26	КД III-26	КД III-26
	12.85	50/10	Крайние	КД III-23	КД III-24	КД III-24	КД III-24	КД III-24	КД III-24	КД III-25	КД III-24	КД III-24	КД III-24	КД III-24	КД III-24	КД III-24	КД III-24	КД III-24	КД III-24	КД III-24	КД III-24	КД III-24	КД III-24	КД III-24	КД III-24	
				Средние	КД III-27	КД III-27	КД III-27	КД III-27	КД III-27	КД III-27	КД III-27	КД III-27	КД III-27	КД III-27	КД III-27	КД III-27	КД III-27	КД III-27	КД III-27	КД III-27	КД III-27	КД III-27	КД III-27	КД III-27	КД III-27	КД III-27
	18.00	14.45	30/5	Крайние	КД III-29	КД III-28	КД III-28	КД III-28	КД III-28	КД III-28	КД III-28	КД III-28	КД III-28	КД III-28	КД III-28	КД III-28	КД III-28	КД III-28	КД III-28	КД III-28	КД III-28	КД III-28	КД III-28	КД III-28	КД III-28	
					Средние	КД III-32	КД III-32	КД III-32	КД III-32	КД III-32	КД III-32	КД III-32	КД III-32	КД III-32	КД III-32	КД III-32	КД III-32	КД III-32	КД III-32	КД III-32	КД III-32	КД III-32	КД III-32	КД III-32	КД III-32	КД III-32
	14.65	50/10	Крайние	КД III-31	КД III-30	КД III-30	КД III-30	КД III-30	КД III-30	КД III-30	КД III-31	КД III-30	КД III-30	КД III-30	КД III-30	КД III-30	КД III-30	КД III-30	КД III-30	КД III-30	КД III-30	КД III-30	КД III-30	КД III-30	КД III-30	
				Средние	КД III-33	КД III-33	КД III-33	КД III-33	КД III-33	КД III-33	КД III-33	КД III-33	КД III-33	КД III-33	КД III-33	КД III-33	КД III-33	КД III-33	КД III-33	КД III-33	КД III-33	КД III-33	КД III-33	КД III-33	КД III-33	КД III-33
IV	16.20	12.65	30/5	Крайние	КД VII-9	КД VII-23	КД VII-23	КД VII-23	КД VII-23	КД VII-23	КД VII-9	КД VII-23	КД VII-23	КД VII-23	КД VII-23	КД VII-9	КД VII-9	КД VII-9	КД VII-9	КД VII-23	КД VII-9	КД VII-9	КД VII-9	КД VII-9		
					Средние	КД VII-11	КД VII-26	КД VII-26	КД VII-26	КД VII-26	КД VII-11	КД VII-11	КД VII-26	КД VII-26	КД VII-11	КД VII-11	КД VII-26	КД VII-26	КД VII-11	КД VII-11	КД VII-26	КД VII-26	КД VII-11	КД VII-11	КД VII-26	КД VII-26
	12.85	50/10	Крайние	КД VII-10	КД VII-25	КД VII-25	КД VII-25	КД VII-25	КД VII-25	КД VII-10	КД VII-25	КД VII-25	КД VII-25	КД VII-25	КД VII-10	КД VII-10	КД VII-10	КД VII-10	КД VII-25	КД VII-10	КД VII-10	КД VII-10	КД VII-10			
				Средние	КД VII-12	КД VII-27	КД VII-27	КД VII-27	КД VII-27	КД VII-12	КД VII-12	КД VII-27	КД VII-27	КД VII-12	КД VII-12	КД VII-27	КД VII-27	КД VII-12	КД VII-12	КД VII-27	КД VII-27	КД VII-12	КД VII-12	КД VII-27	КД VII-27	
	18.00	14.45	30/5	Крайние	КД VII-13	КД VII-13	КД VII-13	КД VII-13	КД VII-13	КД VII-13	КД VII-13	КД VII-13	КД VII-13	КД VII-13	КД VII-13	КД VII-13	КД VII-13	КД VII-13	КД VII-13	КД VII-13	КД VII-13	КД VII-13	КД VII-13	КД VII-13		
					Средние	КД VII-33	КД VII-32	КД VII-32	КД VII-32	КД VII-32	КД VII-33	КД VII-32	КД VII-32	КД VII-32	КД VII-33	КД VII-32	КД VII-32	КД VII-33	КД VII-32	КД VII-32	КД VII-32	КД VII-32	КД VII-33	КД VII-32	КД VII-32	КД VII-32
	14.65	50/10	Крайние	КД VII-14	КД VII-14	КД VII-14	КД VII-14	КД VII-14	КД VII-14	КД VII-14	КД VII-14	КД VII-14	КД VII-14	КД VII-14	КД VII-14	КД VII-14	КД VII-14	КД VII-14	КД VII-14	КД VII-14	КД VII-14	КД VII-14	КД VII-14	КД VII-14		
				Средние	КД VII-33	КД VII-33	КД VII-33	КД VII-33	КД VII-33	КД VII-33	КД VII-33	КД VII-33	КД VII-33	КД VII-33	КД VII-33	КД VII-33	КД VII-33	КД VII-33	КД VII-33	КД VII-33	КД VII-33	КД VII-33	КД VII-33	КД VII-33	КД VII-33	

Примечания

1. Рабочие чертежи колонн с индексом II (напр. КД II-23) разработаны в II выпуске, с индексом III (напр. КД III-26) 4 в таблице указана условная разработаны в III выпуске; с индексом IV (напр. КД IV-12) разработаны в IV выпуске.
2. Ключ для подбора вертикальных связей по колоннам помещен в выпуск VI лист 13.
3. Стальные формы для изготовления колонн разработаны ТИИ Проектстальконструкция.



Ключ для подбора колонн с шагом по крайним рядам 6 м, по средним - 12 м при неразрезных стальных подкрановых балках. Ветровая нагрузка для I, II, III, IV географических районов.

КЗ-01-52  
Выпуск III  
Лист 5

Ключ для подбора колонн с шагом по крайним и средним рядам 12 м при неразрезных стальных подкрановых балках  
Ветровая нагрузка для I географического района

Тип здания	Шаг между стальной конструкцией	Шаг между головками кранового рельса	Средняя высота пролета	Пролеты здания м	18								24						30					
					К-60 пролетов колонн																			
					1	2	3	4	5	6	7	8	1	2	3	4	5	6	1	2	3	4	5	
Здания с фундаментами	10.80	8.15	10	крайние	КД II-37	КД II-37	КД III-36	КД III-36	КД III-36	КД III-15	КД III-15	КД II-37	КД III-35	КД III-36	КД III-15	КД III-15								
				средние	КД II-39	КД II-39	КД II-39	КД II-39	КД III-38	КД III-38	КД III-39	КД II-39	КД II-39	КД II-39	КД III-38	КД III-39								
			20/5	крайние	КД II-37	КД II-37	КД III-36	КД III-36	КД III-36	КД III-15	КД III-15	КД II-37	КД III-35	КД III-36	КД III-15	КД III-15								
		средние	КД II-39	КД II-39	КД II-39	КД II-39	КД III-38	КД III-18	КД III-18	КД II-40	КД II-40	КД II-40	КД III-39	КД III-18										
		12.60	9.65	10	крайние	КД II-41	КД II-43	КД II-43	КД II-43	КД II-42	КД II-42	КД II-42	КД II-41	КД II-43	КД II-42	КД II-42	КД II-42	КД II-41	КД II-42	КД II-42	КД II-42			
					средние	КД II-45	КД II-45	КД II-45	КД II-45	КД III-44	КД III-44	КД III-44	КД II-45	КД II-45	КД II-45	КД III-45	КД III-45	КД III-45	КД III-45	КД III-45	КД III-45			
	20/5			крайние	КД II-43	КД II-43	КД II-43	КД II-43	КД II-42	КД II-42	КД II-42	КД II-41	КД II-43	КД II-42	КД II-42	КД II-42	КД II-44	КД II-42	КД II-42	КД II-42				
	средние	КД II-47	КД II-47	КД II-47	КД II-47	КД III-46	КД III-46	КД III-46	КД II-46	КД II-46	КД II-46	КД III-47	КД III-47	КД II-46	КД II-46	КД II-46	КД III-42							
	30/5	крайние	КД II-43	КД II-43	КД II-43	КД II-43	КД II-42	КД II-42	КД II-42	КД II-44	КД II-42	КД II-42	КД II-42	КД II-42	КД II-44	КД II-42	КД II-42	КД II-42						
	средние	КД III-22	КД III-22	КД III-22	КД III-22	КД III-48	КД III-48	КД III-48	КД III-22	КД III-22	КД III-22	КД III-48	КД III-48	КД III-22	КД III-22	КД III-22	КД III-48							
	14.40	11.45	10	крайние	КД II-49	КД II-49	КД II-49	КД II-51	КД II-51	КД II-51	КД II-50	КД II-49	КД II-51	КД II-51	КД II-51	КД II-50								
				средние	КД II-53	КД II-53	КД II-53	КД II-53	КД II-53	КД II-55	КД II-55	КД II-53	КД II-53	КД II-53	КД II-53	КД II-55								
20/5				крайние	КД II-49	КД II-49	КД II-49	КД II-51	КД II-51	КД II-50	КД II-50	КД II-49	КД II-51	КД II-51	КД II-50	КД II-50	КД II-49	КД II-50	КД II-50	КД II-50				
средние			КД II-53	КД II-53	КД II-53	КД II-53	КД II-55	КД II-55	КД II-55	КД II-53	КД II-53	КД II-53	КД II-54	КД II-54	КД II-54	КД II-54	КД II-54	КД III-54						
30/5			крайние	КД II-49	КД II-49	КД II-49	КД II-51	КД II-51	КД II-50	КД II-52	КД II-49	КД II-51	КД II-51	КД II-50	КД II-50	КД II-52	КД II-52	КД II-52	КД II-52					
			средние	КД III-53	КД III-53	КД II-55	КД II-55	КД III-55	КД III-55	КД III-55	КД III-54	КД III-54	КД III-54	КД III-56	КД III-56	КД III-56	КД III-56	КД III-56	КД III-56					
Здания без фундаментов	10.80	8.15	10	крайние	КД II-38	КД II-37	КД II-37	КД III-35	КД III-36	КД III-36	КД III-36	КД III-15	КД II-38	КД II-37	КД III-35	КД III-36	КД III-15	КД III-15						
				средние	КД II-39	КД II-39	КД II-39	КД II-39	КД III-37	КД III-38	КД III-38	КД III-38	КД II-39	КД II-39	КД II-39	КД III-38	КД III-38							
			20/5	крайние	КД II-38	КД II-37	КД II-37	КД III-35	КД III-36	КД III-36	КД III-36	КД III-15	КД II-38	КД II-37	КД III-35	КД III-36	КД III-15	КД III-15						
		средние	КД II-39	КД II-39	КД II-39	КД II-39	КД III-38	КД III-38	КД III-38	КД III-18	КД II-40	КД II-40	КД II-40	КД III-39	КД III-39									
		12.60	9.65	10	крайние	КД II-43	КД II-41	КД II-41	КД II-43	КД II-43	КД II-43	КД II-42	КД II-42	КД II-43	КД II-41	КД II-43	КД II-43	КД II-43	КД II-43	КД II-43	КД II-41	КД II-42	КД II-42	КД II-42
					средние	КД II-45	КД II-45	КД II-45	КД II-45	КД II-44	КД III-44	КД III-44	КД II-45	КД II-45	КД II-45	КД III-45	КД III-45	КД III-45	КД III-45	КД III-45	КД III-45			
	20/5			крайние	КД II-43	КД II-41	КД II-41	КД II-43	КД II-43	КД II-43	КД II-43	КД II-42	КД II-42	КД II-43	КД II-41	КД II-43	КД II-43	КД II-43	КД II-43	КД II-43	КД II-44	КД II-42	КД II-42	КД II-42
	средние	КД II-47	КД II-47	КД II-47	КД II-47	КД III-46	КД III-46	КД III-46	КД II-46	КД II-46	КД II-46	КД III-47	КД III-47	КД II-46	КД II-46	КД II-46	КД III-42							
	30/5	крайние	КД II-43	КД II-41	КД II-41	КД II-43	КД II-43	КД II-42	КД II-42	КД II-42	КД II-43	КД II-41	КД II-43	КД II-43	КД II-43	КД II-43	КД II-42	КД II-42	КД II-42	КД II-42	КД II-42			
	средние	КД III-22	КД III-22	КД III-22	КД III-22	КД III-48	КД III-48	КД III-48	КД III-22	КД III-22	КД III-22	КД III-48	КД III-48	КД III-22	КД III-22	КД III-22	КД III-48							
	14.40	11.45	10	крайние	КД II-51	КД II-49	КД II-49	КД II-49	КД II-49	КД II-51	КД II-51	КД II-51	КД II-51	КД II-49	КД II-49	КД II-49	КД II-51	КД II-51						
				средние	КД II-53	КД II-53	КД II-53	КД II-53	КД II-53	КД II-53	КД II-53	КД II-53	КД II-53	КД II-53	КД II-53	КД II-53								
20/5				крайние	КД II-51	КД II-49	КД II-49	КД II-49	КД II-49	КД II-51	КД II-51	КД II-51	КД II-51	КД II-49	КД II-49	КД II-49	КД II-51	КД II-51	КД II-51	КД II-49	КД II-50	КД II-50	КД II-50	
средние			КД II-53	КД II-53	КД II-53	КД II-53	КД II-55	КД II-55	КД II-55	КД II-53	КД II-53	КД II-53	КД II-54	КД II-54	КД II-54	КД II-54	КД II-54	КД II-54						
30/5			крайние	КД II-51	КД II-49	КД II-49	КД II-49	КД II-51	КД II-51	КД II-51	КД II-51	КД II-51	КД II-49	КД II-49	КД II-51	КД II-51	КД II-52	КД II-52	КД II-52	КД II-52	КД II-52			
			средние	КД III-53	КД II-55	КД II-55	КД II-55	КД III-55	КД III-55	КД III-55	КД III-54	КД II-54	КД II-54	КД III-56	КД III-56	КД III-56	КД III-54	КД II-54	КД III-56					

ПРИМЕЧАНИЯ

1. Рабочие чертежи с индексом III (напр. КД III-47) разработаны в III выпуске; с индексом II (напр. КД II-15) разработаны в II выпуске.
2. Ключ для подбора вертикальных связей по колоннам помещен в выпуск IV лист 5
3. Стальные формы для изготовления колонн разработаны ГПИ проектантская конструктория.

4 в таблице указана условная  
метка головки кранового рельса,  
соответствующая унифицированным  
габаритным схемам.



Ключ для подбора колонн с шагом по крайним и средним рядам 12 м при неразрезных стальных подкрановых балках ветровая нагрузка для I географического района.  
К3-01-52  
Выпуск VII  
Лист 6

**Ключ для подбора колонн с шагом по крайним и средним рядам 12 м  
при неразрезных стальных подкрановых балках  
ветровая нагрузка для II географического района.**

Тип здания	Шаг колонн м	Высота здания м	Группа колонн	Пролеты здания м	18								24						30										
					К 60 про-тип колонн																								
					1	2	3	4	5	6	7	8	1	2	3	4	5	6	1	2	3	4	5						
Здания с фонарями	10.80	8.15	10	крайние		КД III-35	КД III-35	КД IV-15	КД IV-15	КД IV-15	КД IV-15	КД IV-16	КД IV-16		КД II-37	КД III-36	КД IV-15	КД IV-16	КД IV-16										
				средние		КД II-39	КД II-39	КД II-39	КД II-39	КД III-38	КД III-39	КД III-39		КД II-39	КД II-39	КД III-39	КД III-39	КД IV-16											
			20/5	крайние		КД III-35	КД III-35	КД IV-15	КД IV-15	КД IV-15	КД IV-16	КД IV-16		КД II-37	КД III-36	КД IV-15	КД IV-16	КД IV-16											
				средние		КД III-38	КД III-38	КД III-38	КД III-38	КД IV-18	КД IV-18	КД IV-18		КД III-39	КД III-39	КД III-39	КД IV-18	КД IV-18											
	12.60	9.65	10	крайние		КД II-41	КД II-41	КД II-42	КД II-42	КД IV-20	КД IV-20	КД IV-20	КД IV-20		КД II-41	КД II-43	КД IV-20	КД IV-20	КД IV-20		КД II-41	КД II-42	КД IV-20	КД IV-20					
				средние		КД II-45	КД II-45	КД II-45	КД II-45	КД III-44	КД III-44	КД III-46		КД II-45	КД II-45	КД II-45	КД III-46	КД III-46					КД II-45	КД III-45	КД III-45	КД III-45			
			20/5	крайние		КД II-41	КД II-41	КД II-42	КД II-42	КД II-42	КД IV-20	КД IV-20	КД IV-20		КД II-41	КД II-43	КД IV-20	КД IV-20	КД IV-20		КД II-41	КД II-42	КД IV-20	КД IV-20					
				средние		КД III-46	КД III-46	КД II-47	КД II-47	КД III-46	КД III-46	КД III-47		КД II-47	КД III-47	КД III-47	КД III-47	КД III-47					КД II-48	КД II-48	КД IV-20	КД IV-22			
	14.40	11.45	30/5	крайние		КД II-41	КД II-41	КД II-42	КД II-42	КД IV-20	КД IV-20	КД IV-20		КД II-44	КД II-42	КД IV-20	КД IV-20	КД IV-20		КД II-44	КД II-42	КД IV-20	КД IV-20						
				средние		КД IV-22	КД IV-22	КД IV-22	КД IV-22	КД III-48	КД III-48	КД III-48		КД IV-22	КД IV-22	КД IV-22	КД III-48	КД III-48					КД IV-22	КД IV-22	КД IV-22	КД IV-23			
			10	крайние		КД II-49	КД II-49	КД III-49	КД III-49	КД III-49	КД III-51	КД III-51		КД II-49	КД III-51	КД III-51	КД III-51	КД IV-24											
				средние		КД II-53	КД II-53	КД II-53	КД II-53	КД II-55	КД III-53	КД III-53		КД II-53	КД II-53	КД II-53	КД III-53	КД III-53											
20/5	крайние		КД II-49	КД II-49	КД II-49	КД II-49	КД III-51	КД III-51	КД IV-24	КД IV-24		КД II-49	КД III-51	КД III-51	КД III-51	КД IV-24				КД II-51	КД IV-24	КД IV-24	КД IV-24						
	средние		КД II-55	КД II-55	КД II-55	КД II-55	КД III-53	КД III-53	КД III-55		КД II-55	КД II-54	КД II-54	КД III-54	КД III-56					КД II-52	КД IV-24	КД IV-24	КД IV-24						
30/5	крайние		КД II-49	КД II-49	КД II-49	КД II-49	КД IV-24	КД IV-24	КД IV-24		КД II-49	КД II-24	КД II-24	КД IV-24	КД IV-24					КД II-52	КД IV-24	КД IV-24	КД IV-24						
	средние		КД III-55	КД III-55	КД III-55	КД III-55	КД III-55	КД III-55	КД III-55		КД III-56	КД III-56	КД III-56	КД III-56	КД IV-27					КД III-56	КД III-56	КД III-56	КД IV-27						
Здания без фонарей	10.80	8.15	10	крайние	КД III-35	КД III-35	КД II-37	КД III-36	КД III-36	КД III-36	КД IV-15	КД IV-16	КД III-35	КД II-37	КД III-35	КД III-36	КД IV-15	КД IV-16											
				средние		КД II-39	КД II-39	КД II-39	КД II-39	КД III-38	КД III-38	КД III-39		КД II-39	КД II-39	КД III-39	КД III-38	КД III-39											
			20/5	крайние	КД III-35	КД III-35	КД II-37	КД III-36	КД III-36	КД III-36	КД IV-15	КД IV-16	КД III-35	КД II-37	КД III-35	КД III-36	КД IV-15	КД IV-16											
				средние		КД III-38	КД II-39	КД II-39	КД II-39	КД III-38	КД IV-18	КД IV-18		КД III-39	КД II-40	КД II-40	КД III-39	КД IV-18											
	12.60	9.65	10	крайние	КД II-43	КД II-41	КД II-41	КД II-43	КД II-43	КД II-42	КД II-42	КД III-42	КД II-43	КД II-41	КД II-43	КД II-42	КД II-42	КД II-42	КД II-43	КД II-41	КД II-42	КД II-42	КД II-42	КД II-42	КД II-42	КД II-42	КД II-42		
				средние		КД II-45	КД II-45	КД II-45	КД II-45	КД III-44	КД III-44	КД III-44		КД II-45	КД II-45	КД II-45	КД III-45	КД III-45					КД III-45	КД III-45	КД III-45	КД III-45			
			20/5	крайние	КД II-43	КД II-41	КД II-41	КД II-43	КД II-43	КД II-42	КД II-42	КД III-42	КД II-43	КД II-41	КД II-43	КД II-42	КД II-42	КД II-42	КД II-43	КД II-41	КД II-42	КД II-42	КД II-42	КД II-42	КД II-42	КД II-42	КД II-42	КД II-42	
				средние		КД III-46	КД II-47	КД II-47	КД II-47	КД III-46	КД III-46	КД III-46		КД II-47	КД II-46	КД II-46	КД III-47	КД III-47					КД II-48	КД II-46	КД II-46	КД IV-22			
	14.40	11.45	30/5	крайние	КД II-43	КД II-41	КД II-41	КД II-42	КД II-42	КД II-42	КД III-42	КД II-43	КД II-44	КД II-42	КД II-42	КД II-42	КД II-42	КД II-42	КД II-42	КД II-42	КД II-42	КД II-42	КД II-42	КД II-42	КД II-42	КД II-42	КД II-42		
				средние		КД IV-22	КД IV-22	КД II-48	КД II-48	КД IV-22	КД IV-22	КД III-48		КД IV-22	КД IV-22	КД IV-22	КД IV-22	КД III-48					КД IV-22	КД IV-22	КД IV-22	КД III-48			
			10	крайние	КД II-51	КД II-49	КД II-49	КД II-51	КД II-51	КД II-51	КД II-50	КД III-49	КД II-51	КД II-49	КД II-51	КД II-50	КД II-50	КД II-50	КД II-50	КД II-50	КД II-50	КД II-50	КД II-50	КД II-50	КД II-50	КД II-50	КД II-50	КД II-50	
				средние		КД II-53	КД II-53	КД II-53	КД II-53	КД II-53	КД II-53	КД II-53	КД II-53		КД II-53	КД II-53	КД II-53	КД II-53	КД II-53					КД II-54	КД II-54	КД II-54	КД II-54		
20/5	крайние	КД II-51	КД II-49	КД II-49	КД II-51	КД II-51	КД II-51	КД II-50	КД III-49	КД II-51	КД II-49	КД II-51	КД II-50	КД II-50	КД II-50	КД II-50	КД II-50	КД II-50	КД II-50	КД II-50	КД II-50	КД II-50	КД II-50	КД II-50	КД II-50				
	средние		КД II-55	КД II-53	КД II-53	КД II-53	КД II-53	КД II-53	КД II-53	КД II-53		КД II-54	КД II-53	КД II-53	КД II-54	КД II-54					КД II-54	КД II-54	КД II-54	КД II-54					
30/5	крайние	КД II-51	КД II-49	КД II-49	КД II-51	КД II-51	КД II-50	КД II-50	КД III-49	КД II-51	КД II-49	КД II-51	КД II-50	КД II-50	КД II-24	КД II-52	КД II-52	КД II-52	КД II-52	КД II-52	КД II-52	КД II-24	КД II-24						
	средние		КД III-55	КД III-53	КД III-53	КД III-53	КД III-53	КД III-53	КД III-53		КД III-56	КД III-54	КД III-54	КД III-56	КД III-56					КД III-56	КД III-54	КД III-54	КД III-56						

**ПРИМЕЧАНИЯ**

1. Рабочие чертежи колонн с индексом III (напр. КД III-55) разработаны в III выпуске; с индексом II (напр. КД II-24) разработаны в II выпуске.
2. Ключ для подбора вертикальных связей по колоннам помещен в III выпуске лист 5.
3. Стальные фарны для изготовления колонн разработаны при Проектстальконструкция.

4 в таблице указана условная отметка головки кранового рельса, соответствующая унифицированным габаритным схемам



Ключ для подбора колонн с шагом по крайним и средним рядам 12 м при неразрезных стальных подкрановых балках ветровая нагрузка для II географического района

1965

К3-01-52  
Выпуск VII  
Лист 7

**Ключ для подбора колонн с шагом по крайним и средним рядам 12 м при неразрезных стальных подкрановых балках. Ветровая нагрузка для III географического района.**

Тип здания	Шаг колонн по продольной оси, м	Шаг колонн по поперечной оси, м	Эквивалентная высота здания, м	Пролет здания, м	18								24						30						
					18								24						30						
					1	2	3	4	5	6	7	8	1	2	3	4	5	6	1	2	3	4	5		
Здания с фонарями	10.80	8.15	10	крайние	КД III-35	КД III-35	КД V-16	КД V-16	КД V-16	КД V-17	КД V-17	КД V-17	КД V-17	КД V-17	КД V-17	КД V-17	КД V-17								
					средние	КД III-37	КД III-37	КД III-37	КД III-37	КД III-38	КД III-39	КД V-18	КД V-18	КД V-18	КД V-18	КД V-18	КД V-18	КД V-18	КД V-18						
					20/5	крайние	КД III-35	КД III-35	КД V-16	КД V-16	КД V-16	КД V-17	КД V-17	КД V-17	КД V-17	КД V-17	КД V-17	КД V-17	КД V-17						
					средние	КД III-38	КД III-38	КД III-38	КД III-38	КД V-18	КД V-18	КД V-18	КД V-18	КД V-18	КД V-18	КД V-18	КД V-18	КД V-18	КД V-18						
	12.60	9.65	10	крайние	КД III-40	КД III-40	КД V-20	КД V-20	КД V-20	КД V-20	КД V-20	КД V-20	КД V-20	КД V-20	КД V-20	КД V-20									
					средние	КД III-44	КД III-44	КД III-44	КД III-44	КД III-46	КД III-46	КД V-20	КД V-20	КД V-20	КД V-20	КД V-20	КД V-20	КД V-20							
					20/5	крайние	КД III-40	КД III-40	КД V-20	КД V-20	КД V-20	КД V-20	КД V-20	КД V-20	КД V-20	КД V-20	КД V-20	КД V-20	КД V-20						
					средние	КД III-46	КД III-46	КД III-46	КД III-46	КД III-47	КД III-47	КД V-22	КД V-22	КД V-22	КД V-22	КД V-22	КД V-22	КД V-22	КД V-22						
	14.45	11.45	30/5	крайние	КД III-40	КД III-40	КД V-20	КД V-20	КД V-20	КД V-20	КД V-20	КД V-20	КД V-20	КД V-20	КД V-20	КД V-20									
					средние	КД III-48	КД III-48	КД III-48	КД III-48	КД III-48	КД III-48	КД V-23	КД V-23	КД V-23	КД V-23	КД V-23	КД V-23	КД V-23							
					10	крайние	КД III-51	КД III-51	КД V-24	КД V-24	КД V-24	КД V-24	КД V-24	КД V-24	КД V-24	КД V-24	КД V-24	КД V-24	КД V-24						
					средние	КД III-53	КД III-53	КД III-53	КД III-53	КД III-53	КД III-53	КД III-53	КД III-53	КД III-53	КД III-53	КД III-53	КД III-53	КД III-53	КД III-53						
14.45	11.45	20/5	крайние	КД III-51	КД III-51	КД V-24	КД V-24	КД V-24	КД V-24	КД V-24	КД V-24	КД V-24	КД V-24	КД V-24	КД V-24										
				средние	КД III-53	КД III-53	КД III-53	КД III-53	КД III-55	КД III-55	КД III-55	КД III-55	КД III-55	КД III-55	КД III-55	КД III-55	КД III-55								
				30/5	крайние	КД III-51	КД III-51	КД V-24	КД V-24	КД V-24	КД V-24	КД V-24	КД V-24	КД V-24	КД V-24	КД V-24	КД V-24	КД V-24							
				средние	КД III-55	КД III-55	КД III-55	КД III-55	КД III-55	КД III-55	КД III-55	КД III-55	КД III-55	КД III-55	КД III-55	КД III-55	КД III-55	КД III-55							
Здания без фонарей	10.80	8.15	10	крайние	КД V-16	КД III-35	КД III-35	КД V-16	КД V-16	КД V-16	КД V-16	КД V-16	КД V-16	КД V-16	КД V-16										
					средние	КД III-37	КД III-37	КД III-37	КД III-37	КД III-38	КД III-39	КД III-39	КД III-39	КД III-39	КД III-39	КД III-39	КД III-39								
					20/5	крайние	КД V-16	КД III-35	КД III-35	КД V-16	КД V-16	КД V-16	КД V-16	КД V-16	КД V-16	КД V-16	КД V-16	КД V-16							
					средние	КД III-38	КД III-38	КД III-38	КД III-38	КД III-39	КД III-39	КД III-39	КД III-39	КД III-39	КД III-39	КД III-39	КД III-39	КД III-39							
	12.60	9.65	10	крайние	КД V-20	КД III-40	КД III-40	КД V-20	КД V-20	КД V-20	КД V-20	КД V-20	КД V-20	КД V-20	КД V-20	КД V-20									
					средние	КД III-44	КД III-44	КД III-44	КД III-44	КД III-44	КД III-44	КД III-44	КД III-44	КД III-44	КД III-44	КД III-44	КД III-44								
					20/5	крайние	КД V-20	КД III-40	КД III-40	КД V-20	КД V-20	КД V-20	КД V-20	КД V-20	КД V-20	КД V-20	КД V-20	КД V-20	КД V-20						
					средние	КД III-46	КД III-46	КД III-46	КД III-46	КД III-46	КД III-46	КД III-46	КД III-46	КД III-46	КД III-46	КД III-46	КД III-46	КД III-46							
	14.40	11.45	30/5	крайние	КД V-20	КД III-40	КД III-40	КД V-20	КД V-20	КД V-20	КД V-20	КД V-20	КД V-20	КД V-20	КД V-20	КД V-20									
					средние	КД III-48	КД III-48	КД III-48	КД III-48	КД III-48	КД III-48	КД III-48	КД III-48	КД III-48	КД III-48	КД III-48	КД III-48	КД III-48							
					10	крайние	КД V-24	КД III-51	КД III-51	КД V-24	КД V-24	КД V-24	КД V-24	КД V-24	КД V-24	КД V-24	КД V-24	КД V-24	КД V-24						
					средние	КД III-53	КД III-53	КД III-53	КД III-53	КД III-53	КД III-53	КД III-53	КД III-53	КД III-53	КД III-53	КД III-53	КД III-53	КД III-53	КД III-53						
14.40	11.45	20/5	крайние	КД V-24	КД III-51	КД III-51	КД V-24	КД V-24	КД V-24	КД V-24	КД V-24	КД V-24	КД V-24	КД V-24	КД V-24										
				средние	КД III-53	КД III-53	КД III-53	КД III-53	КД III-53	КД III-53	КД III-53	КД III-53	КД III-53	КД III-53	КД III-53	КД III-53	КД III-53								
				30/5	крайние	КД V-24	КД III-51	КД III-51	КД V-24	КД V-24	КД V-24	КД V-24	КД V-24	КД V-24	КД V-24	КД V-24	КД V-24	КД V-24							
				средние	КД III-55	КД III-55	КД III-55	КД III-55	КД III-55	КД III-55	КД III-55	КД III-55	КД III-55	КД III-55	КД III-55	КД III-55	КД III-55	КД III-55							

**ПРИМЕЧАНИЯ**

1. Рабочие чертежи колонн с индексом III (напр. КД III-35) разработаны в выпуске III, а с индексом V (напр. КД V-23) в выпуске V.
2. Ключ для подбора вертикальных связей по колоннам помещен в выпуске IV лист 5.
3. Стальные фарны для изготовления колонн разработаны ГПИ Проектстальконструкция.
4. В таблице указана условная



Ключ для подбора колонн с шагом по крайним и средним рядам 12 м при неразрезных стальных подкрановых балках. Ветровая нагрузка для III географического района. Лист 8

Ключ для подбора колонн с шагом по крайним и средним рядам 12 м при неразрезных стальных подкрановых балках. Ветровая нагрузка для IV географического района.

Тип здания	Шаг колонн м	Высота здания м	Пролеты здания м	18								24						30					
				К-ва пролетов																			
				1	2	3	4	5	6	7	8	1	2	3	4	5	6	1	2	3	4	5	
Здания с фанарями	10 80	8 15	10	Крайние	КД V-16	КД VI-16	КД VII-16	КД VIII-17	КД IX-17	КД X-17	КД XI-17	КД XII-17	КД XIII-17	КД XIV-17	КД XV-17	КД XVI-17							
				Средние	КД III-38	КД III-38	КД III-37	КД III-37	КД III-18	КД III-18	КД III-18	КД III-18	КД III-38	КД III-38	КД III-38	КД III-18	КД III-18	КД III-18					
			20/5	Крайние	КД V-16	КД VI-16	КД VII-16	КД VIII-17	КД IX-17	КД X-17	КД XI-17	КД XII-17	КД XIII-17	КД XIV-17	КД XV-17	КД XVI-17	КД XVII-19	КД XVIII-19					
				Средние	КД III-38	КД III-38	КД III-38	КД III-38	КД III-18	КД III-18	КД III-18	КД III-18	КД III-18	КД III-18	КД III-39	КД III-19	КД III-19	КД III-19					
	2 60	9 65	10	Крайние	КД V-20	КД VI-20	КД VII-20	КД VIII-20	КД IX-20	КД X-20	КД XI-21	КД XII-21	КД XIII-21	КД XIV-21	КД XV-21	КД XVI-21	КД XVII-21	КД XVIII-21	КД XIX-21	КД XX-21	КД XXI-21		
				Средние	КД III-46	КД III-46	КД III-44	КД III-44	КД III-46	КД III-47	КД III-47	КД III-47	КД III-47	КД III-47	КД III-45	КД III-47	КД III-47	КД III-47	КД III-47	КД III-47	КД III-45	КД III-22	
			20/5	Крайние	КД V-20	КД VI-20	КД VII-20	КД VIII-20	КД IX-20	КД X-20	КД XI-21	КД XII-21	КД XIII-21	КД XIV-21	КД XV-21	КД XVI-21	КД XVII-21	КД XVIII-21	КД XIX-21	КД XX-21	КД XXI-21	КД XXII-21	
				Средние	КД III-22	КД III-22	КД III-46	КД III-46	КД III-22	КД III-48	КД III-48	КД III-48	КД III-22	КД III-22	КД III-22	КД III-48	КД III-48	КД III-48	КД III-22	КД III-22	КД III-22	КД III-48	КД III-21
			30/5	Крайние	КД V-20	КД VI-20	КД VII-20	КД VIII-20	КД IX-20	КД X-20	КД XI-21	КД XII-21	КД XIII-21	КД XIV-21	КД XV-21	КД XVI-21	КД XVII-21	КД XVIII-21	КД XIX-21	КД XX-21	КД XXI-21	КД XXII-21	КД XXIII-21
				Средние	КД III-23	КД III-23	КД III-48	КД III-48	КД III-23	КД III-23	КД III-23	КД III-23	КД III-23	КД III-23	КД III-48	КД III-23	КД III-23	КД III-23	КД III-23	КД III-23	КД III-23	КД III-48	КД III-21
	14 40	11 45	10 0	Крайние	КД V-24	КД VI-24	КД VII-24	КД VIII-24	КД IX-24	КД X-24	КД XI-25	КД XII-25	КД XIII-25	КД XIV-25	КД XV-25	КД XVI-25	КД XVII-25	КД XVIII-25	КД XIX-25	КД XX-25	КД XXI-25		
				Средние	КД III-53	КД III-53	КД III-53	КД III-53	КД III-53	КД III-53	КД III-53	КД III-53	КД III-53	КД III-53	КД III-53	КД III-53	КД III-54	КД III-54	КД III-54	КД III-54	КД III-54	КД III-54	
20/5			Крайние	КД V-24	КД VI-24	КД VII-24	КД VIII-24	КД IX-24	КД X-24	КД XI-25	КД XII-25	КД XIII-25	КД XIV-25	КД XV-25	КД XVI-25	КД XVII-25	КД XVIII-25	КД XIX-25	КД XX-25	КД XXI-25	КД XXII-25		
			Средние	КД III-55	КД III-55	КД III-55	КД III-53	КД III-55	КД III-55	КД III-55	КД III-55	КД III-55	КД III-55	КД III-56	КД III-56	КД III-56	КД III-56	КД III-56	КД III-56	КД III-56	КД III-56	КД III-56	
30/5			Крайние	КД V-24	КД VI-24	КД VII-24	КД VIII-24	КД IX-24	КД X-24	КД XI-25	КД XII-25	КД XIII-25	КД XIV-25	КД XV-25	КД XVI-25	КД XVII-25	КД XVIII-25	КД XIX-25	КД XX-25	КД XXI-25	КД XXII-25	КД XXIII-25	
			Средние	КД III-27	КД III-27	КД III-55	КД III-55	КД III-27	КД III-27	КД III-27	КД III-27	КД III-27	КД III-27	КД III-27	КД III-27	КД III-27	КД III-27	КД III-27	КД III-27	КД III-27	КД III-27	КД III-27	
Здания без фанарей	10 80	8 15	10	Крайние	КД V-16	КД VI-16	КД VII-16	КД VIII-16	КД IX-16	КД X-17	КД XI-17	КД XII-17	КД XIII-17	КД XIV-17	КД XV-17	КД XVI-17	КД XVII-17	КД XVIII-17	КД XIX-17	КД XX-17			
				Средние	КД III-38	КД III-37	КД III-37	КД III-37	КД III-38	КД III-38	КД III-38	КД III-39	КД III-38	КД III-38	КД III-38	КД III-39	КД III-39	КД III-39	КД III-39	КД III-39	КД III-39	КД III-39	
			20/5	Крайние	КД V-16	КД VI-16	КД VII-16	КД VIII-16	КД IX-16	КД X-17	КД XI-17	КД XII-17	КД XIII-17	КД XIV-17	КД XV-17	КД XVI-17	КД XVII-17	КД XVIII-17	КД XIX-17	КД XX-17	КД XXI-17	КД XXII-17	
				Средние	КД III-38	КД III-38	КД III-38	КД III-38	КД III-18	КД III-18	КД III-18	КД III-18	КД III-18	КД III-18	КД III-39	КД III-18	КД III-18	КД III-18	КД III-18	КД III-18	КД III-18	КД III-18	КД III-18
	12 60	9 65	10	Крайние	КД V-21	КД VI-20	КД VII-20	КД VIII-20	КД IX-20	КД X-20	КД XI-20	КД XII-20	КД XIII-20	КД XIV-20	КД XV-20	КД XVI-20	КД XVII-20	КД XVIII-20	КД XIX-20	КД XX-20	КД XXI-20		
				Средние	КД III-46	КД III-44	КД III-44	КД III-44	КД III-44	КД III-44	КД III-44	КД III-46	КД III-47	КД III-45	КД III-45	КД III-45	КД III-47	КД III-47	КД III-47	КД III-47	КД III-47	КД III-47	
			20/5	Крайние	КД V-21	КД VI-20	КД VII-20	КД VIII-20	КД IX-20	КД X-20	КД XI-20	КД XII-20	КД XIII-20	КД XIV-20	КД XV-20	КД XVI-20	КД XVII-20	КД XVIII-20	КД XIX-20	КД XX-20	КД XXI-20	КД XXII-20	
				Средние	КД III-22	КД III-46	КД III-46	КД III-46	КД III-46	КД III-46	КД III-46	КД III-47	КД III-47	КД III-47	КД III-47	КД III-47	КД III-47	КД III-47	КД III-47	КД III-47	КД III-47	КД III-47	КД III-47
			30/5	Крайние	КД V-21	КД VI-20	КД VII-20	КД VIII-20	КД IX-20	КД X-20	КД XI-20	КД XII-20	КД XIII-20	КД XIV-20	КД XV-20	КД XVI-20	КД XVII-20	КД XVIII-20	КД XIX-20	КД XX-20	КД XXI-20	КД XXII-20	КД XXIII-20
				Средние	КД III-23	КД III-48	КД III-48	КД III-48	КД III-48	КД III-48	КД III-48	КД III-48	КД III-48	КД III-48	КД III-48	КД III-48	КД III-48	КД III-48	КД III-48	КД III-48	КД III-48	КД III-48	КД III-48
	14 40	11 45	10	Крайние	КД V-24	КД VI-24	КД VII-24	КД VIII-24	КД IX-24	КД X-24	КД XI-24	КД XII-24	КД XIII-24	КД XIV-24	КД XV-24	КД XVI-24	КД XVII-24	КД XVIII-24	КД XIX-24	КД XX-24	КД XXI-24		
				Средние	КД III-53	КД III-53	КД III-53	КД III-53	КД III-53	КД III-53	КД III-53	КД III-53	КД III-53	КД III-53	КД III-53	КД III-53	КД III-53	КД III-53	КД III-53	КД III-53	КД III-53	КД III-53	
20/5			Крайние	КД V-24	КД VI-24	КД VII-24	КД VIII-24	КД IX-24	КД X-24	КД XI-24	КД XII-24	КД XIII-24	КД XIV-24	КД XV-24	КД XVI-24	КД XVII-24	КД XVIII-24	КД XIX-24	КД XX-24	КД XXI-24	КД XXII-24		
			Средние	КД III-55	КД III-53	КД III-53	КД III-53	КД III-53	КД III-53	КД III-53	КД III-53	КД III-53	КД III-53	КД III-54	КД III-54	КД III-54	КД III-54	КД III-54	КД III-54	КД III-54	КД III-54	КД III-54	
30/5			Крайние	КД V-24	КД VI-24	КД VII-24	КД VIII-24	КД IX-24	КД X-24	КД XI-24	КД XII-24	КД XIII-24	КД XIV-24	КД XV-24	КД XVI-24	КД XVII-24	КД XVIII-24	КД XIX-24	КД XX-24	КД XXI-24	КД XXII-24	КД XXIII-24	
			Средние	КД III-27	КД III-55	КД III-55	КД III-55	КД III-55	КД III-55	КД III-55	КД III-55	КД III-55	КД III-55	КД III-55	КД III-55	КД III-55	КД III-55	КД III-55	КД III-55	КД III-55	КД III-55	КД III-55	

Примечания

1. Рабочие чертежи колонн с индексом III (напр. КД III-55) разработаны в III выпуске, а с индексом VI (напр. КД VI-27) разработаны в VI выпуске.
2. Ключ для подбора вертикальных связей по колоннам помещен в выпуск VI лист 13
3. Стальные фармы для изготовления колонн разработаны ГПИ Проектстальконструкция

4. В таблице указана условная отметка головки кранового рельса, соответствующая унифицированным габаритным схемам.



Ключ для подбора колонн с шагом по крайним и средним рядам 12 м при неразрезных стальных подкрановых балках. Ветровая нагрузка для IV географического района.

КЭ-01-52  
выпуск VIII  
Лист 9





Ключ для подбора колонн высотой 10.80 м под краны грузоподъемностью 30/5 т при неразрезных стальных подкрановых балках ветровая нагрузка для I, II, III и IV географических районов

Тип здания	Удлинение стропильных конструкций	Отметка верха колонны	Грузоподъемность крана	Шаг колонн	Высота колонн	Географический район	18								24						30												
							Пролеты здания М																										
							К-во пролетов								1																		
1	2	3	4	5	6	7	8	1	2	3	4	5	6	1	2	3	4	5															
Здания с фронярами	10.80	7.85	30/5	По крайним рядам 12 м	I	Крайние	I	КАУ-1	КАУ-1	КАУ-1	КАУ-1	КАУ-1	КАУ-1	КАУ-1	КАУ-2	КАУ-1	КАУ-1	КАУ-1	КАУ-2	КАУ-2	КАУ-1	КАУ-2	КАУ-2	КАУ-1	КАУ-2	КАУ-2	КАУ-2	КАУ-2					
								Средние	КАУ-4	КАУ-4	КАУ-4	КАУ-4	КАУ-5	КАУ-5	КАУ-5	КАУ-4	КАУ-4	КАУ-4	КАУ-5	КАУ-5	КАУ-4	КАУ-4	КАУ-4	КАУ-5	КАУ-5	КАУ-4	КАУ-4	КАУ-4	КАУ-5	КАУ-5			
								II	Крайние	КАУ-1	КАУ-1	КАУ-1	КАУ-1	КАУ-2	КАУ-2	КАУ-2	КАУ-1	КАУ-2	КАУ-2	КАУ-2	КАУ-2	КАУ-2	КАУ-1	КАУ-2	КАУ-2	КАУ-2	КАУ-2	КАУ-1	КАУ-2	КАУ-2	КАУ-2	КАУ-2	
									Средние	КАУ-4	КАУ-4	КАУ-4	КАУ-4	КАУ-5	КАУ-5	КАУ-7	КАУ-4	КАУ-4	КАУ-4	КАУ-5	КАУ-7	КАУ-5	КАУ-4	КАУ-4	КАУ-4	КАУ-5	КАУ-7	КАУ-5	КАУ-5	КАУ-5	КАУ-7	КАУ-7	
								III	Крайние	КАУ-1	КАУ-1	КАУ-2	КАУ-2	КАУ-2	КАУ-2	КАУ-2	КАУ-2	КАУ-2	КАУ-2	КАУ-2	КАУ-3	КАУ-2	КАУ-2	КАУ-2	КАУ-2	КАУ-3	КАУ-2	КАУ-2	КАУ-2	КАУ-3	КАУ-3	КАУ-3	КАУ-3
									Средние	КАУ-5	КАУ-5	КАУ-4	КАУ-4	КАУ-5	КАУ-7	КАУ-7	КАУ-5	КАУ-5	КАУ-4	КАУ-7	КАУ-7	КАУ-7	КАУ-5	КАУ-5	КАУ-4	КАУ-7	КАУ-7	КАУ-6	КАУ-6	КАУ-6	КАУ-7	КАУ-7	КАУ-7
								IV	Крайние	КАУ-2	КАУ-2	КАУ-2	КАУ-2	КАУ-3	КАУ-3	КАУ-3	КАУ-2	КАУ-3	КАУ-3	КАУ-3	КАУ-3	КАУ-3	КАУ-2	КАУ-3	КАУ-3	КАУ-3	КАУ-3	КАУ-3	КАУ-3	КАУ-3	КАУ-3	КАУ-3	КАУ-3
									Средние	КАУ-5	КАУ-5	КАУ-5	КАУ-4	КАУ-7	КАУ-7	КАУ-7	КАУ-7	КАУ-7	КАУ-7	КАУ-5	КАУ-7	КАУ-7	КАУ-7	КАУ-7	КАУ-5	КАУ-7	КАУ-7	КАУ-7	КАУ-7	КАУ-7	КАУ-7	КАУ-7	КАУ-7
	По крайним и средним рядам 12 м	I	Крайние	КАУ-8	КАУ-8	КАУ-8	КАУ-8	КАУ-8	КАУ-9	КАУ-10	КАУ-8	КАУ-9	КАУ-9	КАУ-9	КАУ-10	КАУ-8	КАУ-9	КАУ-9	КАУ-9	КАУ-9	КАУ-10	КАУ-8	КАУ-10	КАУ-10	КАУ-10	КАУ-10							
			Средние	КАУ-13	КАУ-13	КАУ-13	КАУ-13	КАУ-13	КАУ-13	КАУ-14	КАУ-13	КАУ-13	КАУ-13	КАУ-14	КАУ-14	КАУ-13	КАУ-13	КАУ-13	КАУ-13	КАУ-14	КАУ-14	КАУ-13	КАУ-13	КАУ-13	КАУ-15	КАУ-15							
		II	Крайние	КАУ-8	КАУ-8	КАУ-8	КАУ-9	КАУ-9	КАУ-10	КАУ-10	КАУ-8	КАУ-9	КАУ-10	КАУ-10	КАУ-11	КАУ-8	КАУ-9	КАУ-10	КАУ-10	КАУ-11	КАУ-11	КАУ-8	КАУ-10	КАУ-11	КАУ-11	КАУ-11							
			Средние	КАУ-13	КАУ-13	КАУ-13	КАУ-13	КАУ-13	КАУ-14	КАУ-14	КАУ-13	КАУ-13	КАУ-13	КАУ-14	КАУ-14	КАУ-13	КАУ-13	КАУ-13	КАУ-14	КАУ-14	КАУ-13	КАУ-13	КАУ-13	КАУ-13	КАУ-15	КАУ-15							
		III	Крайние	КАУ-8	КАУ-8	КАУ-9	КАУ-10	КАУ-10	КАУ-11	КАУ-11	КАУ-8	КАУ-9	КАУ-10	КАУ-10	КАУ-11	КАУ-8	КАУ-9	КАУ-10	КАУ-10	КАУ-11	КАУ-11	КАУ-9	КАУ-11	КАУ-12	КАУ-12	КАУ-12							
			Средние	КАУ-13	КАУ-13	КАУ-13	КАУ-13	КАУ-14	КАУ-14	КАУ-14	КАУ-13	КАУ-13	КАУ-13	КАУ-14	КАУ-14	КАУ-13	КАУ-13	КАУ-13	КАУ-14	КАУ-14	КАУ-13	КАУ-13	КАУ-13	КАУ-13	КАУ-15	КАУ-15							
		IV	Крайние	КАУ-9	КАУ-9	КАУ-10	КАУ-11	КАУ-11	КАУ-12	КАУ-12	КАУ-9	КАУ-10	КАУ-11	КАУ-11	КАУ-12	КАУ-9	КАУ-10	КАУ-11	КАУ-11	КАУ-12	КАУ-12	КАУ-10	КАУ-12	КАУ-12	КАУ-12	КАУ-12							
			Средние	КАУ-13	КАУ-13	КАУ-13	КАУ-13	КАУ-14	КАУ-14	КАУ-14	КАУ-13	КАУ-13	КАУ-13	КАУ-14	КАУ-14	КАУ-13	КАУ-13	КАУ-13	КАУ-14	КАУ-14	КАУ-13	КАУ-13	КАУ-13	КАУ-13	КАУ-15	КАУ-15							
Здания без фронярей	10.80	7.85	30/5	По крайним рядам 12 м	I	Крайние	I	КАУ-1	КАУ-1	КАУ-1	КАУ-1	КАУ-1	КАУ-1	КАУ-1	КАУ-1	КАУ-1	КАУ-1	КАУ-1	КАУ-1	КАУ-2	КАУ-1	КАУ-2	КАУ-1	КАУ-2	КАУ-2	КАУ-1	КАУ-2	КАУ-2					
								Средние	КАУ-4	КАУ-4	КАУ-4	КАУ-4	КАУ-4	КАУ-4	КАУ-5	КАУ-4	КАУ-4	КАУ-4	КАУ-5	КАУ-5	КАУ-4	КАУ-4	КАУ-4	КАУ-5	КАУ-5	КАУ-4	КАУ-4	КАУ-4	КАУ-5	КАУ-5			
								II	Крайние	КАУ-1	КАУ-1	КАУ-1	КАУ-1	КАУ-1	КАУ-1	КАУ-1	КАУ-1	КАУ-1	КАУ-2	КАУ-2	КАУ-2	КАУ-1	КАУ-2	КАУ-2	КАУ-2	КАУ-2	КАУ-2	КАУ-1	КАУ-2	КАУ-2	КАУ-2	КАУ-2	
									Средние	КАУ-4	КАУ-4	КАУ-4	КАУ-4	КАУ-4	КАУ-5	КАУ-5	КАУ-4	КАУ-4	КАУ-4	КАУ-5	КАУ-5	КАУ-4	КАУ-4	КАУ-4	КАУ-5	КАУ-5	КАУ-4	КАУ-4	КАУ-4	КАУ-5	КАУ-5		
								III	Крайние	КАУ-2	КАУ-1	КАУ-1	КАУ-1	КАУ-1	КАУ-2	КАУ-2	КАУ-2	КАУ-3	КАУ-2	КАУ-2	КАУ-2	КАУ-3	КАУ-2	КАУ-2	КАУ-2	КАУ-2	КАУ-2	КАУ-3	КАУ-2	КАУ-2	КАУ-2	КАУ-3	
									Средние	КАУ-5	КАУ-4	КАУ-4	КАУ-4	КАУ-4	КАУ-5	КАУ-5	КАУ-5	КАУ-5	КАУ-4	КАУ-4	КАУ-5	КАУ-5	КАУ-5	КАУ-4	КАУ-4	КАУ-5	КАУ-5	КАУ-6	КАУ-5	КАУ-4	КАУ-5	КАУ-6	
								IV	Крайние	КАУ-3	КАУ-2	КАУ-1	КАУ-2	КАУ-2	КАУ-2	КАУ-2	КАУ-3	КАУ-2	КАУ-2	КАУ-2	КАУ-2	КАУ-3	КАУ-2	КАУ-2	КАУ-2	КАУ-2	КАУ-3	КАУ-3	КАУ-3	КАУ-3	КАУ-3	КАУ-3	
									Средние	КАУ-5	КАУ-4	КАУ-4	КАУ-4	КАУ-4	КАУ-5	КАУ-5	КАУ-5	КАУ-7	КАУ-4	КАУ-4	КАУ-4	КАУ-5	КАУ-7	КАУ-7	КАУ-7	КАУ-7	КАУ-7	КАУ-7	КАУ-7	КАУ-7	КАУ-7	КАУ-7	
	По крайним и средним рядам 12 м	I	Крайние	КАУ-8	КАУ-8	КАУ-8	КАУ-8	КАУ-8	КАУ-8	КАУ-8	КАУ-8	КАУ-9	КАУ-8	КАУ-8	КАУ-9	КАУ-8	КАУ-8	КАУ-8	КАУ-8	КАУ-9	КАУ-9	КАУ-8	КАУ-9	КАУ-9	КАУ-10	КАУ-10							
			Средние	КАУ-13	КАУ-13	КАУ-13	КАУ-13	КАУ-13	КАУ-13	КАУ-13	КАУ-14	КАУ-13	КАУ-13	КАУ-13	КАУ-14	КАУ-13	КАУ-13	КАУ-13	КАУ-13	КАУ-13	КАУ-13	КАУ-13	КАУ-13	КАУ-13	КАУ-15	КАУ-15							
		II	Крайние	КАУ-8	КАУ-8	КАУ-8	КАУ-8	КАУ-8	КАУ-8	КАУ-9	КАУ-10	КАУ-8	КАУ-8	КАУ-9	КАУ-10	КАУ-8	КАУ-8	КАУ-9	КАУ-9	КАУ-10	КАУ-10	КАУ-8	КАУ-10	КАУ-10	КАУ-10	КАУ-10							
			Средние	КАУ-13	КАУ-13	КАУ-13	КАУ-13	КАУ-13	КАУ-13	КАУ-13	КАУ-14	КАУ-13	КАУ-13	КАУ-13	КАУ-14	КАУ-13	КАУ-13	КАУ-13	КАУ-13	КАУ-13	КАУ-13	КАУ-13	КАУ-13	КАУ-13	КАУ-15	КАУ-15							
		III	Крайние	КАУ-9	КАУ-8	КАУ-8	КАУ-9	КАУ-9	КАУ-9	КАУ-9	КАУ-10	КАУ-9	КАУ-10	КАУ-10	КАУ-10	КАУ-9	КАУ-9	КАУ-9	КАУ-10	КАУ-10	КАУ-11	КАУ-9	КАУ-10	КАУ-10	КАУ-11	КАУ-11							
			Средние	КАУ-13	КАУ-13	КАУ-13	КАУ-13	КАУ-13	КАУ-13	КАУ-14	КАУ-14	КАУ-13	КАУ-13	КАУ-13	КАУ-14	КАУ-13	КАУ-13	КАУ-13	КАУ-13	КАУ-13	КАУ-14	КАУ-14	КАУ-13	КАУ-13	КАУ-15	КАУ-15							
		IV	Крайние	КАУ-10	КАУ-9	КАУ-8	КАУ-10	КАУ-10	КАУ-11	КАУ-11	КАУ-10	КАУ-10	КАУ-11	КАУ-11	КАУ-11	КАУ-10	КАУ-10	КАУ-11	КАУ-11	КАУ-11	КАУ-11	КАУ-10	КАУ-11	КАУ-11	КАУ-12	КАУ-12							
			Средние	КАУ-13	КАУ-13	КАУ-13	КАУ-13	КАУ-13	КАУ-14	КАУ-14	КАУ-13	КАУ-13	КАУ-13	КАУ-14	КАУ-14	КАУ-13	КАУ-13	КАУ-13	КАУ-14	КАУ-14	КАУ-13	КАУ-13	КАУ-13	КАУ-13	КАУ-15	КАУ-15							

Примечания

- Рабочие чертежи колонн с индексом I (напр КАУ-2) разработаны в I выпуске
- Ключ для подбора вертикальных связей по колоннам помещен в выпуск I на листе 2.
- В таблице указана условная отметка головки кранового рельса, соответствующая унифицированным габаритным схемам.

ТА 1865	Ключ для подбора колонн высотой 10.80 м под краны грузоподъемностью 30/5 т при неразрезных стальных подкрановых балках ветровая нагрузка для I, II, III и IV географических районов	43-01-52
		Выпуск III

# Расчетные нагрузки от кранов на фундаменты колонн при неразрезных подкрановых балках (в поперечном направлении)

Высота колоны от основания	Отметка головки кранового рельса	Пролет чехол, м	Диаметр стержня в колонне, мм	К о л о н н ы п о к р о й н ы м р я д о м										К о л о н н ы п о с р е д н и м р я д о м						
				Шаг колонн 6 м					Шаг колонн 12 м					Краны с 2-х сторон		Краны с одной стороны		Торможение		
				от P max		Торможение			от P max		Торможение									
				N <sub>T</sub>	M <sub>тм</sub>	Q <sub>T</sub>	M <sub>тм</sub>	Q <sub>T</sub>	N <sub>T</sub>	M <sub>тм</sub>	Q <sub>T</sub>	M <sub>тм</sub>	Q <sub>T</sub>	N <sub>T</sub>	M <sub>тм</sub>	Q <sub>T</sub>	M <sub>тм</sub>	Q <sub>T</sub>		
10,80	8,15	18	10	38,2	+ 3,0	- 0,60	± 2,8	± 0,54	58,0	+ 5,3	- 1,38	± 3,1	± 0,71	116,0	58,0	± 13,4	± 2,77	± 3,9	± 0,69	
			20/5	56,7	+ 4,3	- 0,90	± 4,8	± 0,94	88,0	+ 8,0	- 2,10	± 5,8	± 1,31	176,0	88,0	± 20,3	± 4,22	± 7,3	± 1,43	
		24	10	41,5	+ 3,3	- 0,65	± 2,8	± 0,54	64,4	+ 5,9	- 1,53	± 3,1	± 0,71	128,8	64,4	± 14,9	± 3,09	± 3,9	± 0,69	
			20/5	63,5	+ 4,8	- 1,00	± 4,8	± 0,94	98,6	+ 9,1	- 2,35	± 5,8	± 1,31	197,2	98,6	± 22,8	± 4,72	± 7,3	± 1,43	
		7,85	18	78,0	+ 6,9	- 1,16	± 7,5	± 1,47	124,5	+ 13,2	- 2,79	± 9,9	± 2,15	249,0	124,5	± 34,0	± 5,50	± 11,8	± 2,35	
			24	86,1	+ 7,7	- 1,27	± 7,5	± 1,47	137,0	+ 14,6	- 3,06	± 9,9	± 2,15	274,0	137,0	± 37,4	± 6,03	± 11,8	± 2,35	
30	94,0		+ 8,2	- 1,39	± 7,5	± 1,47	150,0	+ 15,9	- 3,36	± 9,9	± 2,15	300,0	150,0	± 40,8	± 6,56	± 11,8	± 2,35			
12,60	9,65	18	10	38,2	+ 1,9	- 0,60	± 3,3	± 0,54	58,0	+ 3,0	- 1,36	± 3,6	± 0,69	116,0	58,0	± 8,6	± 2,76	± 4,4	± 0,66	
			20/5	56,7	+ 2,8	- 0,90	± 5,6	± 0,93	88,0	+ 4,7	- 2,08	± 6,7	± 1,28	176,0	88,0	± 13,1	± 4,19	± 8,2	± 1,36	
			30/5	78,0	+ 3,9	- 1,24	± 7,8	± 1,29	124,5	+ 6,5	- 2,93	± 9,7	± 1,84	249,0	124,5	± 18,5	± 5,93	± 11,9	± 2,01	
		24	10	41,5	+ 2,1	- 0,65	± 3,3	± 0,54	64,4	+ 3,4	- 1,52	± 3,6	± 0,69	128,8	64,4	± 9,5	± 3,08	± 4,4	± 0,66	
			20/5	63,5	+ 3,2	- 1,00	± 5,6	± 0,93	98,6	+ 5,2	- 2,32	± 6,7	± 1,28	197,2	98,6	± 14,6	± 4,70	± 8,2	± 1,36	
			30/5	86,1	+ 4,2	- 1,38	± 7,8	± 1,29	137,0	+ 7,1	- 3,20	± 9,7	± 1,84	274,0	137,0	± 20,2	± 6,52	± 11,9	± 2,01	
	30	10	46,5	+ 2,4	- 0,72	± 3,3	± 0,54	74,4	+ 3,8	- 1,73	± 3,6	± 0,69	148,8	74,4	± 10,8	± 3,50	± 4,4	± 0,66		
		20/5	69,2	+ 3,5	- 1,09	± 5,6	± 0,93	110,0	+ 5,8	- 2,58	± 6,7	± 1,28	220,0	110,0	± 16,2	± 5,24	± 8,2	± 1,36		
		30/5	94,0	+ 4,7	- 1,49	± 7,8	± 1,29	150,0	+ 7,7	- 3,52	± 9,7	± 1,84	300,0	150,0	± 22,2	± 7,14	± 11,9	± 2,01		
	14,40	11,45	18	10	38,2	+ 0,7	- 0,63	± 3,3	± 0,47	58,0	+ 1,0	- 1,13	± 4,3	± 0,66	116,0	58,0	± 2,8	± 2,82	± 4,3	± 0,58
				20/5	56,7	+ 0,8	- 0,93	± 5,5	± 0,81	88,0	+ 1,7	- 1,72	± 8,0	± 1,21	176,0	88,0	± 4,2	± 4,86	± 7,9	± 1,17
				30/5	78,0	+ 1,2	- 1,26	± 7,7	± 1,11	124,5	+ 2,4	- 2,42	± 11,5	± 1,74	249,0	124,5	± 5,9	± 6,05	± 11,5	± 1,74
24			10	41,5	+ 0,6	- 0,68	± 3,3	± 0,47	64,4	+ 1,2	- 1,24	± 4,3	± 0,66	128,8	64,4	± 3,1	± 3,11	± 4,3	± 0,58	
			20/5	63,5	+ 0,8	- 1,03	± 5,5	± 0,81	98,6	+ 2,0	- 1,91	± 8,0	± 1,21	197,2	98,6	± 4,8	± 4,72	± 7,9	± 1,17	
			30/5	86,1	+ 1,3	- 1,40	± 7,7	± 1,11	137,0	+ 2,6	- 2,65	± 11,5	± 1,74	274,0	137,0	± 6,5	± 6,65	± 11,5	± 1,74	
30		20/5	69,2	+ 1,0	- 1,12	± 5,5	± 0,81	110,0	+ 2,2	- 2,14	± 8,0	± 1,21	220,0	110,0	± 5,2	± 5,34	± 7,9	± 1,17		
		30/5	94,0	+ 1,4	- 1,51	± 7,7	± 1,11	150,0	+ 2,8	- 2,92	± 11,5	± 1,74	300,0	150,0	± 7,1	± 7,26	± 11,5	± 1,74		
		30/5	86,1	- 1,5	- 1,96	± 6,7	± 1,04	137,0	+ 1,8	- 2,42	± 14,4	± 1,89	274,0	137,0	± 22,3	± 4,95	± 14,3	± 1,68		
16,20		12,65	24	30/10	121,3	- 21	- 2,75	± 10,2	± 1,58	196,0	+ 2,4	- 3,43	± 21,8	± 2,83	392,0	196,0	± 31,8	± 7,02	± 21,9	± 2,83
				30/5	94,0	- 1,6	- 2,11	± 6,7	± 1,04	150,0	+ 2,0	- 2,66	± 14,4	± 1,89	300,0	150,0	± 24,5	± 5,43	± 14,3	± 1,88
				30/10	190,0	- 2,2	- 2,94	± 10,2	± 1,58	210,0	+ 2,7	- 3,72	± 21,8	± 2,83	420,0	210,0	± 34,3	± 7,58	± 21,9	± 2,83
	30		30/5	86,1	- 4,0	- 1,90	± 6,6	± 0,93	137,0	+ 2,2	- 2,39	± 13,8	± 1,67	274,0	137,0	± 11,9	± 5,02	± 14,0	± 1,68	
			30/10	121,3	- 5,8	- 2,74	± 9,8	± 1,38	196,0	+ 3,1	- 3,39	± 21,1	± 2,52	392,0	196,0	± 17,0	± 7,14	± 21,4	± 2,52	
			30/5	94,0	- 4,2	- 2,05	± 6,6	± 0,93	150,0	+ 2,3	- 2,62	± 13,8	± 1,67	300,0	150,0	± 13,1	± 5,52	± 14,0	± 1,68	
18,00	14,45	30	30/10	130,0	- 5,9	- 2,85	± 9,8	± 1,38	210,0	+ 3,1	- 3,65	± 21,1	± 2,52	420,0	210,0	± 18,3	± 7,72	± 21,4	± 2,52	

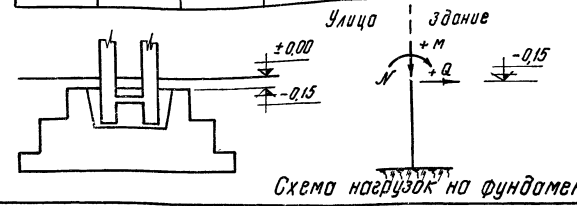

**Примечания**

1. В таблице приведены расчетные нагрузки на фундаменты.
2. Для определения нормативных нагрузок от кранов следует расчетные значения этих нагрузок разделить на K=1,2

3. Нагрузки на фундаменты в продольном направлении см. выпуск II настоящей серии.
4. В таблице указана условная отметка головки кранового рельса, соответствующая унифицированным габаритным схемам.

<b>ТД</b> 1965	Расчетные нагрузки от кранов на фундаменты колонн при неразрезных подкрановых балках.	КЭ-01-52 Выпуск VII
		Лист 12

Эл. проект: Циборова Л.В.  
 Проверено: Катенина Э.В.  
 Испытано: Катенина Э.В.

Исполнитель: Коробков В.И.  
 Проверил: Шенников В.И.  
 Инженер-проектировщик  
 Исполнитель: Давыдов Д.В.  
 Проверил: Шенников В.И.  
 Инженер-проектировщик  
 Рук. впр. Лай С.И.

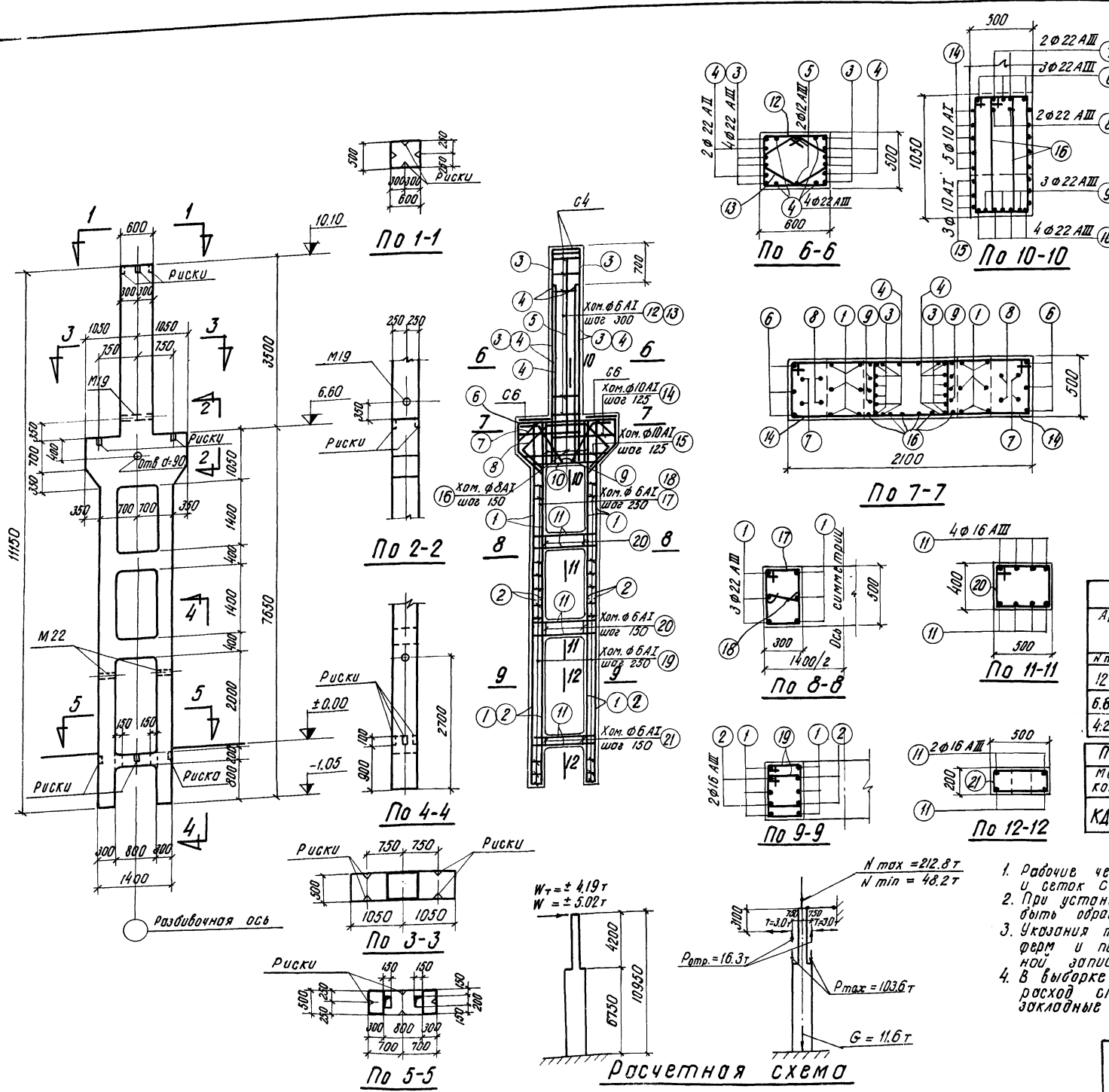

Спецификация арматуры

№ п.п.	Эскиз	Диаметр по стандарту	С	П	Сп	Вес
		мм	мм	шт	м	кг
1	7600	22 АШ	7600	12	91.2	271.8
2	3800	16 АШ	3800	8	30.4	48.0
3	4300	22 АШ	4500	8	36.0	107.3
4	3800	22 АШ	3800	8	30.4	90.6
5	3800	12 АШ	3800	2	7.6	6.8
6	2040	22 АШ	4580	3	13.7	40.8
7	1200	22 АШ	4080	2	8.2	24.4
8	3640	22 АШ	3640	2	7.3	21.6
9	3220	22 АШ	3220	3	9.7	28.9
10	2140	22 АШ	2140	4	8.6	25.6
11	2080	16 АШ	2080	20	41.6	65.7
12	2110	6 АИ	2110	13	27.4	6.1
13	215	6 АИ	215	13	21.5	4.8
14	3610	10 АИ	3610	10	36.1	22.3
15	4230	10 АИ	4230	3	12.7	7.8
16	2670	8 АИ	2670	12	32.0	12.6
17	1510	6 АИ	1510	22	33.2	7.4
18	390	6 АИ	390	22	8.6	1.9
19	1310	6 АИ	1310	64	83.8	18.6
20	1710	6 АИ	1710	12	20.5	4.6
21	1310	6 АИ	1310	6	7.9	1.8

Выборка стали на колонну (кг)

Арматурная сталь класса АШ ГОСТ 5781-61		Арматурная сталь класса АИ ГОСТ 5781-61		Сталь прокатная марки ВСт.З К7 ГОСТ 380-60		Всего
№ по стандарту	φ мм	№ по стандарту	φ мм	№ по стандарту	φ мм	
12	16	22		12		819
6.8	13.7	6.1		87.9		
4.2				5.9		

Технико-экономические показатели					Выборка закладных элементов
Марка колонны	Всё колоссы	Объём бетона	Марка бетона	Расход стали кг	
КДШ-1	11.2	4.47	400	839	185

Примечания

1. Рабочие чертежи закладных элементов М19, М22 и сеток С4, С6 помещены в выпуске I.
2. При установке трубок М19 и М22 анкеры должны быть обращены в сторону поддона.
3. Указания по установке закладных элементов для опирания ферм и подкрановых балок приведены в п.3 пояснительной записки.
4. В выборке стали на колонну в первой строке указан расход стали на рабочую арматуру, во второй — на закладные элементы и сетки, приведенные в таблице.

ТА  
1955

Колонна КДШ-1

КЭ-01-52  
выпуск VIII  
Лист 13

Исполнитель: Шихверев  
 Проверил: Корнеев  
 Руководитель: Рыбкоба  
 Проект: 97  
 Дата: 1955

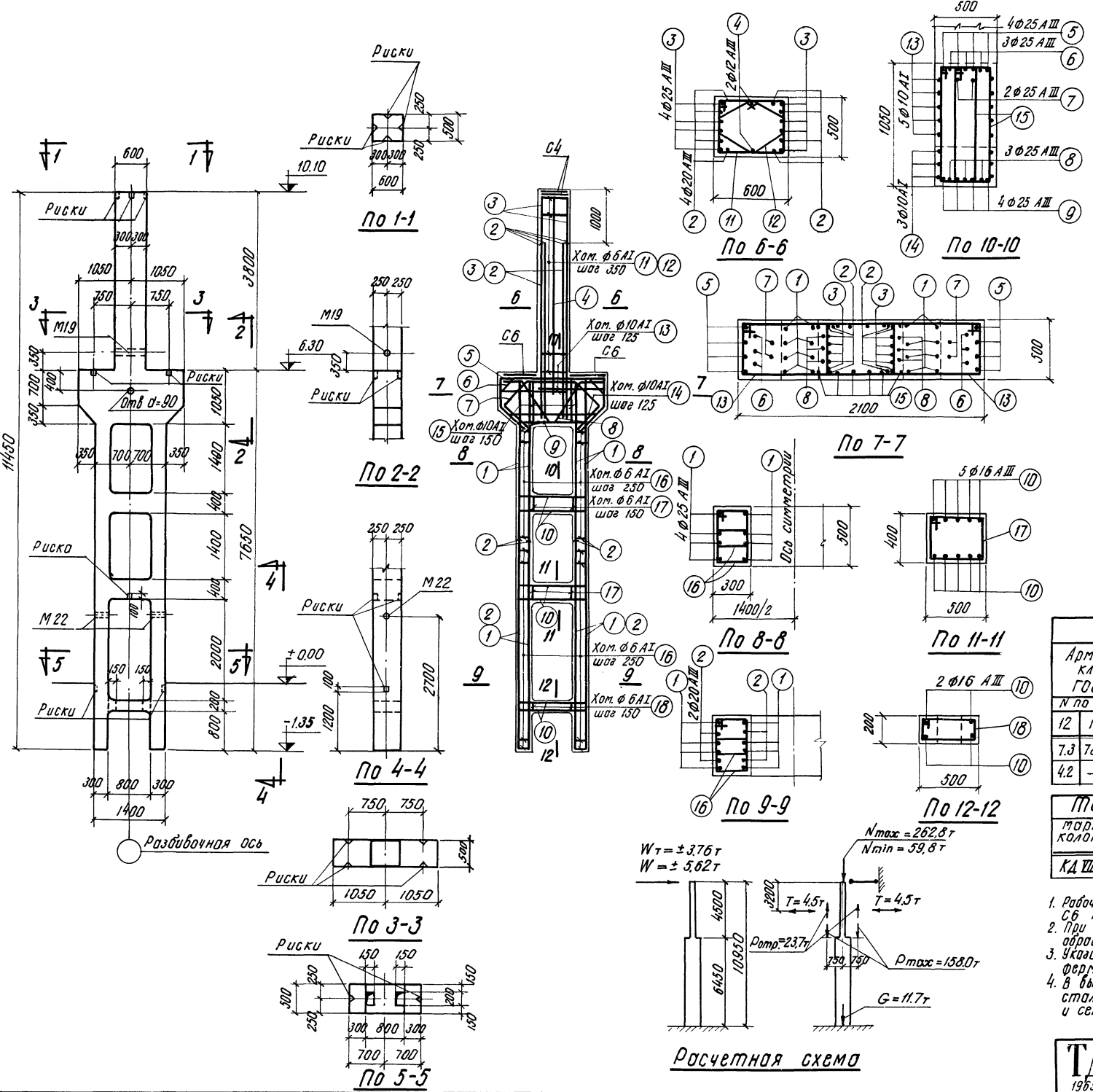

**Спецификация арматуры**

№ по з.	Эскиз	Финиш по сортаменту	ℓ мм	п шт.	ℓ м	в вес кг
1		25 A III	7600	16	121.6	468.2
2		20 A III	3800	16	60.8	150.2
3		25 A III	4800	8	38.4	147.8
4		12 A III	4100	2	8.2	7.3
5		25 A III	4580	4	18.3	70.5
6		25 A III	4080	3	12.2	47.0
7		25 A III	3640	2	7.3	28.1
8		25 A III	3220	3	9.7	37.3
9		25 A III	2140	4	8.6	33.1
10		16 A III	2080	24	49.9	78.8
11		6 A I	2110	12	25.3	5.6
12		6 A I	1650	12	19.8	4.4
13		10 A I	3610	10	36.1	22.3
14		10 A I ср	4230	3	12.7	7.8
15		10 A I	2670	12	32.0	19.7
16		6 A I	1190	108	128.5	28.5
17		6 A I	1710	12	20.5	4.6
18		6 A I	1310	6	7.9	1.8

**Выборка стали на колонну (кг)**

Арматурная сталь класса А-III ГОСТ 5781-61		Арматурная сталь класса А-I ГОСТ 5781-61		Сталь прокатная марки В.Ст.3 кл ГОСТ 380-60		всего
N по сортаменту		Ø мм		Профиль		
12	16	20	25	6	10	116.3
7.3	78.8	150.2	332.0	1068.3	44.9	
4.2	-	-	-	4.2	10.4	5.9
		Итого		Итого		21

**Технико-экономические показатели**

марка колонны	вес колонны т	объем бетона м³	марка бетона	Расход стали, кг		марка	кол-во
				всего	на 1 м³ бет.		
КДШ-2	11.4	4.56	400	1184	257	М19	1
						М22	2
						С4	2
						С6	2

**ПРИМЕЧАНИЯ**

1. Рабочие чертежи закладных элементов М19, М22 и сеток С4, С6 помещены в выпуск I.
2. При установке труб М19 и М22 анкеры должны быть обращены в сторону поддона.
3. Указания по установке закладных элементов для опирания ферм и подкрановых балок приведены в п.3 пояснительной записки.
4. В выборке стали на колонну в первой строке указан расход стали на рабочую арматуру, во второй - на закладные элементы и сетки, приведенные в таблице.

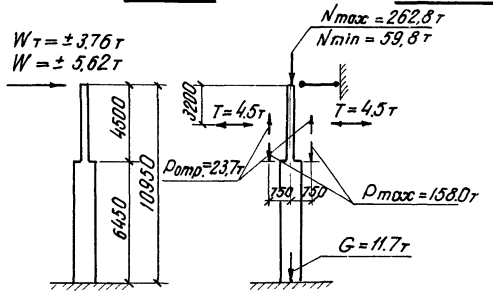

**Расчетная схема**

ТА  
1955

Колонна КДШ-2

КЭ-01-52  
выпуск VIII  
Лист 14  
7862 19

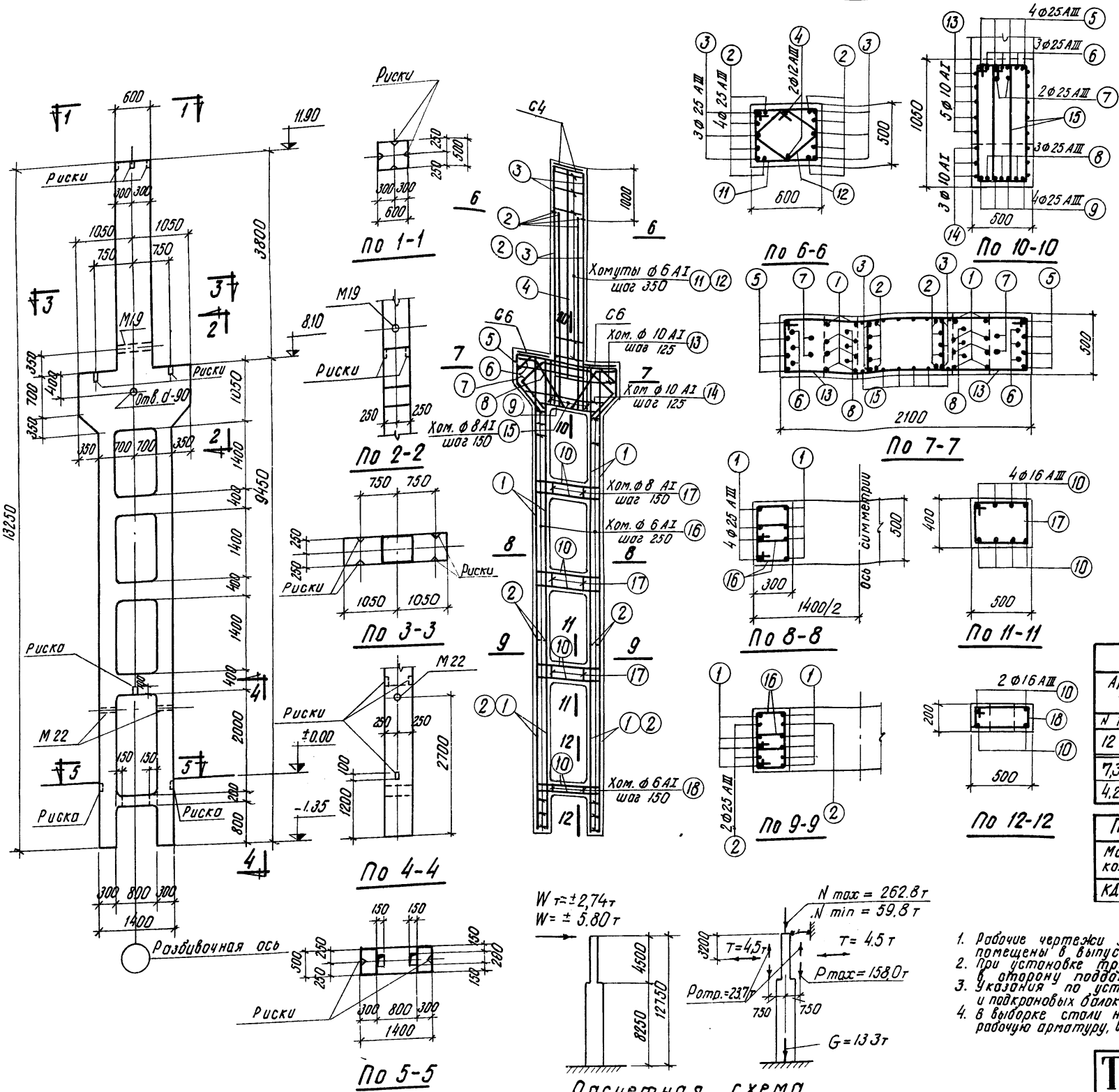

Спецификация арматуры

№ паз.	Эскиз	Φ или N по сортаменту	l мм	n шт	lп м	Вес кг
1	_____	25 АШ	9400	16	150,4	578,0
2	_____	25 АШ	3800	16	60,8	234,1
3	_____	25 АШ	4800	6	28,8	110,9
4	_____	12 АШ	4100	2	8,2	7,3
5		25 АШ	4580	4	18,3	70,5
6		25 АШ	4080	3	12,2	47,0
7		25 АШ	3640	2	7,3	28,1
8		25 АШ	3220	3	9,7	37,3
9	_____	25 АШ	2140	4	8,6	33,1
10	_____	16 АШ	2080	28	58,2	92,0
11		6 АИ	2110	12	25,3	5,6
12		6 АИ	1550	12	18,6	4,1
13		10 АИ	3610	10	36,1	22,3
14		10 АИ	4230	3	12,7	7,8
15		8 АИ	2670	12	32,0	12,6
16		6 АИ	1190	140	166,6	37,0
17		8 АИ	1710	18	30,8	12,2
18		6 АИ	1310	6	7,9	1,8

Выборка стали на колонну (кг)

Арматурная сталь класса А-III ГОСТ 5781-61		Арматурная сталь класса А-I ГОСТ 5781-61		Сталь прокатная марки В.Ст. 3 кп ГОСТ 380-60		Всего									
N по сортаменту		Φ мм		Профиль											
12	16	25	Уголок	5	8	10	20	Уголок	103,4	—	—	—	—	134,3	
7,3	92,0	1140,0		1239,3	48,5	24,8	30,1	—	103,4	—	—	—	—	—	
4,2	—	—		4,2	10,4	—	—	—	10,4	3,9	—	—	—	5,9	21

Технико-экономические показатели

Марка колонны	Вес колонны	Объем бетона м³	Расход стали кг		Выборка закладных элементов
			Марка бетона	Всего на 1 м³ бетона	
КД-VIII-3	13,2	5,26	400	1364	257

Примечания

1. Рабочие чертежи закладных элементов М19, М22 и сеток С4, С6 помещены в выпуск 1.
2. При установке трубок М19 и М22 анкеры должны быть обращены в сторону поддона.
3. Указания по установке закладных элементов для опирания ферм и подкрановых балок приведены в п.3 пояснительной записки.
4. В выборке стали на колонну в первой строке указан расход стали на рабочую арматуру, во второй - на закладные элементы и сетки, приведенные в таблице.

ТА  
1965

Колонна КД VIII-3

КЭ-01-52  
Выпуск VIII  
Лист 15

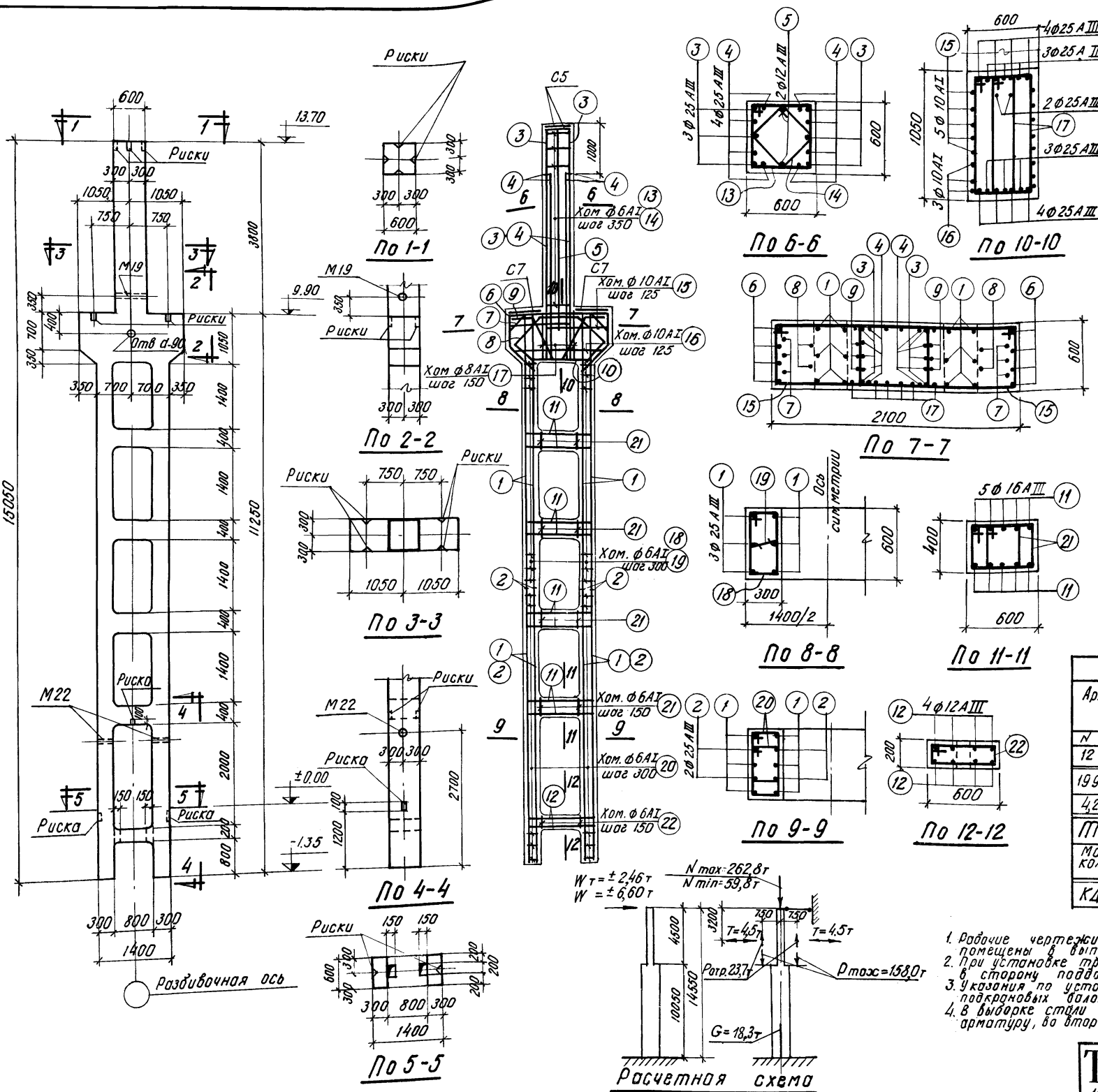

Спецификация арматуры

№№ поз.	Эскиз	Ф или N по сортоменту	С мм	п шт	Сп м	Вес кг
1	11200	25АШ	11200	12	13,4	517,4
2	6100	25АШ	6100	8	48,8	187,9
3	4800	25АШ	4800	6	28,8	110,9
4	3800	25АШ	3800	8	30,4	117,0
5	4100	12АШ	4100	2	8,2	7,3
6	640	25АШ	4580	4	18,3	70,5
7	420	25АШ	4080	3	12,2	47,0
8	450	25АШ	3640	2	7,3	28,1
9	300	25АШ	3220	3	9,7	37,3
10	1240	25АШ	2140	4	8,6	33,1
11	370	16АШ	2080	40	83,2	131,5
12	210	12АШ	1760	8	14,1	12,6
13	615	6А I	2310	12	27,7	6,1
14	540	6А I	1670	12	20,0	4,4
15	1865	10А I	3810	10	38,1	23,5
16	1280	10А I	4430	3	13,3	8,2
17	1055	8А I	2790	12	33,5	13,2
18	380	6А I	1710	28	47,9	10,6
19	240	6А I	390	28	10,9	2,4
20	445	6А I	1370	84	115,1	25,6
21	415	6А I	1570	48	75,4	16,7
22	415	6А I	1510	6	9,1	2,1

Выборка стали на колонну (кг)

N по сортоменту	Арматурная сталь класса А-III ГОСТ 5781-61		Арматурная сталь класса А-I ГОСТ 5781-61		Сталь прокатная марки ВСт 3кп ГОСТ 380-60		Всего
	φ мм	Утвощ	φ мм	Утвощ	Профиль	Утвощ	
12	16	25	6	10	—	—	1413
199	131,5	11492	13006	67,9	13,2	31,7	112,8
42	—	—	4,2	13,0	—	—	13,0
					5,9		5,9

Технико-экономические показатели

Марка колонны	Вес колонны т	Объем бетона м³	Марка бетона	Расход стали кг	
				Всего	На 1 м³ бет.
КД VIII-4	17,9	7,15	400	1436	199

Примечания

1. Рабочие чертежи закладных элементов М19, М22 и сеток С5, С7 помещены в выпуск I.
2. При установке труб М19 и М22 анкеры должны быть обращены в сторону поддона.
3. Указания по установке закладных элементов для опирания ферм и подкрановых балок приведены в п.3 пояснительной записки.
4. В выборке стали на колонну в первой строке указан расход стали на рабочую арматуру, во второй - на закладные элементы и сетки, приведенные в таблице.

ТА 1965 Колонна КД VIII-4

КЭ-01-52  
Выпуск VIII  
Лист 16  
7862 21

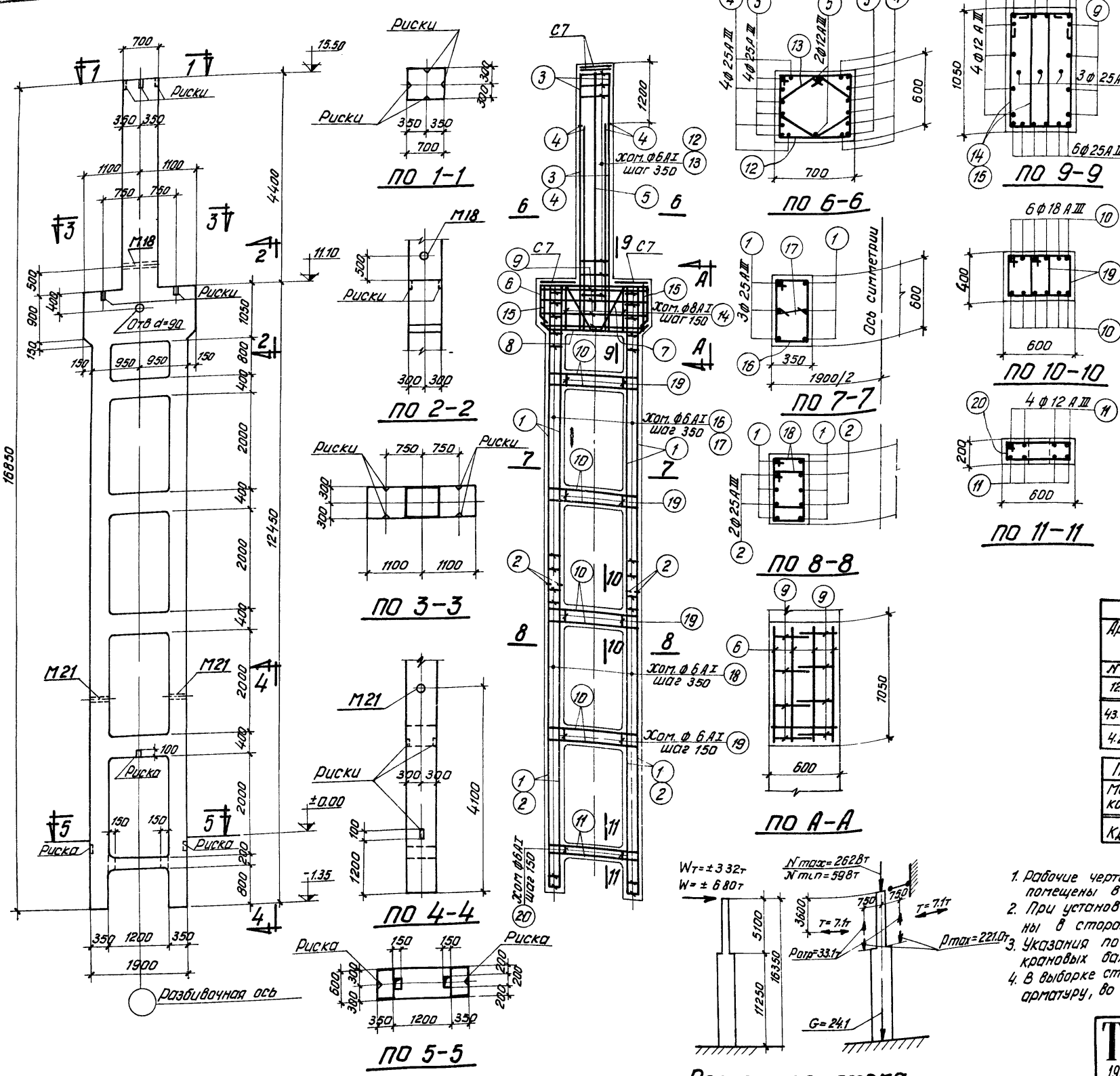

Спецификация арматуры

№№ поз	Эскиз	Ø или № по сортаменту	ℓ мм	n шт	ℓп м	Вес кг
1	12400	25AIII	12400	12	148.8	572.9
2	6100	25AIII	6100	8	48.8	187.9
3	5400	25AIII	5400	8	43.2	166.3
4	4200	25AIII	4200	8	33.6	129.4
5	4700	12AIII	4700	2	9.4	8.4
6	800	18AIII	4120	4	16.5	33.0
7	980	25AIII	3340	3	10.0	38.5
8	1870	25AIII	2250	6	13.5	52.0
9	330	12AIII	2750	8	22.0	19.6
10	400	18AIII	2640	48	126.7	253.4
11	160	12AIII	2160	8	17.3	15.4
12	715	6AI	2510	15	37.7	8.4
13	1175	6AI	1930	15	29.0	6.4
14	980	8AI	3030	26	78.8	31.1
15	980	8AI	2810	4	11.2	4.4
16	615	6AI	1810	36	65.2	14.5
17	445	6AI	440	36	15.8	3.5
18	370	6AI	1470	72	105.8	23.5
19	615	6AI	1510	72	108.7	24.1
20	540	6AI	1510	9	13.6	3.0

Выборка стали на колонну (кг)

№ по сортаменту	Арматурная сталь класса А-III ГОСТ 5781-61			Арматурная сталь класса А-I ГОСТ 5781-61			Сталь прокатная марки В ст 3 кп ГОСТ 380-60		Всего
	12	18	25	6	8	20	Углеродистый	Сталь	
43.4	286.4	1147.0	1478.8	83.4	35.5	118.9	—	—	1596
4.2	—	—	4.2	13.6	—	13.6	6.8	6.8	25

Технико-экономические показатели

Марка колонны	Вес колонны	Объем бетона м³	Марка бетона		Расход стали кг		Выборка закладных элементов
			Всего	На 1м³ бет	Всего	На 1м³ бет	
КД VIII-5	23.3	9.3	400	1621	173	M18	1
						M21	2
						C7	4

Примечания

1. Рабочие чертежи закладных элементов M18, M21 и сеток C7 помещены в выпуске I.
2. При установке труб M18 и M21 анкеры должны быть обращены в сторону поддона.
3. Указания по установке закладных элементов для опирания ферм и подкрановых балок приведены в п. 3 пояснительной записки.
4. В выборке стали на колонну в первой строке указан расход стали на рабочую арматуру, во второй - на закладные элементы и сетки, приведенные в таблице.



Колонна КД VIII-5

КЭ-01-52  
Выпуск VIII  
Лист 17

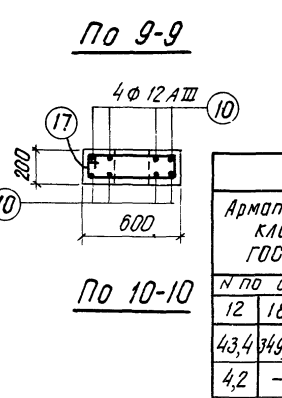
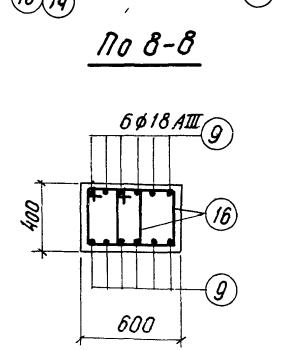
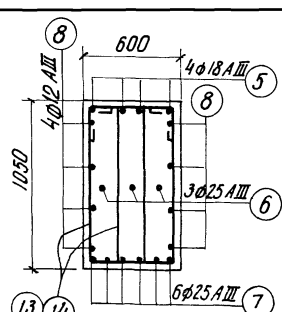
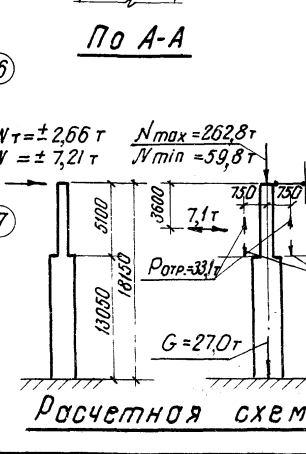
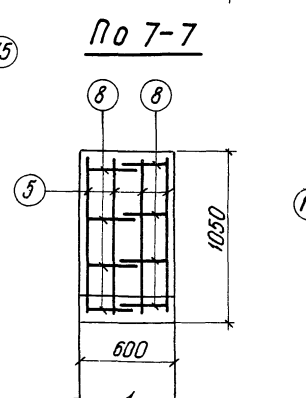
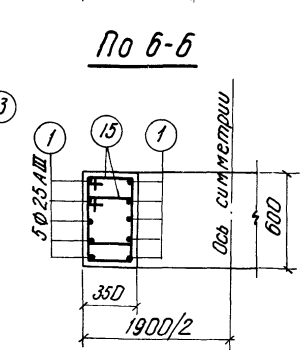
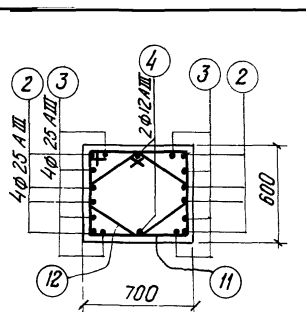
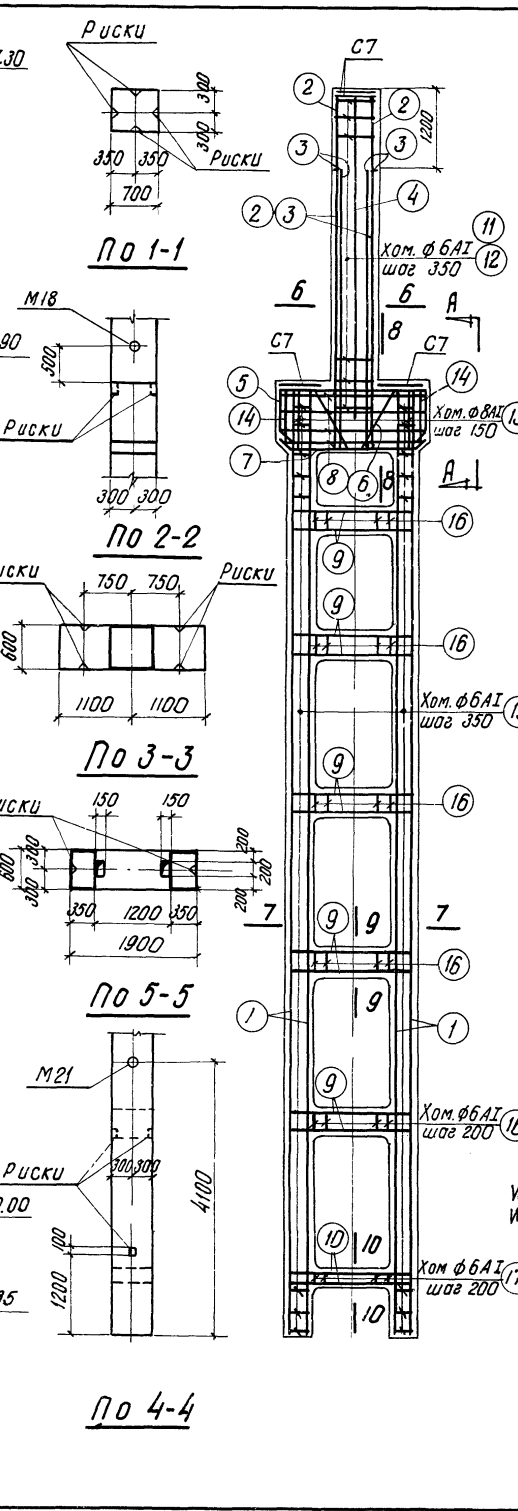
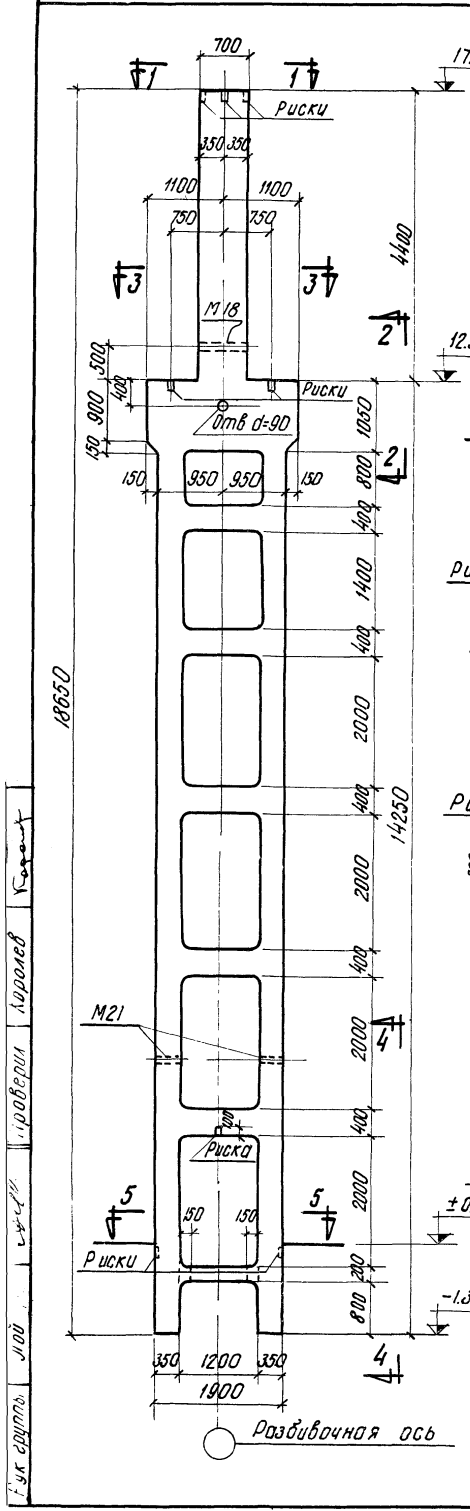

### Спецификация арматуры

№ п/з	Эскиз	Ф, или № по соотв.менту	В мм	П шт	Вп м	Вес кг
1	14200	25 А III	14200	20	284,0	1093,4
2	5400	25 А III	5400	8	43,2	166,4
3	4200	25 А III	4200	8	33,6	129,4
4	4700	12 А III	4700	2	9,4	8,4
5	2140	18 А III	4120	4	16,5	33,0
6	3340	25 А III	3340	3	10,0	38,5
7	2250	25 А III	2250	6	13,5	52,0
8	2750	12 А III	2750	8	22,0	19,6
9	2640	18 А III	2640	60	158,4	316,8
10	2160	12 А III	2160	8	17,3	13,4
11	2510	6 А I	2510	15	37,7	8,4
12	1930	6 А I	1930	15	29,0	6,4
13	3030	8 А I	3030	26	78,8	31,1
14	2810	8 А I	2810	4	11,2	4,4
15	1550	6 А I	1550	168	260,4	57,8
16	1510	6 А I	1510	70	103,7	23,5
17	1510	6 А I	1510	7	10,6	2,4

### Выборка стали на колонну (кг)

№ по сортаменту	Арматурная сталь класса А-III ГОСТ 5781-61			Арматурная сталь класса А-I ГОСТ 5781-61			Сталь прокатная марки Вст. 3 кл ГОСТ 380-60			всего
	12	18	25	6	8	10	12	16	20	
4,2	34,9	8,8	479,7	1872,9	98,5	33,5	13,4	-	-	2007
4,2	-	-	-	4,2	13,6	-	13,6	6,8	-	6,8 25

### Технико-экономические показатели

марка колонны	Вес колонны т	Объем бетона м³	марка бетона	Расход стали кг	всего	На 1 м³ бет.
КД VIII-6	25,9	10,35	400	2032	195	

Выборка закладных элементов

Марка	к-во
M18	1
M21	2
C7	4

- ### Примечания
- Рабочие чертежи закладных элементов М18, М21 и сеток С7 помещены в выпуск I.
  - При установке трубок М18, М21, анкеры должны быть обращены в сторону поддона.
  - Указания по установке закладных элементов для опирания ферм и подкровных слоек приведены в п.3 пояснительной записки.
  - В выборке стали на колонну в первой строке указан расход стали на рабочую арматуру, во второй - на закладные элементы и сетки, приведенные в таблице.



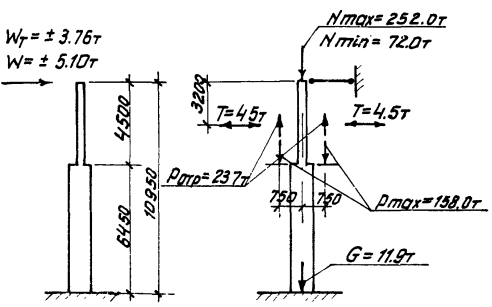
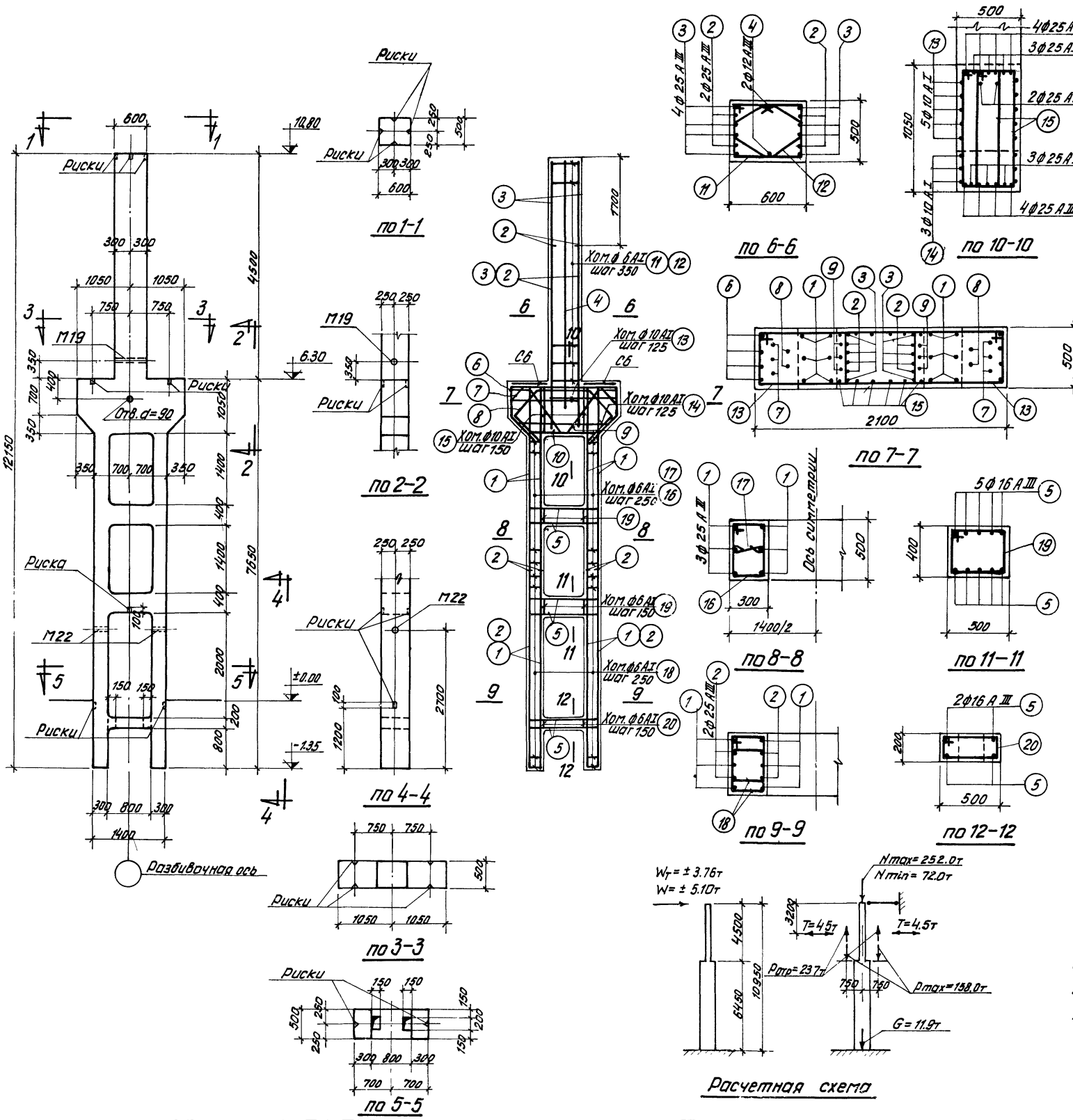

### Спецификация арматуры

№№ поз.	Эскиз	Диаметр по стандарту	l, мм	n шт	wt, кг	Вес кг
1	7600	25 AIII	7600	12	91.2	351.1
2	3800	25 AIII	3800	12	45.6	175.6
3	5500	25 AIII	5500	8	44.0	169.4
4	4800	12 AIII	4800	2	9.6	8.5
5	370 1340 370	16 AIII	2080	24	49.8	78.8
6	640 630 630 430 430 1200 430 430 1200 430 430 1200	25 AIII	4580	4	18.3	70.5
7	420 220 450 450 450 720 450 450 720 450 450 720	25 AIII	4080	3	12.2	47.0
8	830 320 320 500 320 320 500 320 320 500 320 320 500	25 AIII	3640	2	7.3	28.1
9	320 320 320 150 320 320 150 320 320 150 320 320 150	25 AIII	3220	3	9.7	37.3
10	120 120 120 120 120 120 120 120 120 120 120 120 120	25 AIII	2140	4	8.6	33.1
11	615 310 440 395 320 320 165 320 320 165 320 320 165	6 AI	2110	14	29.5	6.5
12	110 110 110 110 110 110 110 110 110 110 110 110 110	6 AI	1650	14	23.1	5.1
13	1285 440 440 270 440 440 270 440 440 270 440 440 270	10 AI	3610	10	36.1	22.3
14	440 1925 1425 1925 440 1925 1425 1925 440 1925 1425 1925	10 AI	4230	3	12.7	7.8
15	1055 380 280 380 380 280 380 380 280 380 380 280 380	10 AI	2670	12	32.0	19.7
16	240 240 240 318 240 240 318 240 240 318 240 240 318	6 AI	1510	22	33.2	7.4
17	240 240 240 415 240 240 415 240 240 415 240 240 415	6 AI	330	22	8.6	1.9
18	240 240 240 415 240 240 415 240 240 415 240 240 415	6 AI	1310	64	83.8	18.6
19	315 440 340 515 315 440 340 515 315 440 340 515 315 440 340 515	6 AI	1710	12	20.5	4.6
20	140 440 240 515 140 440 240 515 140 440 240 515 140 440 240 515	6 AI	1310	6	7.9	1.8

### Выборка стали на колонну (кг)

А по сортаменту	Арматурная сталь класса А-III ГОСТ 5781-61		Арматурная сталь класса А-I ГОСТ 5781-61		Сталь прокатная марки В Ст.3 кл ГОСТ 380-60		всего
	Уточ	φ мм	Уточ	φ мм	профиль	Уточ	
12	16	25					
8.5	78.8	91.2	99.4	45.9	49.8	95.7	— 109.5
4.2	—	—	4.2	5.6	—	5.6	5.9 16

### Технико-экономические показатели

Марка колонны	Вес колонны т	Объем бетона м³	Марка бетона	Расход стали, кг		Выборка закладных элементов
				всего	на м³ бет	
КД VIII-7	11.9	4.77	400	1111	231	М19 1 М22 2 С6 2

- ### Примечания
- Рабочие чертежи закладных элементов М19, М22 и сеток С6 помещены в выпускке I.
  - При установке трубок М19 и М22 анкеры должны быть обращены в сторону поддона.
  - Указания по установке закладных элементов для опирания ферм и подкрановых балок приведены в п.3 пояснительной записки.
  - В выборке стали на колонну в первой строке указан расход стали на рабочую арматуру, во второй — на закладные элементы и сетки, приведенные в таблице.

Л. Шкодякина  
 Инженер  
 Т. Кондратьева  
 Ц. Шкодякина  
 М. Шкодякина  
 Проверил  
 Руководитель

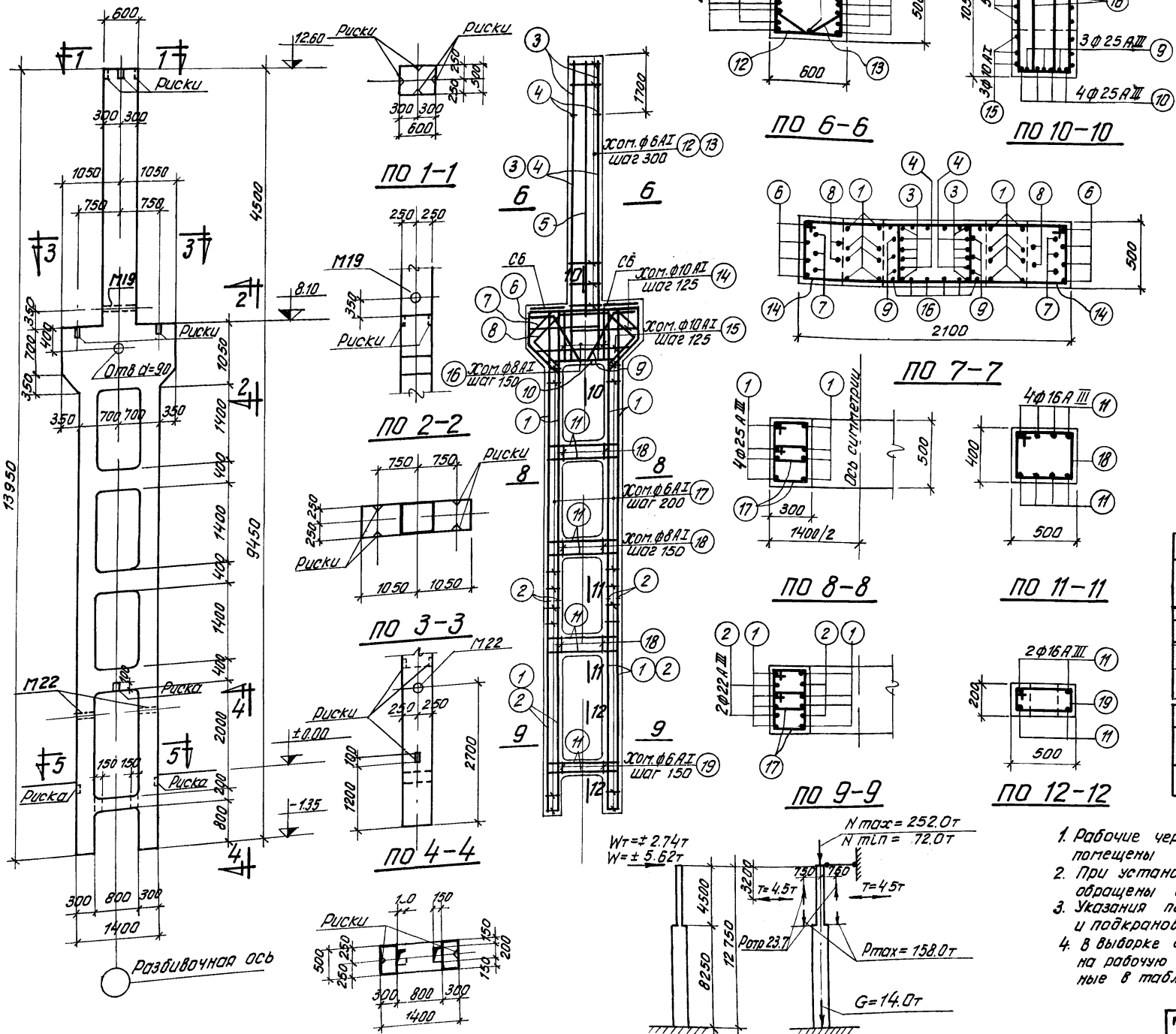

Спецификация арматуры

№№ поз	Знач	Ø или № по сортаменту	l мм	n шт	lп м	Вес кг
1	9400	25 АIII	9400	16	150,4	579,0
2	3800	22 АIII	3800	8	30,4	90,6
3	5500	25 АIII	5500	8	44,0	168,4
4	3800	25 АIII	3800	4	15,2	58,5
5	4800	12 АIII	4800	2	9,6	8,5
6	2040	22 АIII	4580	4	18,3	54,5
7	4080	25 АIII	4080	3	12,2	47,0
8	3640	25 АIII	3640	2	7,3	28,1
9	3220	25 АIII	3220	3	9,7	37,3
10	2140	25 АIII	2140	4	8,6	33,1
11	2080	16 АIII	2080	28	58,2	92,0
12	2110	6 АI	2110	15	33,8	7,5
13	1550	6 АI	1550	16	26,4	5,9
14	3510	10 АI	3510	10	36,1	22,3
15	4230	10 АI	4230	3	12,7	7,8
16	2670	8 АI	2670	12	32,0	12,6
17	1190	6 АI	1190	172	204,7	45,4
18	1710	8 АI	1710	18	30,8	12,2
19	1310	6 АI	1310	6	7,9	1,8

**Выборка стали на колонну (кг)**

Арматурная сталь класса А-III ГОСТ 5781-61		Арматурная сталь класса А-I ГОСТ 5781-61		Сталь прокатная марки В ст 3 кп ГОСТ 380-60		Всего						
И по сортаменту	Уточ	И по сортаменту	Уточ	И по сортаменту	Уточ							
12	16	22	25	6	8	10						
8,5	92,0	145,1	952,4	1198,8	60,6	24,8	30,1	115,5	-	-	1314	
4,2	-	-	-	4,2	5,6	-	-	5,6	5,9	-	5,9	16

**Технико-экономические показатели**

Марка колонны	Вес колонны т	Объем бетона м³	Марка бетона	Расход стали кг		Выборка закладных элементов
				Всего	На 1 м² бет	
КД VIII-8	13,7	5,47	400	1330	242	М19 1 М22 2 С6 2

Примечания

1. Рабочие чертежи закладных элементов М19, М22 и сеток С6 помещены в выпуск I.
2. При установке трыбок М19, М22 анкеры должны быть обращены в сторону поддона.
3. Указания по установке закладных элементов для опирания ферм и подкрановых балок приведены в п.3 пояснительной записки.
4. В выборке стали на колонну в первой строке указан расход стали на рабочую арматуру, во второй - на закладные элементы и сетки, приведенные в таблице.

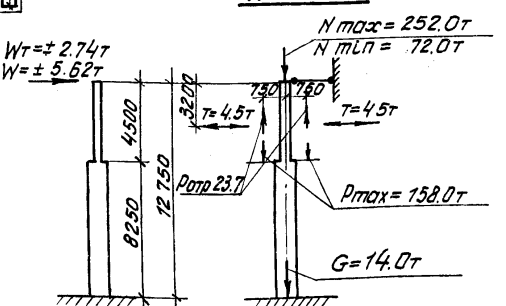

Исполнитель: [Signature]  
 Проверил: [Signature]  
 Инженер-проектировщик: [Signature]  
 Главный инженер: [Signature]



Колонна КД VIII-8

КЭ-01-52  
 Выпуск VIII  
 Лист 20

Спецификация арматуры

№№ поз	Эскиз	Ø или N по сортаменту	С, мм	П, шт.	Эп, м	Вес, кг
1		25AIII	14200	20	284,0	1093,2
2		25AIII	6100	8	48,8	187,5
3		25AIII	4600	8	36,8	141,7
4		12AIII	3400	2	10,8	9,6
5		18AIII	4120	4	16,5	33,0
6		25AIII	3340	3	10,0	38,5
7		25AIII	2250	6	13,5	52,0
8		12AIII	2750	8	22,0	19,6
9		18AIII	2640	60	158,4	316,8
10		12AIII	2160	8	17,3	15,4
11		6AI	2510	17	42,7	9,5
12		6AI	1930	17	32,8	7,3
13		8AI	3030	26	78,8	31,1
14		8AI	2810	4	11,2	4,4
15		6AI	1550	168	260,4	57,8
16		6AI	1510	70	105,7	23,5
17		6AI	1510	7	10,6	2,4

Выборка стали на колонну (кг)

Арматурная сталь класса АIII ГОСТ 5781-61	Арматурная сталь класса А-I ГОСТ 5781-61	Сталь прокатная марки В.ст.3к ГОСТ 380-60	Всего
12	18	25	
44,6	349,8	1563,5	2044
4,2	6,8	6,8	18

Технико-экономические показатели

Марка колонны	Вес колонны	Объем бетона м³	Марка бетона	Расход стали		Выборка закладных элементов
				Всего	№1 м³ бет.	
КД VIII-9	26,6	10,64	400	2062	19,3	Марка К-60 М18 1 М21 2 С7 2

- Примечания
- Рабочие чертежи закладных элементов М18, М21 и сток С7 помещены в выпуск I.
  - При установке трубок М18 и М21 анкеры должны быть обращены в сторону поддона.
  - Указания по установке закладных элементов для опирания ферм и подкрановых балок приведены в п.3 пояснительной записки.
  - В выборке стали на колонну в первой строке указан расход стали на рабочую арматуру, во второй - на закладные элементы и сетку, приведенные в таблице.

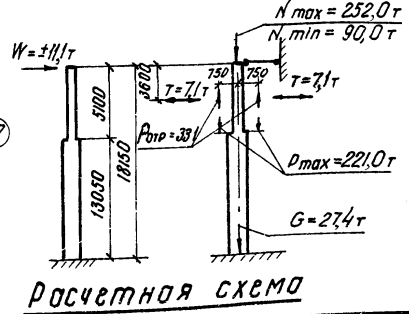
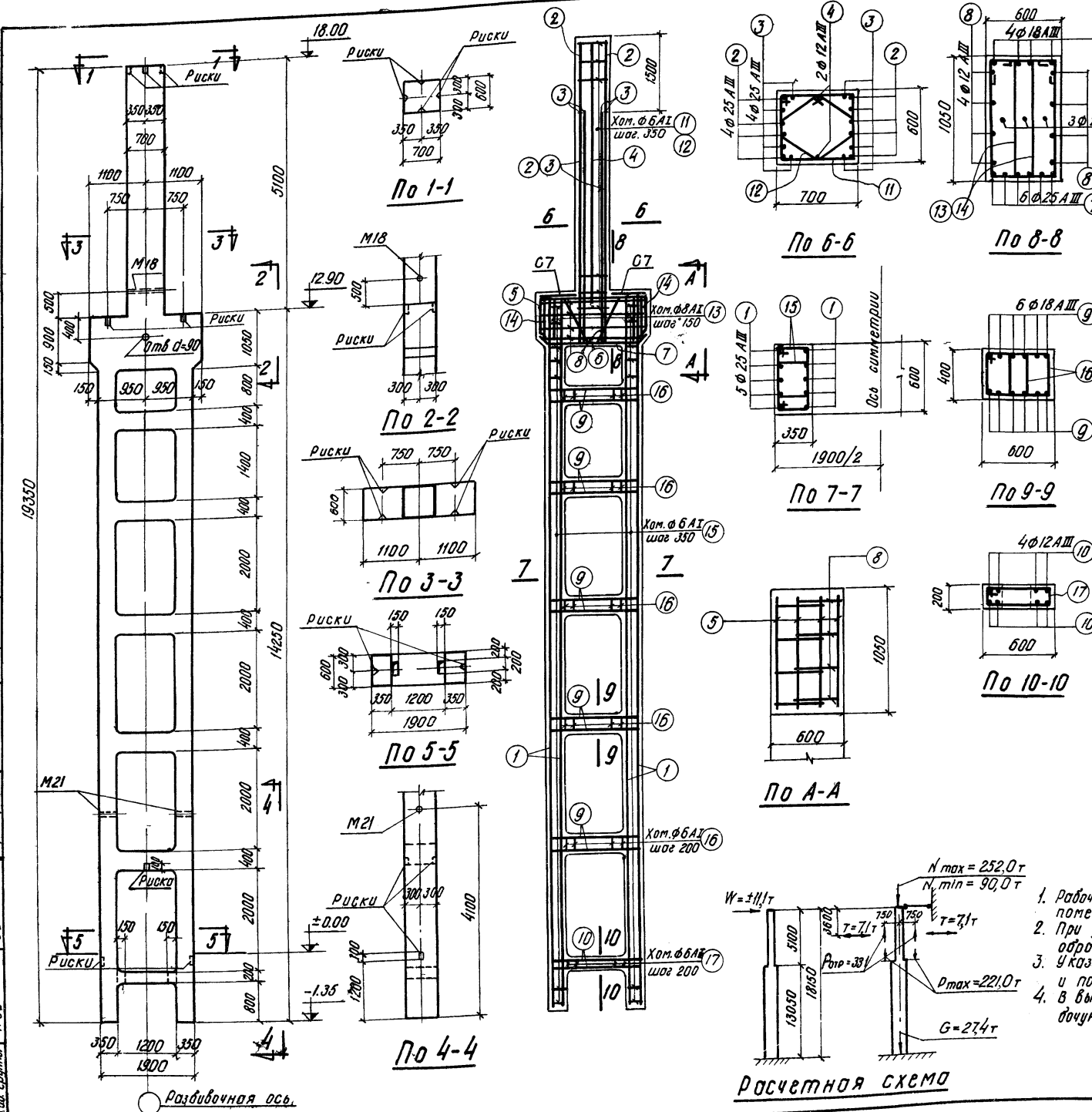

Исполнитель: [Signature]  
 Проверил: [Signature]  
 Главный инженер: [Signature]  
 Руководитель: [Signature]

**Ключ для подбора закладных элементов по колоннам средних рядов при стальных фермах покрытия**

Колонны		Шаг колонн м	Шаг стропильных конструкций м	Пролет фермы м	Марка бетона колонны	
Серия	Выпуск				200	300 и 400
КЭ-01-49	I	6	6	24	М117	М117
		12	6		М118	М118
		12	12		М119	М119
	II	6	6		—	М117
		12	6		—	М118
		12	12		—	М119
КЭ-01-52	I-III	12	6	24,30	—	М118
		12	12	24,30	—	М119
КЭ-01-56	I-III	12	12	24,30,36	—	М118
					—	М119
					М110*	М111*

**Схема установки закладных элементов**

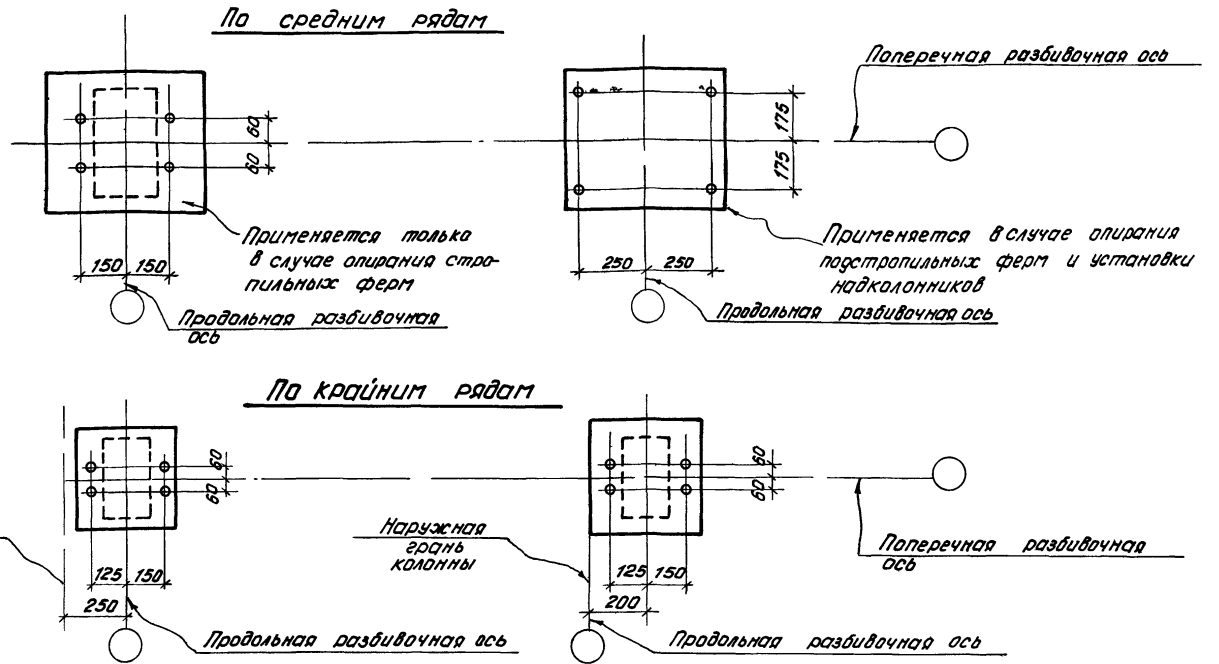

**Ключ для подбора**

**закладных элементов по колоннам крайних рядов при стальных фермах покрытия**

Шаг колонн м	Серия колонн			
	КЭ-01-49	КЭ-01-56		
		Ширина колонны мм		
6	М11	М11	М11	—
		М12*	М13*	—
12	М14	—	М14	М14
		—	М15*	М16*

\* Закладные элементы М12, М13, М15, М16, М110 и М111 устанавливаются согласно схемат, приведенным на листе 26

**Ключ для подбора сеток**

Тип колонн	Сечение шейки		Сетка
	а мм	б мм	
Крайние	380	400	СМ1
	400	400	СМ1
	380	500	СМ2
	500	500	СМ3
	600	500	СМ4
Средние	600	400	СМ6
	600	500	СМ7
	600	600	СМ8
	700	600	СМ9
	—	—	—

**Схема установки сеток**

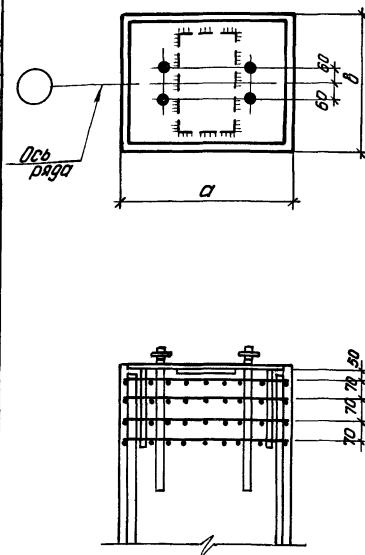

**Примечания**

1. Узлы опирания стальных стропильных конструкций на сборные железобетонные колонны приведены в серии ПК-01-125 выпуски I и II.
2. Закладные элементы для опирания стропильных конструкций и сетки разработаны на листах 27, 28, 29
3. Сетки, разработанные в настоящем выпуске, устанавливаются взамен сеток, приведенных на рабочих чертежах колонн по сериям КЭ-01-49 КЭ-01-52 и КЭ-01-56.
4. При установке закладных элементов в колоннах по средним рядам серии КЭ-01-49 выпуск II сетки брать совместно с каркасом оголовка колонны с учетом установки закладного элемента.

Инженер Колосов  
Лицензия  
Финансирование  
Проверка  
Рашид  
Лицензия  
Лав  
Лав  
Лав

Ключ для подбора закладных элементов для опирания разрезных подкрановых балок

Материал балки	Пролет балки 8 м					
	Грузоподъемность крана	Пролет прогона	Марка закладного элемента		Приблизка к длине колонны (диаметр А) закладного элемента для крепления тормозных элементов	
			Для несвязных колонн	Для связных колонн		
Т	М	III	II	ММ	ММ	
Ст 3	5	18	ММ 15	ММ 15	ММ 15	650
		24	ММ 15	ММ 15	ММ 15	650
		30	ММ 15	ММ 15	ММ 15	650
	10	18	ММ 15	ММ 15	ММ 15	650/820*
		24	ММ 15	ММ 15	ММ 15	650/820*
		30	ММ 15	ММ 15	ММ 15	820
	15	18	ММ 15	ММ 15	ММ 15	820
		24	ММ 15	ММ 15	ММ 15	820
		30	ММ 16	ММ 16	ММ 19	820
	15/13	18	ММ 15	ММ 15	ММ 15	820
		24	ММ 15	ММ 15	ММ 15	820
		30	ММ 16	ММ 16	ММ 19	820
	20/15	18	ММ 15	ММ 15	ММ 15	820
		24	ММ 16	ММ 16	ММ 16	820
		30	ММ 16	ММ 16	ММ 19	820
30/15	18	ММ 16	ММ 16	ММ 16	820/1020*	
	24	ММ 16	ММ 16	ММ 19	1020	
	30	ММ 16	ММ 19	ММ 19	1020	
50/10	24	ММ 17	ММ 20	ММ 20	1020/1270*	
	30	ММ 17	ММ 20	ММ 20	1020/1270*	
Низколегированная сталь (R=2900 кг/см²)	10	18	ММ 15	ММ 15	ММ 15	650
		24	ММ 15	ММ 15	ММ 15	650
		30	ММ 16	ММ 16	ММ 16	650
	15	18	ММ 16	ММ 16	ММ 16	650
		24	ММ 16	ММ 16	ММ 16	650
		30	ММ 16	ММ 16	ММ 19	820
	15/13	18	ММ 16	ММ 16	ММ 16	650
		24	ММ 16	ММ 16	ММ 16	650/820*
		30	ММ 16	ММ 16	ММ 19	820
	20/15	18	ММ 16	ММ 16	ММ 16	650/820*
		24	ММ 16	ММ 16	ММ 16	820
		30	ММ 16	ММ 16	ММ 19	820
	30/15	18	ММ 16	ММ 16	ММ 16	820
		24	ММ 16	ММ 16	ММ 19	820
		30	ММ 16	ММ 19	ММ 19	820
50/10	24	ММ 16	ММ 19	ММ 19	1020	
	30	ММ 16	ММ 19	ММ 19	1020	

Материал балки	Пролет балки 12 м					
	Грузоподъемность крана	Пролет прогона	Марка закладного элемента		Приблизка к длине колонны (диаметр А) закладного элемента для крепления тормозных элементов	
			Для несвязных колонн	Для связных колонн		
Т	М	III	II	ММ	ММ	
Ст 3	5	18	ММ 15	ММ 15	ММ 15	1020
		24	ММ 15	ММ 15	ММ 15	1020
		30	ММ 16	ММ 16	ММ 16	1020
	10	18	ММ 16	ММ 16	ММ 16	1020
		24	ММ 16	ММ 16	ММ 16	1020
		30	ММ 16	ММ 16	ММ 19	1020
	15	18	ММ 16	ММ 16	ММ 16	1020
		24	ММ 16	ММ 16	ММ 16	1020
		30	ММ 16	ММ 16	ММ 19	1020
	15/13	18	ММ 16	ММ 16	ММ 16	1020
		24	ММ 16	ММ 16	ММ 16	1020
		30	ММ 16	ММ 16	ММ 19	1020
	20/15	18	ММ 16	ММ 16	ММ 16	1020
		24	ММ 16	ММ 16	ММ 16	1020
		30	ММ 16	ММ 16	ММ 19	1270
30/15	18	ММ 16	ММ 16	ММ 16	1270	
	24	ММ 16	ММ 16	ММ 19	1270	
	30	ММ 17	ММ 20	ММ 20	1270/1420*	
50/10	24	ММ 17	ММ 20	ММ 20	1420	
	30	ММ 17	ММ 20	ММ 20	1420	
Низколегированная сталь (R=2900 кг/см²)	10	18	ММ 15	ММ 15	ММ 15	1020
		24	ММ 15	ММ 15	ММ 15	1020
		30	ММ 16	ММ 16	ММ 16	1020
	15	18	ММ 16	ММ 16	ММ 16	1020
		24	ММ 16	ММ 16	ММ 16	1020
		30	ММ 16	ММ 16	ММ 19	1270
	15/13	18	ММ 16	ММ 16	ММ 16	1270
		24	ММ 16	ММ 16	ММ 16	1270
		30	ММ 16	ММ 16	ММ 19	1270
	20/15	18	ММ 16	ММ 16	ММ 16	1270
		24	ММ 16	ММ 16	ММ 16	1270
		30	ММ 16	ММ 16	ММ 19	1270
	30/15	18	ММ 16	ММ 16	ММ 16	1270
		24	ММ 16	ММ 16	ММ 16	1270
		30	ММ 16	ММ 16	ММ 19	1270
50/10	24	ММ 17	ММ 20	ММ 20	1420/1620*	
	30	ММ 17	ММ 20	ММ 20	1620	

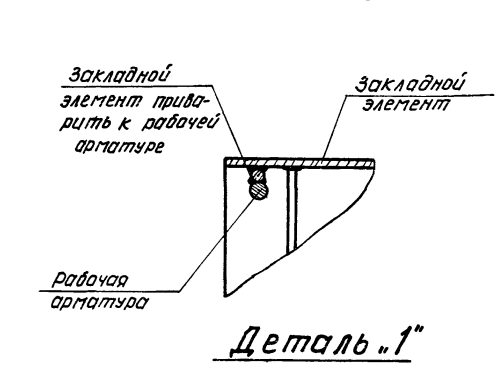
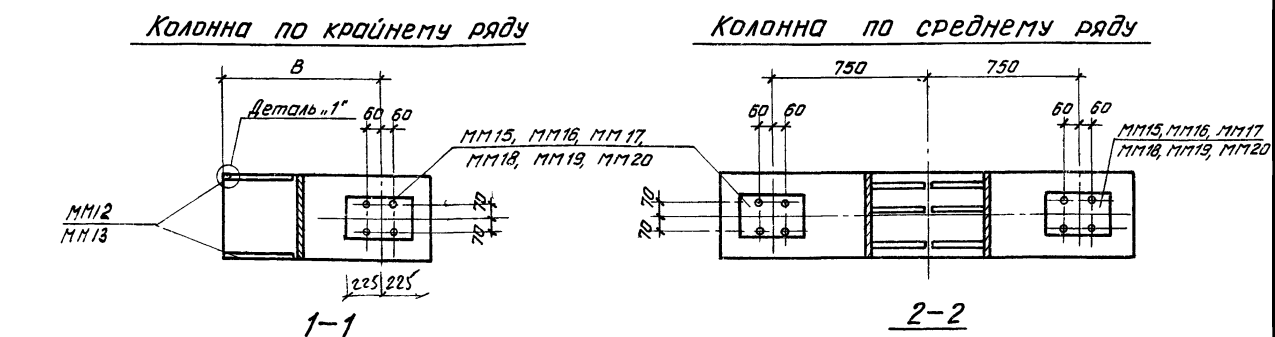
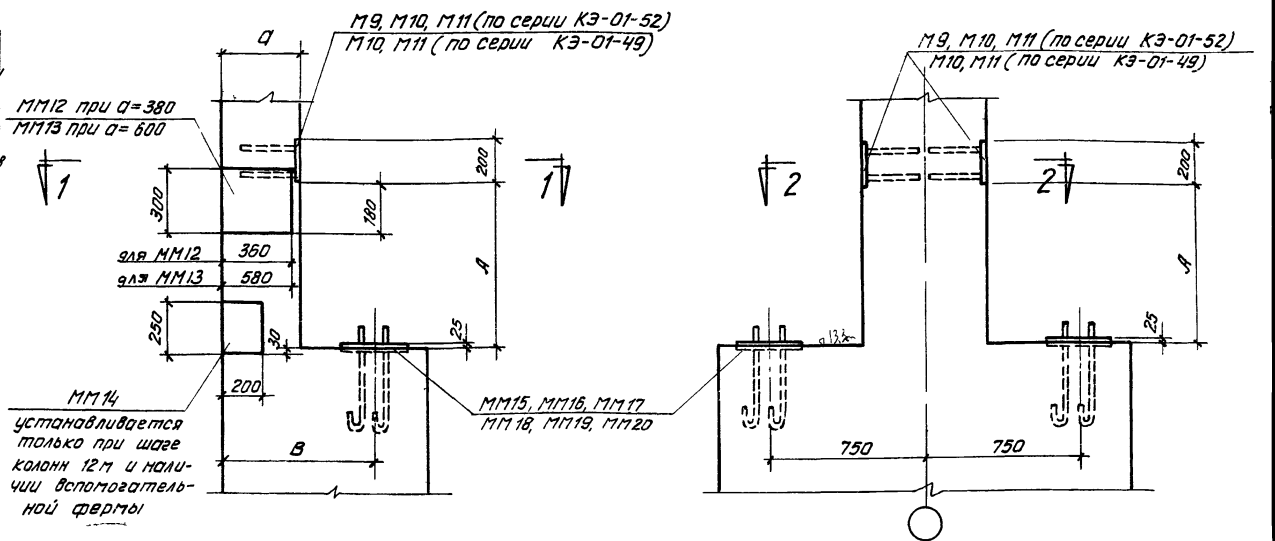

- Примечания**
1. Размер „В“ принимать по сериям КЭ-01-49 и КЭ-01-52
  2. Узлы опирания разрезных подкрановых балок на колонны приведены в серии КЭ-01-57 выпуск I, узел опирания подкрановой балки на связную колонну при ширине пояса балки больше длины закладного элемента дан на листе 26 данного выпуска.
  3. Закладные элементы ММ12 + ММ14 при установке приварить к рабочей арматуре.
  4. Марки закладных элементов для связных колонн для I и II районов ветровой нагрузки принимать такими же как для несвязных колонн (см. ключ).
  5. Ключ для подбора закладных элементов для опирания подкрановых балок на связные колонны серии КЭ-01-52 в районах с сейсмичностью 7 и 8 баллов дан на листе 25.
  6. Закладные элементы ММ12 + ММ20 разработаны на листе 30.

\*) В числителе даны значения размера „А“ для кранов легкого и среднего режимов работы, в знаменателе — для кранов тяжелого режима работы

Ключ для подбора закладных элементов для опирания неразрезных подкрановых балок

Материал балки	Пролет балки 6 м					
	Размерность балки	Пролет балки	Марка закладного элемента		Привязка к ряду колонн (размер А)	Привязка к району ветровой нагрузки
			Для несвязанных колонн	Для связевых колонн		
Т	М	III	IV	ММ	ММ	
Ст 3	5	18	ММ 24	ММ 24	ММ 24	610
		24	ММ 24	ММ 24	ММ 24	610
		30	ММ 24	ММ 24	ММ 24	610
	10	18	ММ 24	ММ 24	ММ 24	610
		24	ММ 24	ММ 24	ММ 24	610
		30	ММ 24	ММ 24	ММ 24	610
	15	18	ММ 24	ММ 24	ММ 24	610
		24	ММ 24	ММ 24	ММ 24	610
		30	ММ 24	ММ 24	ММ 24	610/780*
	15/3	18	ММ 24	ММ 24	ММ 24	610
		24	ММ 24	ММ 24	ММ 24	610
		30	ММ 25	ММ 25	ММ 25	610/780*
20/5	18	ММ 25	ММ 25	ММ 25	610	
	24	ММ 25	ММ 25	ММ 25	610/780*	
	30	ММ 25	ММ 25	ММ 31	780	
30/5	18	ММ 25	ММ 25	ММ 25	780	
	24	ММ 25	ММ 32	ММ 32	780/980*	
	30	ММ 26	ММ 32	ММ 32	780/980*	
50/10	24	ММ 27	ММ 27	ММ 27	980/1230*	
	30	ММ 27	ММ 27	ММ 33	980/1230*	
Николевогранная сталь (R=2900 кг/см <sup>2</sup> )	10	30	ММ 24	ММ 24	ММ 24	610
		24	ММ 24	ММ 24	ММ 24	610
		30	ММ 25	ММ 25	ММ 25	610
	15	24	ММ 24	ММ 24	ММ 24	610
		30	ММ 25	ММ 25	ММ 25	610
		15/3	24	ММ 24	ММ 24	ММ 24
	20/5	18	ММ 24	ММ 24	ММ 24	610
		24	ММ 25	ММ 25	ММ 25	610
		30	ММ 25	ММ 25	ММ 31	610
	30/5	18	ММ 25	ММ 25	ММ 25	610
		24	ММ 25	ММ 32	ММ 32	610
		30	ММ 26	ММ 32	ММ 32	610/780*
50/10	24	ММ 27	ММ 27	ММ 27	980	
	30	ММ 27	ММ 27	ММ 33	980	

Материал балки	Пролет балки 12 м					
	Размерность балки	Пролет балки	Марка закладного элемента		Привязка к ряду колонн (размер А)	Привязка к району ветровой нагрузки
			Для несвязанных колонн	Для связевых колонн		
Т	М	III	IV	ММ	ММ	
Ст 3	5	18	ММ 24	ММ 24	ММ 24	780
		24	ММ 24	ММ 24	ММ 24	780
		30	ММ 24	ММ 24	ММ 24	780
	10	18	ММ 24	ММ 24	ММ 24	980
		24	ММ 25	ММ 25	ММ 25	980
		30	ММ 26	ММ 26	ММ 32	980
	15	18	ММ 26	ММ 26	ММ 26	980
		24	ММ 26	ММ 26	ММ 26	980
		30	ММ 26	ММ 32	ММ 32	980
	15/3	18	ММ 26	ММ 26	ММ 26	980
		24	ММ 26	ММ 26	ММ 32	980
		30	ММ 26	ММ 32	ММ 32	980
20/5	18	ММ 26	ММ 26	ММ 26	980	
	24	ММ 26	ММ 26	ММ 32	980	
	30	ММ 27	ММ 27	ММ 27	980	
30/5	18	ММ 28	ММ 28	ММ 28	980/1230*	
	24	ММ 28	ММ 28	ММ 28	980/1230*	
	30	ММ 28	ММ 28	ММ 34	1230/1380*	
50/10	24	ММ 29	ММ 29	ММ 29	1380	
	30	ММ 29	ММ 29	ММ 29	1380	
Николевогранная сталь (R=2900 кг/см <sup>2</sup> )	10	18	ММ 25	ММ 25	ММ 25	980
		24	ММ 25	ММ 25	ММ 25	980
		30	ММ 25	ММ 25	ММ 31	980
	15	18	ММ 25	ММ 25	ММ 25	980
		24	ММ 25	ММ 25	ММ 25	980
		30	ММ 25	ММ 31	ММ 31	980
	15/3	18	ММ 25	ММ 25	ММ 25	980
		24	ММ 26	ММ 26	ММ 32	980
		30	ММ 26	ММ 32	ММ 32	980
	20/5	18	ММ 27	ММ 27	ММ 27	980
		24	ММ 27	ММ 27	ММ 27	980
		30	ММ 27	ММ 27	ММ 27	980
30/5	18	ММ 27	ММ 27	ММ 27	980	
	24	ММ 27	ММ 27	ММ 27	980/1230*	
	30	ММ 27	ММ 27	ММ 33	1230	
50/10	24	ММ 29	ММ 29	ММ 29	1230/1380*	
	30	ММ 29	ММ 29	ММ 29	1230/1380*	

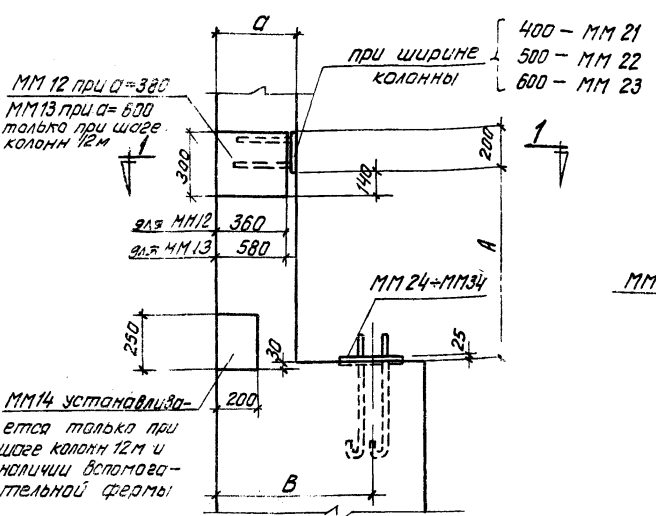

Колонна по крайнему ряду

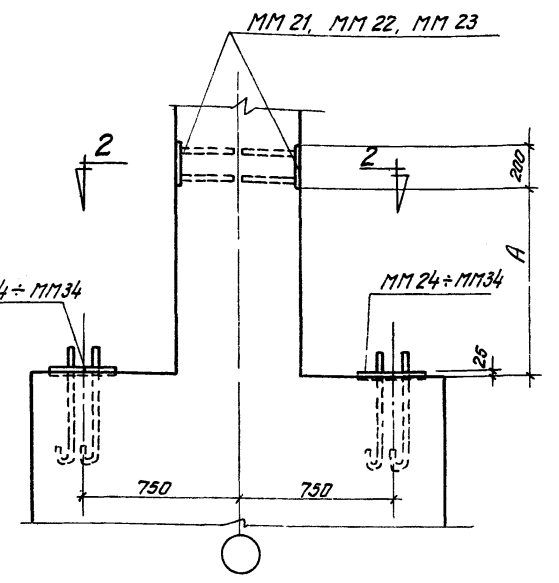

Колонна по среднему ряду

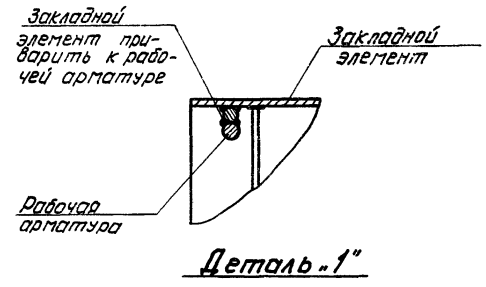
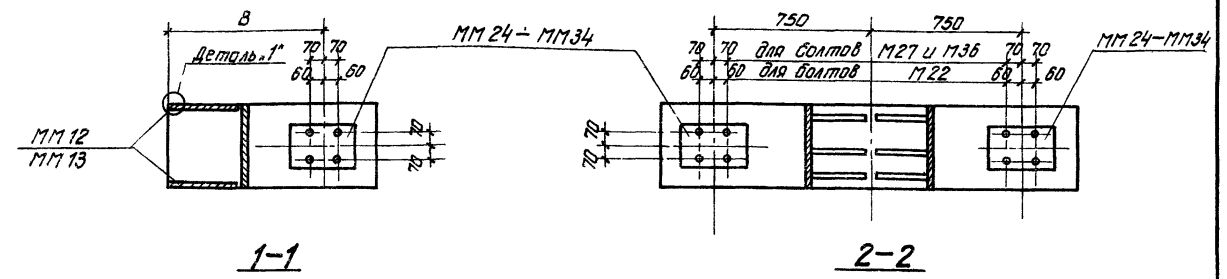

Примечания

1. Размер "В" принимать по сериям КЭ-01-49 и КЭ-01-52.
2. Узлы опирания стальных неразрезных подкрановых балок на колонны приведены в серии КЭ-01-57 вып. II.
3. Закладные элементы ММ 12-ММ 14 и ММ 21+ММ 23 при установке приваривать к рабочей арматуре.
4. Марки закладных элементов для связевых колонн для I и II районов ветровой нагрузки принимать такими же, как в несвязевых колоннах (см. ключ).
5. Ключ для подбора закладных элементов для опирания подкрановых балок на связевые колонны серии КЭ-01-52 в районах с сейсмичностью 7 и в баллах дан на листе 25.
6. Закладные элементы ММ 21+ММ 34 разработаны на листах 31, 32.

\*) В числителе даны значения размера "А" для кранов легкого и среднего режимов работы; в знаменателе - для кранов тяжелого режима работы.

Ключи для подбора закладных элементов для опирания подкрановых балок на связевые колонны серии КЭ-01-52 в районах с сейсмичностью 7 и 8 баллов

Разрезные подкрановые балки							
Материал балки	Размеры балки, высота, ширина, мм	Пролет балки, м	Пролет балки 6 м		Пролет балки 12 м		
			Район сейсмичности		Район сейсмичности		
			7 баллов	8 баллов	7 баллов	8 баллов	
Ст. 3	5	18	ММ 15	ММ 18	ММ 15	ММ 15	
		24	ММ 15	ММ 18	ММ 15	ММ 18	
		30	ММ 15	ММ 18	ММ 16	ММ 19	
	10	18	ММ 15	ММ 18	ММ 16	ММ 16	
		24	ММ 15	ММ 18	ММ 16	ММ 19	
		30	ММ 15	ММ 18	ММ 16	ММ 19	
	15	18	ММ 15	ММ 18	ММ 16	ММ 16	
		24	ММ 15	ММ 18	ММ 16	ММ 19	
		30	ММ 16	ММ 19	ММ 16	ММ 19	
	15/3	18	ММ 15	ММ 18	ММ 16	ММ 16	
		24	ММ 15	ММ 18	ММ 15	ММ 19	
		30	ММ 16	ММ 19	ММ 16	ММ 19	
	20/5	18	ММ 15	ММ 18	ММ 16	ММ 16	
		24	ММ 16	ММ 19	ММ 16	ММ 19	
		30	ММ 16	ММ 19	ММ 16	ММ 19	
	30/5	18	ММ 16	ММ 19	ММ 16	ММ 16	
		24	ММ 16	ММ 19	ММ 16	ММ 19	
		30	ММ 19	ММ 19	ММ 17, ММ 20*	ММ 20	
	50/10	24	ММ 17	ММ 20	ММ 17	ММ 20	
		30	ММ 20	ММ 20	ММ 20	ММ 20	
	Низколегированная сталь (R=2900 кг/см <sup>2</sup> )	5	18	---	---	ММ 15	ММ 15
			24	---	---	ММ 15	ММ 18
			30	---	---	ММ 16	ММ 19
		10	18	ММ 15	ММ 18	ММ 16	ММ 16
24			ММ 15	ММ 18	ММ 16	ММ 19	
30			ММ 18	ММ 19	ММ 16	ММ 19	
15		18	ММ 16	ММ 19	ММ 16	ММ 16	
		24	ММ 16	ММ 19	ММ 16	ММ 19	
		30	ММ 16	ММ 19	ММ 16	ММ 19	
15/3		18	ММ 16	ММ 19	ММ 16	ММ 16	
		24	ММ 16	ММ 19	ММ 16	ММ 19	
		30	ММ 16	ММ 19	ММ 16	ММ 19	
20/5		18	ММ 16	ММ 19	ММ 16	ММ 16	
		24	ММ 16	ММ 19	ММ 16	ММ 19	
		30	ММ 16	ММ 19	ММ 16	ММ 19	
30/5		18	ММ 16	ММ 19	ММ 16	ММ 16	
		24	ММ 16	ММ 19	ММ 17	ММ 20	
		30	ММ 19	ММ 19	ММ 17, ММ 20*	ММ 20	
50/10		24	ММ 16	ММ 19	ММ 17	ММ 20	
		30	ММ 19	ММ 19	ММ 20	ММ 20	

Неразрезные подкрановые балки							
Материал балки	Размеры балки, высота, ширина, мм	Пролет балки, м	Пролет балки 6 м		Пролет балки 12 м		
			Район сейсмичности		Район сейсмичности		
			7 баллов	8 баллов	7 баллов	8 баллов	
Ст. 3	5	18	ММ 24	ММ 24	ММ 24	ММ 24	
		24	ММ 24	ММ 30	ММ 24	ММ 30	
		30	ММ 24	ММ 30	ММ 24	ММ 30	
	10	18	ММ 24	ММ 24	ММ 24	ММ 24	
		24	ММ 24	ММ 30	ММ 25	ММ 31	
		30	ММ 24	ММ 30	ММ 26	ММ 32	
	15	18	ММ 24	ММ 24	ММ 26	ММ 26	
		24	ММ 24	ММ 30	ММ 26	ММ 32	
		30	ММ 24	ММ 30	ММ 26	ММ 32	
	15/3	18	ММ 24	ММ 24	ММ 26	ММ 26	
		24	ММ 24	ММ 30	ММ 26	ММ 32	
		30	ММ 25	ММ 31	ММ 26	ММ 32	
	20/5	18	ММ 25	ММ 25	ММ 26	ММ 26	
		24	ММ 25	ММ 31	ММ 26	ММ 32	
		30	ММ 25	ММ 31	ММ 27	ММ 27	
	30/5	18	ММ 25	ММ 25	ММ 28	ММ 28	
		24	ММ 26	ММ 32	ММ 28	ММ 34	
		30	ММ 26	ММ 32	ММ 28	ММ 34	
	50/10	24	ММ 27	ММ 27	ММ 29	ММ 29	
		30	ММ 27	ММ 33	ММ 29	ММ 29	
	Низколегированная сталь (R=2900 кг/см <sup>2</sup> )	10	18	---	---	ММ 25	ММ 25
			24	---	---	ММ 25	ММ 31
			30	ММ 24	ММ 30	ММ 25	ММ 31
		15	18	---	---	ММ 25	ММ 25
24			ММ 24	ММ 30	ММ 25	ММ 31	
30			ММ 25	ММ 31	ММ 25	ММ 31	
15/3		18	---	---	ММ 25	ММ 25	
		24	ММ 24	ММ 30	ММ 26	ММ 32	
		30	ММ 25	ММ 31	ММ 26	ММ 32	
20/5		18	ММ 24	ММ 24	ММ 27	ММ 27	
		24	ММ 25	ММ 31	ММ 27	ММ 27	
		30	ММ 25	ММ 31	ММ 27	ММ 27	
30/5		18	ММ 25	ММ 25	ММ 27	ММ 27	
		24	ММ 26	ММ 32	ММ 27	ММ 33	
		30	ММ 26	ММ 32	ММ 27	ММ 33	
50/10		24	ММ 27	ММ 27	ММ 29	ММ 29	
		30	ММ 28	ММ 33	ММ 29	ММ 29	

### Примечания

1. Ключи для подбора закладных элементов для опирания подкрановых балок на несвязевые колонны и стелы установки закладных элементов помещены для разрезных подкрановых балок на листе 23, для неразрезных подкрановых балок на листе 24.
2. Звездочкой (\*) отмечена марка закладного элемента в колоннах высотой 16,2 и 18,0 м, для колонн с другой высотой принимать закладной элемент ММ 17.

ТА  
1965

Ключи для подбора закладных элементов для опирания подкрановых балок на связевые колонны серии КЭ-01-52 в районах с сейсмичностью 7 и 8 баллов.

КЭ-01-52  
Выпуск VIII  
Лист 25



Схема опирания стальных подкрановых балок на колонны в связевой панели



Схема закладных элементов, подлежащих замене при применении стальных ферм и стальных подкрановых балок

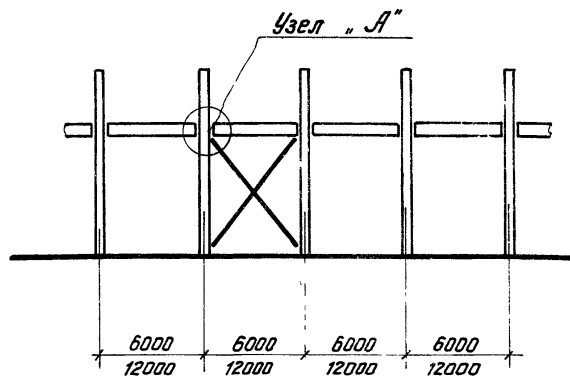

Узел „А“

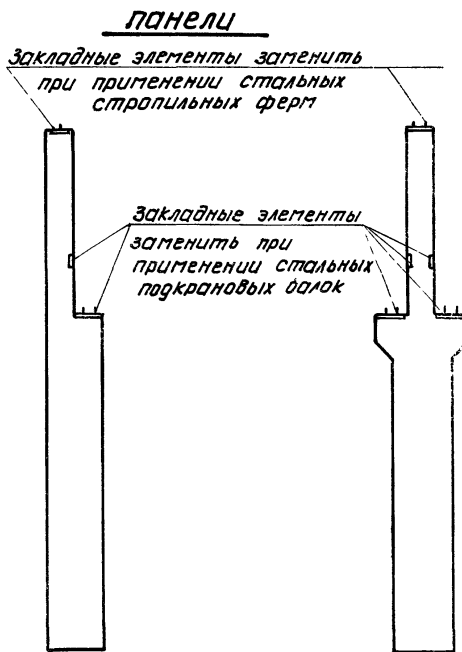
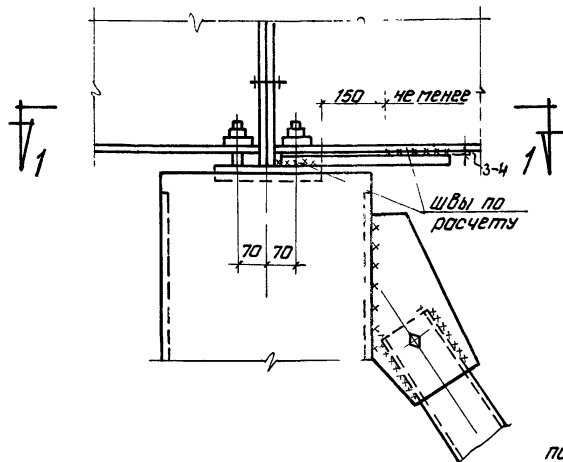
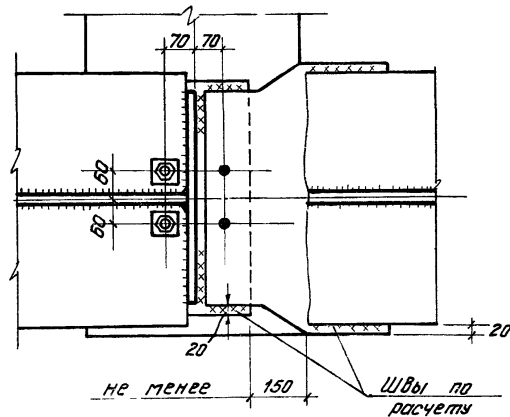

1-1

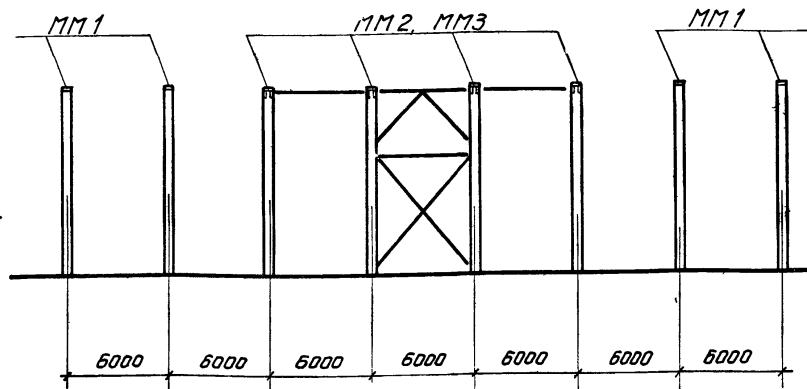

По крайним рядам при шаге 6 м

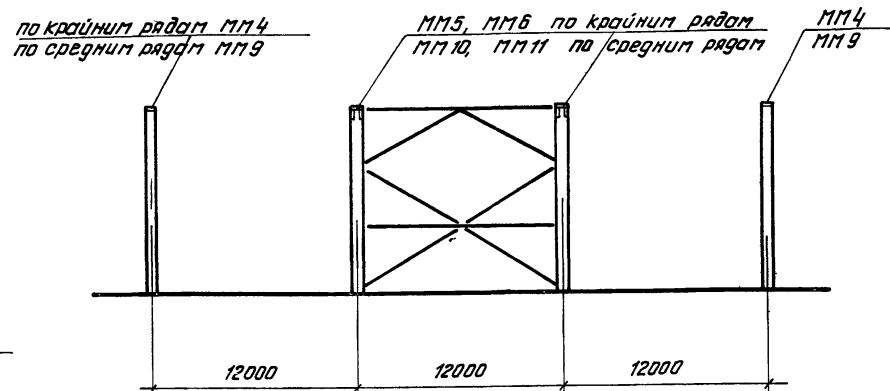

по крайним и средним рядам при шаге стропильных конструкций 12 м  
Схема установки закладных элементов в колоннах по серии КЭ-01-56. при применении стальных ферм

Примечания

1. Ключ для подбора закладных элементов для опирания стропильных конструкций помещений на листе 22; ключи для подбора закладных элементов для опирания стальных подкрановых балок помещения: на листе 23 - для разрезных подкрановых балок и на листе 24 - для неразрезных подкрановых балок.
2. Узел опирания разрезных подкрановых балок на колонну при ширине нижнего пояса балки меньшей длины закладного элемента в колонне приведен в серии КЭ-01-57 выпуск I.

Нач. стад. 23	Инженер	Королев	Генер.
Гл. констр. ар.	Исполнитель	Королев	Специ.
Рук. группы	Проверил	Шинкевичев	Финанс.

ТА 1965	Схема опирания стальных подкрановых балок в связевой панели. Схема закладных элементов, подлежащих замене. Схема установки закладных элементов в колоннах серии КЭ-01-56.	КЭ-01-52 Выпуск VIII
		Лист 26



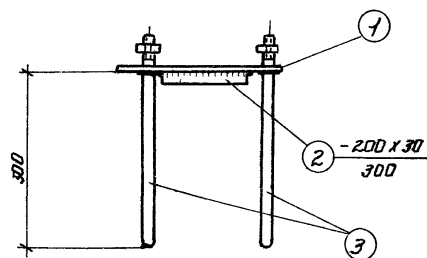
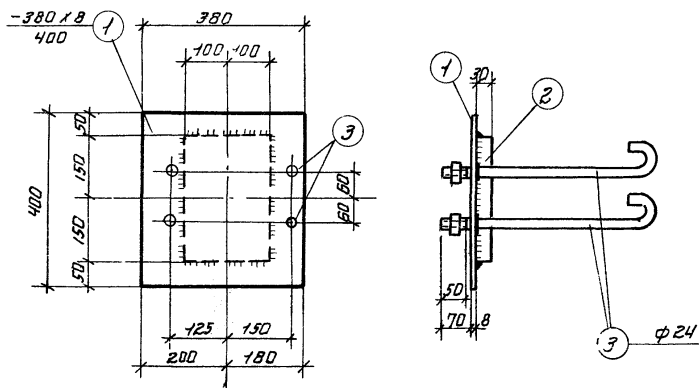

MM1

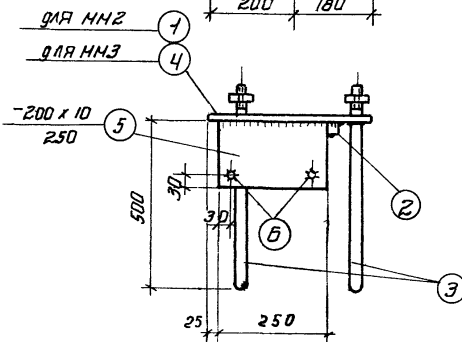
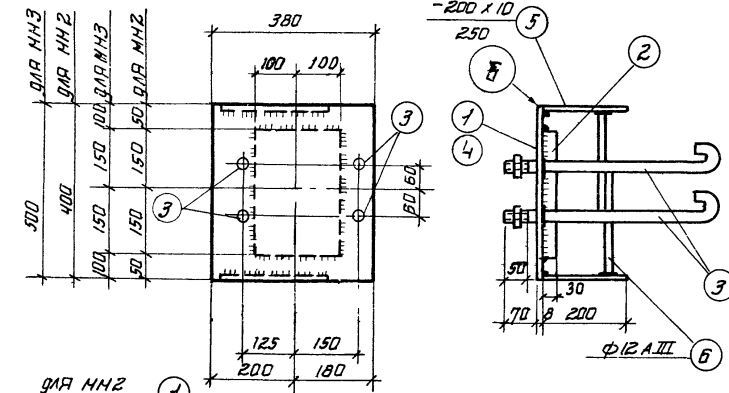

MM2; MM3

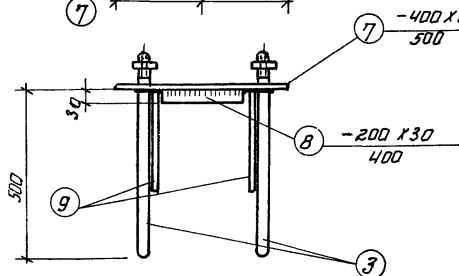
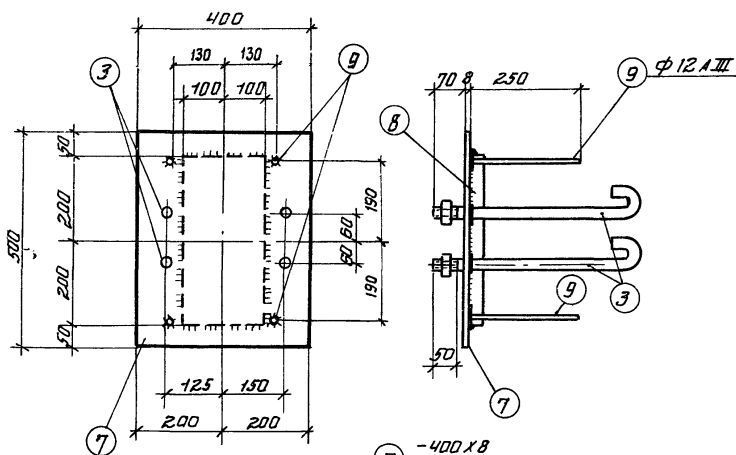

MM4

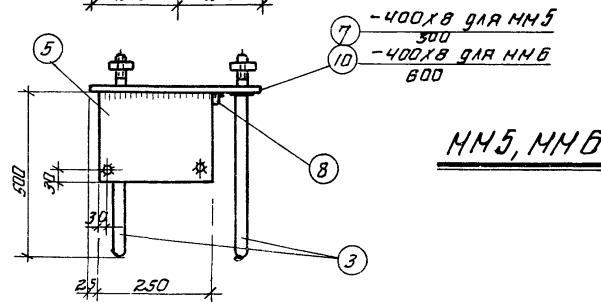
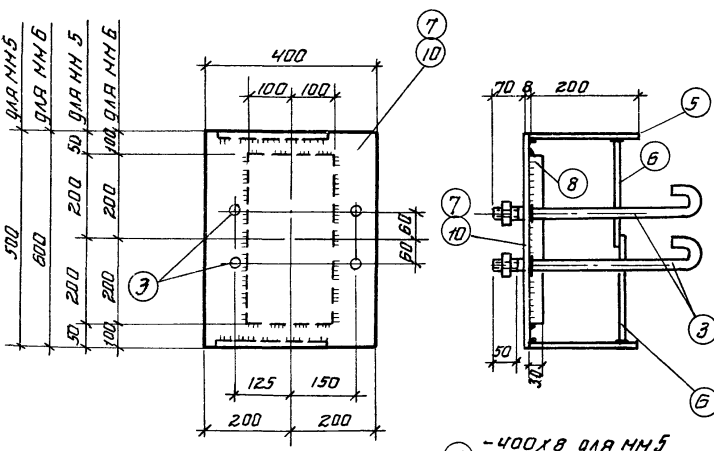

MM5; MM6

Спецификация встали на один складной элемент

Марка элемента	N поз	профиль	длина мм	кол шт	Вес кг		Примечания
					одной позц	всех позц элемент	
MM1	1	-380x8	400	1	9.54	9.5	34,7
	2	-200x30	300	1	14.13	14.1	
	3	φ24 A.II	760	4	2.7	10.8	
					Вес наплавленного металла		0,3
MM2	1	сн MM1	400	1	9.54	9.5	43,6
	2		300	1	14.13	14.1	
	3		760	4	2.7	10.8	
	5	-200x10	250	2	3.92	7.8	
	6	φ12 A.III	300	4	0.26	1.0	
						Вес наплавленного металла	
MM3	2	сн MM1	300	1	14.13	14.1	46,1
	3		760	4	2.7	10.8	
	4	-380x8	500	1	11.93	11.9	
	5	сн MM2	250	2	3.92	7.8	
	6		300	4	0.26	1.0	
						Вес наплавленного металла	
MM4	3	сн MM1	760	4	2.7	10.8	43,5
	7	-400x8	500	1	12.56	12.6	
	8	-200x30	400	1	18.8	18.8	
	9	φ12 A.III	250	4	0.22	0.9	
					Вес наплавленного металла		0,4
MM5	3	сн MM1	760	4	2.7	10.8	51,5
	5	сн MM2	250	2	3.92	7.8	
	6		300	4	0.26	1.0	
	7	сн MM4	500	1	12.56	12.6	
8	400		1	18.8	18.8		
					Вес наплавленного металла		0,5
MM6	3	сн MM1	760	4	2.7	10.8	54,0
	5	сн MM2	250	2	3.92	7.8	
	6		300	4	0.26	1.0	
	8	сн MM4	400	1	18.8	18.8	
10	-400x8	600	1	15.07	15.1		
					Вес наплавленного металла		0,5

Примечания

1. Общие примечания даны на листе 28.
2. Узел, "Б" дан на листе 28.
3. Анкеры поз 6 привернуть после установки сеток согласно детали "В" на листе 28.

ТА 1965	Закладные элементы MM1÷MM6	КЗ-01-52
		Выпуск III
		лист 27

Исполнит. Сосоров  
Проверил Янолев  
Лист 27

Спецификация стали на один закладной элемент

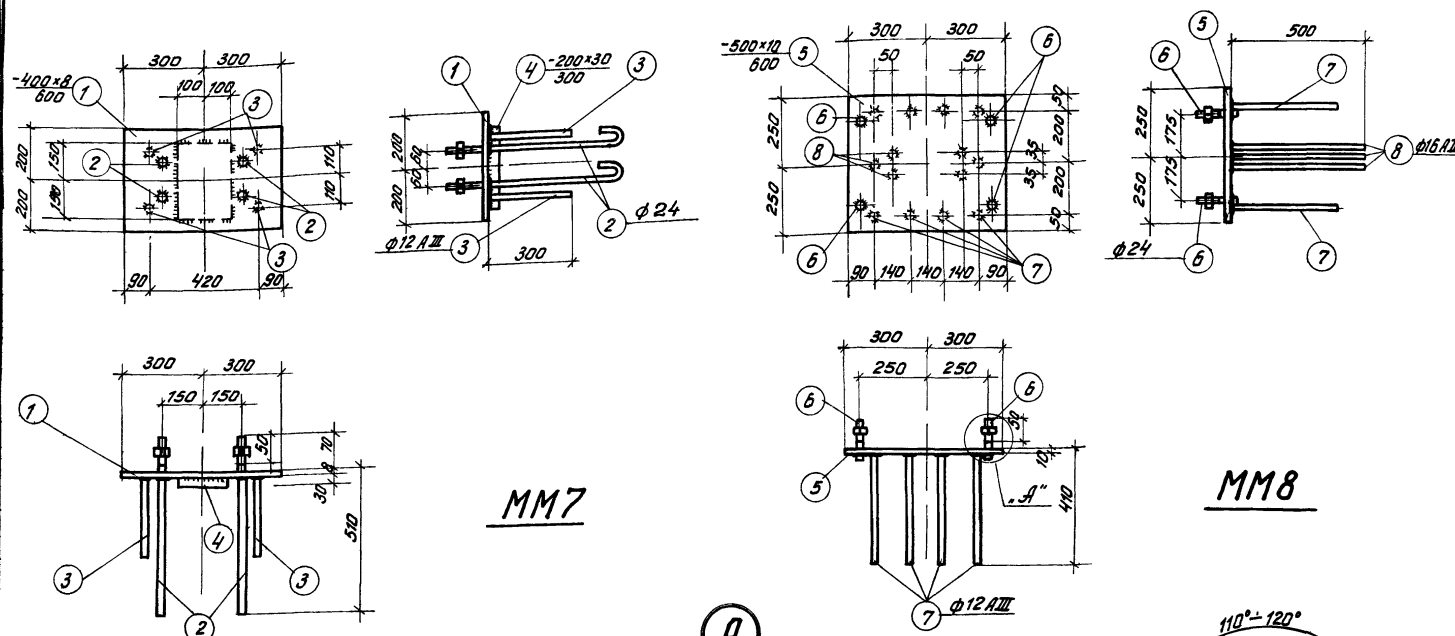

**MM7**

**MM8**

Марка элемента	№ паз	Профиль	Длина мм	К-во шт	Вес кг		Примечание
					Одной позиции	всех позиций	
MM7	1	-400x8	600	1	15.1	15.1	С гайками
	2	φ 24	760	4	2.7	10.8	
	3	φ 12 А III	300	4	0.3	1.2	
	4	-200x30	300	1	14.1	14.1	
Вес наплавленного металла					0.4		
MM8	5	-500x10	600	1	23.6	23.6	С гайками
	6	φ 24	100	4	0.4	1.6	
	7	φ 12 А III	400	9	0.4	3.6	
	8	φ 16 А III	500	6	0.8	4.8	
Вес наплавленного металла					0.3		
MM9	2	см MM7	760	4	2.7	10.8	С гайками
	3	— " —	300	6	0.3	1.8	
	9	-500x10	600	1	23.6	23.6	
	10	-200x30	400	1	18.8	18.8	
Вес наплавленного металла					0.6		

**Примечания**

1. Схемы установки закладных элементов и сеток даны на листе 22.
2. Анкерные болты приварить только с нижней стороны листа.
3. Приварку торцов круглых стержней к листам выполнять в тавр под слои флюса h=8мм.
4. При отсутствии возможности сварки под слоем флюса лист просверлить, выполнить раззенковку и анкер приварить дуговой сваркой круговыми швами сверху с подваркой снизу (см. деталь "В").
5. Сварку вести электродами типа Э-42 по ГОСТ 9467-60 сварные швы h=6мм, кроме оговоренных.
6. Гайки и контргайки по ГОСТ 5915-62.
7. Дыры под болты d=25мм.
8. Допускаемые отклонения в размерах листов закладных элементов по длине и ширине ± 2 мм.
9. Материал закладных элементов:
  - а) проката для закладных элементов MM1+MM14- сталь ВСтЗКП для сварных конструкций по ГОСТ 380-60, для закладных элементов MM15+MM134- сталь ВСтЗПС для сварных конструкций по ГОСТ 380-60
  - б) болтов - арматурная сталь марки Ст3 по ГОСТ 380-60
  - в) анкеров - арматурная сталь класса А III по ГОСТ 5781-61

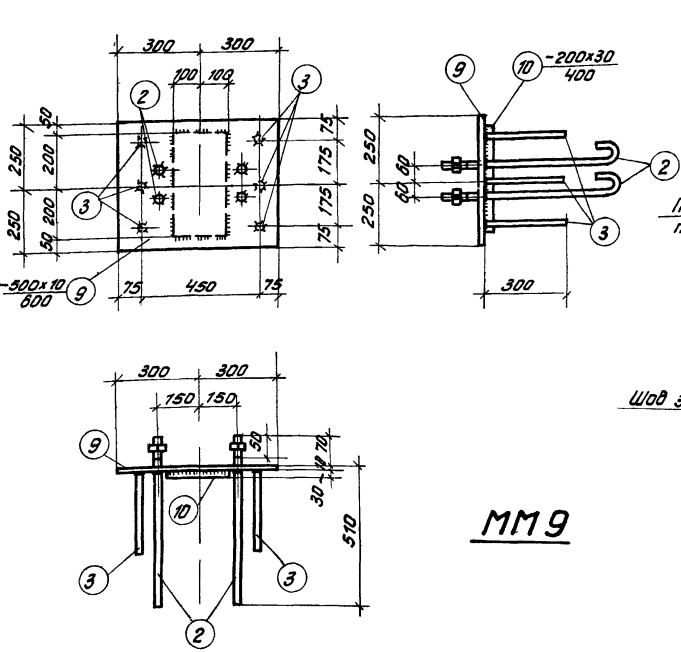

**MM9**

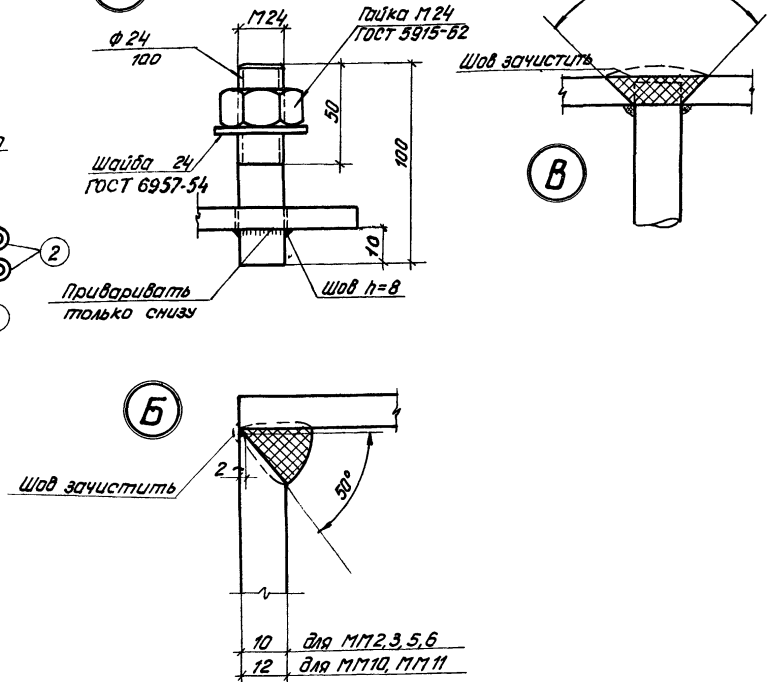

10 для MM7,3,5,6  
12 для MM10, MM11

Г.Канатникова  
 Ю.А.Королев  
 Л.И.Сидорова  
 А.А.Сидорова  
 В.А.Сидорова  
 В.А.Сидорова  
 В.А.Сидорова

<b>ТА</b> 1965	Закладные элементы MM7+MM9 Детали "А", "Б", "В"	КЭ-01-52 Выпуск VIII
		Лист 28

СПЕЦИФИКАЦИЯ СТАЛИ НА ОДИН ЭЛЕМЕНТ

МАРКА ЭЛЕМЕНТА	№№ ПОЗ	Профиль	Длина мм	К-во шт	Вес кг		Элементы	Примечание
					Одной позиции	Всех позиций		
ММ 10	1	- 500x10	600	1	23.6	23.6	70.2	с гаўкатам
	2	- 200x30	400	1	18.8	18.8		
	3	- 200x12	350	2	6.6	13.2		
	4	φ 24	760	4	2.7	10.8		
	5	φ 12 АШ	300	10	0.3	3.0		
Вес наплавленного металла					0.8			
ММ 11	2	См. ММ 10	400	1	18.8	18.8	76.1	с гаўкатам
	3	" "	350	2	6.6	13.2		
	4	" "	760	4	2.7	10.8		
	5	" "	300	10	0.3	3.0		
	6	- 600x10	600	1	28.3	28.3		
	7	φ 12 АШ	350	4	0.3	1.2		
	Вес наплавленного металла					0.8		
СМ 1	8	φ 6 АІ	370	16	0.08	1.1	1.1	
СМ 2	8	См. СМ 1	370	10	0.08	0.8	1.7	
	9	φ 6 АІ	480	8	0.11	0.9		
СМ 3	9	См. СМ 2	480	20	0.11	2.2	2.2	
СМ 4	9	См. СМ 2	480	12	0.11	1.3	2.6	
	10	φ 6 АІ	580	10	0.13	1.3		
СМ 5	10	См. СМ 4	580	24	0.13	2.7	2.7	
СМ 6	8	См. СМ 1	370	12	0.08	1.0	2.0	
	10	См. СМ 4	580	8	0.13	1.0		
СМ 7	11	φ 8 АІ	480	12	0.19	2.3	4.6	
	12	φ 8 АІ	580	10	0.23	2.3		
СМ 8	12	См. СМ 7	580	24	0.23	5.5	5.5	
СМ 9	12	См. СМ 7	580	14	0.23	3.2	6.9	
	13	φ 8 АІ	680	12	0.31	3.7		

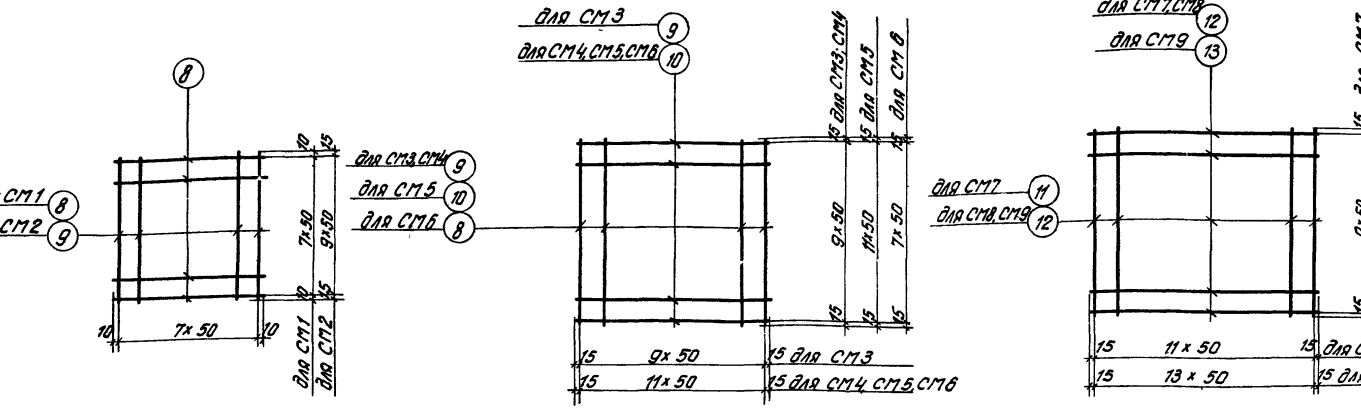
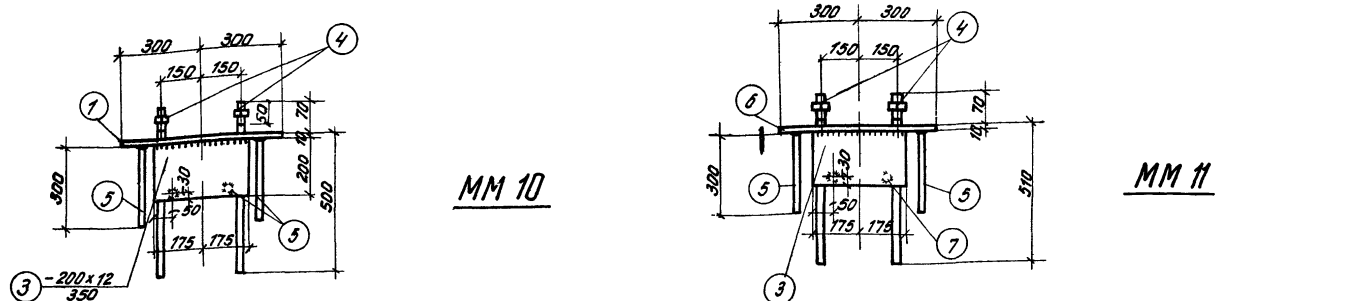
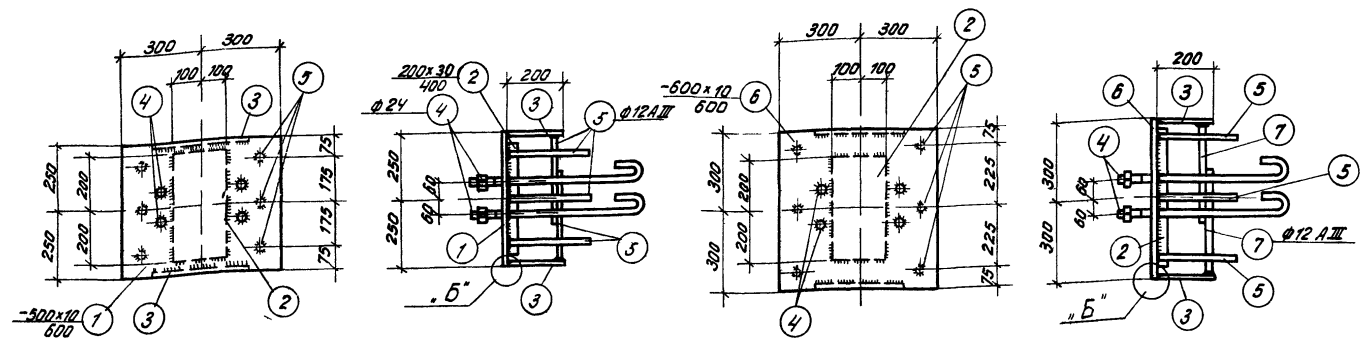

СМ 1; СМ 2

СМ 3; СМ 4; СМ 5; СМ 6

СМ 7; СМ 8; СМ 9

Примечания

- Общие примечания см. на листе 28
- Сетки изготовлять сварными или вязаными совместно с закладными элементами, т.к. крюки анкерных болтов не позволяют устанавливать готовые сетки в проектное положение. В вязаных сетках концы стержней приварить к окалиняющим стержням.
- Янкеры поз. 3 и 7 приварить после установки сеток согласно детали „В“ на листе 28.
- Узел „Б“ дан на листе 28
- Дырки под болты поз. 4 делать  $d=25\text{ мм}$ .

руч. запись, лод, Правая Рункинский Фирм

ТА 1965  
Закладные элементы ММ 10; ММ 11  
Сетки СМ 1 - СМ 9  
КЗ-01-52  
Выпуск III  
Лист 29

Спецификация стали на один закладной элемент

Марка элемента	№ поз	Профиль	Длина мм	К-во шт	Вес кг		Примечания
					Обной позиции	Всех позиций	
ММ12	1	-300x8	360	1	6.8	6.8	9.0
	2	φ 12 А III	300	6	0.3	1.8	
	3	φ 20 А I	100	2	0.2	0.4	
ММ13	4	-300x8	580	1	10.9	10.9	13.7
	2	см. ММ12	300	8	0.3	2.4	
	3		100	2	0.2	0.4	
ММ14	5	-200x8	250	1	3.1	3.1	4.7
	2	см. ММ12	300	4	0.3	1.2	
	3		100	2	0.2	0.4	
ММ15	6	-200x30	340	1	16.0	16.0	22.8
	7	φ 18	640	4	1.3	5.2	
	8	-60x14	60	4	0.4	1.6	
ММ16	9	-200x40	450	1	28.3	28.3	35.1
	7	см. ММ15	640	4	1.3	5.2	
	8		60	4	0.4	1.6	
ММ17	10	-250x50	550	1	54.0	54.0	60.8
	7	см. ММ15	640	4	1.3	5.2	
	8		60	4	0.4	1.6	
ММ18	6		340	1	16.0	16.0	26.0
	7	см. ММ15	640	4	1.3	5.2	
	8		60	4	0.4	1.6	
	11	φ 16 А III	500	4	0.8	3.2	
ММ19	9	см. ММ16	450	1	28.3	28.3	38.3
	7	см. ММ15	640	4	1.3	5.2	
	8		60	4	0.4	1.6	
ММ20	10	см. ММ17	550	1	54.0	54.0	65.2
	7	см. ММ15	640	4	1.3	5.2	
	8		60	4	0.4	1.6	
	12	φ 18 А III	550	4	1.1	4.4	

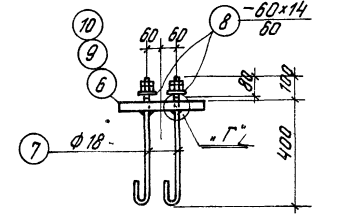
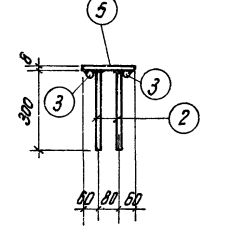
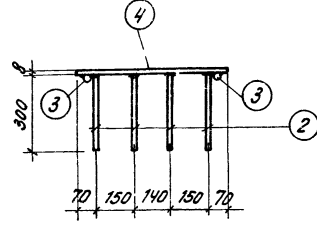
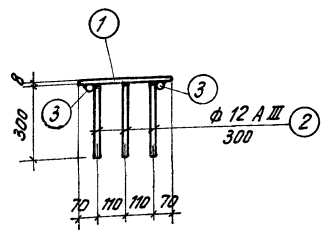
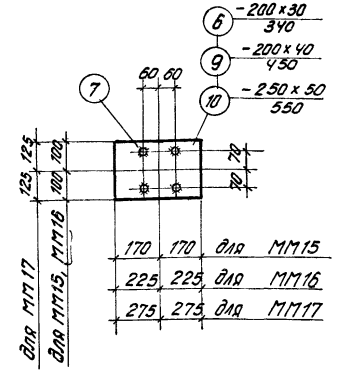
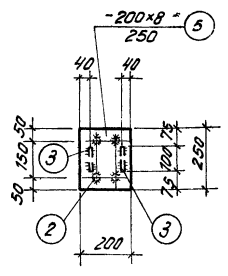
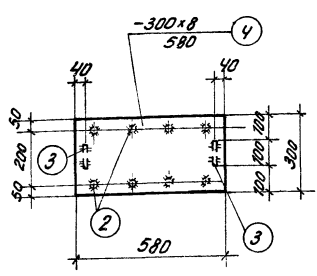
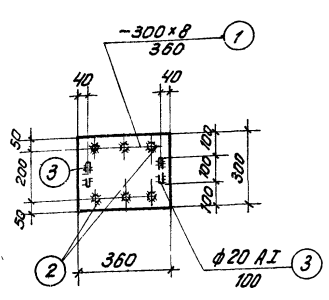

ММ12

ММ13

ММ14

ММ15; ММ16; ММ17

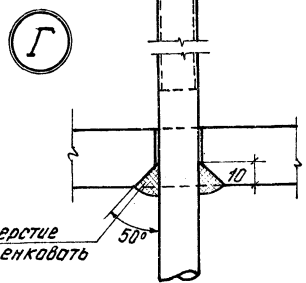
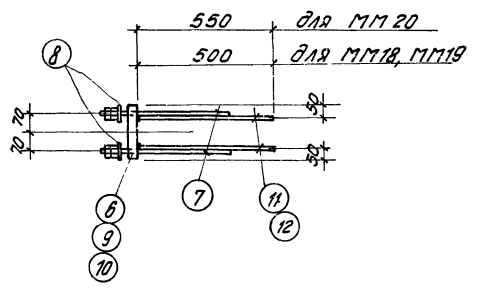
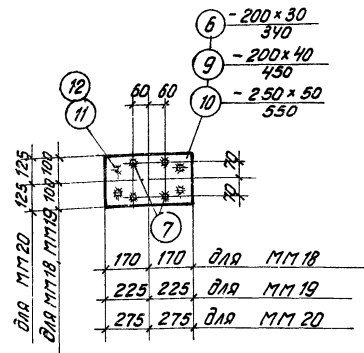

ММ18; ММ19; ММ20

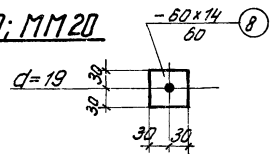

шайба

Примечания

1. Схемы установки закладных элементов даны на листе 23.
2. Отверстия под болты сверленные d=19 мм.
3. Общие примечания даны на листе 28.

Инженер  
И.И. Сидоров  
Инженер  
В.И. Карпов  
Инженер  
А.И. Иванов  
Инженер  
С.И. Петров  
Инженер  
Д.И. Смирнов  
Инженер  
К.И. Федотов  
Инженер  
Л.И. Хохлов  
Инженер  
З.И. Чернышев  
Инженер  
И.И. Шубин  
Инженер  
Ф.И. Яковлев

Спецификация стали на один элемент

Марка элемента	№ поз	Профиль	Длина мм	К-во шт	Вес кг		Элемент	Примечан
					одной позиции	всех позиций		
MM 21	1	- 200 x 10	400	1	6.3	6.3	8,5	
	2	φ 12 АШ	300	6	0.3	1.8		
	3	φ 20 АГ	100	2	0.2	0.4		
MM 22	2	φ 12 АШ	300	6	0.3	1.8	10,1	
	3	φ 20 АГ	100	2	0.2	0.4		
	4	- 200 x 10	500	1	7.9	7.9		
MM 23	2	φ 12 АШ	300	6	0.3	1.8	11,6	
	3	φ 20 АГ	100	2	0.2	0.4		
	5	- 200 x 10	600	1	9.4	9.4		
MM 24	6	- 200 x 30	340	1	16.0	16.0	30,4	С заплатами
	7	φ 22	1070	4	3.2	12.8		
	8	- 60 x 14	60	4	0.4	1.6		
MM 25	7	φ 22	1070	4	3.2	12.8	33,7	С заплатами
	8	- 60 x 14	60	4	0.4	1.6		
	9	- 200 x 36	340	1	19.3	19.3		
MM 26	7	φ 22	1070	4	3.2	12.8	42,7	С заплатами
	8	- 60 x 14	60	4	0.4	1.6		
	10	- 200 x 40	450	1	28.3	28.3		
MM 27	11	- 250 x 50	450	1	44.2	44.2	69,0	С заплатами
	12	φ 27	1800	4	5.8	23.2		
	14	- 60 x 14	60	4	0.4	1.6		
MM 28	12	φ 27	1800	4	5.8	23.2	73,9	С заплатами
	13	- 250 x 50	500	1	49.1	49.1		
	14	- 60 x 14	60	4	0.4	1.6		
MM 29	15	- 250 x 50	550	1	54.0	54.0	84,8	С заплатами
	16	φ 36	450	4	3.6	14.4		
	17	φ 20 АШ	700	8	1.7	13.6		
	18	- 80 x 14	80	4	0.7	2.8		
					Вес наплавленного металла		0,8	

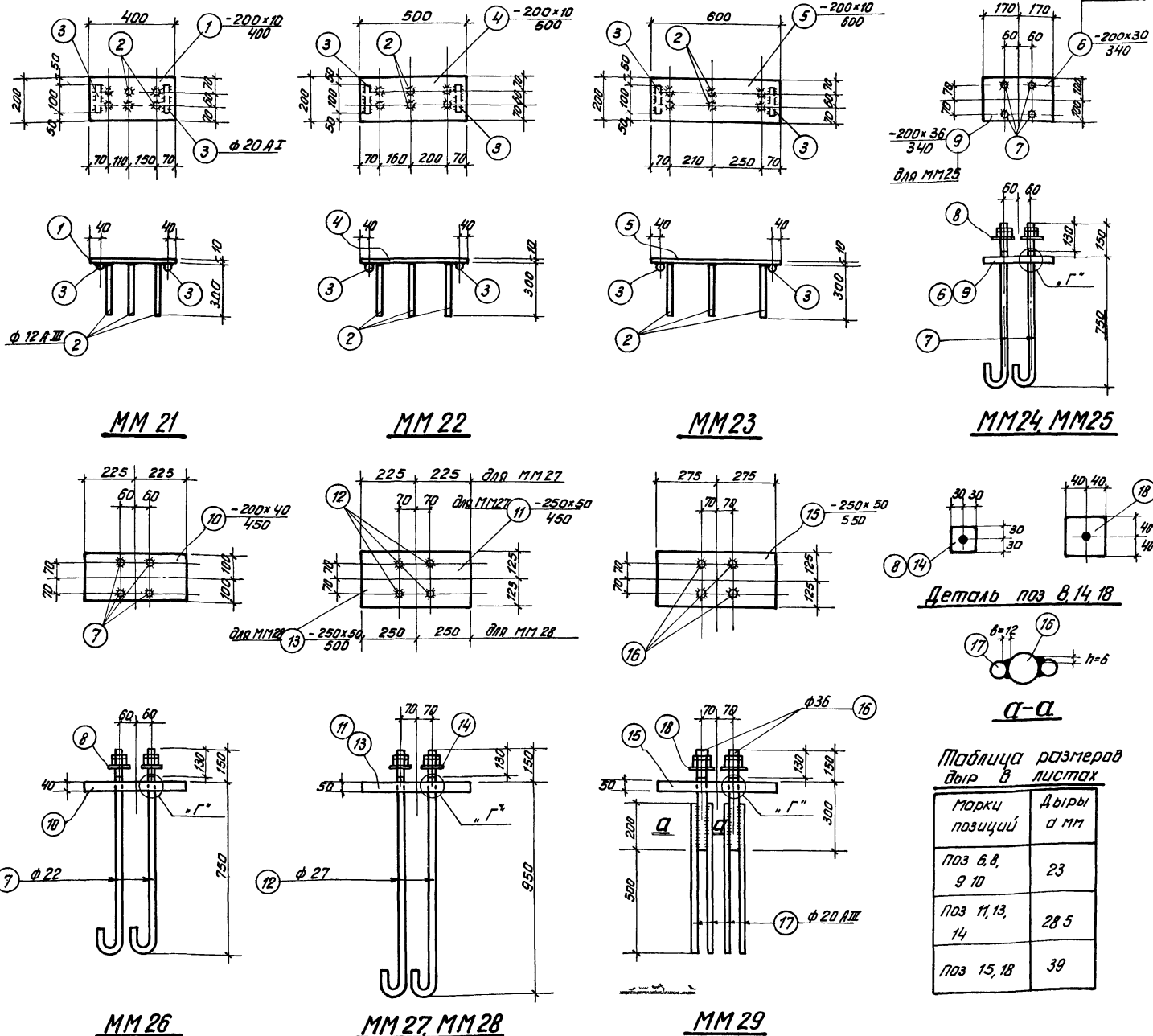

Деталь поз 8, 14, 18

а-а

Таблица размеров дыр в листах

Марки позиций	Дыры а мм
Поз 6, 8, 9, 10	23
Поз 11, 13, 14	28, 5
Поз 15, 18	39

MM 26

MM 27, MM 28

MM 29

Примечания

1. Схемы установки закладных элементов даны на листе 24.
2. Общие примечания даны на листе 28.
3. Анкерные болты в закладных элементах MM 24 ÷ MM 29 приварить по детали "Г" на листе 30.
4. Размеры отверстий в листах даны в таблице.

Инж. А.В. Д. Кошаров	Инженер	Ковалев
Инж. В.В. Шибаров	Установитель	Исаева
Инж. С.В. Лой	Проектировщик	Филиппович



Закладные элементы MM 21 ÷ MM 29

КЭ 01-52  
Выпуск III  
Лист 31

Спецификация стали на один закладной элемент

Марка элемента	№ поз	Профиль	Длина мм	К-во шт	Вес кг		Примечания
					одной позиции	всех позиций	
ММ30	1	-200x30	340	1	16.0	16.0	33.6 с гайками
	2	φ 22	1070	4	3.2	12.8	
	3	φ 16 А III	500	4	0.8	3.2	
	4	-60x14	60	4	0.4	1.6	
ММ31	5	-200x36	340	1	19.3	19.3	36.9 с гайками
	2	с.м. ММ30	1070	4	3.2	12.8	
	3		500	4	0.8	3.2	
	4		60	4	0.4	1.6	
ММ32	6	-200x40	450	1	28.3	28.3	45.9 с гайками
	2	с.м. ММ30	1070	4	3.2	12.8	
	3		500	4	0.8	3.2	
	4		60	4	0.4	1.6	
ММ33	7	-250x50	450	1	44.2	44.2	72.2 с гайками
	8	φ 27	1300	4	5.8	23.2	
	9	-60x14	60	4	0.4	1.6	
	3	с.м. ММ30	500	4	0.8	3.2	
ММ34	10	-250x50	500	1	49.1	49.1	77.1 с гайками
	3	с.м. ММ30	500	4	0.8	3.2	
	8	с.м. ММ33	1300	4	5.8	23.2	
	9		60	4	0.4	1.6	

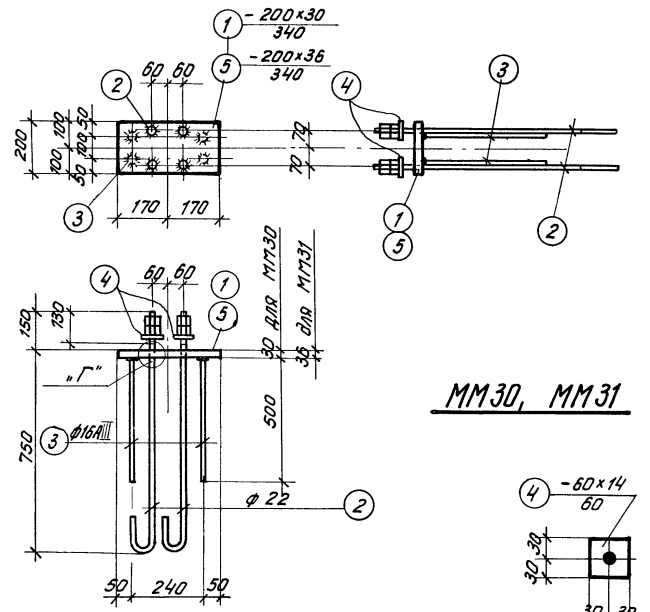

ММ30, ММ31

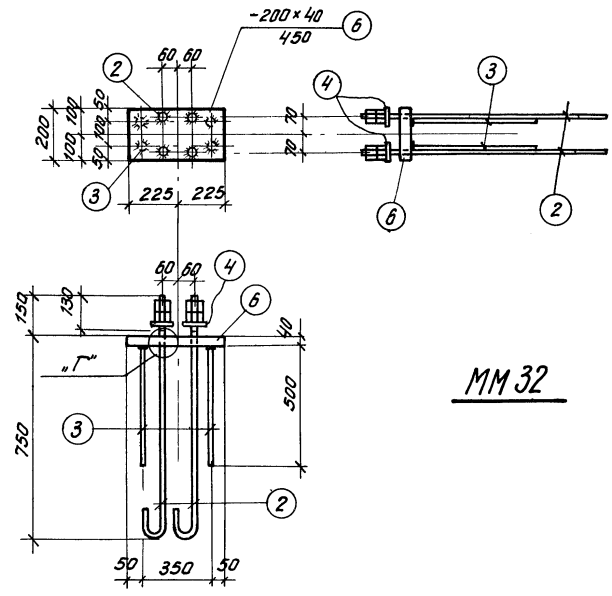

ММ32

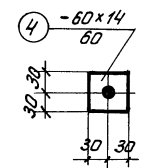

Шайба

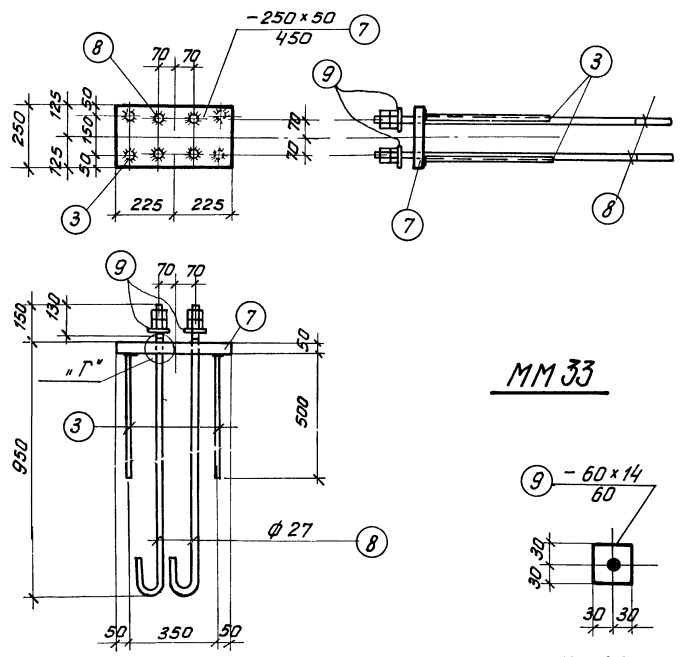

ММ33

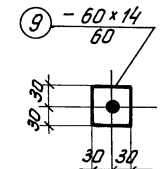

Шайба

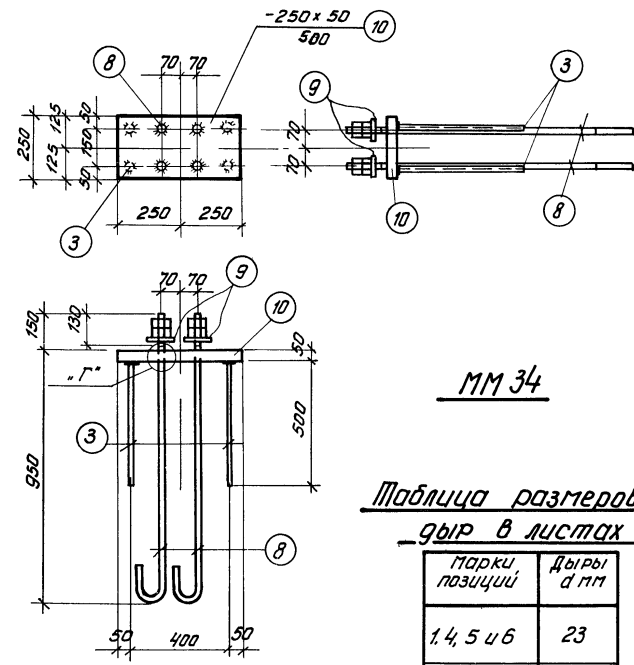

ММ34

Таблица размеров дыр в листах

Марки позиций	Дыры d мм
1, 4, 5 и 6	23
7, 9 и 10	28,5

Примечания

1. Схемы установки закладных элементов даны на листе 24.
2. Размеры дыр под болты в листах даны в таблице.
3. Допускаемые отклонения в размерах листов закладных элементов по длине и ширине ± 5 мм.
4. Общие примечания даны на листе 28.
5. Анкерные болты в закладных элементах ММ30÷ММ34 приварить по детали „Г“ на листе 30.

И.А. Кондратова  
 Исполнитель  
 Горбунова Л.С.  
 Проверил  
 Филкинштейн Ю.А.



Закладные элементы ММ30÷ММ34

КЗ-01-52  
 Выпуск VIII  
 Лист 32