

ТИПОВЫЕ КОНСТРУКЦИИ, ИЗДЕЛИЯ
И УЗЛЫ ЗДАНИЙ И СООРУЖЕНИЙ

СЕРИЯ 1.138-10

ПЕРЕМЫЧКИ ЖЕЛЕЗОБЕТОННЫЕ
ДЛЯ ЗДАНИЙ С КИРПИЧНЫМИ СТЕНАМИ

ВЫПУСК 10

ПРЕДВАРИТЕЛЬНО НАПРЯЖЕННЫЕ
БРУСКОВЫЕ И ПЛИТНЫЕ ПЕРЕМЫЧКИ,
АРМИРОВАННЫЕ СТЕРЖНЯМИ ИЗ СТАЛИ КЛАССА А-V,
ДЛЯ СТЕН ИЗ КИРПИЧА ВЫСОТОЙ 88 мм

РАБОЧИЕ ЧЕРТЕЖИ

19204

ЦЕНА 1-06

ЦЕНТРАЛЬНЫЙ ИНСТИТУТ ТИПОВОГО ПРОЕКТИРОВАНИЯ
ГОССТРОЯ СССР

Москва, А-445, Смольная ул., 22

Сдано в печать $\bar{\nu}$ 1984 года

Заказ № 7620 Тираж 2250 экз.

ТИПОВЫЕ КОНСТРУКЦИИ, ИЗДЕЛИЯ
И УЗЛЫ ЗДАНИЙ И СООРУЖЕНИЙ

СЕРИЯ 1.138-10

ПЕРЕМЫЧКИ ЖЕЛЕЗОБЕТОННЫЕ

ДЛЯ ЗДАНИЙ С КИРПИЧНЫМИ СТЕНАМИ

ВЫПУСК 10

ПРЕДВАРИТЕЛЬНО НАПРЯЖЕННЫЕ
БРУСКОВЫЕ И ПЛИТНЫЕ ПЕРЕМЫЧКИ,
АРМИРОВАННЫЕ СТЕРЖНЯМИ ИЗ СТАЛИ КЛАССА А-V,
ДЛЯ СТЕН ИЗ КИРПИЧА ВЫСОТОЙ 88 мм

РАБОЧИЕ ЧЕРТЕЖИ

РАЗРАБОТАНЫ ЦНИИЭП ЖИЛИЩА
ГОСУДАРСТВЕННОГО КОМИТЕТА ПО
ГРАЖДАНСКОМУ СТРОИТЕЛЬСТВУ И
АРХИТЕКТУРЕ ПРИ ГОССТРОЕ СССР
ПРИ УЧАСТИИ НИИЖБ
ГОССТРОЯ СССР

УТВЕРЖДЕНЫ И ВВЕДЕНЫ В ДЕЙСТВИЕ
ГОСУДАРСТВЕННЫМ КОМИТЕТОМ ПО
ГРАЖДАНСКОМУ СТРОИТЕЛЬСТВУ И
АРХИТЕКТУРЕ ПРИ ГОССТРОЕ СССР
С 15.11.83
ПРИКАЗ ОТ 03.11.83 № 330

РУК. ОТД. ПРОЕКТНЫХ РАБОТ
ГЛ. ИНЖЕНЕР ОТДЕЛЕНИЯ
ГЛ. КОНСТРУКТОР ОТДЕЛЕНИЯ
НАЧАЛЬНИК ОТДЕЛА № 24
ГЛ. ИНЖЕНЕР ОТДЕЛА № 24
ГЛ. КОНСТРУКТОР ОТДЕЛА № 24
ГЛ. ИНЖЕНЕР ПРОЕКТА
ЗАМ. ДИРЕКТОРА НИИЖБ
ЗАВ. ЛАБОРАТОРИЕЙ № 24
СТ. НАУЧНЫЙ СОТРУДНИК
ЗАВ. ЛАБОРАТОРИЕЙ № 23

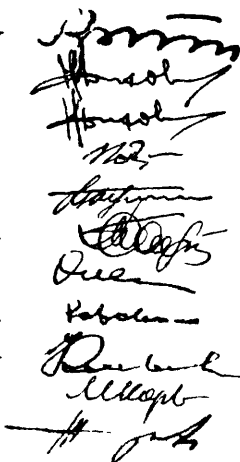

А. КРИППА
Н. ДЫХОВИЧНАЯ
Б. СМЕРНОВ
Н. РОСИНСКИЙ
М. ПЕРВУШИН
Д. ПАЛЬМАН
Н. КЛЕПИКОВА
Н. КОРОВИН
В. КЛЕВЦОВ
М. КОРЕВИЦКАЯ
В. ЖУКОВ

ОБОЗНАЧЕНИЕ	НАИМЕНОВАНИЕ	СТР.
1.138-10.10 0000	СОДЕРЖАНИЕ	2,3
1.138-10.10 0000 ТО	ТЕХНИЧЕСКОЕ ОПИСАНИЕ	4 ÷ 25
1.138-10.10 0000 ВД	ВЕДОМОСТЬ ССЫЛОЧНЫХ ДОКУМЕНТОВ	26
1.138-10.10 1000	ПЕРЕМЫЧКА БРУСКОВАЯ (ИПР 18.12.19-38АУТ)	27
1.138-10.10 2000	ПЕРЕМЫЧКА БРУСКОВАЯ (ИПР 18.25.19-28АУТ, ИПР 20.25.19-28АУТ; ИПР 24.25.19-38АУТ; ИПР 24.25.19-28АУТ; ИПР 27.25.19-38АУТ; ИПР 27.25.19-28АУТ)	28
1.138-10.10 2000 СБ	ПЕРЕМЫЧКА БРУСКОВАЯ (ИПР 18.25.19-28АУТ; ИПР 20.25.19-28АУТ; ИПР 24.25.19-38АУТ; ИПР 24.25.19-28АУТ; ИПР 27.25.19-38АУТ; ИПР 27.25.19-28АУТ) СБОРОЧНЫЙ ЧЕРТЕЖ	31
1.138-10.10 3000	ПЕРЕМЫЧКА БРУСКОВАЯ С АНКЕРАМИ (ИПР 20.25.19- -28АУТ-а; ИПР 24.25.19-28АУТ-а; ИПР 27.25.19-28АУТ-а)	32
1.138-10.10 3000 СБ	ПЕРЕМЫЧКА БРУСКОВАЯ С АНКЕРАМИ (ИПР 20.25.19-28АУТ-а, ИПР 24.25.19-28АУТ-а; ИПР 27.25.19-28АУТ-а) СБОРОЧНЫЙ ЧЕРТЕЖ	34
1.138-10.10 4000	ПЕРЕМЫЧКА ПЛИТНАЯ (2ПР 14.38.19-72АУТ; 2ПР 15.38.19-72АУТ; 2ПР 18.38.19-72АУТ; 2ПР 20.38.19-72АУТ; 2ПР 27.38.19-72АУТ)	35
1.138-10.10 4000 СБ	ПЕРЕМЫЧКА ПЛИТНАЯ (2ПР 14.38.19-72АУТ; 2ПР 15.38.19-72АУТ; 2ПР 18.38.19-72АУТ; 2ПР 20.38.19-72АУТ; 2ПР 27.38.19-72АУТ) СБОРОЧНЫЙ ЧЕРТЕЖ	37
1.138-10.10 5000	ПЕРЕМЫЧКА ПЛИТНАЯ (2ПР 14.51.19-73АУТ; 2ПР 15.51.19-73АУТ; 2ПР 18.51.19-73АУТ; 2ПР 20.51.19-73АУТ; 2ПР 27.51.19-73АУТ)	38

Имя не подано. Подпись и д.с. а. зам.проект.

НАЧ.ОТД.	РОСИНСКИЙ	1.13-	
ТА.ИРИСТА	ПЕРВУШИНА		
ТА.КОНСТР.	ПАЛЬМАН		
ГК:	КЛЕПИКОВА		проект
РУК.:	ГОРЛОВА		23.05.83
ПР.:	ГОРЛОВА		23.05.83
П.	КЛЕПИКОВА		проект

1.138-10.10 0000

СОДЕРЖАНИЕ

СТADIЯ	ЛИСТ	ЛИСТОВ
Р	1	2
ЦНИИЭП жилища		

1. ОБЩАЯ ЧАСТЬ.

В настоящИЙ выпуск включены рабочие чертежи предваритель-
но напряженных перемычек, армированных стержнями^{из} стали класса А-У.

Чертежи разработаны по заданию Госгражданстроя в соответст-
вии с ГОСТ 948-76, Перемычки железобетонные для зданий с кирпич-
ными стенами. Технические условия" и главой СНиП II-21-75, "Бетон-
ные и железобетонные конструкции. Нормы проектирования" с
учетом изменения и дополнения этой главы согласно приложе-
нию к постановлению Госстроя СССР от 11 мая 1981г. № 67.

Перемычки предназначены для перекрытия проемов в кирпичных
стенах жилых и общественных зданий, проектируемых для обыч-
ных условий строительства, и могут заменять перемычки с ненап-
ряженной арматурой, чертежи которых представлены в выпусках
5 и 6 этой же серии.

В настоящИЙ выпуск включены только те из усиленных брусковых
и плитных перемычек, которые имеют меньший расход стали (в рас-
чете на сталь, приведенную к стали класса А-У) по сравнению с ана-
логичными перемычками с ненапряженной арматурой.

Перемычки рассчитаны на нагрузки от собственного веса,
веса кладки и перекрытий.

Прогибы перемычек определены от действия постоянных и
длительных нагрузок.

Нагрузки, принятые при расчете перемычек, расчетные про-
леты, минимальная глубина опирания, расчетные прогибы ука-
заны на листах 9 и 10. При применении перемычек в зданиях,
имеющих коэффициент надежности по назначению $\gamma_n < 1$, значения

ИЗЧ. ОТА.	РОСИНСКИЙ			1.138-10.10 0000 ТО			
А. ИНЖ. ОТ.	ПЕРВУШИН						
Г. КОНСТ.	ПАЛЬМАН						
ГИП	КЛЕПИКОВА		04.01.83		СТАДИА	ЛИСТ	ЛИСТОВ
ДУК. ГР.	ГОРЛОВА		01.01.83		Р	1	22
ПРОВЕР.	ГОРЛОВА		01.04.83	Техническое описание ЦНИИЭП жилища			
РАЗРАБ.	КЛЕПИКОВА		04.01.83				

НАГРУЗОК. НА КОТОРЫЕ РАССЧИТАНЫ ПЕРЕМЫЧКИ (СМ. ТАБЛ. 2), СЛЕДУЕТ ДЕЛИТЬ НА УКАЗАННЫЙ КОЭФФИЦИЕНТ.

КОМЕ КЛАТУРА ПЕРЕМЫЧЕК ^{ПРИВЕДЕНА В ТАБЛ. 7} НА ЛИСТАХ 21, 22. В НОМЕН-
КЛАТУРЕ ИЗДЕЛИЙ РАСХОД СТАЛИ НА ИЗДЕЛИЕ И РАСХОД СТАЛИ НА
1 м³ БЕТОНА ДАН ДРОБЬЮ: В ЧИСЛИТЕЛЕ - РАСХОД НА ИЗДЕЛИЕ,
В ЗНАМЕНАТЕЛЕ - РАСХОД СТАЛИ НА 1 м³ БЕТОНА.

МАРКИРОВКА ПЕРЕМЫЧЕК ПРИНЯТА ПО ГОСТ 23009-78. МАРКИРОВ-
КА СОСТОИТ ИЗ БУКВЕННО-ЦИФРОВЫХ ГРУПП.

ТАК, НАПРИМЕР, МАРКА ПЕРЕМЫЧКИ 1 ПР 27.25.19-38 АЎТ РАС-
ШИФРОВЫВАЕТСЯ СЛЕДУЮЩИМ ОБРАЗОМ:

1 ПР - ПЕРЕМЫЧКА БРУСКОВАЯ;

27.25.19 - ДЛИНОЙ 2720 ММ, ШИРИНОЙ 250 ММ, ВЫСОТОЙ 190 ММ
(РАЗМЕРЫ В ДМ С ОКРУГЛЕНИЕМ ДЛЯ ДЛИНЫ И В СМ - ДЛЯ ШИРИНЫ
И ВЫСОТЫ);

38 - ПОД РАСЧЕТНУЮ НАГРУЗКУ 3800 КГС/М (С УЧЕТОМ СОБСТВЕН-
НОГО ВЕСА ПЕРЕМЫЧКИ), В ЦЕНТНЕРАХ НА 1 ПОГОННЫЙ МЕТР.

АЎ - С НАПРЯГАЕМОЙ РАБОЧЕЙ АРМАТУРОЙ ИЗ СТАЛИ КЛАССА АЎ;
Т - ИЗГОТАВЛИВАЕТСЯ ИЗ ТЯЖЕЛОГО БЕТОНА.

К МАРКЕ ПЕРЕМЫЧЕК С АНКЕРАМИ ДЛЯ КРЕПЛЕНИЯ БАЛКОННЫХ
ПЛИТ ДОБАВЛЕН ИНДЕКС „а“. НАПРИМЕР: 1 ПР 24.25.19-28 АЎТ-а.
ПРИ ПРИМЕНЕНИИ ЭТИХ ПЕРЕМЫЧЕК ПРИВЯЗКА АНКЕРОВ МОЖЕТ
ИЗМЕНЯТЬСЯ; В ПРОЕКТАХ ЗДАНИЙ ДОЛЖНО БЫТЬ ДАНО УКАЗАНИЕ
О ЗАДЕЛКЕ АНКЕРОВ В РАСТВОРЕ КЛАДКИ.

ЖЕЛЕЗОБЕТОННЫЕ ПЕРЕМЫЧКИ ОТНОСЯТСЯ К ГРУППЕ НЕСТОРА-
ЕМЫХ КОНСТРУКЦИЙ. ПРЕДЕЛ ОГНЕСТОЙКОСТИ ПЕРЕМЫЧЕК ШИРИ-
НОЙ $b \geq 250$ ММ СОСТАВЛЯЕТ НЕ МЕНЕЕ 1 ЧАСА. ПРЕДЕЛ ОГНЕСТОЙ-
КОСТИ ПЕРЕМЫЧКИ ШИРИНОЙ $b = 120$ ММ РАВЕН 0,75 ЧАСА; ПРЕДЕЛ
ОГНЕСТОЙКОСТИ КОНСТРУКЦИИ, СОСТОЯЩЕЙ ИЗ ДВУХ И БОЛЕЕ
ПОСТАВЛЕННЫХ РЯДОМ ПОДОБНЫХ ПЕРЕМЫЧЕК, БУДЕТ ТАК ЖЕ НЕ
МЕНЕЕ 1 ЧАСА (ПИСЬМО НИИЖБ № 27/23 - 806 ОТ 22 ФЕВРАЛЯ 1982 ГОДА)

ИНВ. № ПОДЛ. Подпись и дата ВЗ/М. ИНЗ. №

1.138-10.10 0000 ТД

Лист
2

При разработке конструкции перемычек были учтены решения, предложенные НИИЖБ Госстроя СССР совместно с трестом Оргтехстрой Минстроя Лит.ССР и представленные в рабочих чертежах выпуска 1 комплекса 8792 г. „Предварительно напряженные перемычки“.

В соответствии с данными испытаний, проведенными НИИЖБ совместно с трестом Оргтехстрой Минстроя Лит.ССР, применение предварительного напряжения рабочей арматуры позволило отказаться от установки традиционно принятых для перемычек замкнутых хомутов и применить в качестве расчетной поперечной арматуры корытообразные сетки без дополнительного армирования концов перемычек (Письмо НИИЖБ от 27 08 81 № 27/24-4183).

2. Технические требования.

Перемычки должны изготавливаться в соответствии с техническими требованиями ГОСТ 948-76.

Перемычки следует изготавливать из тяжелого бетона проектной марки по прочности на сжатие 300.

Марка бетона по морозостойкости должна назначаться в зависимости от условий эксплуатации перемычек в зданиях и должна быть не менее марок, указанных в табл 2 ГОСТ 948-76.

Материалы для приготовления бетонной смеси должны удовлетворять требованиям ГОСТ 10268-80, ГОСТ 8267-82. К моменту отпуска перемычек с завода-изготовителя прочность бетона должна быть не менее 100% проектной марки. По соглашению с потребителем допускается снижение отпускной прочности бетона до 70% проектной марки, если заводом-изготовителем гарантируется достижение 100% проектной марки по прочности на сжатие в 28-дневном возрасте.

В качестве рабочей арматуры принята арматурная сталь

1
периодического профиля класса А- \bar{V} (ГОСТ 5781-82), $R_{\alpha}^H = 8000 \text{ кгс/см}^2$,
 $R_{\alpha} = 6950 \text{ кгс/см}^2$. Допускается применение стали класса АТ- \bar{V}

(ГОСТ 10884-81) с соответствующим изменением маркировки перемычек, на
пример: 1ПР 27.25.19 - 38 АТ- \bar{V} .

Перемычки следует изготавливать с натяжением арматуры на упоры формы или стенда. При этом рекомендуется изготавливать по длине форм одновременно несколько перемычек, принимая расстояние между упорами не менее 6 м.

Метод натяжения арматуры - электротермический или механический.

Сварные гнутые сетки следует изготавливать из стальной низкоуглеродистой холоднотянутой проволоки периодического профиля класса ВрI (ГОСТ 6727-80). Сетки должны удовлетворять требованиям СН 393-78 „Инструкция по сварке соединений арматуры и закладных деталей железобетонных конструкций“.

Для подъема и монтажа перемычек предусмотрены замкнутые строповочные петли.

Строповочные петли должны изготавливаться из арматурной стали класса А-I марок ВСтЗсп2 и ВСтЗпс2. Если возможен монтаж перемычек при расчетной зимней температуре ниже -40°C , для строповочных петель не допускается применение стали марки ВСтЗпс2.

3. Указания по изготовлению.

Передаточная прочность бетона должна быть не ниже
 $R_0 = 210 \text{ кгс/см}^2$

При электротермическом натяжении температура стержней должна строго контролироваться, а также должны производиться контрольные испытания образцов стержней после электронагрева. Механические свойства арматуры после электронагрева должны быть не ниже браковочных значений донагрева.

ИНВ.НОМЕРА. ПОДПИСЬ И ДАТА. ВЗАИМНОВ.№

1.138-10.10 0000 Т0

Лист

4

Величины контролируемых предварительных напряжений в арматуре определялись исходя из принятой на заводах поточно-агрегатной или конвейерной технологии с натяжением арматуры на упоры форм. Длина предварительно напряженной арматуры принята равной длине перемычки. Длину заготовки натягиваемых стержней следует определять с учетом выпусков для захватных приспособлений, принимаемых на заводах, а также в соответствии с указаниями „Руководства по технологии предварительного напряжения стержневой арматуры железобетонных конструкций“ (Москва 1972г. НИИЖБ Госстроя СССР). Концы напрягаемой арматуры должны быть защищены слоем раствора толщиной не менее 5 мм.

Средняя величина контролируемого натяжения принята $\sigma_{0.1} = 4400 \text{ кгс/см}^2$ (4800-для перемычки 2ПР27.38.19-72 АУТ), допускаемое отклонение $\pm 900 \text{ кгс/см}^2$. В табл. 1 приведены средние величины усилий натяжения стержней различного диаметра и допускаемое отклонение этих усилий.

Таблица 1

Диаметр стержня, мм	Среднее усилие натяжения на 1 стержень, тс	Допускаемое отклонение усилия натяжения, тс
10	3.45	0.71
12	4.98	1.02
14	6.77	1.39
16	8.85	1.81
18	11.20*	2.29

*) Для перемычки 2ПР 27.38.19-72 АУТ это усилие равно 12,22Тс
Изготовление сеток должно производиться контактной точечной электросваркой в соответствии с ГОСТ 10922-75 и ГОСТ 14 098-68

4. КОНТРОЛЬ И ОЦЕНКА КАЧЕСТВА.

В соответствии с ГОСТ 8829-77 контроль и оценка прочности,

1.138-10.10 0000 Т0

Лист
5

ЖЕСТКОСТИ И ТРЕЩИНОСТОЙКОСТИ ПРЕДВАРИТЕЛЬНО НАПРЯЖЕННЫХ ПЕРЕМЫЧЕК ДОЛЖЕН ОСУЩЕСТВЛЯТЬСЯ С ИСПОЛЬЗОВАНИЕМ НЕРАЗРУШАЮЩИХ МЕТОДОВ.

При этом должен осуществляться:

- ВХОДНОЙ КОНТРОЛЬ МАТЕРИАЛОВ ДЛЯ ПРИГОТОВЛЕНИЯ БЕТОННОЙ СМЕСИ И АРМАТУРНОЙ СТАЛИ;
- ОПЕРАЦИОННЫЙ КОНТРОЛЬ КАЧЕСТВА ИЗГОТОВЛЕНИЯ СВАРНЫХ СЕТОК;
- ПРИЕМОЧНЫЙ КОНТРОЛЬ ПРОЧНОСТИ БЕТОНА В ГОТОВЫХ ИЗДЕЛИЯХ, ТОЛЩИНЫ ЗАЩИТНОГО СЛОЯ, ГЕОМЕТРИЧЕСКИХ РАЗМЕРОВ И ВНЕШНЕГО ВИДА.

КОНТРОЛЬ НАТЯЖЕНИЯ АРМАТУРЫ ДОЛЖЕН ОСУЩЕСТВЛЯТЬСЯ В СООТВЕТСТВИИ С ГОСТ 22362-77.

КОНТРОЛЬ КАЧЕСТВА УСТАНОВКИ СВАРНЫХ СЕТОК В ОПАЛУБОЧНЫЕ ФОРМЫ И РАСПОЛОЖЕНИЯ ПРЕДВАРИТЕЛЬНО НАПРЯЖЕННОЙ АРМАТУРЫ ДОЛЖЕН ПРОИЗВОДИТЬСЯ ПЕРЕД БЕТОНИРОВАНИЕМ. ПРИ ЭТОМ УСТАНАВЛИВАЕТСЯ СООТВЕТСТВИЕ ФАКТИЧЕСКИХ ДИАМЕТРОВ АРМАТУРЫ ТРЕБУЕМЫМ ПО ПРОЕКТУ, ПРОВЕРЯЕТСЯ КРЕПЛЕНИЕ СВАРНЫХ СЕТОК, ОБЕСПЕЧИВАЮЩЕЕ СОХРАНЕНИЕ ИХ ПОЛОЖЕНИЯ ПРИ БЕТОНИРОВАНИИ; ИЗМЕРЯЕТСЯ ТОЛЩИНА ЗАЩИТНОГО СЛОЯ ПРЕДВАРИТЕЛЬНО НАПРЯЖЕННОЙ АРМАТУРЫ И АРМАТУРНЫХ СЕТОК.

Толщина защитного слоя измеряется НЕ МЕНЕЕ ЧЕМ В 10% ПОДГОТОВЛЕННЫХ ДЛЯ БЕТОНИРОВАНИЯ ФОРМ (НО НЕ МЕНЕЕ ЧЕМ В 3-Х ФОРМАХ) ДЛЯ ПРЕДВАРИТЕЛЬНО НАПРЯЖЕННОЙ АРМАТУРЫ В ПРОИЗВОЛЬНОМ СЕЧЕНИИ ПО ДЛИНЕ ФОРМЫ, ДЛЯ СВАРНЫХ СЕТОК - СО СТОРОНЫ БОКОВЫХ ГРАНЕЙ ФОРМЫ. ТОЛЩИНА ЗАЩИТНОГО СЛОЯ ДЛЯ ПРОДОЛЬНОЙ АРМАТУРЫ - НЕ МЕНЕЕ 15 ММ. ОТКЛОНЕНИЕ ФАКТИЧЕСКОЙ ТОЛЩИНЫ ЗАЩИТНОГО СЛОЯ ОТ ПРОЕКТНЫХ ТРЕБОВАНИЙ НЕ ДОЛЖНО ПРЕВЫШАТЬ ± 5 ММ - ДЛЯ ПРЕДВАРИТЕЛЬНО НАПРЯЖЕННОЙ АРМАТУРЫ И ± 3 ММ - ДЛЯ СВАРНЫХ СЕТОК.

ИНВ. № ПОДЛ. ПОДПИСЬ И ДАТА БЗРМ. ИНВ. №

1.138-10.10 0000 TO

ЛИСТ

6

Допускается определять толщину защитного слоя после бетонирования магнитным методом по ГОСТ 22904-78.

При приемочном контроле в готовых изделиях контролируется прочность бетона, геометрические размеры и внешний вид изделий. Прочность бетона следует контролировать ультразвуковым методом по ГОСТ 17624-78 или механическими методами по ГОСТ 22690.0-77 ÷ ГОСТ 22690.4-77.

Прочность бетона должна определяться не менее чем в 10% изделий, составляющих партию. Контроль прочности бетона, как правило, следует производить в трех участках каждого изделия, расположенных в средней зоне и на опорных участках. Всего в каждой партии прочность бетона должна определяться не менее чем в 9 участках. Оценку прочности следует производить по ГОСТ 18105.0-80, ГОСТ 18105.1-80.

Для перемычек, аттестуемых по высшей категории качества, коэффициент вариации прочности бетона должен быть не более 10%.

Геометрические размеры должны контролироваться не менее чем в 10% изделий от каждой партии металлическими рулетками или метрами, отвечающими требованиям соответственно ГОСТ 7502-80* и ГОСТ 427-75*.

Отклонения от номинальных размеров по длине перемычек и по размерам поперечного сечения, отклонение от прямолинейности реального профиля поверхности перемычки, а также качество и внешний вид перемычек следует принимать по ГОСТ 13015.1-81. Внешний вид и качество поверхностей перемычек должны соответствовать утвержденным в установленном порядке эталонам.

Справочная масса перемычек, приведенная в чертежах, определена при средней плотности бетона $\rho = 2500 \text{ кг/м}^3$.

1.138-10.10 0000 ТО

Лист

7

При изготовлении перемычек из бетона с другой плотностью масса их должна быть уточнена.

Отклонение фактической массы перемычек от справочной не должно превышать $\pm 7\%$, а для перемычек, аттестуемых по высшей категории качества, $\pm 5\%$

В период освоения производства предварительно напряженных перемычек допускается производить контроль качества бетона без использования неразрушающих методов путем испытания контрольных кубов по ГОСТ 10180-78 и оценивать прочность бетона по ГОСТ 18105.0-80; ГОСТ 18105.1-80. При этом обязательно проведение контрольных испытаний перемычек нагружением по ГОСТ 8829-77. Схемы проведения контрольных испытаний и контрольные нагрузки даны на листах 11÷20.

5. ХРАНЕНИЕ И ТРАНСПОРТИРОВАНИЕ .

Подъем, погрузка и разгрузка перемычек должны производиться за захватом за предусмотренные проектом строповочные петли .

При хранении и транспортировании перемычки должны опираться на деревянные подкладки и прокладки. Подкладки под нижний ряд перемычек следует укладывать по плотному, тщательно выровненному основанию. Прокладки между перемычками по высоте штабеля должны быть расположены по вертикали одна над другой на расстоянии не более 250 мм от торца перемычки. Толщина прокладок должна превышать размер строповочных петель на 20 мм.

При транспортировании перемычки следует укладывать на транспортные средства в горизонтальном положении, продольной осью по направлению движения транспорта и надежно закреплять устройствами, предохраняющими их от смещения во время перевозки. Паспортизацию перемычек, а также правила нанесения и состав маркировочных знаков следует производить по ГОСТ 948-76.

Изм. № 0000
Дата
Подпись

РАСЧЕТНАЯ СХЕМА

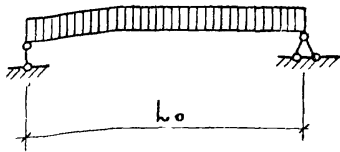

ОПИРАНИЕ ПЕРЕЛЫЧКИ



Таблица 2

МАРКА	РАСЧЕТНЫЙ ПРОЛЕТ l_0 , мм	МИНИМАЛЬ- НАЯ ГЛУБИ- НА ОПИРА- НИЯ e , мм	НАГРУЗКИ, КГС/М				РАСЧЕТНЫЙ ПРОГИБ ОТ ПОСТОЯННОЙ И ДЛИТЕЛЬНОЙ НАГРУЗКИ, мм
			РАСЧЕТНАЯ	НОРМАТИВНАЯ			
				СУММАРНАЯ	ПОСТОЯННАЯ ДЛИТЕЛЬНАЯ	КРАЙ- СОВРЕ- МЕННАЯ	
1ПР 18.12.19-38 АУТ	1610	200	3800	3340	3040	300	4,6
1ПР 18.25.19-28 АУТ	1640	170	2800	2430	2130	300	0,21
1ПР 20.25.19-28 АУТ	1900	170	2800	2430	2130	300	0,6
1ПР 20.25.19-28 АУТ-а							
1ПР 24.25.19-38 АУТ	2230	230	3800	3340	3040	300	6,40
1ПР 24.25.19-28 АУТ	2230	230	2800	2430	2130	300	3,0
1ПР 24.25.19-28 АУТ-а							
1ПР 27.25.19-38 АУТ	2490	230	3800	3340	3040	300	10,1
1ПР 27.25.19-28 АУТ	2490	230	2800	2430	2130	300	8,5
1ПР 27.25.19-28 АУТ-а							

1.138-10.10 0000 Т0

Лист

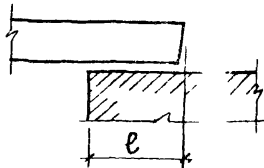
9

ПРОДОЛЖЕНИЕ ТАБЛ. 2

МАРКА	РАСЧЕТНЫЙ ПРОЛЕТ l_0 , ММ	МИНИМАЛЬ- НАЯ ГЛУБИ- НА ОПИРА- НИЯ l , ММ	НАГРУЗКИ, КГС/М				РАСЧЕТНЫЙ ПРОГИБ ОТ ПОСТОЯННОЙ И ДЛИТЕЛЬНОЙ НАГРУЗКИ, ММ
			РАСЧЕТНАЯ	НОРМАТИВНАЯ			
				СУММАРНАЯ	ПОСТОЯННАЯ И ДЛИТЕЛЬНАЯ	КРАТКОВРЕ- МЕННАЯ	
2ПР 14.38.19-72А $\bar{У}$ Т	1250	170	7200	6300	5700	600	1,1
2ПР 15.38.19-72А $\bar{У}$ Т	1380	170	7200	6300	5700	600	2,8
2ПР 18.38.19-72А $\bar{У}$ Т	1640	170	7200	6300	5700	600	4,5
2ПР 20.38.19-72А $\bar{У}$ Т	1900	170	7200	6300	5700	600	6,17
2ПР 27.38.19-72А $\bar{У}$ Т	2490	230	7200	6300	5700	600	12,2
2ПР 14.51.19-73А $\bar{У}$ Т	1250	170	7300	6400	5800	600	0,8
2ПР 15.51.19-73А $\bar{У}$ Т	1380	170	7300	6400	5800	600	0,2
2ПР 18.51.19-73А $\bar{У}$ Т	1640	170	7300	6400	5800	600	3,65
2ПР 20.51.19-73А $\bar{У}$ Т	1900	170	7300	6400	5800	600	4,56
2ПР 27.51.19-73А $\bar{У}$ Т	2490	230	7300	6400	5800	600	11,9

ИДВ.№ ПОДЛ. ПОДПИСЬ И ДАТА ИЗМ.ИДВ.№

1.178-1949 0000 70

Лист
10

СХЕМА ОПИРАНИЯ И ЗАГРУЖЕНИЯ ПРИ ИСПЫТАНИИ



ТАБЛИЦА 3

ДАННЫЕ ДЛЯ ИСПЫТАНИЙ. РАСЧЕТНЫЕ ПРОЛЕТЫ

МАРКА	L_0 , ММ	a , ММ	МАРКА	L_0 , ММ	a , ММ
1ПР 18.12.19-38А \bar{V} Т	1610	100	2ПР 14.38.19-72А \bar{V} Т	1250	85
1ПР 18.25.19-28А \bar{V} Т	1640	85	2ПР 15.38.19-72А \bar{V} Т	1380	85
1ПР 20.25.19-28А \bar{V} Т	1900	85	2ПР 18.38.19-72А \bar{V} Т	1640	85
1ПР 20.25.19-28А \bar{V} Т-а	1900	85	2ПР 20.38.19-72А \bar{V} Т	1900	85
1ПР 24.25.19-38А \bar{V} Т	2230	115	2ПР 27.38.19-72А \bar{V} Т	2490	115
1ПР 24.25.19-28А \bar{V} Т	2230	115	2ПР 14.51.19-73А \bar{V} Т	1250	85
1ПР 24.25.19-28А \bar{V} Т-а	2230	115	2ПР 15.51.19-73А \bar{V} Т	1380	85
1ПР 27.25.19-38А \bar{V} Т	2490	115	2ПР 18.51.19-73А \bar{V} Т	1640	85
1ПР 27.25.19-28А \bar{V} Т	2490	115	2ПР 20.51.19-73А \bar{V} Т	1900	85
1ПР 27.25.19-28А \bar{V} Т-а	2490	115	2ПР 27.51.19-73А \bar{V} Т	2490	115

ТАБЛИЦА 4

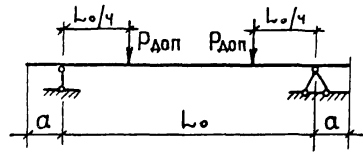
ДАННЫЕ ДЛЯ ИСПЫТАНИЙ. ПРОВЕРКА ПРОЧНОСТИ.

МАРКА	ХАРАКТЕР РАЗРУШЕНИЯ			
	I. ТЕКУЧЕСТЬ ПРОДОЛЬНОЙ РАСТЯНУТОЙ АРМАТУРЫ ДО НАСТУПЛЕНИЯ РАЗДРОБЛЕНИЯ БЕТОНА СЖАТОЙ ЗОНЫ.			
	C=1,4			
	ВЕЛИЧИНА КОНТРОЛЬНОЙ РАЗРУШАЮЩЕЙ НАГРУЗКИ (КГС), ПРИ КОТОРОЙ:			
	ПЕРЕМЫЧКИ ПРИЗНАЮТСЯ ГОДНЫМИ		ТРЕБУЕТСЯ ПОВТОРНОЕ ИСПЫТАНИЕ	
С УЧЕТОМ СОБСТВЕННОГО ВЕСА $\geq R_{полн.}$	ЗА ВЫЧЕТОМ СОБСТВЕННОГО ВЕСА $\geq R_{доп.}$	С УЧЕТОМ СОБСТВЕННОГО ВЕСА $< R_{полн.}, NO \geq 0,85 R_{полн.}$	ЗА ВЫЧЕТОМ СОБСТВЕННОГО ВЕСА $< R_{доп.}, NO \geq 0,85 R_{доп.}$	
1ПР 18.12.19-38 АУТ	≥ 4285	≥ 4235	$< 4285, NO \geq 3640$	$< 4235, NO \geq 3600$
1ПР 18.25.19-28 АУТ	≥ 3215	≥ 3115	$< 3215, NO \geq 2730$	$< 3115, NO \geq 2650$
1ПР 20.25.19-28 АУТ	≥ 3725	≥ 3610	$< 3725, NO \geq 3165$	$< 3610, NO \geq 3070$
1ПР 20.25.19-28 АУТ-а				
1ПР 24.25.19-38 АУТ	≥ 5930	≥ 5800	$< 5930, NO \geq 5040$	$< 5800, NO \geq 4930$
1ПР 24.25.19-28 АУТ	≥ 4370	≥ 4240	$< 4370, NO \geq 3715$	$< 4240, NO \geq 3605$
1ПР 24.25.19-28 АУТ-а				
1ПР 27.25.19-38 АУТ	≥ 6625	≥ 6475	$< 6625, NO \geq 5630$	$< 6475, NO \geq 5505$
1ПР 27.25.19-28 АУТ	≥ 4880	≥ 4730	$< 4880, NO \geq 4150$	$< 4730, NO \geq 4020$
1ПР 27.25.19-28 АУТ-а				

ИМЬ, № ПОЛ. А. ПОДПИСЬ И ДАТА

ВЗЛМ ИНВ. №

1.138-10.10 0000 TO

ЛИСТ

12

ПРОДОЛЖЕНИЕ ТАБЛ. 4

ДАННЫЕ ДЛЯ ИСПЫТАНИЙ. ПРОВЕРКА ПРОЧНОСТИ.

МАРКА	ХАРАКТЕР РАЗРУШЕНИЯ			
	1. ТЕКУЧЕСТЬ ПРОДОЛЬНОЙ РАСТЯНУТОЙ АРМАТУРЫ ДО НАСТУПЛЕНИЯ РАЗДРОБЛЕНИЯ БЕТОНА СЖАТОЙ ЗОНЫ.			
	$c = 1,4$			
	ВЕЛИЧИНА КОНТРОЛЬНОЙ РАЗРУШАЮЩЕЙ НАГРУЗКИ (КГС), ПРИ КОТОРОЙ.			
	ПЕРЕМЫЧКИ ПРИЗНАЮТСЯ ГОДНЫМИ		ТРЕБУЕТСЯ ПОВТОРНОЕ ИСПЫТАНИЕ	
	С УЧЕТОМ СОБСТВЕННОГО ВЕСА $\geq R_{полн.}$	ЗА ВЫЧЕТОМ СОБСТВЕННОГО ВЕСА $\geq R_{доп}$	С УЧЕТОМ СОБСТВЕННОГО ВЕСА $< R_{полн.}, но \geq 0,85 R_{полн.}$	ЗА ВЫЧЕТОМ СОБСТВЕННОГО ВЕСА $< R_{доп}, но \geq 0,85 R_{доп.}$
2ПР 14. 38.19-72 АЎТ	≥ 6300	≥ 6190	$< 6300, но \geq 5355$	$< 6190, но \geq 5260$
2ПР 15. 38.19-72 АЎТ	≥ 6955	≥ 6830	$< 6955, но \geq 5910$	$< 6830, но \geq 5805$
2ПР 18. 38.19-72 АЎТ	≥ 8265	≥ 8120	$< 8265, но \geq 7025$	$< 8120, но \geq 6900$
2ПР 20. 38.19-72 АЎТ	≥ 9575	≥ 9405	$< 9575, но \geq 8140$	$< 9405, но \geq 7995$
2ПР 27. 38.19-72 АЎТ	≥ 12550	≥ 12325	$< 12550, но \geq 10670$	$< 12325, но \geq 10475$
2ПР 14. 51.19-73 АЎТ	≥ 6390	≥ 6235	$< 6390, но \geq 5430$	$< 6235, но \geq 5300$
2ПР 15. 51.19-73 АЎТ	≥ 7050	≥ 6885	$< 7050, но \geq 5995$	$< 6885, но \geq 5800$
2ПР 18. 51.19-73 АЎТ	≥ 8380	≥ 8180	$< 8380, но \geq 7125$	$< 8180, но \geq 6955$
2ПР 20. 51.19-73 АЎТ	≥ 9710	≥ 9480	$< 9710, но \geq 8255$	$< 9480, но \geq 8060$
2ПР 27. 51.19-73 АЎТ	≥ 12725	≥ 12420	$< 12725, но \geq 10815$	$< 12420, но \geq 10560$

ПРИБОРЫ И ДАННЫЕ ИСПЫТАНИЙ

ИЗВЕ...

ПРОДОЛЖЕНИЕ ТАБЛ.4

ДАННЫЕ ДЛЯ ИСПЫТАНИЙ. ПРОВЕРКА ПРОЧНОСТИ.

МАРКА	ХАРАКТЕР РАЗРУШЕНИЯ			
	1. РАЗРЫВ ПРОДОЛЬНОЙ РАСТЯНУТОЙ АРМАТУРЫ 2. РАЗРОБЛЕНИЕ БЕТОНА СЖАТОЙ ЗОНЫ СЕЧЕНИЯ ДО НАСТУПЛЕНИЯ ТЕКУЧЕСТИ ПРОДОЛЬНОЙ РАСТЯНУТОЙ АРМАТУРЫ. C= 1,6			
	Величина контрольной разрушающей нагрузки (кгс), при которой			
	ПЕРЕМЫЧКИ ПРИЗНАЮТСЯ ГОДНЫМИ		ТРЕБУЕТСЯ ПОВТОРНОЕ ИСПЫТАНИЕ	
	С УЧЕТОМ СОБСТВЕННОГО ВЕСА $\geq R_{полн.}$	ЗА ВЫЧЕТОМ СОБСТВЕННОГО ВЕСА $\geq R_{доп.}$	С УЧЕТОМ СОБСТВЕННОГО ВЕСА $< R_{полн.}, но \geq 0,85 R_{полн.}$	ЗА ВЫЧЕТОМ СОБСТВЕННОГО ВЕСА $< R_{доп.}, но \geq 0,85 R_{доп.}$
1 ПР 18.12.19 - 38 АУТ	≥ 4895	≥ 4850	$< 4895, но \geq 4160$	$< 4850, но \geq 4120$
1 ПР 18.25.19 - 28 АУТ	≥ 3675	≥ 3560	$< 3675, но \geq 3120$	$< 3560, но \geq 3025$
1 ПР 20.25.19 - 28 АУТ	≥ 4255	≥ 4130	$< 4255, но \geq 3615$	$< 4130, но \geq 3510$
1 ПР 20.25.19 - 28 АУТ-а				
1 ПР 24.25.19 - 38 АУТ	≥ 6780	≥ 6630	$< 6780, но \geq 5760$	$< 6630, но \geq 5635$
1 ПР 24.25.19 - 28 АУТ	≥ 4995	≥ 4845	$< 4995, но \geq 4245$	$< 4845, но \geq 4120$
1 ПР 24.25.19 - 28 АУТ-а				
1 ПР 27.25.19 - 38 АУТ	≥ 7570	≥ 7400	$< 7570, но \geq 6435$	$< 7400, но \geq 6290$
1 ПР 27.25.19 - 28 АУТ	≥ 5575	≥ 5405	$< 5575, но \geq 4740$	$< 5405, но \geq 4595$
1 ПР 27.25.19 - 28 АУТ-а				

ИМЯ, № ПОДА. ПОДПИСЬ И ДАТА ВЗАИМНОС. №:

ПРОДОЛЖЕНИЕ ТАБЛ.4

ДАННЫЕ ДЛЯ ИСПЫТАНИЙ. ПРОВЕРКА ПРОЧНОСТИ.

МАРКА	ХАРАКТЕР РАЗРУШЕНИЯ.			
	1. РАЗРЫВ ПРОДОЛЬНОЙ РАСТЯНУТОЙ АРМАТУРЫ 2. РАЗДРОБЛЕНИЕ БЕТОНА СЖАТОЙ ЗОНЫ СЕЧЕНИЯ ДО НАСТУПЛЕНИЯ ТЕКУЧЕСТИ ПРОДОЛЬНОЙ РАСТЯНУТОЙ АРМАТУРЫ			
	C=1,6			
	ВЕЛИЧИНА КОНТРОЛЬНОЙ РАЗРУШАЮЩЕЙ НАГРУЗКИ (КГС), ПРИ КОТОРОЙ			
	ПЕРЕМЫЧКИ ПРИЗНАЮТСЯ ГОДНЫМИ		ТРЕБУЕТСЯ ПОВТОРНОЕ ИСПЫТАНИЕ	
	С УЧЕТОМ СОБСТВЕННОГО ВЕСА $\geq R_{\text{полн.}}$	ЗА ВЫЧЕТОМ СОБСТВЕННОГО ВЕСА $\geq R_{\text{доп.}}$	С УЧЕТОМ СОБСТВЕННОГО ВЕСА $< R_{\text{полн.}}$ И $\geq 0,85 R_{\text{полн.}}$	ЗА ВЫЧЕТОМ СОБСТВЕННОГО ВЕСА $< R_{\text{доп.}}$ И $\geq 0,85 R_{\text{доп.}}$
2ПР 14. 38.19-72 АЎТ	≥ 7200	≥ 7070	$< 7200, \text{НО} \geq 6120$	$< 7070, \text{НО} \geq 6010$
2ПР 15. 38.19-72 АЎТ	≥ 7950	≥ 7805	$< 7950, \text{НО} \geq 6755$	$< 7805, \text{НО} \geq 6635$
2ПР 18. 38.19-72 АЎТ	≥ 9445	≥ 9280	$< 9445, \text{НО} \geq 8030$	$< 9280, \text{НО} \geq 7890$
2ПР 20. 38.19-72 АЎТ	≥ 10945	≥ 10745	$< 10945, \text{НО} \geq 9300$	$< 10745, \text{НО} \geq 9135$
2ПР 27. 38.19-72 АЎТ	≥ 14340	≥ 14085	$< 14340, \text{НО} \geq 12190$	$< 14085, \text{НО} \geq 11970$
2ПР 14. 51.19-73 АЎТ	≥ 7300	≥ 7125	$< 7300, \text{НО} \geq 6205$	$< 7125, \text{НО} \geq 6055$
2ПР 15. 51.19-73 АЎТ	≥ 8060	≥ 7870	$< 8060, \text{НО} \geq 6850$	$< 7870, \text{НО} \geq 6690$
2ПР 18. 51.19-73 АЎТ	≥ 9575	≥ 9350	$< 9575, \text{НО} \geq 8140$	$< 9350, \text{НО} \geq 7945$
2ПР 20. 51.19-73 АЎТ	≥ 11095	≥ 10835	$< 11095, \text{НО} \geq 9450$	$< 10835, \text{НО} \geq 9210$
2ПР 27. 51.19-73 АЎТ	≥ 14540	≥ 14195	$< 14540, \text{НО} \geq 12360$	$< 14195, \text{НО} \geq 12065$
1.138-10.10 0000 70				АНСТ 15

ТАБЛИЦА 5

ДАННЫЕ ДЛЯ ИСПЫТАНИЙ ПРОВЕРКА ЖЕСТКОСТИ.

МАРКА	СРОК ИСПЫТАНИЯ ПЕРЕМЫЧКИ ПОСЛЕ ИЗГОТОВЛЕНИЯ В СУТКАХ	КОНТРОЛЬНАЯ НАГРУЗКА ЗА ВЫЧЕТОМ СОБСТВЕННОГО ВЕСА $R_{доп}$, КГС	$\frac{f_{дл}}{f_{пред}}$, %	ПРОГИБ ОТ ПОЛНОЙ КОНТРОЛЬНОЙ НАГРУЗКИ f_k , мм	ПРОГИБЫ ИЗМЕРЕННЫЕ (мм), ПРИ КОТОРЫХ	
					ПЕРЕМЫЧКИ ПРИЗНАЮТСЯ ГОДНЫМИ	ТРЕБУЕТСЯ ПОВТОРНОЕ ИСПЫТАНИЕ
1ПР 18.12.19-38АУТ	3	2625	70	4,03	$\leq 4,84$	$> 4,84, HO \leq 5,24$
	7	2650		4,41	$\leq 5,29$	$> 5,29, HO \leq 5,73$
	14	2580		4,07	$\leq 4,88$	$> 4,88, HO \leq 5,29$
	28	2565		4,12	$\leq 4,94$	$> 4,94, HO \leq 5,36$
	100	2400		3,85	$\leq 4,62$	$> 4,62, HO \leq 5,06$
1ПР 18.25.19-28АУТ	3	1615	14	0,48	$\leq 0,58$	$> 0,58, HO \leq 0,62$
	7	1680		0,48	$\leq 0,58$	$> 0,58, HO \leq 0,62$
	14	1655		0,46	$\leq 0,55$	$> 0,55, HO \leq 0,60$
	28	1705		0,45	$\leq 0,54$	$> 0,54, HO \leq 0,58$
	100	1650		0,42	$\leq 0,50$	$> 0,5, HO \leq 0,55$
1ПР 20.25.19-28АУТ	3	1870	28	1,91	$\leq 2,29$	$> 2,29, HO \leq 2,48$
	7	1945		2,13	$\leq 2,56$	$> 2,56, HO \leq 2,77$
	14	1920		2,12	$\leq 2,54$	$> 2,54, HO \leq 2,76$
	28	1980		2,35	$\leq 2,82$	$> 2,82, HO \leq 3,06$
	100	1910		2,34	$\leq 2,81$	$> 2,81, HO \leq 3,04$
1ПР 20.25.19-28АУТ ^а	3	1870	28	1,91	$\leq 2,29$	$> 2,29, HO \leq 2,48$
	7	1945		2,13	$\leq 2,56$	$> 2,56, HO \leq 2,77$
	14	1920		2,12	$\leq 2,54$	$> 2,54, HO \leq 2,76$
	28	1980		2,35	$\leq 2,82$	$> 2,86, HO \leq 3,06$
	100	1910		2,34	$\leq 2,81$	$> 2,81, HO \leq 3,04$
1ПР 24.25.19-38АУТ	3	3525	78	6,97	$\leq 8,36$	$> 8,36, HO \leq 9,06$
	7	3575		7,21	$\leq 8,65$	$> 8,65, HO \leq 9,37$
	14	3485		7,07	$\leq 8,48$	$> 8,48, HO \leq 9,19$
	28	3475		7,21	$\leq 8,65$	$> 8,65, HO \leq 8,51$
	100	3260		6,87	$\leq 8,24$	$> 8,24, HO \leq 8,93$

ИНВ. № ПОДА. ПОДПИСЬ И ДАТА ВЗАМ. ИНВ. №

1.138-10.10 0000 TO

Лист
16

ПРОДОЛЖЕНИЕ ТАБЛ. 5

ДАННЫЕ ДЛЯ ИСПЫТАНИЙ ПРОВЕРКА ЖЕСТКОСТИ

МАРКА	СРОК ИСПЫТАНИЯ ПЕРЕМЫЧКИ ПОСЛЕ ИЗГОТОВЛЕНИЯ В СУТКАХ	КОНТРОЛЬНАЯ НАГРУЗКА ЗА ВЫЧЕТОМ СОБСТВЕННОГО ВЕСА Р ДОП., КГС	φ ДА. φ ПРЕД %	ПРОГИБ ОТ ПОЛНОЙ КОНТРОЛЬНОЙ НАГРУЗКИ φ _к , мм	ПРОГИБЫ ИЗМЕНЕННЫЕ (мм), ПРИ КОТОРЫХ	
					ПЕРЕМЫЧКИ ПРИЗНАЮТСЯ ГОДНЫМИ	ТРЕБУЕТСЯ ПОВТОРНОЕ ИСПЫТАНИЕ
1ПР 24.25.19-28АУТ	3	2300	56	4,57	≤ 5,48	> 5,48, но ≤ 5,94
	7	2360		4,87	≤ 5,84	> 5,84, но ≤ 6,33
	14	2315		4,81	≤ 5,77	> 5,77, но ≤ 6,25
	28	2350		5,08	≤ 6,10	> 6,10, но ≤ 6,60
	100	2575		4,96	≤ 5,95	> 5,95, но ≤ 6,45
1ПР 24.25.19-28АУТ-а	3	2300	56	4,57	≤ 5,48	> 5,48, но ≤ 5,94
	7	2360		4,87	≤ 5,84	> 5,84, но ≤ 6,33
	14	2315		4,81	≤ 5,77	> 5,77, но ≤ 6,25
	28	2350		5,08	≤ 6,10	> 6,10, но ≤ 6,6
	100	2575		4,96	≤ 5,95	> 5,95, но ≤ 6,45
1ПР 27.25.19-38АУТ	3	4135	100	10,49	≤ 11,54	> 11,54, но ≤ 12,06
	7	4150		10,66	≤ 11,73	> 11,73, но ≤ 12,26
	14	4015		10,35	≤ 11,38	> 11,38, но ≤ 11,90
	28	3955		10,35	≤ 11,38	> 11,38, но ≤ 11,90
	100	3635		9,63	≤ 10,59	> 10,59, но ≤ 11,08
1ПР 27.25.19-28АУТ	3	2570	100	9,49	≤ 10,44	> 10,44, но ≤ 10,91
	7	2640		9,95	≤ 10,94	> 10,94, но ≤ 11,44
	14	2590		9,82	≤ 10,8	> 10,8, но ≤ 11,29
	28	2625		10,2	≤ 11,22	> 11,22, но ≤ 11,73
	100	2505		9,89	≤ 10,88	> 10,88, но ≤ 11,37
1ПР 27.25.19-28АУТ-а	3	2570	100	9,49	≤ 10,44	> 10,44, но ≤ 10,91
	7	2640		9,95	≤ 10,94	> 10,94, но ≤ 11,44
	14	2590		9,82	≤ 10,8	> 10,8, но ≤ 11,29
	28	2625		10,2	≤ 11,22	> 11,22, но ≤ 11,73
	100	2505		9,89	≤ 10,88	> 10,88, но ≤ 11,37

1.138-10.10 0000 TO

АНСТ

17

ДАННЫЕ ДЛЯ ИСПЫТАНИЙ. ПРОВЕРКА ЖЕСТКОСТИ.

МАРКА	СРОК ИСПЫТАНИЯ ПЕРЕМЫЧКИ ПОСЛЕ ПОДГОТОВЛЕНИЯ В СУТКАХ.	КОНТРОЛЬНАЯ НАГРУЗКА ЗА ВЫЧЕТОМ СОБСТВЕННОГО ВЕСА Р _{доп} , КГС	f _{дл.} , f _{пред} , %	ПРОГИБ ОТ ПОЛНОЙ КОНТРОЛЬНОЙ НАГРУЗКИ f _к , мм	ПРОГИБЫ ИЗМЕРЕННЫЕ (мм), ПРИ КОТОРЫХ	
					ПЕРЕМЫЧКИ ПРИЗНАЮТСЯ ГДАНЫМИ	ТРЕБУЕТСЯ ПОВТОРНОЕ ИСПЫТАНИЕ
2ПР14.38.19-72АЎТ	3	3225	18	0,53	≤ 0,64	> 0,64, но ≤ 0,69
	7	3405		0,64	≤ 0,77	> 0,77, но ≤ 0,83
	14	3370		0,65	≤ 0,78	> 0,78, но ≤ 0,84
	28	3530		0,77	≤ 0,92	> 0,92, но ≤ 1,0
	100	3450		0,78	≤ 0,94	> 0,94, но ≤ 1,01
2ПР15.38.19-72АЎТ	3	3555	39	1,58	≤ 1,90	> 1,9, но ≤ 2,05
	7	3755		1,78	≤ 2,14	> 2,14, но ≤ 2,31
	14	3720		1,77	≤ 2,12	> 2,12, но ≤ 2,30
	28	3900		1,96	≤ 2,35	> 2,35, но ≤ 2,55
	100	3810		1,95	≤ 2,34	> 2,34, но ≤ 2,54
2ПР18.38.19-72АЎТ	3	4430	57	3,21	≤ 3,85	> 3,85, но ≤ 4,17
	7	4605		3,45	≤ 4,14	> 4,14, но ≤ 4,48
	14	4540		3,43	≤ 4,12	> 4,12, но ≤ 4,46
	28	4680		3,66	≤ 4,39	> 4,39, но ≤ 4,76
	100	4525		3,59	≤ 4,31	> 4,31, но ≤ 4,67
2ПР20.38.19-72 АЎТ	3	5385	86	5,69	≤ 6,26	> 6,26, но ≤ 6,54
	7	5525		5,98	≤ 6,58	> 6,58, но ≤ 6,88
	14	5415		5,90	≤ 6,49	> 6,49, но ≤ 6,78
	28	5500		6,14	≤ 6,75	> 6,75, но ≤ 7,06
	100	5240		5,95	≤ 6,54	> 6,54, но ≤ 6,84
2ПР27.38.19-72АЎТ	3	8235	100	12,63	≤ 13,89	> 13,89, но ≤ 14,52
	7	8170		12,67	≤ 13,94	> 13,94, но ≤ 14,57
	14	7860		12,24	≤ 13,46	> 13,46, но ≤ 14,08
	28	7620		12,02	≤ 13,22	> 13,22, но ≤ 13,82
	100	6870		10,97	≤ 12,07	> 12,07, но ≤ 12,62

Инв. № подл. Подпись и дата Взам. инв. №

ПРОДОЛЖЕНИЕ ТАБЛ. 5

ДАННЫЕ ДЛЯ ИСПЫТАНИЙ. ПРОВЕРКА ЖЕСТКОСТИ.

МАРКА	СРОК ИСПЫТАНИЯ ПЕРЕМЫЧКИ ПОСЛЕ ИЗГОТОВЛЕНИЯ В СУТКАХ	КОНТРОЛЬНАЯ НАГРУЗКА ЗА ВЫЧЕТОМ СОБСТВЕННОГО ВЕСА P _{доп} , КГС	f _{ДЛ} / f _{ПРЕД} %	ПРОГИБ ОТ ПОЛНОЙ КОНТРОЛЬНОЙ НАГРУЗКИ f _к , ММ	ПРОГИБЫ ИЗМЕРЕННЫЕ (ММ), ПРИ КОТОРЫХ	
					ПЕРЕМЫЧКИ ПРИЗНАЮТСЯ ГОДНЫМИ	ТРЕБУЕТСЯ ПОВТОРНОЕ ИСПЫТАНИЕ
2ПР 14.51.19-73АУТ	3	3280	8	0,22	≤ 0,26	> 0,26, но ≤ 0,29
	7	3455		0,21	≤ 0,25	> 0,25, но ≤ 0,27
	14	3415		0,21	≤ 0,25	> 0,25, но ≤ 0,27
	28	3565		0,2	≤ 0,24	> 0,24, но ≤ 0,26
	100	3475		0,19	≤ 0,23	> 0,23, но ≤ 0,25
2ПР 15.51.19-73АУТ	3	3625	10	0,26	≤ 0,31	> 0,31, но ≤ 0,34
	7	3810		0,25	≤ 0,3	> 0,3, но ≤ 0,32
	14	3770		0,25	≤ 0,3	> 0,3, но ≤ 0,32
	28	3935		0,24	≤ 0,29	> 0,29, но ≤ 0,31
	100	3855		0,23	≤ 0,28	> 0,28, но ≤ 0,30
2ПР 18.51.19-73АУТ	3	4300	46	2,28	≤ 2,74	> 2,74, но ≤ 2,96
	7	4530		2,54	≤ 3,05	> 3,05, но ≤ 3,30
	14	4480		2,54	≤ 3,05	> 3,05, но ≤ 3,30
	28	4675		2,79	≤ 3,35	> 3,35, но ≤ 3,63
	100	4555		2,78	≤ 3,34	> 3,34, но ≤ 3,61
2ПР 20.51.19-73АУТ	3	5205	63	4,11	≤ 4,93	> 4,93, но ≤ 5,34
	7	5400		4,41	≤ 5,29	> 5,29, но ≤ 5,73
	14	5325		4,38	≤ 5,26	> 5,26, но ≤ 5,69
	28	5475		4,67	≤ 5,60	> 5,6, но ≤ 6,07
	100	5280		4,59	≤ 5,51	> 5,51, но ≤ 5,97
2ПР 27.51.19-73АУТ	3	7755	100	10,06	≤ 11,07	> 11,07, но ≤ 11,57
	7	7805		10,28	≤ 11,31	> 11,31, но ≤ 11,82
	14	7570		10,01	≤ 11,01	> 11,01, но ≤ 11,51
	28	7480		10,07	≤ 11,08	> 11,08, но ≤ 11,58
	100	6920		9,44	≤ 10,38	> 10,38, но ≤ 10,86

Таблица 6

ДАННЫЕ ДЛЯ ИСПЫТАНИЙ. ПРОВЕРКА ТРЕЩИНОСТОЙКОСТИ

МАРКА	СРОК ИСПЫТАНИЯ ПЕРЕМЫЧЕК ПОСЛЕ ИЗГОТОВЛЕНИЯ В СУТКАХ					КОНТРОЛЬ- НАЯ ШИРИ- НА РАСКРЫ- ТИЯ ТРЕЩИН ММ
	3	7	14	28	100	
	КОНТРОЛЬНАЯ НАГРУЗКА ЗА ВЫЧЕТОМ СОБСТВЕННОГО ВЕСА ПЕРЕМЫЧЕК $F_{доп}$, КГС					
1 ПР 18.12.19- 38 А $\bar{У}$ Т	2835	2915	2840	2825	2640	0,25
1 ПР 18.25.19- 28 А $\bar{У}$ Т	1855	1930	1900	1960	1895	
1 ПР 20.25.19- 28 А $\bar{У}$ Т	2150	2235	2205	2275	2195	
1 ПР 20.25.19- 28 А $\bar{У}$ Т-а						
1 ПР 24.25.19- 38 А $\bar{У}$ Т	3895	3945	3845	3840	3600	
1 ПР 24.25.19- 28 А $\bar{У}$ Т	2650	2720	2665	2705	2575	
1 ПР 24.25.19- 28 А $\bar{У}$ Т-а						
1 ПР 27.25.19- 38 А $\bar{У}$ Т	4560	4575	4425	4360	4010	
1 ПР 27.25.19- 28 А $\bar{У}$ Т	2955	3030	2975	3015	2875	
1 ПР 27.25.19- 28 А $\bar{У}$ Т-а						
2 ПР 14.38.19- 72 А $\bar{У}$ Т	3575	3775	3735	3915	3825	
2 ПР 15.38.19- 72 А $\bar{У}$ Т	3945	4165	4120	4320	4220	
2 ПР 18.38.19- 72 А $\bar{У}$ Т	4910	5105	5035	5190	5020	
2 ПР 20.38.19- 72 А $\bar{У}$ Т	5970	6125	6005	6095	5815	
2 ПР 27.38.19- 72 А $\bar{У}$ Т	9125	9055	8710	8445	7620	
2 ПР 14.51.19- 73 А $\bar{У}$ Т	3635	3830	3785	3950	3850	
2 ПР 15.51.19- 73 А $\bar{У}$ Т	4040	4250	4205	4390	4110	
2 ПР 18.51.19- 73 А $\bar{У}$ Т	4765	5015	4965	5180	5050	
2 ПР 20.51.19- 73 А $\bar{У}$ Т	5765	5225	5900	6055	5850	
2 ПР 27.51.19- 73 А $\bar{У}$ Т	8590	8645	8385	8285	7665	

ИНВ. № ПОДА. Подпись и дата. ВЗАМ ИНВ. №

1.138-10.10 0000 Т0

ЛМС
20

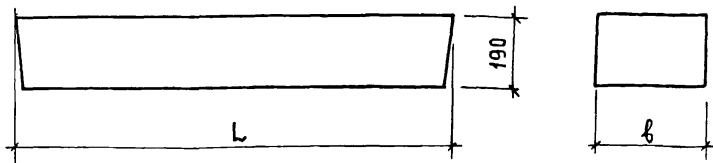

НОМЕНКЛАТУРА ИЗДЕЛИЙ

ТАБЛИЦА 7

ОБОЗНАЧЕНИЕ	МАРКА	РАЗМЕРЫ, ММ		ОБЪЕМ БЕТО- НА, М ³	МАССА, КГ	РАСХОД СТАЛИ, КГ НА ИЗДЕЛИЕ НА 1 М ³ БЕТОНА	
		L	b			НАТУ- РАЛЬН.	ПРИВЕД. К КЛАССУ А I
1.138-10.10 2000	1 ПР 18.25.19 - 28АУТ	1810	250	0,086	215	$\frac{4,27}{49,65}$	$\frac{7,65}{88,95}$
-01	1 ПР 20.25.19 - 28АУТ	2070	250	0,098	245	$\frac{4,72}{48,16}$	$\frac{8,54}{87,14}$
-02	1 ПР 24.25.19 - 38АУТ	2460	250	0,117	290	$\frac{8,46}{72,31}$	$\frac{16,51}{141,11}$
-03	1 ПР 24.25.19 - 28АУТ	2460	250	0,117	290	$\frac{6,88}{88,8}$	$\frac{13,03}{111,37}$
-04	1 ПР 27.25.19 - 38АУТ	2720	250	0,129	325	$\frac{11,32}{87,75}$	$\frac{22,64}{175,5}$
-05	1 ПР 27.25.19 - 28АУТ	2720	250	0,129	325	$\frac{7,58}{58,76}$	$\frac{14,41}{111,7}$
1,138-10.10 3000	1 ПР 20.25.19 - 28АУТ-а	2070	250	0,098	245	$\frac{7,87}{80,31}$	$\frac{14,69}{119,29}$
-01	1 ПР 24.25.19 - 28АУТ-а	2460	250	0,117	290	$\frac{10,03}{85,73}$	$\frac{16,18}{138,29}$
-02	1 ПР 27.25.19 - 28АУТ-а	2720	250	0,129	325	$\frac{10,73}{83,18}$	$\frac{17,56}{136,12}$

1.138-10.10 00 000 Т0

ЛИСТ
21

ПРОДОЛЖЕНИЕ ТАБЛ. 7

ОБОЗНАЧЕНИЕ	МАРКА	РАЗМЕРЫ, ММ		ОБЪЕМ БЕТО- НА, М ³	МАССА, КГ	РАСХОД СТАЛИ, КГ НА ИЗДЕЛИЕ НА 1М ³ БЕТОНА	
		L	b			НАТУ- РАЛЬН.	ПРИВЕД. К КЛАССУ А-1
		1.138-10.10 4000	2ПР 14.38.19 - 72АҮТ	1420	380	0,102	255
- 01	2ПР 15.38.19 - 72АҮТ	1550	380	0,112	280	$\frac{3,99}{35,62}$	$\frac{7,0}{62,5}$
- 02	2ПР 18.38.19 - 72АҮТ	1810	380	0,131	325	$\frac{5,9}{45,04}$	$\frac{10,86}{82,9}$
- 03	2ПР 20.38.19 - 72АҮТ	2070	380	0,149	375	$\frac{8,56}{57,45}$	$\frac{16,35}{109,73}$
- 04	2ПР 27.38.19 - 72АҮТ	2720	380	0,196	490	$\frac{25,28}{128,6}$	$\frac{48,69}{248,42}$
1.138-10.10 5000	2ПР 14.51.19 - 73АҮТ	1420	510	0,138	345	$\frac{4,8}{34,78}$	$\frac{9,72}{63,19}$
- 01	2ПР 15.51.19 - 73АҮТ	1550	510	0,15	375	$\frac{5,08}{33,87}$	$\frac{9,31}{62,07}$
- 02	2ПР 18.51.19 - 73АҮТ	1810	510	0,175	440	$\frac{6,08}{34,74}$	$\frac{11,13}{63,6}$
- 03	2ПР 20.51.19 - 73АҮТ	2070	510	0,201	500	$\frac{8,8}{43,78}$	$\frac{16,7}{83,08}$
- 04	2ПР 27.51.19 - 73АҮТ	2720	510	0,264	660	$\frac{21,22}{80,38}$	$\frac{42,66}{161,59}$

ИНВ. № ПОЯЛ. ПОДПИСЬ И ДАТА ВЗАМ. ИНС. №

1.138-10.10 0000 TO

ЛИСТ

22

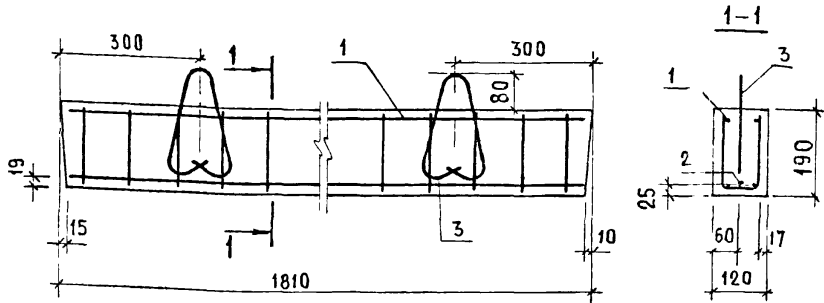

ФОРМАТ	ЗОНА	Лист	ОБОЗНАЧЕНИЕ	НАИМЕНОВАНИЕ	КОЛ.	ПРИМЕЧАНИЕ
				<u>ДОКУМЕНТАЦИЯ</u>		
1/4			1.138-10.10 0000 ТО	ТЕХНИЧЕСКОЕ ОПИСАНИЕ		
1/4			1.138-10.10 0000 ВМС	ВЕДОМОСТЬ РАСХОДА СТАЛИ		
				<u>СБОРОЧНЫЕ ЕДИНИЦЫ</u>		
1/4	1		1.138-10.10 1100	КАРКАС ГНУТЫЙ КР1	1	
				<u>ДЕТАЛИ</u>		МАССА ЕД. КГ
1/4	2		1.138-10.10 0021	Ø14 АУ ГОСТ 5781-82 l=1810	1	2,19
1/4	3		1.138-10.10 1001	ПЕЛЯ СТОПОВОЧНАЯ П1	2	0,16
				<u>МАТЕРИАЛ</u>		
				БЕТОН МАРКИ М300	0,04	М ³

				1.138-10.10 1000			
АЧ. ОТД.	РОСИНСКИЙ	<i>Росинский</i>		ПЕРЕМЫЧКА БРУСКОВАЯ 1ПР 18.12.19-38 АУТ	СТАЛИЯ	МАССА	МАСШТАБ
НИЖ. ОТД.	ПЕРВУШИИ	<i>Первушин</i>			Р	105	1:10
КОНСТ. ОТ.	ПАЛЬМАН	<i>Пальман</i>			Лист	ЛИСТОВ 1	
ГИП	КЛЕПикОВА	<i>Клепикова</i>	18.12.19		ЦНИИЭП ЖИЛИЩА		
УК. ГР.	ГОРЛОВА	<i>Горлова</i>	18.12.19				
Р. ОБР.	КЛЕПикОВА	<i>Клепикова</i>	18.12.19				
АЗРАБ.	ГОРЛОВА	<i>Горлова</i>	18.12.19				

ФОРМАТ	ЗОНА	ПОЗ.	КОД ОБЪЕКТА	НАИМЕНОВАНИЕ	КОЛ.	ПРИМЕЧАНИЕ
				<u>ДОКУМЕНТАЦИЯ</u>		
А4			1.138-10.10 2000 СБ	СБОРОЧНЫЙ ЧЕРТЕЖ		
А4			1.138-10.10 0000 ТО	ТЕХНИЧЕСКОЕ ОПИСАНИЕ		
А4			1.138-10.10 0000 ВМС	ВЕДОМОСТЬ РАСХОДА СТАЛИ		
				<u>ДЕТАЛИ</u>		МАССА ЕД. ЛИСТ
А4	1		1.138-10.10 1001-01	ПЕЛЯ СТРОПОВОЧНАЯ П2	2	0,28
				<u>ПЕРЕМЕННЫЕ ДАННЫЕ ДЛЯ ИСПОЛНЕНИЯ</u>		
				1.138-10.10 2000 (ИПР 18.25.19-28А УТ)		
				<u>СБОРОЧНЫЕ ЕДИНИЦЫ</u>		
А4	2		1.138-10.10 1100-01	КАРКАС ГНУТЫЙ КР2	1	
				<u>ДЕТАЛИ</u>		
Б4	3		1.138-10.10 0015	φ10АУ ГОСТ 5781-82 ℓ=1810	2	1,12
				<u>МАТЕРИАЛ</u>		
				БЕТОН МАРКИ М300	0,086	М ³
				1.138-10.10 2000-01 (ИПР 20.25.19-28А УТ)		
				<u>СБОРОЧНЫЕ ЕДИНИЦЫ</u>		
А4	2		1.138-10.10 1100-02	КАРКАС ГНУТЫЙ КР3	1	
				<u>ДЕТАЛИ</u>		
Б4	3		1.138-10.10 0016	φ10АУ ГОСТ 5781-82 ℓ=2070	2	1,28
				<u>МАТЕРИАЛ</u>		
				БЕТОН МАРКИ М300	0,098	М ³

ИНВ. НЕПОДА. ПОДПИСЬ И ДАТА. ВЗАМ. ИНС. №

НАЧ. ОТА	РОССИЙСКИЙ			1.138-10.10 2000			
ИЛ. ИНЖ. ОТА	ПЕРВОНАЧ.						
ИЛ. КОНСТ. ОТА	ПАЛ. ИНЖ.						
ГИП	КЛЕ	СОВА	01.09.83	ПЕРЕМЫЧКА БРУСКОВ: 9	МАССА ЕД. ЛИСТ	ЛИСТОВ	
РУК. ГР.	ГОРА	А	01.09.83	ИПР 18.25.19-28А УТ; ИПР 20.25.19-28А УТ;	Р	3	
ПРОВЕР.	КЛЕ	СОВА	01.09.83	ИПР 24.02.92-8А УТ; ИПР 27.25.19-38А УТ; ИПР 27.25.19-38А УТ;	Ц	И	ЖИЛИЩА
РАЗРАБ.	ГОРА	А	01.09.83				

ФОРМАТ	ЗОНА	ПОЗ.	ОБОЗНАЧЕНИЕ	НАИМЕНОВАНИЕ	КОЛ.	ПРИМЕЧАНИЕ
			<u>ПЕРЕМЕННЫЕ</u>	<u>ДАННЫЕ ДЛЯ ИСПОЛНЕНИЙ</u>		
				1.138-10.10 2000-02 (ИПР 24	25,19	-38 АУТ)
				<u>СБОРОЧНЫЕ ЕДИНИЦЫ</u>		
АЧ	2	1.138-10.10	1100-03	КАРКАС ГНУТЫЙ КР4	1	
				<u>ДЕТАЛИ</u>		МАССА ЕА, КГ
БЧ	3	1.138-10.10	0022	φ14 АУ ГОСТ5781-82 ℓ=2460	2	2,97
				<u>МАТЕРИАЛ</u>		
				БЕТОН МАРКИ М300	0,117	М ³
				1.138-10.10 2000 -03(ИПР 24	25,19	-28 АУТ)
				<u>СБОРОЧНЫЕ ЕДИНИЦЫ</u>		
АЧ	2	1.138-10.10	1100-03	КАРКАС ГНУТЫЙ КР4	1	
				<u>ДЕТАЛИ</u>		
БЧ	3	1.138-10.10	0018	φ12 АУ ГОСТ5781-82 ℓ=2460	2	2,18
				<u>МАТЕРИАЛ</u>		
				БЕТОН МАРКИ М 300	0,117	М ³
				1.138-10.10 2000 -04 (ИПР 27.25	19,38	АУТ)
				<u>СБОРОЧНЫЕ ЕДИНИЦЫ</u>		
АЧ	2	1.138-10.10	1100-04	КАРКАС ГНУТЫЙ КР5	1	
				<u>ДЕТАЛИ</u>		
БЧ	3	1.138-10.10	0024	φ16 АУ ГОСТ5781-82 ℓ=2720	2	4,29
				<u>МАТЕРИАЛ</u>		
				БЕТОН МАРКИ М300	0,129	М ³
1.138-10.10 2000						ЛИСТ
						2

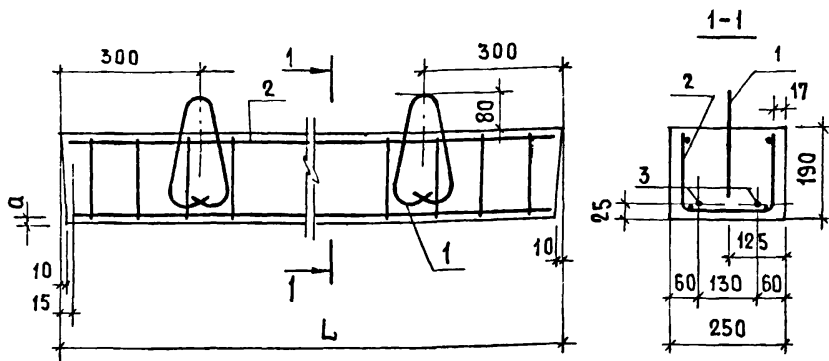

ОБОЗНАЧЕНИЕ	МАРКА	L, мм	a, мм	МАССА, кг
1 138-10 10 2000	1ПР 18.25.19- 28 АҮТ	1810	22	215
- 01	1ПР 20.25.19- 28 АҮТ	2070	22	245
- 02	1ПР 24.25.19- 38 АҮТ	2460	20	290
- 03	1ПР 24.25.19- 28 АҮТ	2460	20	290
- 04	1ПР 27.25.19- 38 АҮТ	2720	18	325
- 05	1ПР 27.25.19- 28 АҮТ	2720	20	325

1.138-10 10 2000 СБ

			ПЕРЕМЫЧКА БРУСКОВАЯ	СТАДИЯ	МАССА	МАСШТАБ
НАЧ.ОТД	РОСИНСКИЙ	<i>Росинский</i>	(1ПР18.25.19-28АҮТ; 1ПР20.25.19-28АҮТ;	Р	СМ.ТАБЛ	1:10
ГЛ.ИНЖ.ОТД	ПЕРВУШИН	<i>Первушин</i>	1ПР24.25.19-38АҮТ; 1ПР24.25.19-28АҮТ;			
ГЛ.КОНСТ.ОТД	ПАЛЬМАН	<i>Пальман</i>	1ПР27.25.19-38АҮТ; 1ПР27.25.19-28АҮТ)			
			СБОРОЧНЫЙ ЧЕРТЕЖ	ЛИСТ ЛИСТОВ 1		
ГИП	КЛЕПИКОВА	<i>Клепикова</i>		ЦНИИЭП ЖИЛИЩА		
РУК.ГР.	ГОРЛОВА	<i>Горлова</i> 01.04.83				
ПРОВЕР.	КЛЕПИКОВА	<i>Клепикова</i> 01.04.83				
РАЗРАБ.	ГОРЛОВА	<i>Горлова</i> 01.04.83				

ФОРМАТ	ЗОНА	ПОЗ.	ОБОЗНАЧЕНИЕ	НАИМЕНОВАНИЕ	КОЛ.	ПРИМЕЧАНИЕ
				<u>ДОКУМЕНТАЦИЯ.</u>		
А4			1.138-10.10 3000 СБ	СБОРОЧНЫЙ ЧЕРТЕЖ		
А4			1.138-10.10 0000 ТО	ТЕХНИЧЕСКОЕ ОПИСАНИЕ		
А4			1.138-10.10 0000 ВМС	ВЕДОМОСТЬ РАСХОДА СТАЛИ		
				<u>СБОРОЧНЫЕ ЕДИНИЦЫ</u>		МАССА ЕД. КГ
А4	1		1.138-10.10 3100	АНКЕР А1	3	
				<u>ДЕТАЛИ</u>		
А4	2		1.138-10.10 1001-01	ПЕЛЯ СТОПОВОЧНАЯ П2	2	0,28
			<u>ПЕРЕМЕННЫЕ ДАННЫЕ ДЛЯ ИСПОЛНЕНИЙ</u>			
				1.138-10.10 3000(1ПР 2025 1928 АУТ-а)		
				<u>СБОРОЧНЫЕ ЕДИНИЦЫ</u>		
А4	3		1.138-10.10 1100-02	КАРКАС ГНУТЫЙ КР3	1	
				<u>ДЕТАЛИ</u>		
Б4.	4		1.138-10.10 0016	φ10АУ ГОСТ 5781-82 ℓ=2070	2	1,28
				<u>МАТЕРИАЛ</u>		
				БЕТОН МАРКИ М300	0,10	м ³
				1.138-10.10 3000.01(1ПР 24.2 519-28АУТ-а)		
				<u>СБОРОЧНЫЕ ЕДИНИЦЫ</u>		
А4	3		1.138-10.10 1100-03	КАРКАС ГНУТЫЙ КР4	1	
				<u>ДЕТАЛИ</u>		
Б4.	4		1.138-10.10 0022	φ14АУ ГОСТ 5781-82 ℓ=2460	2	2,97
				<u>МАТЕРИАЛ</u>		
				БЕТОН МАРКИ М300	0,12	м ³

ИНВ. № ПОДЛ. ПОДПИСЬ И ДАТА. ВЗАМ. ИНВ. №

НАЧ. ОТА.	РОСИНСКИЙ			1.138-10.10 3000			
ГЛАВН. ОТ.	ПЕРВУШИИ						
ГЛАВН. КОНСТ.	ПАЛЬМАН			ПЕРЕМЫЧКА БРУСКОВАЯ С АНКЕРАМИ (1ПР 20.251928АУТ-а; 1ПР 24.251928АУТ-а) (1ПР 27.2519-28АУТ-а)	СТАДИЯ	ЛИСТ	ЛИСТОВ
ГИП	КЛЕПИКОВА				Р	1	2
РУК. ГР.	ГОРЛОВА				ЦНИИЭП ЖИЛИЩА		
ПРОВЕР.	КЛЕПИКОВА						
РАЗРАБ.	ГОРЛОВА						

ФОРМАТ	ЗОНА	Поз.	ОБОЗНАЧЕНИЕ	НАИМЕНОВАНИЕ	КОЛ.	ПРИМЕЧАНИЕ
			<u>ПЕРЕМЕННЫЕ</u>	<u>ДААННЫЕ ДЛЯ ИСПОЛНЕНИЯ</u>		
				1.138-10.10 3000-02 (ИПР 27.2519-28АУТ-а)		
				<u>СБОРОЧНЫЕ ЕДИНИЦЫ</u>		
АЧ		3	1.138-10.10 1100-04	КАРКАС ГНУТЫЙ КР5	1	
				<u>ДЕТАЛИ</u>		МАССА ЕД, КГ
БЧ		4	1.138-10.10 0023	φ14 АУГОСТ 5781-82 l=2720	2	3,29
				<u>МАТЕРИАЛ</u>		
				БЕТОН МАРКИ М300	0,13	м ³

Имя, № подразделения, Подпись и дата, Взам. инв. №

1.138-10.10 3000

Лист
2

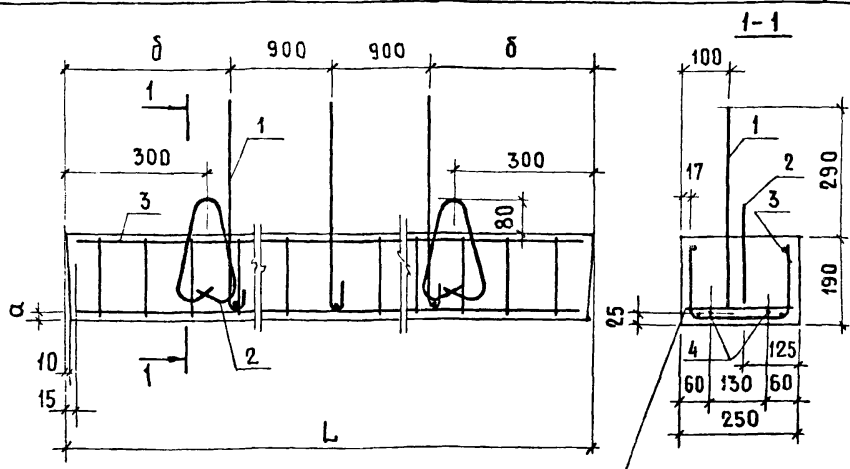

ВЯЗАТЬ ПРОВОЛОКОЙ К ГНУТОМУ
КАРКАСУ ПОСЛЕ УСТАНОВКИ ПОЗ.4

ОБОЗНАЧЕНИЕ	МАРКА	а, мм	б, мм	Л, мм	МАССА, кг
1.138-10.10 3000	1ПР 20.25.19-28 АУТ-а	22	135	2070	245
- 01	1ПР 24.25.19-28 АУТ-а	20	330	2460	290
- 02	1ПР 27.25.19-28 АУТ-а	20	460	2720	325

ИВ. ПОДЛ. ПОДПИСЬ И ДАТА ВЗАИМН. №

				1.138-10.10 3000 СБ			
ИЗМ. ПОДЛ.	ПОДПИСЬ	ДАТА	ВЗАИМН. №	ПЕРЕМЫЧКА БРУСКОВАЯ САНКЕРАМИ (1ПР 20.25.19-28 АУТ-а; 1ПР 24.25.19-28 АУТ-а; 1ПР 27.25.19-28 АУТ-а) СБОРОЧНЫЙ ЧЕРТЕЖ	СТАДИЯ	МАССА	МАСШТАБ
ИЗМ. ПОДЛ.	ПОДПИСЬ	ДАТА	ВЗАИМН. №		Р	СМ. ТАБЛ.	1:10
ИЗМ. ПОДЛ.	ПОДПИСЬ	ДАТА	ВЗАИМН. №		ЛИСТ	ЛИСТОВ 1	
ИЗМ. ПОДЛ.	ПОДПИСЬ	ДАТА	ВЗАИМН. №		ЦНИИЭП ЖИЛИЩА		
ИЗМ. ПОДЛ.	ПОДПИСЬ	ДАТА	ВЗАИМН. №				

ФОРМАТ	ЗОНА	ПЛОЩ.	ОБОЗНАЧЕНИЕ	НАИМЕНОВАНИЕ	КОЛ.	ПРИМЕЧАНИЕ
				ДОКУМЕНТАЦИЯ		
А4			1.138-10.10 4000 СБ	СБОРОЧНЫЙ ЧЕРТЕЖ		
А4			1.138-10.10 0000 ТО	ТЕХНИЧЕСКОЕ ОПИСАНИЕ		
А4			1.138-10.10 0000 ВМС	ВЕДОМОСТЬ РАСХОДА СТАЛИ		
			<u>ПЕРЕМЕННЫЕ ДАННЫЕ ДЛЯ ИСПОЛНЕНИЙ</u>			
			1.138-10.10 4000 (2ПР 14.38 19-72 АУТ)			
			<u>СБОРОЧНЫЕ ЕДИНИЦЫ</u>			
А4	1	1.138-10.10	4100	КАРКАС ГНУТЫЙ КР6	1	
				<u>ДЕТАЛИ</u>		МАССА ЕД., КГ
Б4	2	1.138-10.10	0013	Ф10АУ ГОСТ5781-82 ℓ=1420	2	0,88
А4	3	1.138-10.10	1001-01	ПЕТЛЯ СТРОПОВОЧНАЯ П2	2	0,28
				<u>МАТЕРИАЛ</u>		
				БЕТОН МАРКИ М300	0,102	м ³
				1.138-10.10 4000-01(2ПР 15.38 19-72 АУТ)		
				<u>СБОРОЧНЫЕ ЕДИНИЦЫ</u>		
А4	1	1.138-10.10	4100-01	КАРКАС ГНУТЫЙ КР7	1	
				<u>ДЕТАЛИ</u>		
Б4	2	1.138-10.10	0014	Ф10АУ ГОСТ5781-82 ℓ=1550	2	0,96
А4	3	1.138-10.10	1001-01	ПЕТЛЯ СТРОПОВОЧНАЯ П2	2	0,28
				<u>МАТЕРИАЛ</u>		
				БЕТОН МАРКИ М300	0,112	м ³

ИНВ. № ПОДА. ПОДПИСЬ И ДАТА ВЗАИМ. ИНВ. №

НАЧ. ОД.	РОСИНСКИЙ	<i>[Подпись]</i>	
ГЛАВ. ИНЖ. ОД.	ПЕРВУШИН	<i>[Подпись]</i>	
ГЛАВ. КОНС.	ПАЛЬЧАН	<i>[Подпись]</i>	
ГИП	КЛЕП. ОВА	<i>[Подпись]</i>	01.04.83
РУК. ГР.	ГОРЛО ОА	<i>[Подпись]</i>	01.04.83
ПРОВЕР.	КЛЕП. ОВА	<i>[Подпись]</i>	01.04.83
РАЗРАБ.	ГОРЛО ОА	<i>[Подпись]</i>	01.04.83

1 138-1010 4000

ПЕРЕМЫЧКА ПЛИТНАС
(2ПР14.38.19-72АУТ; 2ПР15.38.19-72АУТ;
2ПР16.38.19-72АУТ; 2ПР17.38.19-72АУТ;
2ПР27.38.19-72АУТ)

СЛАДЯ	ЛИСТ	Л. ИСТОВ
Р	1	2

ЦНИИЭП ЖИЛЩА

ФОРМАТ	ЗОНА	ПОЗ.	ОБОЗНАЧЕНИЕ	НАИМЕНОВАНИЕ	КОЛ.	ПРИМЕЧАНИЕ
			<u>ПЕРЕМЕННЫЕ ДАННЫЕ ДЛЯ ИСПОЛНЕНИЙ</u>			
				1.138-10.10 4000-02(2ПР 18	3819	72АУТ)
			<u>СБОРОЧНЫЕ ЕДИНИЦЫ</u>			
АЧ	1	1.138-10.10	4100-02	КАРКАС ГНУТЫЙ КР8	1	
				<u>ДЕТАЛИ</u>		МАССА ЕД, КГ
БЧ.	2	1.138-10.10	0015	φ10АУГОСТ 5781-82ℓ-1810	3	1,12
АЧ	3	1.138-10.10	1001-01	ПЕТЛЯ СТРОПОВОЧНАЯ П2	2	0,28
				<u>МАТЕРИАЛ</u>		
				БЕТОН МАРКИ М300	0,131	М ³
				1.138-10.10 4000-03(2ПР 20	0,38	19-72АУТ)
			<u>СБОРОЧНЫЕ ЕДИНИЦЫ</u>			
АЧ	1	1.138-10.10	4100-03	КАРКАС ГНУТЫЙ КР9	1	
				<u>ДЕТАЛИ</u>		
БЧ.	2	1.138-10.10	0017	φ12АУГОСТ 5781-82 ℓ-2070	3	1,84
АЧ	3	1.138-10.10	1001-01	ПЕТЛЯ СТРОПОВОЧНАЯ П2	2	0,28
				<u>МАТЕРИАЛ</u>		
				БЕТОН МАРКИ М300	0,149	М ³
				1.138-10.10 4000-04(2ПР	27,38	19-72АУТ)
			<u>СБОРОЧНЫЕ ЕДИНИЦЫ</u>			
АЧ	1	1.138-10.10	4100-04	КАРКАС ГНУТЫЙ КР10	1	
АЧ	4	1.138-10.10	4200	КАРКАС ГНУТЫЙ КР16	1	
				<u>ДЕТАЛИ</u>		
БЧ.	2	1.138-10.10	0025	φ18АУГОСТ 5781-82 ℓ-2720	3	5,44
АЧ	3	1.138-10.10	1001-02	ПЕТЛЯ СТРОПОВОЧНАЯ П2	2	0,28
				<u>МАТЕРИАЛ</u>		
				БЕТОН МАРКИ М300	0,196	М ³



Рис. 1



1 - 1

Рис. 2
(ОСТАЛЬНОЕ ПО Рис.1)

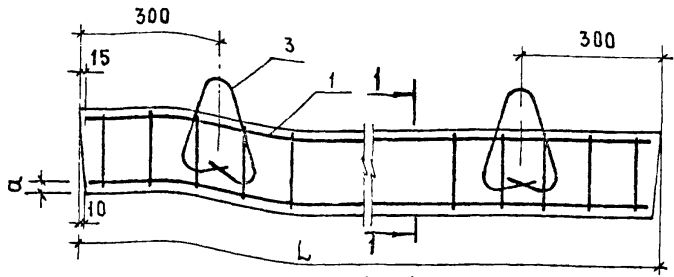
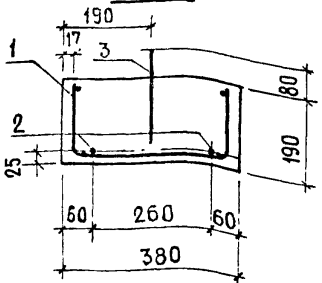

Рис. 3
(ОСТАЛЬНОЕ ПО Рис.1)



ОБОЗНАЧЕНИЕ	МАРКА	Рис.	L, мм	a, мм	МАССА, КГ
1.138-10.10 4000	2ПР14.38.19-72АУТ	1	1420	22	255
- 01	2ПР15.38.19-72АУТ	2	1550	22	280
- 02	2ПР18.38.19-72АУТ	2	1810	21	325
- 03	2ПР20.38.19-72АУТ	2	2070	21	375
- 04	2ПР27.38.19-72АУТ	3	2720	18	490

ИЗМ. № ПОДА. ПОДПИСЬ И ДАТА. ВЗЛ. И. ИНВ. №

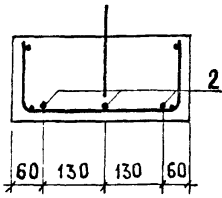
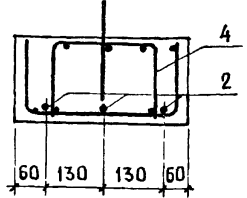
1.138-10.10 4000 СБ						
ИМЯ ОТД.	РОСИНСКИЙ	7/02	ПЕРЕМЫЧКА ПЛИТНАЯ (2ПР14.38.19-72АУТ; 2ПР15.38.19-72АУТ; 2ПР18.38.19-72АУТ; 2ПР20.38.19-72АУТ; 2ПР27.38.19-72АУТ). СБОРОЧНЫЙ ЧЕРТЕЖ	СТАДИЯ	МАССА	МАСШТАБ
ИМЯ ИНЖ. ОТД.	ПЕРВУШИН	7/02		Р	СМ. ТАБЛ.	1:10
ИМЯ КОНСТ. ОТД.	ПАЛЬМАН	7/02		ЛИСТ	ЛИСТОВ 1	
ТИП	КЛЕПКОВА	7/02		ЦНИИЭП ЖИЛИЩА		
РУК. ГР.	ГОРЛОВА	7/02				
ПРОВЕР.	КЛЕПКОВА	7/02				
РАЗРАБ.	ГОРЛОВА	7/02				

ФОРМАТ	ЗОНА	ПОЗ.	ОБОЗНАЧЕНИЕ	НАИМЕНОВАНИЕ	КОЛ.	ПРИМЕЧАНИЕ
				<u>ДОКУМЕНТАЦИЯ</u>		
A4			1.138-10.10 5000 СБ	СБОРОЧНЫЙ ЧЕРТЕЖ		
A4			1.138-10.10 0000 ТО	ТЕХНИЧЕСКОЕ ОПИСАНИЕ		
A4			1.138-10.10 0000 ВМС	ВЕДОМОСТЬ РАСХОДА СТАЛИ		
<u>ПЕРЕМЕННЫЕ ДАННЫЕ ДЛЯ ИСПОЛНЕНИЯ</u>						
				1.138-10.10 5000(2ПР 14.51.19-73АУТ)		
				<u>СБОРОЧНЫЕ ЕДИНИЦЫ</u>		
A4	1	1.138-10.10 5100	КАРКАС ГНУТЫЙ КР11	ДЕТАЛИ	1	МАССА ЕД. КГ
Б4	2	1.138-10.10 0013	φ10АУ ГОСТ5781-82 ℓ-1420		3	0,88
A4	3	1.138-10.10 1001-01	ПЕТЛЯ СТРОПОВОЧНАЯ П2	<u>МАТЕРИАЛ</u>	2	0,28
				БЕТОН МАРКИ М300	0,38	М ³
				1.138-10.10 5000-01(2ПР 15.51.19-73АУТ)		
				<u>СБОРОЧНЫЕ ЕДИНИЦЫ</u>		
A4	1	1.138-10.10 5100-01	КАРКАС ГНУТЫЙ КР12	ДЕТАЛИ	1	
Б4	2	1.138-10.10 0014	φ10АУ ГОСТ5781-82 ℓ-1550		3	0,96
A4	3	1.138-10.10 1001-01	ПЕТЛЯ СТРОПОВОЧНАЯ П2	<u>МАТЕРИАЛ</u>	2	0,28
				БЕТОН МАРКИ М300	0,15	М ³

ИНВ. № ПОС.А Подпись и дата ВЗАМ. ИНВ. №

ИЗМ. ОТД.	РОСИНСКИЙ		
П.И.И.И. ОТД.	ПЕРВУШИИ		
П.А. КОНСТ. ОТД.	ПАЛАЗУАН		
ГИП	КАЕПИКОВ		
РУК. ПР.	ГОРЛОВА		
ПРОВЕР.	КАЕПИКОВ		
РАЗРАБ.	ГОРЛОВА		

1.138-10.10. . 5000				
ПЕРЕМЫЧКА ПЛИТНАЯ		СТАДИЯ	ЛИСТ	ЛИСТОВ
(2ПР14.51.19-73АУТ; 2ПР15.51.19-73АУТ; 2ПР18.51.19-73АУТ; 2ПР20.51.19-73АУТ; 2ПР27.51.19-73АУТ)		Р	1	2
		ЦНИИЭП Жилища		

ФОРМАТ	ЗОНА	Поз.	ОБОЗНАЧЕНИЕ	НАИМЕНОВАНИЕ	КОЛ.	ПРИМЕЧАНИЕ
			<u>ПЕРЕМЕННЫЕ</u>	ДАННЫЕ ДЛЯ ИСПОЛНЕНИЯ И		
				1.138-10.10 5000-02(2ПР18)	51,19	-73АУТ)
				<u>СБОРОЧНЫЕ ЕДИНИЦЫ</u>		
АЧ	1	1.138-10.10	5100-02	КАРКАС ГНУТЫЙ КР13	1	
				<u>ДЕТАЛИ</u>		МАССА ЕД., КГ
БЧ	2	1.138-10.10	0015	φ10АУ ГОСТ5781-82 ℓ=1810	3	1,12
АЧ	3	1.138-10.10	1001-02	ПЕЛЯ СТРОПОВОЧНАЯ П2	2	0,28
				<u>МАТЕРИАЛ</u>		
				БЕТОН МАРКИ М300	0,175	м ³
				1.138-10.10 5000-03(2ПР 20)	51,19	-73АУТ)
				<u>СБОРОЧНЫЕ ЕДИНИЦЫ</u>		
АЧ	1	1.138-10.10	5100-03	КАРКАС ГНУТЫЙ КР14	1	
				<u>ДЕТАЛИ</u>		
БЧ	2	1.138-10.10	0017	φ12АУ ГОСТ-5781-82 ℓ=2070	3	1,84
АЧ	3	1.138-10.10	1001-02	ПЕЛЯ СТРОПОВОЧНАЯ П2	2	0,28
				<u>МАТЕРИАЛ</u>		
				БЕТОН МАРКИ М300	0,201	м ³
				1.138-10.10 5000-04(2ПР 27)	51,19	-73АУТ)
				<u>СБОРОЧНЫЕ ЕДИНИЦЫ</u>		
АЧ	1	1.138-10.10	5100-04	КАРКАС ГНУТЫЙ КР15	1	
				<u>ДЕТАЛИ</u>		
БЧ	2	1.138-10.10	0025	φ18АУ ГОСТ5781-82 ℓ=2720	3	5,44
АЧ	3	1.138-10.10	1001-02	ПЕЛЯ СТРОПОВОЧНАЯ П3	2	0,47
				<u>МАТЕРИАЛ</u>		
				БЕТОН МАРКИ М300	0,264	м ³

3-ЭТАП. ПОЛТИСЬ, ДАТА ВСТАВКИ

1.138-10.10 5000

ЛИСТ

2

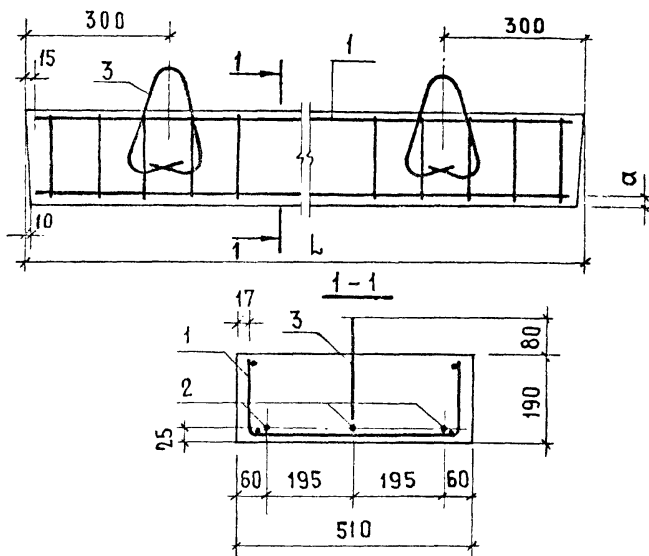

ОБОЗНАЧЕНИЕ	МАРКА	L, мм	α, мм	МАССА, КГ
1.138-10.10 5000	2ПР14.51.19-73АУТ	1420	22	345
-01	2ПР15.51.19-73АУТ	1550	22	375
-02	2ПР18.51.19-73АУТ	1810	21	440
-03	2ПР20.51.19-73АУТ	2070	20	500
-04	2ПР27.51.19-73АУТ	2720	18	660

№ п/п	№ ПОДА	Подпись	ДАТА	ВЗАМ. ИВ. №	1.138-10.10 5000 СБ		
					МАТЕРИАЛ	МАССА	МАСШТАБ
					СТАЛИЯ	МАССА	МАСШТАБ
					Р	СМ. ТАБЛ.	1:10
					ЛИСТ ЛИСТОВ 1		
					ЩИИИЭПЖИЛИЩА		

ФОРМАТ	ЗОНА	Поз.	ОБОЗНАЧЕНИЕ	НАИМЕНОВАНИЕ	КОЛ.	ПРИМЕЧАНИЕ
				<u>ДОКУМЕНТАЦИЯ</u>		
А4			1.138-10.10 1100 СБ	СБОРОЧНЫЙ ЧЕРТЕЖ		
				<u>ПЕРЕМЕННЫЕ ДАННЫЕ ДЛЯ ИСПОЛНЕНИЙ</u>		
				1.138-10.10 1100 (КР1)		
				<u>ДЕТАЛИ</u>		МАССЕД, КГ
Б4	1		1.138-10.10 0008	φ4 Вр I ГОСТ 6727-80 ℓ=1780	4	0,18
Б4	2		1.138-10.10 0001	φ4 Вр I ГОСТ 6727-80 ℓ= 410	15	0,04
				1.138-10.10 1100-01(КР2)		
				<u>ДЕТАЛИ</u>		
Б4	1		1.138-10.10 0008	φ4 Вр I ГОСТ 6727-80 ℓ=1780	4	0,18
Б4	2		1.138-10.10 0002	φ4 Вр I ГОСТ 6727-80 ℓ= 540	15	0,05
				1.138-10.10 1100-02(КР3)		
				<u>ДЕТАЛИ</u>		
Б4	1		1.138-10.10 0009	φ4 Вр I ГОСТ 6727-80 ℓ=2040	4	0,20
Б4	2		1.138-10.10 0002	φ4 Вр I ГОСТ 6727-80 ℓ= 540	16	0,05
				1138-10 10 1100-03(КР4)		
				<u>ДЕТАЛИ</u>		
Б4	1		1.138-10.10 0011	φ4 Вр I ГОСТ 6727-80 ℓ=2430	4	0,24
Б4	2		1.138-10.10 0002	φ4 Вр I ГОСТ 6727-80 ℓ= 540	20	0,05

Инд. № докум. Подпись и дата. Взам. инв. №

НАЧ. ОТД.	РОСИНСКИЙ	<i>[Подпись]</i>	
ГЛАВН. ОТД.	ПЕРВУШИН	<i>[Подпись]</i>	
ГЛАВН. ОТД.	ПАЛЬМАН	<i>[Подпись]</i>	
ГИП	КЛЕПИКОВА	<i>[Подпись]</i>	04.04.88
РУК	ГОРЛОВА	<i>[Подпись]</i>	25.01.88
ПРОВЕР.	КЛЕПИКОВА	<i>[Подпись]</i>	04.04.88
РАЗРАБ.	ГОРЛОВА	<i>[Подпись]</i>	23.03.88

1.138-10.10 1100

КАРКАС ГРУТЫ
(КР1 - КР5)

Лист 1 из 2
ИНИИЭП ЖИЛИЩА

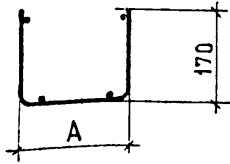

ГОСТ 14098-68-КТ-2

РАЗВЕРТКА

линии сгибов

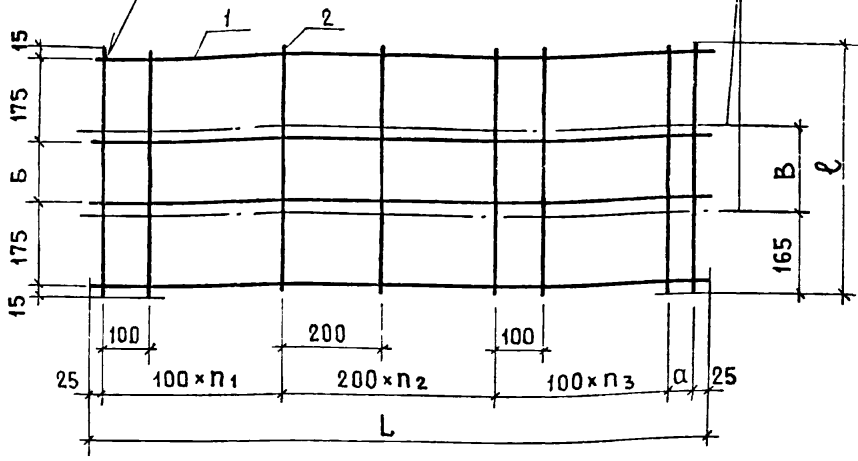

ОБОЗНАЧЕНИЕ	МАРКА	L, мм	ℓ, мм	a, мм	A, мм	B, мм	B, мм	П ₁	П ₂	П ₃	МАССА, кг
1.138-10.10 1100	КР1	1780	410	30	90	30	80	5	4	4	1,32
- 01	КР2	1780	540	30	220	160	210	5	4	4	1,47
- 02	КР3	2040	540	90	220	160	210	5	5	4	1,60
- 03	КР4	2430	540	80	220	160	210	6	5	7	1,96
- 04	КР5	2690	540	40	220	160	210	7	6	7	2,18

1.138-10.10 1100 СБ

ИЗМ. № ПОДА.	ПОДПИСЬ И ДАТА	ВЗАИМ. ИЖИ №
НАЧ. ОТД.	РОСИНСКИЙ	<i>[Signature]</i>
МАШИНОСТ.	ПЕРВУШИН	<i>[Signature]</i>
ЛАКОСЛОД.	ПАЛЬМАН	<i>[Signature]</i>
ГИП	КЛЕПикОВА	<i>[Signature]</i>
РЖ. ГР.	ГОРЛОВА	<i>[Signature]</i>
ПРОВЕР.	КЛЕПикОВА	<i>[Signature]</i>
РАЗРАБ.	ГОРЛОВА	<i>[Signature]</i>

КАРКАС ГНУТЫЙ
(КР1 ÷ КР5)
СБОРОЧНЫЙ ЧЕРТЕЖ

СТАДИЯ	МАССА	МАСШТАБ
Р	СМ. ТАБЛ.	-
ЛИСТ	ЛИСТОВ 1	

ЦНИИЭП жилища

ФОРМАТ	ЗОНА	Поз.	ОБОЗНАЧЕНИЕ	НАИМЕНОВАНИЕ	КОЛ.	ПРИМЕЧАНИЕ
				<u>ДОКУМЕНТАЦИЯ</u>		
А4			1.138-10.10 4100 СБ	СБОРОЧНЫЙ ЧЕРТЕЖ		
				<u>ПЕРЕМЕННЫЕ ДАННЫЕ ДЛЯ ИСПОЛНЕНИЯ</u>		
				1.138-10.10 4100 (КР6)		
				<u>ДЕТАЛИ</u>		МАССА ЕД., КГ
Б.Ч.	1		1.138-10.10 0006	φ4 ВрI ГОСТ 6727-80 ℓ=1390	4	0,14
Б.Ч.	2		1.138-10.10 0004	φ4 ВрI ГОСТ 6727-80 ℓ= 670	13	0,07
				1.138-10.10 4100-01(КР7)		
				<u>ДЕТАЛИ</u>		
Б.Ч.	1		1.138-10.10 0007	φ4 ВрI ГОСТ 6727-80 ℓ=1520	4	0,15
Б.Ч.	2		1.138-10.10 0004	φ4 ВрI ГОСТ 6727-80 ℓ= 670	13	0,07
				1.138-10.10 4100-02(КР8)		
				<u>ДЕТАЛИ</u>		
Б.Ч.	1		1.138-10.10 0008	φ4 ВрI ГОСТ 6727-80 ℓ=1780	4	0,18
Б.Ч.	2		1.138-10.10 0004	φ4 ВрI ГОСТ 6727-80 ℓ= 670	18	0,07
				1.138-10.10 4100-03(КР9)		
				<u>ДЕТАЛИ</u>		
Б.Ч.	1		1.138-10.10 0009	φ4 ВрI ГОСТ 6727-80 ℓ=2040	4	0,20
Б.Ч.	2		1.138-10.10 0004	φ4 ВрI ГОСТ 6727-80 ℓ= 670	24	0,07

ИНВ. ПОДЛ. ПОДПИСИ И ДАТА ВЗАМ. ИНВ. №2

ИЗЧ. ОТА.	РОСИНСКИЙ	<i>[подпись]</i>	
СТА. ИНЖ. ОТА.	ПЕРВУШИН	<i>[подпись]</i>	
ТА. КОНСТ. ОТА.	ПАЛЬМАН	<i>[подпись]</i>	
ГИП	КЛЕПИКОВА	<i>[подпись]</i>	02023
РУК. ГР.	ГОРЛОВА	<i>[подпись]</i>	13 04 83
ПРОВЕР.	КЛЕПИКОВА	<i>[подпись]</i>	02023
РАЗРАБ.	ГОРЛОВА	<i>[подпись]</i>	23 05 83

1.138-10.10 4100

КАРКАС ГНУТЫЙ
(КР6 ÷ КР10)

СТАИЯ	ЛИСТ	ЛИСТОВ
Р	1	2

ЦНИИЭП жилища

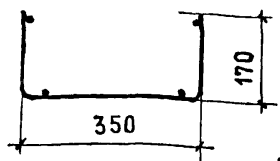

РАЗВЕРТКА

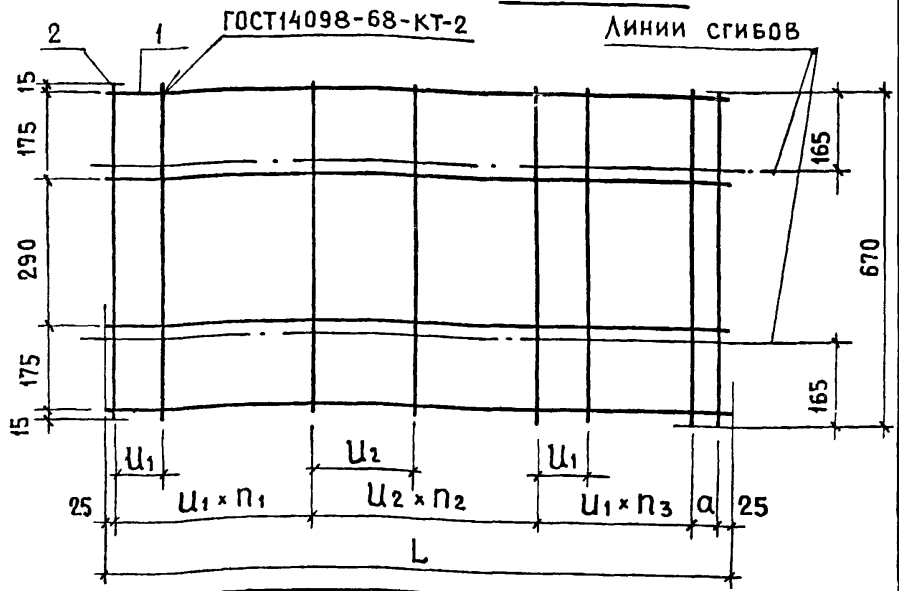

ОБОЗНАЧЕНИЕ	МАРКА	L, мм	a, мм	U ₁ , мм	U ₂ , мм	n ₁	n ₂	n ₃	МАССА, кг
1.138-10.10 4100	КР6	1390	40	100	200	5	2	4	1,47
- 01	КР7	1520	70	100	200	4	3	4	1,51
- 02	КР8	1780	20	90	180	7	3	6	1,98
- 03	КР9	2040	30	70	140	8	6	8	2,48
- 04	КР10	2690	0	60	120	13	9	13	3,60

1.138-10.10 4100 СБ

КАРКАС ГНУТЫЙ
(КР6 ÷ КР10)
СБОРОЧНЫЙ ЧЕРТЕЖ

СТАДИЯ	МАССА	МАСШТАБ
Р	СМ. ТАБЛ.	-
ЛИСТ	ЛИСТОВ 1	

ИНВ. № ПОДА. ПОДАТЬСЯ И ДАТА ВЗАМ. ИНВ. №

НАЧ. ОТД.	РОСИНСКИЙ	<i>[Signature]</i>	
САМЖ. ОТД.	ПЕРВУШИН	<i>[Signature]</i>	
СА. КОНСТ.	ПАЛЬМАН	<i>[Signature]</i>	
ТИП	КЛЕПИКОВА	<i>[Signature]</i>	04.04.83
РУК. ГР.	ГОРЛОВА	<i>[Signature]</i>	04.04.83
ПРОЗЕР.	КЛЕПИКОВА	<i>[Signature]</i>	04.04.83
РАЗРАБ.	ГОРЛОВА	<i>[Signature]</i>	04.04.83

ЦНИИЭП ЖИЛИЩА

ФОРМАТ	ЗОНА	Поз.	ОБОЗНАЧЕНИЕ	НАИМЕНОВАНИЕ	КОЛ.	ПРИМЕЧАНИЕ
				<u>ДОКУМЕНТАЦИЯ</u>		
АЧ			1.138-10.10 5100 СБ	СБОРОЧНЫЙ ЧЕРТЕЖ		
			<u>ПЕРЕМЕННЫЕ</u>	<u>ДААННЫЕ ДЛЯ ИСПОЛНЕНИИ</u>		
				1.138-10.10 5100(КР11)		
				<u>ДЕТАЛИ</u>		МАССА ЕД., КГ
БЧ.	1		1.138-10.10 0006	φ4ВрI ГОСТ 6727-80 ℓ=1390	4	0,14
БЧ.	2		1.138-10.10 0005	φ4ВрI ГОСТ 6727-80 ℓ=800	13	0,08
				1.138-10.10 5100-01(КР12)		
				<u>ДЕТАЛИ</u>		
БЧ.	1		1.138-10.10 0007	φ4ВрI ГОСТ 6727-80 ℓ=1520	4	0,15
БЧ.	2		1.138-10.10 0005	φ4ВрI ГОСТ 6727-80 ℓ=800	13	0,08
				1.138-10.10 5100-02(КР13)		
				<u>ДЕТАЛИ</u>		
БЧ.	1		1.138-10.10 0008	φ4ВрI ГОСТ 6727-80 ℓ=1780	4	0,18
БЧ.	2		1.138-10.10 0005	φ4ВрI ГОСТ 6727-80 ℓ=800	18	0,08
				1.138-10.10 5100-03(КР14)		
				<u>ДЕТАЛИ</u>		
БЧ.	1		1.138-10.10 0009	φ4ВрI ГОСТ 6727-80 ℓ=2040	4	0,20
БЧ.	2		1.138-10.10 0005	φ4ВрI ГОСТ 6727-80 ℓ=800	24	0,08

НАЧ. ОТА	ГОСИНСКИЙ	<i>Г.И.</i>	
ГЛАВН. ОТ.	ПЕРВУШИН	<i>П.П.</i>	
ТА. КОНСТ.	ПАЛЬМАН	<i>П.П.</i>	
ТИП	КЛЕПИКОВА	<i>К.К.</i>	23.03.83
РУК. ГР.	ГОРЛОВА	<i>Г.Г.</i>	23.03.83
ПРОВЕР.	КАЕЛИКОВА	<i>К.К.</i>	09.07.83
РАЗРАБ.	ГОРЛОВА	<i>Г.Г.</i>	23.03.83

1.138-10.10 5100

КАРКАС ГНУТЫЙ
(КР11 ÷ КР15)

СТАДИЯ	ЛИСТ	ЛИСТОВ
Р	1	2

ЦНИИЭП ЖИЛИЩА

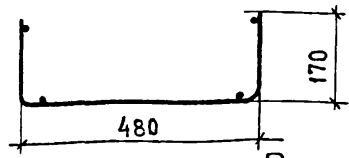

РАЗВЕРТКА

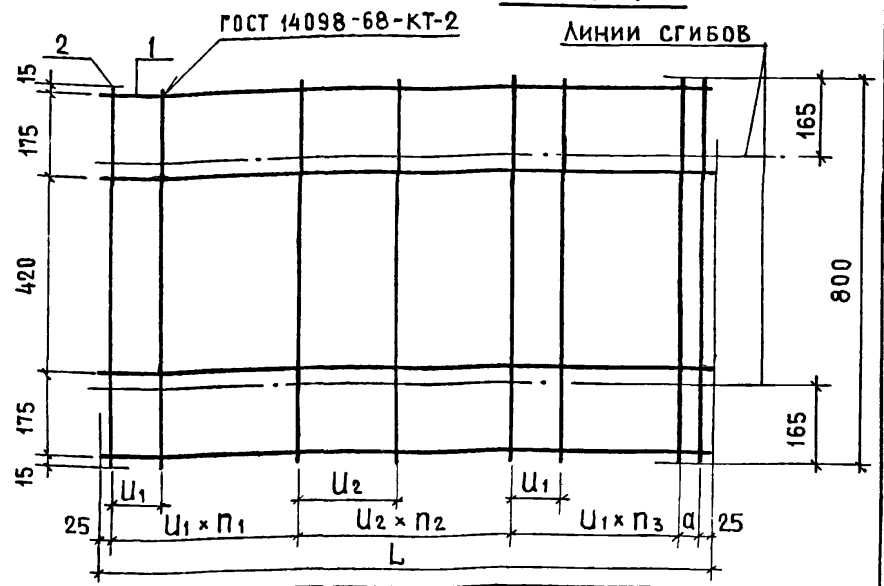

ОБОЗНАЧЕНИЕ	МАРКА	L, мм	α, мм	U ₁ , мм	U ₂ , мм	n ₁	n ₂	n ₃	МАССА, КГ
1.138-10.10 5100	КР11	1390	40	100	200	5	2	4	1,60
-01	КР12	1520	70	100	200	4	3	4	1,64
-02	КР13	1780	20	90	180	7	3	6	2,16
-03	КР14	2040	30	70	140	8	6	8	2,72
-04	КР15	2690	0	60	120	13	9	13	3,96

1.138-10.10 5100 СБ

НАЧ.ОТД.	РОСИНСКИЙ	<i>[Signature]</i>	
ГЛ.ИНЖ.ОТД.	ПЕРВУШИН	<i>[Signature]</i>	
Д.КОНСТ.ОТД.	ПАЛЬМАН	<i>[Signature]</i>	
ГИП	КЛЕПИКОВА	<i>[Signature]</i>	04.04.83
РУК.ГР.	ГОРЛОВА	<i>[Signature]</i>	04.04.83
ПРОВЕР.	КЛЕПИКОВА	<i>[Signature]</i>	04.04.83
РАЗРАБ.	ГОРЛОВА	<i>[Signature]</i>	04.04.83

КАРКАС ГНУТЫЙ
(КР11-КР15)
СБОРОЧНЫЙ ЧЕРТЕЖ

СТАДИЯ	МАССА	МАСШТАБ
Р	СМ. ТАБЛ.	—
ЛИСТ	ЛИСТОВ 1	
ЦНИИЭП ЖИЛИЩА		

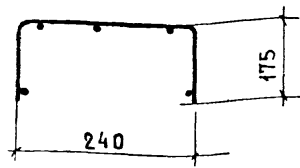

РАЗВЕРТКА

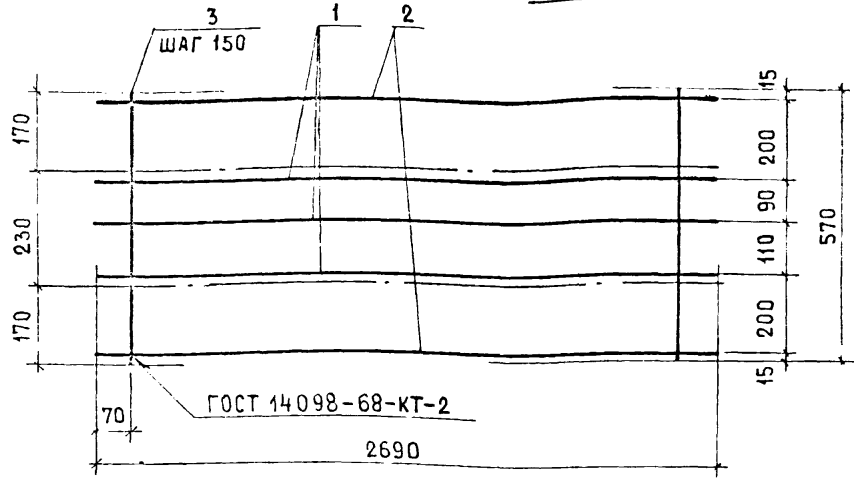

ФОРМАТ	ЗОНА	ПОЗ.	ОБОЗНАЧЕНИЕ	НАИМЕНОВАНИЕ	КОЛ.	ПРИМЕЧАНИЕ
				ДЕТАЛИ		МАССА в КГ
Б4	1	1.138-10.10 0026	Ф8А ГОСТ 5781-82 ℓ=2690	3	1,06	
Б4	2	1.138-10.10 0012	Ф4В ГОСТ 6727-80 ℓ=2690	2	0,27	
Б4	3	1.138-10.10 0003	Ф4В ГОСТ 6727-80 ℓ=570	18	0,06	

Инв. № подл. Подпись и дата. Взам. инв. №

1.138-10.10 4200					
ИМЯ ОТД.	РОСИНСКИЙ	КАРКАС ГНУТЫЙ КР 16			
ИМЯ ИНЖЕНЕРА	ПЕРВУШИИ				
ИМЯ КОНСТРУКТОРА	ПАЛЬМАН				
ИМЯ ТЕХНИКА	КЛЕПИКОВА				
ИМЯ РАБОТНИКА	ГОРЛОВА				
СТАДИЯ	Р	МАССА	4,8	МАСШТАБ	—
ЛИСТ	ЛИСТОВ 1				
ЦНИИЭП жилища					

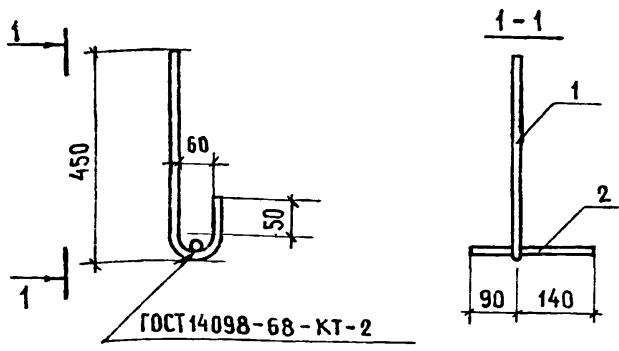

ФОРМА	ЗОНА	ПОЗ.	ОБОЗНАЧЕНИЕ	НАИМЕНОВАНИЕ	КОЛ.	ПРИМЕЧАНИЕ
				<u>ДЕТАЛИ</u>		МАССА ЕД, КГ
д.4.	1		1.138-10.10 0028	φ16А1 ГОСТ 5781-82 ℓ=575	1	0,91
д.4.	2		1.138-10.10 0027	φ10А1 ГОСТ 5781-82 ℓ=230	1	0,14

ДИАГНОЗ ИГ
 ...
 ...

			1.138-10.10 3100			
ИМЯ ОТД.	РОССИНСКИЙ	<i>MR</i>	АНКЕР А1	СТАДИЯ	МАССА	МАСШТАБ
ИМЯ ИНИ.ОТД.	ПЕРВУШИН	<i>...</i>		Р	1,05	1:10
ИМЯ КОНСТ.ОТД.	ПАЛЬМАН	<i>...</i>		ЛИСТ	ЛИСТОВ 1	
ГИП	КЛЕПИКОВА	<i>...</i>		ЦНИЭП жилища		
РУК.ГР.	ГОРЛОВА	<i>...</i>				
ПРОВЕР.	КЛЕПИКОВА	<i>...</i>				
РАЗРАБ.	ГОРЛОВА	<i>...</i>				

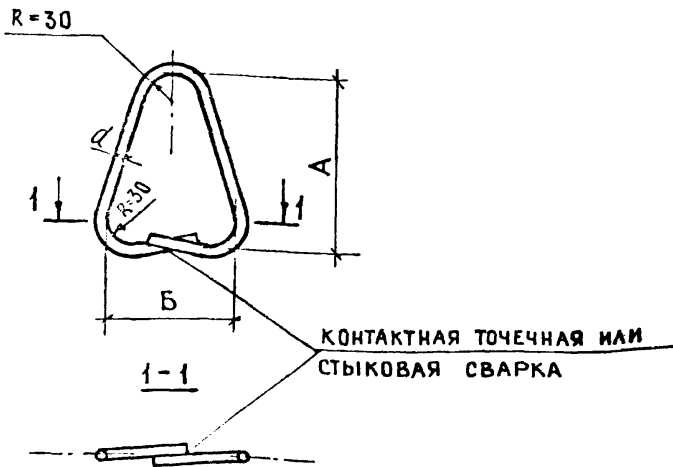

ОБОЗНАЧЕНИЕ	МАРКА	d, мм	ДЛИНА ЗАГОТОВКИ, мм	A, мм	B, мм	МАССА, кг
1.138-10.10 1001	П1	6	700	245	130	0,16
- 01	П2	8	700	245	130	0,28
-02	П3	10	760	245	165	0,47

ИВ. № ПОЛ.	ПОДПИСЬ И ДАТА	ВЗАМ ИВ. №	1.138 - 10.10 1001				СТАДИЯ	МАССА	МАСШТАБ
			НАЧ. ОТД.	РОСИНСКИЙ	<i>[Signature]</i>	ЛЕТЯ СТРОПОВОЧНАЯ (П1 ÷ П3)	Р	СМ.	1:5
			ТА. ИИИ. ОТД.	ПЕРВУШИН	<i>[Signature]</i>		ТАБЛ.		
			ТА. КОНСТР.	ПАЛЬМАН	<i>[Signature]</i>		ЛИСТ	ЛИСТОВ 1	
ГИП	КЛЕПИКОВА	<i>[Signature]</i>	04.04.83						
РУК. ГР.	ГОРЛОВА	<i>[Signature]</i>	04.04.83	СТАЛЬ КЛАССА А1 МАРК В Ст.3 СП2 и В Ст.3 ПС2	ЦНИИЭП ЖИЛИЩА				
ПРОВЕР.	КЛЕПИКОВА	<i>[Signature]</i>	04.04.83	ГОСТ 5781-82					
РАЗРАБ.	ГОРЛОВА	<i>[Signature]</i>	04.04.83						

РАСХОД СТАЛИ НА 1 ЭЛЕМЕНТ, КГ

МАРКА	АРМАТУРНЫЕ ИЗДЕЛИЯ								ВСЕГО	
	АРМАТУРНАЯ СТАЛЬ ГОСТ 5781-82						АРМАТУРНАЯ СТАЛЬ ГОСТ 6727-80			
	КЛАСС А-Ⅱ				КЛАСС А-Ⅲ	КЛАСС А-Ⅰ				КЛАСС Вр-Ⅰ
	φ, мм			ИТОГО	φ, мм	φ, мм		ИТОГО		φ, мм
	10	12	18			8	8			
2ПР 14.38.19-72 АⅡТ	1,76			1,76		0,56		0,56	1,47	3,79
2ПР 15.38.19-72 АⅡТ	1,92			1,92		0,56		0,56	1,51	3,99
2ПР 18.38.19-72 АⅡТ	3,36			3,36		0,56		0,56	1,98	5,9
2ПР 20.38.19-72 АⅡТ		5,52		5,52		0,56		0,56	2,48	8,56
2ПР 27.38.19-72 АⅡТ			16,32	16,32	3,18	0,56		0,56	5,22	25,28
2ПР 14.51.19-73 АⅡТ	2,64			2,64		0,56		0,56	1,60	4,8
2ПР 15.51.19-73 АⅡТ	2,88			2,88		0,56		0,56	1,64	5,08
2ПР 18.51.19-73 АⅡТ	3,36			3,36		0,56		0,56	2,16	6,08
2ПР 20.51.19-73 АⅡТ		5,52		5,52		0,56		0,56	2,72	8,8
2ПР 27.51.19-73 АⅡТ			16,32	16,32			0,94	0,94	3,96	21,22

1.138-10.10 0000 ВМС

2

лист

54

19204 (5)