

## О Т Р А С Л Е В О Й   С Т А Н Д А Р Т

---

 СБОРОЧНЫЕ ЕДИНИЦЫ И ДЕТАЛИ ТРУБОПРОВОДОВ

ШТУЦЕРЫ

НА Рр 32 МПа (320 кгс/см<sup>2</sup>)ОСТ 26-01-~~35~~-82

Конструкция и размеры

Взамен

ОСТ 26-01-35-76

ОКП

ОСТ 26-01-13-76+

ОСТ 26-01-15-76

---

 Приказом Всесоюзного промышленного объединения от 24.09.1982г.

№ 128

срок действия

с 01.07. 1983 г.до 01.07. 1988 г.

Несоблюдение стандарта преследуется по закону

1. Настоящий стандарт распространяется на штуцеры, применяемые в промышленности по производству минеральных удобрений в трубопроводах производства аммиака с давлением рабочей среды 32 МПа (320 кгс/см<sup>2</sup>) и температурой от минус 40 до плюс 350°С, привариваемые к трубам Ду 300, 350, 400 мм по ТУ 14-3-433-75 и Ду 250 мм по ТУ 14-3-460-75.

2. Штуцеры должны изготавливаться следующих типов:

А - с концами, разделанными под сварку;

Б - с резьбовыми концами.

3. Конструкция и размеры штуцеров должны соответствовать

типа А - черт.1, 2, 3 и табл.1, исполнение 1 и 2;

типа Б - черт.4, 5, 3 и табл.2, исполнение 1 и 2

Rz40/ (✓)

Тип А, исполнение I

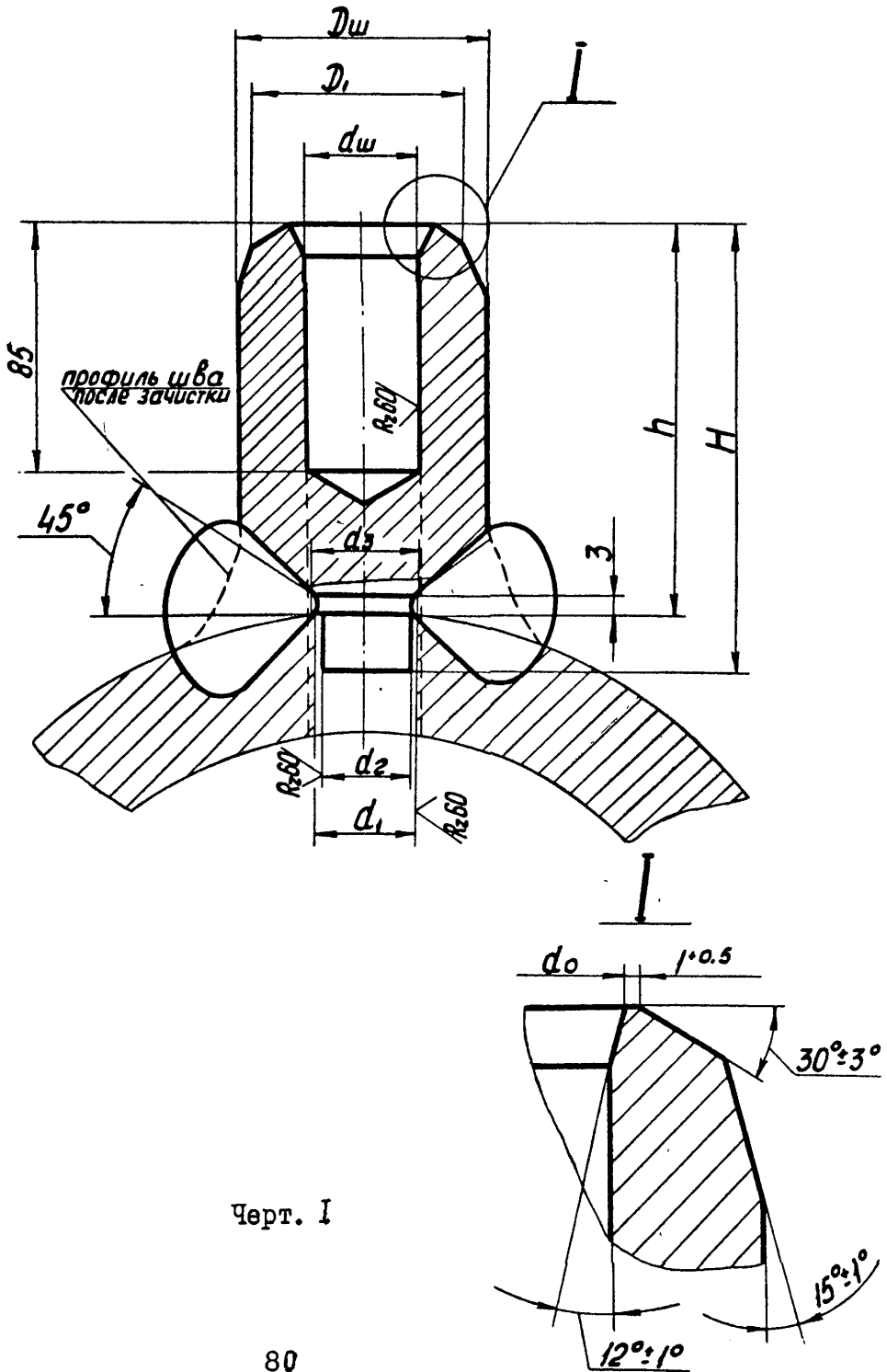

Тип А, исполнение 2

Rz40 (✓) (✓)

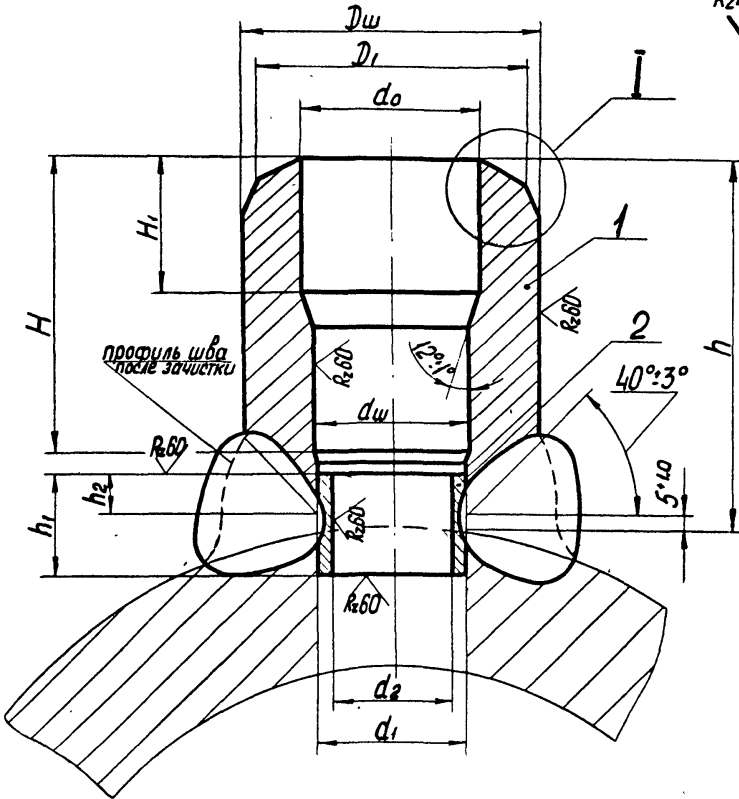

- I - Штуцер
- 2 - Кольцо подкладное черт.3

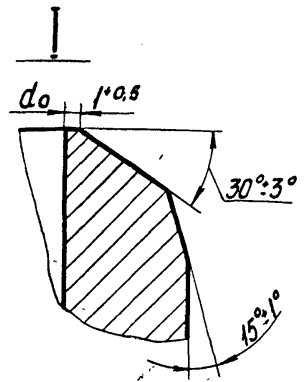

Черт.2  
81

Поз.2. Кольцо подкладное

R<sub>250</sub>(✓)

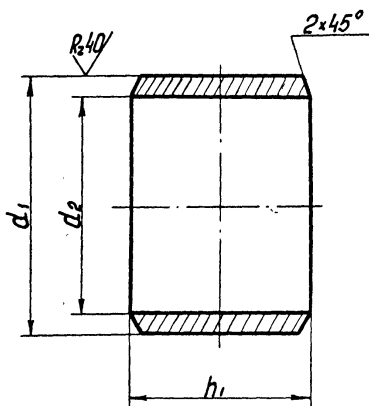

Черт.3

Таблица I

Размеры в мм

Обозначение штуцера	Проход условный Ду	$D_w$	$D_1$	$d_0$ (пред. откл. по Н12)	$d_w$	$d_1$	$d_2$	$d_3$	$h$	$h_1$	$h_2$	$H$	$H_1$	Испол- нение	Масса*, кг, не более
A-I-6	6	24	15	7	6	3,5	3,0	4	100	-	-	105	-	I	0,25
A-I-10	10	34	26	12	10	5,0	4,5	7	105	-	-	115	-		0,65
A-I-15	15	43	36	18	15	8,0	7,0	11	110	-	-	124	-		1,55
A-I-25	25	61	46	28	25	18,0	17,0	21	120	-	-	136	-		1,95
A-I-32	32	72	50	33	32	23,0	22,0	26	128	-	-	146	-		2,50
A-I-40	40	84	70	46	40	32,0	31,0	36	135	-	-	155	-		4,60

8

Продолжение табл. I

Размеры в мм

Обозначение штуцера	Проход условный Ду	$A_w$	$A_1$	$d_0$ (перед откл. по Н12)	$d_w$	$d_1$	$d_2$	$d_3$	$h$	$h_1$	$h_2$	$H$	$H_1$	Испол- нение	Масса*, кг, не более
A-2-50	50	100	85	57	50	45	37	-	140	35	12,5	110	50	2	6,24
A-2-65	65	120	105	72	65	60	52	-	150	40	15,0	120	55		9,30
A-2-80	80	150	130	93	80	75	67	-	160	45	17,5	130	60		15,36
A-2-100	100	165	142	100	95	90	82	-	180	50	20,0	140	70		20,20
A-2-125	125	200	182	128	125	120	112	-	200	60	25,0	170	80		30,37

\* Масса приведена при плотности материала 7850 кг/м<sup>3</sup>

Пример условного обозначения штуцера типа А, исполнение 2, Ду 65 мм

Рр 32 МПа, из стали марки 14ХГС:

Штуцер А-2-65-32-14ХГС ОСТ 26-01-35-82

Тип Б, Исполнение I

Rz40 (✓)

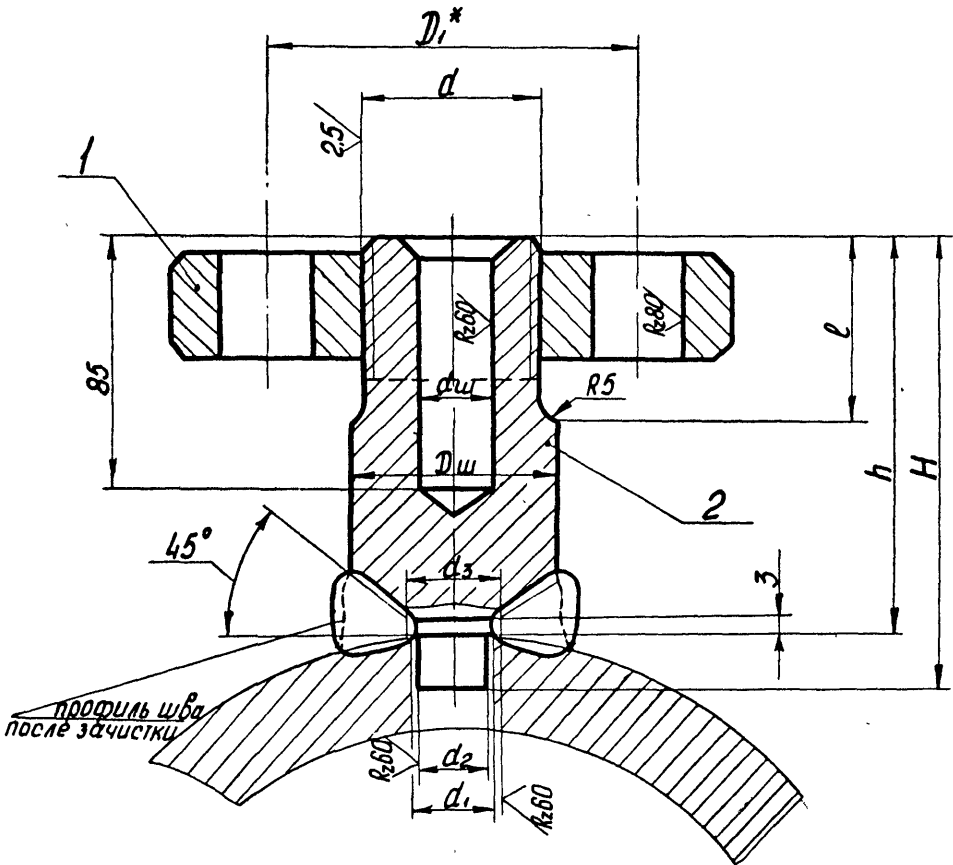

1 - Фланец, табл. 2

2 - Штуцер

Черт. 4

Тип Б, исполнение 2

R240 (✓)

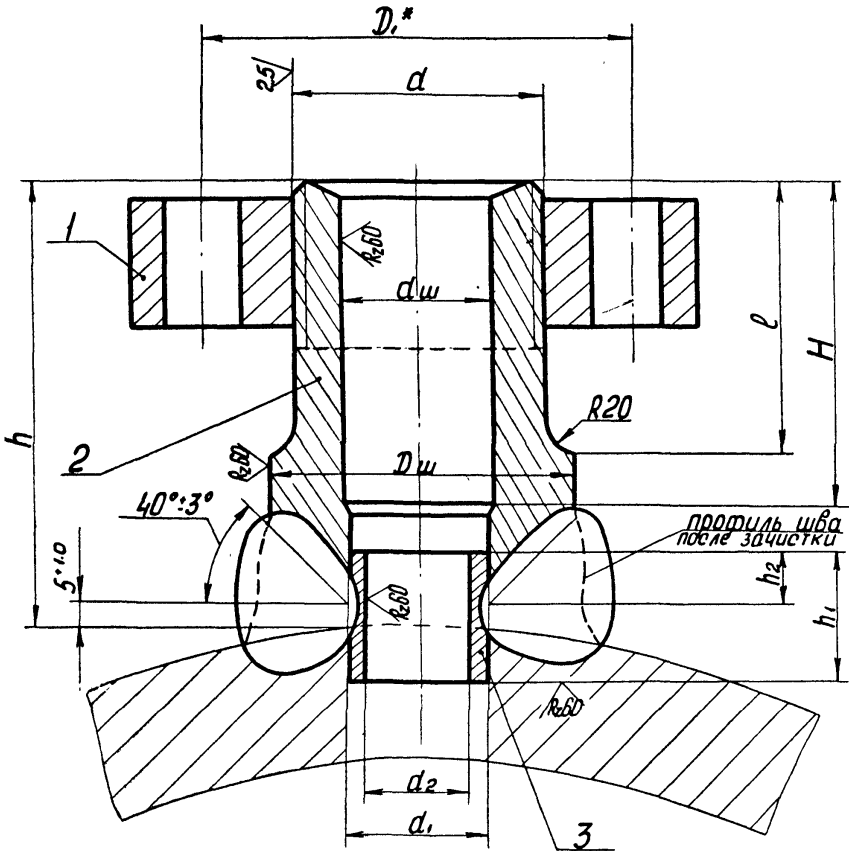

- 1 - Фланец, табл.2
- 2 - Штуцер
- 3 - Кольцо подкладное, черт. 3

Черт.5



Таблица 2

Размеры в мм

Обозначение штуцера	Проход условный Ду	D <sub>ш</sub>	d	d <sub>ш</sub>	d <sub>1</sub>	d <sub>2</sub>	d <sub>3</sub>	ℓ	h	h <sub>1</sub>	h <sub>2</sub>	H	D <sub>1</sub> *	Поз. I Фланец ГОСТ 9399-81	Исполнение	Масса,* кг, не более
Б-I-6	6	24	M16x1,5	6	3,5	3,0	4	46	100	-	-	105	42	M16x1,5-35	I	0,16
Б-I-10	10	34	M24x2	10	5,0	4,5	7	55	105	-	-	115	60	M24x2-35		0,50
Б-I-15	15	43	M33x2	15	8,0	7,0	11		110	-	-	124	68	M33x2-35		1,36
Б-I-25	25	61	M42x2	25	18,0	17,0	21	60	120	-	-	136	80	M42x2-35		1,25
Б-I-32	32	72	M48x2	32	23,0	22,0	26	73	128	-	-	146	95	M48x2-35		1,35
Б-I-40	40	84	M64x3	40	32,0	31,0	36	80	135	-	-	155	115	M64x3-35		3,20

Продолжение табл.2

Размеры в мм

Обозначение штуцера	Проход условный Ди	$D_{ш}$	$d$	$d_{ш}$	$d_1$	$d_2$	$d_3$	$l$	$h$	$h_1$	$h_2$	$H$	$D_1^*$	Поз. I Фланец ГОСТ 9399-81	Исполнение	Масса, <sup>**</sup> кг, не более
Б-2-50	50	100	M80x3	60	45	37	-	95	160	35	12,5	140	145	M80x3-35	2	12,84
Б-2-65	65	120	M100x3	70	60	52	-	110	170	40	15,0	150	170	M100x3-35		18,92
Б-2-80	80	150	M125x4	90	75	67	-	125	185	45	17,5	160	195	M125x4-35		29,36
Б-2-100	100	165	M135x4	100	90	82	-	140	215	50	20,0	180	220	M135x4-35		41,52
Б-2-125	125	200	M175x6	120	115	107	-	155	230	60	25,0	200	255	M175x6-35		58,95

\* Размер для справки

\*\* Масса приведена при плотности материала 7850 кг/м<sup>3</sup>.

Пример условного обозначения штуцера типа Б, исполнения 2, Ду 65 мм, Рр 32 МПа, из стали марки I4XTC:

Штуцер Б-2-65-32-I4XTC

ОСТ 26-01-35-82

4. До приварки штуцера отверстие в трубе сверлить диаметром  $d_1$ . Отверстие  $d_{ш}$  в нижней части штуцера сверлить совместно с трубой после приварки штуцера.

5. Присоединительные концы резьбовых штуцеров - по ГОСТ 9400-81.

6. Выбор материала и остальные технические требования - по ОСТ 26-01-49-82.

ИркутскНИИхиммаш

Директор

  
В.Г.Усенко

Заместитель директора

по научной работе

  
Е.Р.Хисматулин

Заведующий отделом

стандартизации

  
В.И.Королев

Руководитель темы,

ведущий конструктор

  
А.К.Акчурин

Заведующий отделом I7

  
Е.Я.Нейман

Заведующий лабораторией

отдела 7

  
А.Г.Колмаков

Заведующий лабораторией

отдела I7

  
А.В.Якуп

Инженер

  
Н.В.Блинова

Лист ссылочных документов

- |                |  |
|----------------|--|
| ГОСТ 9399-81   | "Фланцы стальные резьбовые на Ру 200-1000Па (200-1000кгс/см <sup>2</sup> ). Технические условия"   |
| ГОСТ 9400-81   | "Концы присоединительные резьбовые для арматуры, соединительных частей и трубопроводов под линзовое уплотнение на Ру 200-1000Па (200-1000кгс/см <sup>2</sup> ). Размеры" |
| ТУ I4-3-433-75 | "Трубы бесшовные стальные для установок высокого давления химических и нефте-химических производств"   |
| ТУ I4-3-460-75 | "Трубы стальные бесшовные для паровых котлов и трубопроводов"  |

## ЛИСТ РЕГИСТРАЦИИ ИЗМЕНЕНИЙ ОСТ 26-01-35-82

Изм.	Номер листов (страниц)				Номер документа	Подпись	Дата	Срок введения изменения
	измененных	замененных	новых	аннулированных				
/					26-01-35-82	Журов	01.01.88	01.01.88г.

Группа Г 18

ИЗМЕНЕНИЕ № I

ОСТ 26-01-35-82

"СБОРОЧНЫЕ ЕДИНИЦЫ И ДЕТАЛИ  
ТРУБОПРОВОДОВ. ШТУЦЕРЫ НА Рр 32 МПа  
(320 кгс/см<sup>2</sup>). Конструкция и  
размеры"

---

Дата введения 01.01 1988г.

1. Продлить срок действия до 01.07.93г.
2. Под наименованием стандарта проставить код ОКП: 36 4700.

Заместитель директора  
по научной работе  
ИркутскНИИхиммаша



*В.И. Лившиц*  
В.И. Лившиц

Заведующий отделом  
стандартизации

*В.И. Королев*  
В.И. Королев

Заведующий отделом Г7

*Е.Я. Нейман*  
Е.Я. Нейман

---

ГР 827889/01 от 20.01.88.

Изменение № 2

Группа Г18  
ОСТ 26-01-35-82 "СБОРОЧНЫЕ ЕДИНИЦЫ И  
ДЕТАЛИ ТРУБОПРОВОДОВ  
ШТУЦЕРЫ НА Р<sub>p</sub> 32МПа (320 КГС/СМ<sup>2</sup>)  
Конструкция и размеры"

ОКП 36 4700

Утверждено департаментом химического и нефтяного машиностроения  
Министерства промышленности РФ и введено в действие "Листом  
утверждения" от 22.06.92г.

Дата введения 01.07.93 г.

1. Продлить срок действия до 01.07.98 г.
2. Исключить "Лист ссылочных документов"
3. Дополнить стандарт разделом:

**"ИНФОРМАЦИОННЫЕ ДАННЫЕ"**

1. Утвержден Министерством химического и нефтяного машиностроения СССР и ВВЕДЕН В ДЕЙСТВИЕ приказом ВПО "Союзхиммаш" № 128 от 24.09.82г.

2. ИСПОЛНИТЕЛИ Е.Р.Хисматулин, А.К.Акчурин (руководитель темы), Е.Я.Нейман, А.В.Якуп, М.И.Миль, Н.В.Блинова.

3. Срок первой проверки - 1996 г.

Периодичность проверки - 5 лет.

4. ССЫЛОЧНЫЕ НОРМАТИВНО-ТЕХНИЧЕСКИЕ ДОКУМЕНТЫ

Обозначение НТД, на который дана ссылка	Номер пункта, подпункта, перечисления, приложения
ГОСТ 9399-81	с.9,10
ГОСТ 9400-81	п.5
ОСТ 26-01-49-82	п.6
ТУ 14-3-433-75	п.1
ТУ 14-3-460-75	п.1

Группа Г18

Изменение № 3

ОСТ 26-01-35-82

Сборочные единицы и детали трубопроводов.  
ШТУЦЕРЫ НА Рр 32 МПа (320 кгс/см<sup>2</sup>).

ОКП 36 4700

Конструкция и размеры

---

УТВЕРЖДАЮ

Председатель ТК 260

"Оборудование химическое и нефтегазо-  
перерабатывающее"



В. А. Заваров

1999 г.

Дата введения 2000-01-01

Снять ограничение срока действия.

Заместитель Генерального директора  
по научно-производственной деятель-  
ности ОАО "НИИхиммаш", к.т.н.

Начальник отдела прочности, к.т.н.

Начальник отдела стандартизации

 В.В. Раков

 В.И. Рачков

 И.И. Орехова



ОАО "НИИхиммаш"

Зарегистрировано № I28 1999-I2-2I

Заместитель Генерального директора

В.В. Раков