



**Правительство Москвы  
Комплекс архитектуры, строительства,  
развития и реконструкции города**

**ОРГАНИЗАЦИОННО-ТЕХНОЛОГИЧЕСКИЙ  
РЕГЛАМЕНТ СТРОИТЕЛЬСТВА  
(РЕКОНСТРУКЦИИ) ОБЪЕКТОВ  
В СТЕСНЕННЫХ УСЛОВИЯХ СУЩЕСТВУЮЩЕЙ  
ГОРОДСКОЙ ЗАСТРОЙКИ**

2002

Настоящий «Организационно-технологический регламент строительства (реконструкции) объектов в стесненных условиях существующей городской застройки» (далее «Регламент») содержит организационно-технологические требования, предъявляемые при предпроектной и проектной подготовке и строительстве (реконструкции) зданий и сооружений в стесненных условиях существующей городской застройки.

Настоящий «Регламент» разработан с целью определения мероприятий для обеспечения сохранности существующих объектов, снижения строительного, экологического и материального риска, защиты прав и охраняемых законом интересов потребителей строительной продукции и граждан, проживающих в районе реализации градостроительных проектов.

«Регламент» предназначен для организаций и физических лиц, ведущих на территории г. Москвы (независимо от права владения, использования или аренды земельных участков) предпроектную подготовку, проектирование и строительство (реконструкцию) разных по назначению объектов, а также для информирования граждан, проживающих в районе реализации градостроительных проектов в условиях существующей городской застройки.

«Регламент» следует также рассматривать как свод извлечений из правил производства строительных работ в г. Москве и действующих строительных норм и правил в части организации и технологии строительного производства.

Настоящий «Регламент» составлен на основании «Организационно-технологических правил строительства (реконструкции) объектов в стесненных условиях существующей городской застройки» (ВСН 70-98), выпущенных комплексом перспективного развития г. Москвы в 1998 году. С выходом настоящего «Регламента» вышеуказанные «Правила» аннулируются.

«Регламент» разработан ОАО ПКТИпромстрой (к.т.н. С.Ю. Едличка, А.В. Колобов, Б.И. Бычковский, Ю.А. Ярымов) и ГУП НИИОСП им. Н.М. Герсванова (д.т.н. В.А. Ильичев, к.т.н. Л.Г. Мариупольский).

1	Общие положения .....	4
2	Регламентные положения и требования на этапе предпроектной подготовки .....	8
3	Регламентные положения и требования при проектировании .....	10
4	Организационно-технологический регламент на стадии строительства .....	22
5	Регулирование взаимоотношений граждан, заказчиков и строительных организаций .....	34
	Приложение А – Перечень действующих законода- тельных и нормативных актов, документов, методиче- ских разработок .....	37

## **1. Общие положения**

1.1. Настоящий «Регламент» устанавливает организационно-технологические положения и требования, предъявляемые к проектной документации на стадии предпроектной подготовки, на этапе проектирования и строительства (реконструкции) зданий и сооружений в стесненных условиях существующей городской застройки, вне зависимости от их назначения и принадлежности, с целью определения мероприятий для обеспечения сохранности существующих объектов, снижения строительного, экологического и материального риска, защиты прав и охраняемых законом интересов потребителей строительной продукции.

1.2. «Регламент» разработан на основании «Плана мероприятий по созданию единой нормативно-методической базы по обустройству и содержанию строительных площадок в г. Москве», утвержденного Первым заместителем Премьера правительства Москвы В.И. Ресиным от 03.04.2001 г. с целью обеспечения единого подхода к проектированию и строительству (реконструкции) зданий и сооружений, обеспечению сохранности существующих объектов, в т.ч. инженерных коммуникаций, снижения строительного, материального и экологического риска, защиты прав и охраняемых законом интересов потребителей строительной продукции и граждан, проживающих в районах реализации градостроительных проектов.

1.3. В работу включены правила регулирования взаимоотношений граждан, заказчиков (застройщиков, инвесторов) и строительных организаций, а также действующие законодательные, нормативные акты и документы и методические разработки.

1.4. «Регламент» предназначен для организаций и физических лиц, выполняющих на территории г. Москвы, независимо от права владения, использования или аренды земельных участков, предпроектную подготовку, проектирование и строительство (реконструкцию) различных по назначению зданий и сооружений, для организаций, осуществляющих оформление исходно-разрешительной документации, экспертизу проектов, авторский и технический надзор, археологический, экологический, административный контроль за производством строительного-монтажных работ, а также для ин-

формирования граждан, проживающих в районе реализации градостроительных проектов в условиях существующей городской застройки и участвующих в процессе подготовки градостроительных решений.

1.5. Стесненные условия существующей городской застройки предполагают наличие пространственных препятствий на строительной площадке и прилегающей к ней территории, ограничение по ширине, протяженности, высоте и глубине размеров рабочей зоны и подземного пространства, мест размещения строительных машин и проездов транспортных средств, повышенную степень строительного, экологического, материального риска и соответственно усиленные меры безопасности работающих на строительном производстве и проживающего населения.

В соответствии с СНиП IV-5-82 стесненные условия в застроенной части города характеризуются наличием трех из указанных ниже факторов:

- интенсивного движения городского транспорта и пешеходов в непосредственной близости от мест работ, обуславливающих необходимость строительства короткими захватками с полным завершением всех работ на захватках, включая восстановление разрушенных покрытий и посадку зеленых насаждений;
- разветвленной сети существующих подземных коммуникаций, подлежащих подвеске или перекладке;
- жилых или производственных зданий, а также сохраняемых зеленых насаждений в непосредственной близости от места работ;
- стесненных условий складирования материалов или невозможности их складирования на строительной площадке для нормального обеспечения материалами рабочих мест.

1.6. Регулирование взаимоотношений граждан и заказчиков (застройщиков, инвесторов), проектных и строительных организаций при реализации градостроительных решений в стесненных условиях существующей городской застройки осуществляется в соответствии с действующим законодательством Российской Федерации, Уставом города Москвы, а также законами города Москвы «О защите прав граждан при реализации градо-

строительных решений в городе Москве», «О территориальном общественном самоуправлении в г. Москве», «О районной Управе в г. Москве».

1.7. Участие граждан в процессе обсуждения градостроительных планов, проектов и решений осуществляется в соответствии с законами города Москвы от 25 июня 1997 г. № 28-51 «О защите прав граждан при реализации градостроительных решений в городе Москве», от 25 июня 1997 г. № 21 «О консультативном опросе граждан в районе города Москвы», от 18 июня 1997 г. № 25 «Об обращениях граждан».

1.8. Органами власти и заказчиками разработки проектов строительства (реконструкции) организуются совместно с разработчиками градостроительных планов и проектов публикация основных положений этих документов (адрес объекта, назначение, этажность, площадь застройки, расстояние до ближайших жилых домов), информирование граждан о месте и времени, когда они смогут ознакомиться с проектами и обеспечивается возможность обсуждения градостроительного проекта в органах территориального общественного самоуправления. В случае несогласия с принятым решением граждане, проживающие в г. Москве и достигшие 18-летнего возраста, имеют право на независимую экспертизу градостроительных проектов за счет собственных средств, в том числе техническую и экологическую.

1.9. Организациями, участвующими в предпроектной подготовке, проектировании и строительстве (реконструкции), а также Мосгосэкспертизой и ИГАСН учитываются результаты геотехнической экспертизы, осуществляемой экспертно-консультативной комиссией по основаниям, фундаментам и подземным сооружениям при Правительстве Москвы и ГУП НИИОСП им. Н.М. Герсеванова в соответствии с требованиями «Правил производства земляных и строительных работ, прокладки и переустройства инженерных сетей и коммуникаций в г. Москве».

При проектировании и строительстве (реконструкции) зданий и сооружений I уровня ответственности, а также II уровня ответственности при III геотехнической категории объекта по МГСН 2.07-01 должно осуществляться научно-техническое сопровождение.

1.10. Учет, соблюдение, надзор и контроль за реализацией «Регламента» осуществляют:

- Проектная организация;
- Заказчик (застройщик, инвестор);
- Строительная организация;
- Московская государственная вневедомственная экспертиза (Мосгосэкспертиза);
  - Экспертно-консультативная комиссия по основаниям, фундаментам и подземным сооружениям при правительстве Москвы;
  - Московский земельный комитет (Москомзем);
  - Инспекция государственного архитектурно-строительного надзора г. Москвы (ИГАСН);
  - Объединение административно-технических инспекций правительства г. Москвы (ОАТИ);
  - Управление государственного контроля охраны и использования памятников истории и культуры г. Москвы (УГПОИП);
  - Департамент природопользования и охраны окружающей среды правительства г. Москвы;
  - Центр Госсанэпиднадзора г. Москвы (ГЦЭН);
  - Московское городское управление Госгортехнадзора России;
  - Государственная инспекция безопасности дорожного движения ГУВД г. Москвы;
  - Управление государственной противопожарной службы ГУВД г. Москвы (УГПС);
  - Архитектурно-планировочные управления административных округов (АПУ административных округов);
  - а также другие организации, осуществляющие надзор и контроль в соответствии с «Правилами производства земляных и строительных работ, прокладки и переустройства инженерных сетей и коммуникаций в г. Москве».

1.11. Правовой основой разработки и применения градостроительных нормативов и правил города Москвы является федеральное законодательство и законодательство города Москвы о градостроительстве, об охра-

не окружающей природной среды, об охране памятников истории и культуры, иное федеральное законодательство и законодательство города Москвы, регламентирующие градостроительную деятельность, нормативно-техническая документация федеральных органов, содержащая требования к осуществлению градостроительной деятельности, нормативные правовые акты правительства Москвы в области градостроительства, а также «Закон о градостроительных нормативах и правилах города Москвы» и другая документация согласно Приложению А.

## **2 Регламентные положения и требования на этапе предпроектной подготовки**

2.1 Особенности строительства (реконструкции) объектов, осуществляемых в стесненных условиях существующей городской застройки, отражаются при подготовке предпроектной документации, разрабатываемой в соответствии с порядком, установленным распоряжением Мэра Москвы от 8 апреля 1997 г. № 273-РМ «Об упорядочении подготовки предпроектной документации для проведения строительных работ на территории города Москвы и о составе пакета документов, передаваемых инвестору для этих целей», «Положением о едином порядке предпроектной и проектной подготовки строительства в г. Москве», утвержденного распоряжением Мэра Москвы от 11.04.2000 г. № 278-РМ, «Временным положением о едином порядке предпроектной и проектной подготовки строительства инженерных коммуникаций, сооружений и объектов дорожно-транспортного обеспечения в г. Москве», утвержденным постановлением правительства Москвы от 17 апреля 2001 г. № 359 ПП.

2.2 На этапе предпроектных проработок указанные особенности учитываются:

- при разработке (корректировке) предпроектной градостроительной документации в случае размещения локальных объектов на территориях, предварительно требующих комплексного градостроительного решения;
- при предпроектной архитектурно-строительной проработке на стадии выбора архитектурно-планировочного решения (архитектурного проекта), для определения оптимального варианта размещения объекта, его



объемно-пространственного решения, уточнения границ территории, взаимосвязи с окружающей застройкой (конкурсные проекты, размещение объектов в зонах особого регулирования застройки);

- при назначении геотехнической категории объекта строительства согласно требованиям МГСН 2.07-01;
- при оценке размеров зоны влияния производства земляных работ на окружающую застройку и необходимости выполнения обследования технического состояния зданий и сооружений в пределах этой зоны;
- при определении состава и объема дополнительных инженерно-геологических и экологических изысканий.

2.3. На этапе подготовки комплекта исходно-разрешительной документации особенности строительства (реконструкции) учитываются:

а) в документации, передаваемой инвестору (заказчику, застройщику) при предоставлении права строительства (реконструкции) и аренды земельного участка, в составе:

- согласованного городскими надзорными органами градостроительного заключения с эскизом;
- заключения по инженерному обеспечению объекта с предварительными условиями присоединения к городским инженерным сетям городских эксплуатационных организаций;
- заключения Департамента природопользования и охраны окружающей среды.

б) в документации, передаваемой инвестору (заказчику, застройщику) для предоставления права на использование территории под внутриквартальные инженерные объекты, в составе:

- градостроительного заключения на установку сооружений, использование территории и внутриквартальные инженерные объекты с эскизом № 1 на установку сооружений.

в) в документации, подготавливаемой подразделениями ГлавАПУ Москомархитектуры и института МосжилНИИпроект, по видам строительных работ, не требующих разработки распорядительных документов правительства Москвы, в составе:

- заключения для представления на Межведомственную комиссию;
- ситуационного плана;
- разрешения Москомархитектуры на проектирование;
- разрешения на проведение работ по реконструкции (по отдельным помещениям и элементам фасада).

2.4. При проведении тендеров среди подрядных организаций и конкурсов на предоставление земельных участков для строительства при условии представленных однозначных показателей по конкурсам следует отдавать предпочтение организациям, внедрившим систему управления качеством.

### **3. Регламентные положения и требования при проектировании**

3. 1. Организационно-технологический регламент строительства (реконструкции) объектов в стесненных условиях существующей городской застройки вне зависимости от его назначения и принадлежности устанавливается проектом организации строительства, в котором предусматриваются мероприятия по обеспечению сохранности существующих объектов и снижению строительного, экологического и материального риска.

3. 2. Проектная документация по основаниям, фундаментам и подземным сооружениям, отчеты по инженерно-геологическим изысканиям, техническому обследованию зданий и сооружений и программы по мониторингу деформаций подземного пространства и фундаментов зданий и сооружений подлежат геотехнической экспертизе.

3. 3. На строительном генеральном плане в составе ПОС и ППР при размещении участков работ, рабочих мест, проездов строительных машин и транспортных средств, проходов для людей определяются опасные для людей зоны, в пределах которых постоянно действуют или потенциально могут действовать опасные производственные факторы.

Перечень зон постоянно и потенциально действующих опасных производственных факторов и требования по безопасности работающих на строительстве (реконструкции), пешеходов, соседних зданий и сооружений, в которых находятся люди, установлены СНиП 12-03-2001.

3.4. При необходимости разработки выемок в непосредственной близости и ниже подошвы фундаментов существующих зданий и сооружений, в местах наложения разрабатываемых выемок или отсыпаемых насыпей на охранные зоны существующих подземных и воздушных коммуникаций, а также подземных сооружений, при пересечении разрабатываемых траншей с действующими коммуникациями, не защищенными от механических повреждений, обозначаются границы подземных сооружений и коммуникаций в соответствии с правилами и требованиями СНиП 3.02.01-87, СНиП 2.07.01-89\*, СНиП II-89-80\* и перечисляются меры по обеспечению их сохранности с указанием документов, которыми они регламентируются.

3.5. В стесненных условиях существующей городской застройки, а также на улицах и площадях с усовершенствованным дорожным покрытием, интенсивным движением транспорта и пешеходов способ прокладки инженерных сетей и коммуникаций определяется с участием заказчика, подрядчика и владельца территории или дороги. При этом преимущество отдается закрытым способам (щитовой проходке тоннелей и коллекторов или в футлярах, проложенных способом продавливания) с обозначением границ производства работ световой сигнализацией и указателями.

В случаях, когда ведение работ предусматривается проектами на тротуарах, городских дорогах или проездах, в составе ПОС должен разрабатываться проект организации движения транспорта с согласованием с ГП «Мосгортранс» и ГИБДД г. Москвы.

3.6. При прокладке, перекладке или реконструкции нескольких подземных сооружений на одной строительной площадке (улице, проезде) независимо от их количества и ведомственной принадлежности, разрабатывается комплексный проект, заказчиком которого выступает единый заказчик. Во избежание повторных разрывов проезжей части улиц в проектах предусматривается устройство уходов подземных сооружений за пределы красных линий, прокладка которых будет проводиться в ближайшие 5 лет в соответствии с генеральными схемами развития инженерных сетей.

В целях обеспечения сохранности подземных сетей в г. Москве и лесопарковом защитном поясе все организации, независимо от ведомственной

подчиненности, осуществляющие строительство (заказчики и подрядчики) и эксплуатацию подземных инженерных сетей, обязаны строго руководствоваться «Требованиями, предъявляемыми к исполнительным съемкам, составлению, приемке и хранению исполнительных чертежей на подземные инженерные сети Москвы и лесопаркового защитного пояса», утвержденные постановлением правительства Москвы от 19.01.93 г. № 33.

В случаях, когда ведение работ предусматривается проектами в зеленых зонах, требуется обязательное согласование Москомприроды.

Прокладка нескольких подземных коммуникаций на одной улице (проезде) в зависимости от назначения, технических возможностей и экономической целесообразности проектируется в специальных проходных коллекторах или совмещено в одной трассе.

3.7. В целях обеспечения сохранности существующих зданий и сооружений предусматриваются мероприятия по инженерной защите площадки строительства и окружающих зданий и сооружений, согласованные с владельцами указанных объектов, базирующиеся на результатах инженерно-геологических изысканий, обследования зданий и сооружений, проектной документации по основаниям, фундаментам и подземным сооружениям строящегося объекта и учитывающие результаты геотехнической экспертизы.

При выявлении нарушений целостности конструкций существующих зданий и сооружений при их техническом обследовании надлежит предусмотреть мероприятия по восстановлению прочности и жесткости конструкций.

3.8. Система инженерного мониторинга строящегося здания или сооружения и прилегающего к нему подземного пространства, а также окружающих строительную площадку зданий и сооружений разрабатывается с включением нескольких локальных подсистем, частично контролирующих и дублирующих друг друга: геодезические и визуальные наблюдения за деформациями окружающих зданий и сооружений, тоннельных конструкций (при необходимости) строящегося сооружения, грунтового массива; наблюдения за состоянием окружающей среды; наблюдения за гидрологическим режимом. Для каждой локальной подсистемы составляется рабочая про-

грамма, в которой отражается состав и объем работ, обосновывается перечень измеряемых параметров.

3.9. При принятии решений по технологии и порядку выполнения работ по устройству оснований, фундаментов и подземных сооружений исключается нарушение структуры и разуплотнение грунтов под существующими фундаментами и вокруг существующих подземных сооружений и обеспечивается устойчивость откосов и сохранение свойств грунтов оснований в котлованах, выемках и других выработках, предназначенных для устройства фундаментов и подземных сооружений. Не допускается промораживание грунтов оснований существующих зданий со стороны отрытых котлованов и других выработок, с определением в составе ПОС и ППР методов защиты грунтов основания от промерзания.

3.10. При строительстве в районах со стесненными условиями сложившейся городской застройки использовать ударный метод погружения свай, в т.ч. шпунтовых, запрещено.

3.11. Организация движения транспортных средств, в т.ч. внутрипостроечных, на строительной площадке и территории, прилегающей к ней, скорости движения автотранспорта вблизи мест производства работ, организация движения пешеходов определяются схемой движения средств транспорта в составе строительного генерального плана в соответствии с правилами и требованиями СНиП 12-03-2001, СНиП 3.01.01-85\* (издания 1995 г.), которая согласовывается с владельцами зданий, органами надзора и местной администрацией.

3.12. Подъездные дороги проектируются с преимущественным использованием существующих автодорожных трасс и в необходимых случаях с устройством временных дорог с применением твердого дорожного покрытия с учетом характера и массы перевозимых грузов.

3.13. Строительные площадки и участки производства строительномонтажных работ огораживаются инвентарными ограждениями. Расположение, функциональное назначение, технические требования к их устройству предусматриваются строительным генеральным планом.

В инвентарные ограждения включаются: защитно-охранные, предназначенные для предотвращения доступа посторонних лиц на территорию и

участки с опасными и вредными производственными факторами и обеспечения охраны материальных ценностей строительства; сигнальные, предназначенные для предупреждения о границах территорий и участков с опасными и вредными производственными факторами.

Ограждения снабжаются доборными элементами: защитным козырьком, тротуаром, перилами, подкосами.

Технические условия по устройству инвентарных ограждений установлены ГОСТ 23407-78, порядок устройства ограждений в г. Москве определен распоряжением премьера правительства Москвы от 8 апреля 1997 года № 370-РП и «Положением о порядке устройства ограждений фасадов зданий и сооружений и ограждений строительных площадок на период строительства, реконструкции, реставрации и капитального ремонта в г. Москве» (приложение к распоряжению премьера правительства Москвы от 8 апреля 1997 г. № 370-РП).

3.14. Мобильные (инвентарные) здания на строительном генеральном плане размещаются с учетом:

- минимального состава зданий, включающих гардеробные с умывальниками, душевыми и сушильными; помещения для обогрева, отдыха и приема пищи; прорабскую, кладовую и туалет; навес для отдыха и место для курения рабочих; устройство для мытья обуви, щиты со средствами пожаротушения;

- применения блок – контейнеров;

- расположения на спланированной площадке в безопасной зоне с отводом поверхностных вод и максимальным приближением к основным маршрутам передвижения работающих;

- оборудования электроосвещением, водопроводом, канализацией, электроотоплением, телефонизацией и радио;

- обеспечения подъезда пожарных автомобилей;

- оформления необходимыми надписями и указателями.

3.15. В составе проектной документации в виде самостоятельного раздела, учитывая особенности стесненных условий, разрабатываются технические, организационные и технологические решения по производству опережающих археологических изысканий, сохранению имеющихся объектов культурного наследия, сносу зданий и сооружений, а также рекультива-

ции земель, извлечению из грунта ликвидируемых подземных коммуникаций, сооружений и металлического шпунтового ограждения.

3.16. Емкость складских помещений и площадь площадок для складирования рассчитывается на кратковременное хранение текущего запаса необходимых материалов, полуфабрикатов, деталей и изделий, поставляемых на строительную площадку в специальной таре и упаковке. При возможности строительные конструкции подаются в монтажную зону и монтируются с транспортных средств.

Укрупнительная сборка конструкций допускается в исключительных случаях при соответствующем техническом обосновании и разработке проекта специального монтажного оборудования для укрупнительной сборки и такелажных приспособлений, обеспечивающих проектное положение при монтаже укрупненных конструкций.

Размещение и перемещение грунта на строительных объектах г. Москвы, места складирования и вывоза грунта (почвы) определяются в соответствии с действующим порядком, утвержденным постановлением Правительства Москвы от 06.04.1999 № 259 и др. нормативными документами.

Сбор, временное хранение и перевозки отходов строительства и сноса в г. Москве осуществляются в соответствии с единым порядком, установленным постановлением Правительства Москвы от 25.06.2002 г. № 469-ПП.

3.17. При необходимости рекультивации земли, предотвращения вредных выбросов в почву, водоемы и атмосферу разрабатываются специальные мероприятия, предусматривающие порядок снятия и хранения плодородного слоя почвы, необходимые решения по приведению земельного участка в состояние, пригодное для его использования по назначению, а также меры по предотвращению вредных выбросов со сбросом стоков в городские сети, устройством сбросных желобов и мусоросборников и т.д.

3.18. Механизация строительного-монтажных работ при строительстве (реконструкции) в стесненных условиях проектируется путем применения строительных машин, имеющих небольшие габариты, высокую маневренность, электрический привод, обладающих нормативным уровнем шума, выбросов отработанных газов, и имеющих соответствующие сертификаты.

3.19. При строительстве объектов, когда в опасные зоны, расположенные вблизи строящихся зданий, а также мест перемещения грузов кранами, попадают санитарно-бытовые или производственные здания и сооружения, другие места постоянного или временного нахождения людей на территории строительной площадки, эксплуатируемые гражданские или производственные здания и сооружения, транспортные или пешеходные пути необходимо предусматривать решения, предупреждающие условия возникновения там опасных зон, в том числе:

а) вблизи мест перемещения груза кранами

Предусматривается оснащение башенных кранов дополнительными средствами ограничения зоны их работы, посредством которых зона работы крана должна быть ограничена таким образом, чтобы не допускать возникновения опасных зон в местах нахождения людей. Для искусственного ограничения размеров и конфигурации опасных зон может быть использована «Система ограничения зон работы башенного крана в стесненных условиях» (ЦНИИОМТП, 1998 г), представленная на рисунке 1.



Рисунок 1 – Схема действия системы ограничения зон работы башенного крана

Система ограничивает зону перемещения крана, стрелы и груза в вертикальной и горизонтальной проекциях в заданных пределах, автоматически блокируя (отключая) соответствующие приводы при попадании груза в зону запрета, а также при угрозе столкновения стрелы или груза с объектами, входящими в зону ограничения.

Система обеспечивает управление следующими приводами крана:

- поворота стрелы;

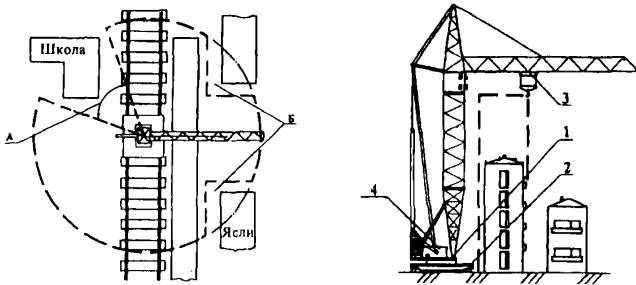

- перемещения крана по рельсовому пути;
- вылета груза;
- подъема груза.

Система по сигналам датчиков определяет местоположение крана, стрелы, вылета груза и высоты подъема крюковой подвески на строительной площадке и по результатам сравнения с заложенными в «Блок параметров строительной площадки», данными выдает управляющие сигналы на приводы крана.

Система обеспечивает управление приводами крана:

- в зоне, в которую не должна попадать ни одна точка стрелы крана и груз;
- в зоне, в которую не должен попадать груз, но могут попадать элементы стрелы, расстояние до которых больше вылета груза;
- в зонах (не более четырех) с ограничением высоты проноса груза.

Зоны ограничения должны быть указаны на стройгенплане. Для зон ограничения высоты подъема крюковой подвески должна быть задана максимальная для данной зоны высота.

б) на участках вблизи строящегося (реконструируемого) здания.

По периметру здания необходимо устанавливать защитный экран, имеющий равную или большую высоту по сравнению с высотой возможного нахождения груза, перемещаемого грузоподъемным краном; зона работы крана должна быть ограничена таким образом, чтобы перемещаемый груз не выходил за контуры здания в местах расположения защитного экрана.

В качестве защитного экрана могут использоваться, например, конструкции строительных лесов ЦНИИОТП (проект 1377-3.00.000 М4-3) согласно рисункам 2, 3, 4.

3.20. При наличии существующих подземных коммуникаций и сооружений в зоне перемещения грузоподъемных кранов производится расчет их несущей способности от крановых нагрузок.

В случае недостаточной несущей способности коммуникаций и сооружений требуется принятие инженерных решений в составе ПОС и ППР по защите коммуникаций от воздействия крановых нагрузок.

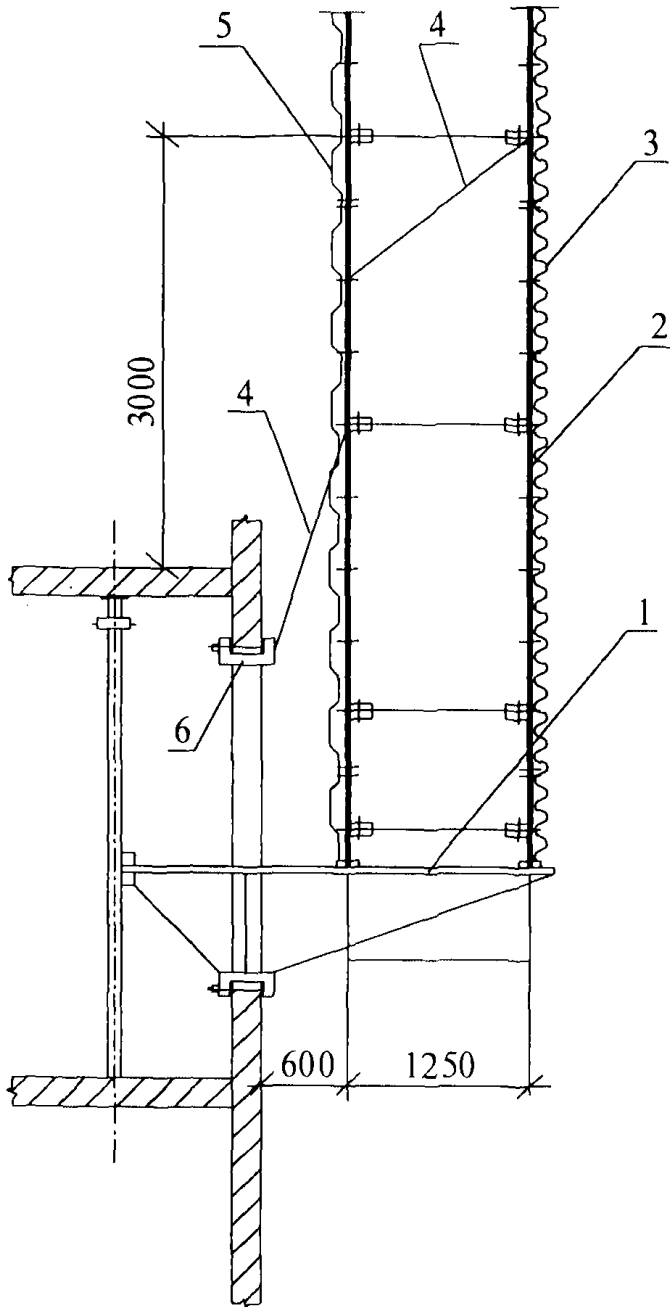

1 – консоль в окно; 2 – леса строительные; 3 – сетка декоративная; 4 – связь; 5 – профнастил ограждения; 6 – струбцина.

**Рисунок 2 – Устройство защитных экранов на консоле в окнах**

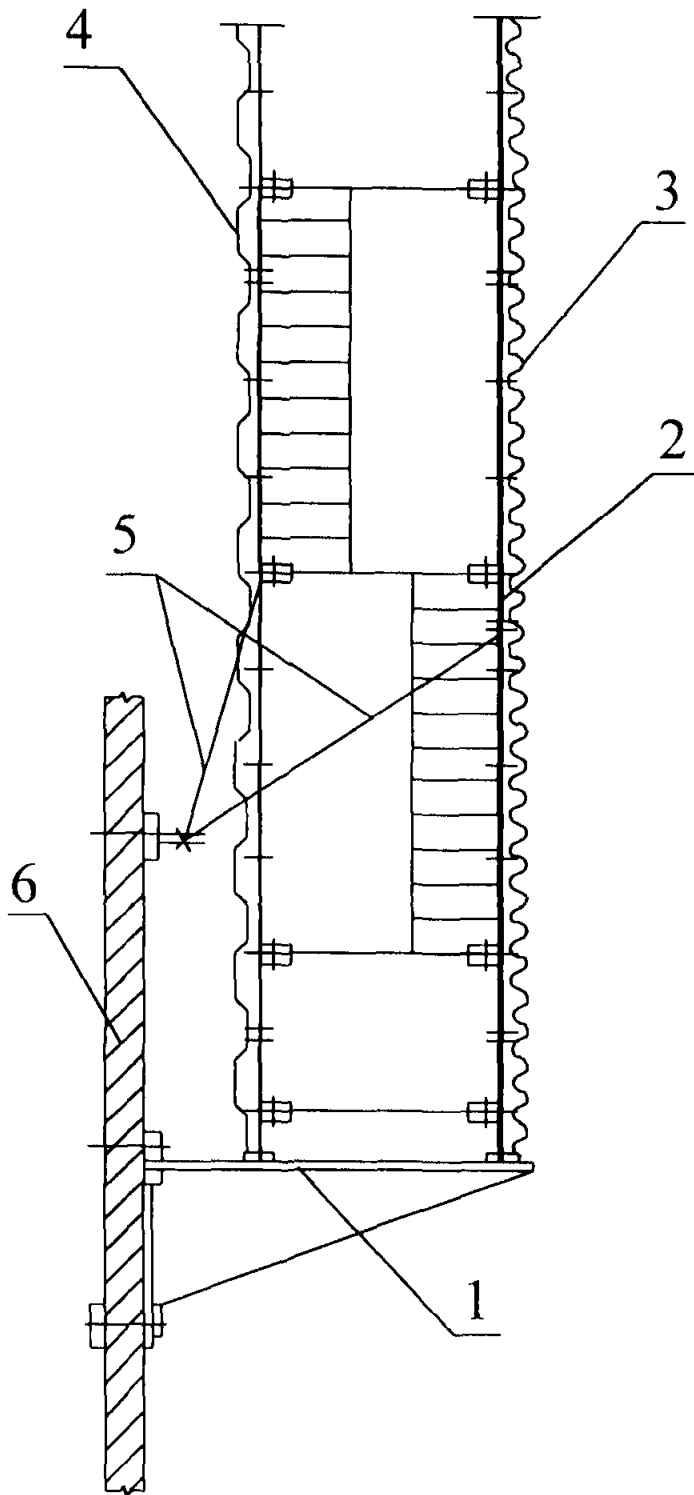

1 – консоль настенная; 2 – леса строительные; 3 – сетка декоративная; 4 – профнастил ограждения; 5 – связи; 6 – возводимое здание

**Рисунок 3 – Установка защитных экранов на консоль настенную**

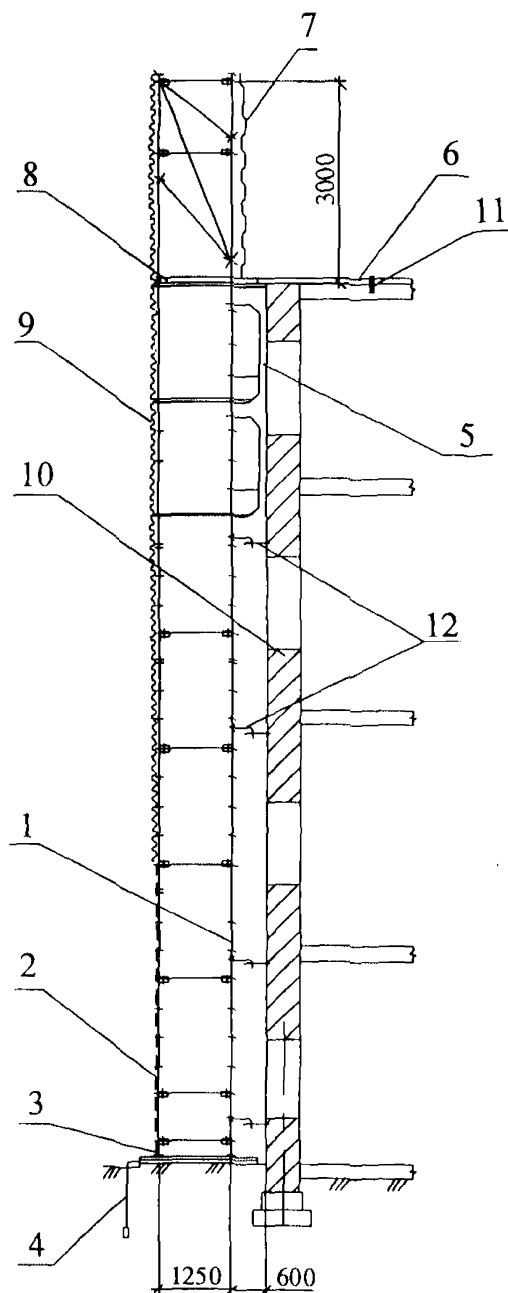

- 1 – леса строительные; 2 – щит декоративный; 3 – опора винтовая; 4 – заземление;  
5 – площадка навесная; 6 – стяжка; 7 – профнастил ограждения; 8 – щит с люком;  
9 – сетка декоративная; 10 – возводимое здание; 11 – место крепления стяжки к  
перекрытию; 12 – места крепления лесов к зданию

Рисунок 4 – Устройство защитных экранов по фасадам здания

3.21. Освещение строительной площадки, участков работ, рабочих мест, проездов и проходов к ним в темное время суток проектируется в соответствии с ГОСТ 12.1.046-85. Освещенность проектируется равномерной, без слепящего действия осветительных приспособлений на работающих. Строительное производство в неосвещенных местах не допускается.

3.22 Проектными организациями при разработке стройгенпланов на подготовительный и основной периоды строительства указываются места расположения пунктов очистки колес, точки их подключения к действующим сетям и коммуникациям.

В пояснительной записке к проектам организации строительства должны быть отражены основные требования к обустройству пунктов очистки колес:

- по водопотреблению (с оборотным циклом или без него);
- по виду очистки сточных вод после мойки колес автотранспорта и утилизации отходов (с очистными сооружениями или без них);
- по технологическому оборудованию (рекомендуемый перечень оборудования с указанием технических параметров).

3.23. Организация производства строительного-монтажных работ в пределах охранных, заповедных и санитарных зон и территорий проектируется в порядке, установленном специальными правилами и положениями о них, и согласовывается в установленном порядке с владельцами или эксплуатирующими организациями.

3.24. В соответствии с решением Совета Комплекса перспективного развития города от 23.08.97 года № 10 «О соблюдении санитарно-гигиенических требований при ведении строительных работ в центре города и порядке уплотнения сложившейся застройки» для обеспечения нормальной жизни москвичей рекомендуется проектными организациям детально прорабатывать проекты организации строительства (ПОС). В их составе следует учитывать разработку оптимальных транспортных схем, применение грузоподъемного транспортного и строительного оборудования, обладающего нормативным уровнем шума, выбросами отработанных газов и, кроме того, освидетельствованными соответствующими сертификатами Госгортехнадзора России.

3.25. Государственная экспертиза проектной документации по объектам на территории Москвы проводится Мосгосэкспертизой.

При необходимости Мосгосэкспертиза может направлять отдельные разделы проектной документации в специализированные организации (ЦНИИСК им В.А. Кучеренко, НИИЖБ, МосжилНИИпроект, НИИМосстрой, ГУП НИИОСП им. Н.М. Герсевича и др.).

3.26. Геотехническая экспертиза проектной документации с устройством подземных сооружений глубиной свыше 5 метров, а также оснований, фундаментов и заглубленных частей всех зданий и сооружений в сложившихся районах города проводится в обязательном порядке и осуществляется с привлечением специализированного института ГУП НИИОСП им. Н.М. Герсевича.

3.27. При расположении объектов в зоне сооружения метрополитена экспертиза проектной документации дополнительно выполняется АО «Метрогипротранс» и научно-исследовательским центром «Тоннели и метрополитены» АО «ЦНИИС».

#### **4. Организационно-технологический регламент на стадии строительства**

4.1. Здания и сооружения, строительство (реконструкция) которых осуществляется в стесненных условиях существующей городской застройки, относятся к категории сложных объектов и возводятся в строгом соответствии с проектом производства работ (ППР). Строительный генеральный план для таких объектов составляется на различные этапы (подготовительный, основной и др.) и виды работ – земляные, сооружение подземной или монтаж конструкций надземной части зданий, кровельные или отделочные работы.

При разработке проекта производства работ следует учитывать техническое состояние зданий и сооружений окружающей застройки по данным их обследования и предусматривать мероприятия по обеспечению их вибробезопасности при устройстве фундаментов из свай.

4.2. Строительство и реконструкция объектов на территории города Москвы должны осуществляться заказчиком (застройщиком) в срок, установленный правовым актом городской администрации о разрешении на осуществление градостроительной деятельности в соответствии с исходно-разрешительной документацией.

4.3. Земельный участок, предоставленный для строительства и реконструкции объекта, подлежит освоению в течение установленного срока строительства.

4.4. Факт незавершения объектов строительством в установленные сроки, оформленный протоколом Инспекции Госархстройнадзора г. Москвы, может служить основанием для признания утратившим силу правового акта городской администрации о разрешении на осуществление градостроительной деятельности и расторжения договора аренды земельного участка.

4.5. Проекты производства работ на устройство оснований, фундаментов и подземных сооружений вместе с документацией по мониторингу деформаций подземного пространства и фундаментов зданий и сооружений подлежат геотехнической экспертизе.

4.6. В соответствии с СНиП 3.01.01-85\* в составе проектов производства работ на возведение уникальных объектов и объектов со сложными техническими решениями разрабатываются программы необходимых исследований, испытаний и режимных наблюдений, включая методы технического контроля, обеспечивающие надежное проведение строительных работ и последующую эксплуатацию сооружений.

4.7. Производство работ в непосредственной близости от существующих зданий и сооружений осуществляется с учетом:

- специальных мероприятий по обеспечению сохранности существующих строений, базирующихся на результатах инженерных изысканий и обследования зданий и сооружений и учитывающих особенности инженерно-геологических условий площадки, а также состояние строительных конструкций строений;
- мероприятий по мониторингу строящихся и существующих строений и прилегающего к ним подземного пространства;
- выполнения мероприятий по инженерной защите окружающей застройки, включая, при необходимости, усиление существующих зданий и сооружений и закрепление грунтов оснований;
- недопущения повреждений существующих коммуникаций;
- соблюдения безопасности движения транспорта.

4.8. Уплотнение грунта при обратной засыпке котлованов, траншей, пазух следует проводить в соответствии с техническими рекомендациями ТР-73-98.

4.9. Подготовка площадки со сносом зданий и сооружений производится без устройства дополнительного складирования с вывозом строительного мусора в установленные места. Сжигание отходов на месте не допуска-

ется. Снос (перенос) зон отдыха, детских площадок, малых форм согласуется с органами местной администрации.

4.10. Территории строительных площадок ограждаются инвентарными ограждениями с устройством защитных козырьков, перил и т.д. в соответствии с «Положением о порядке устройства ограждений фасадов зданий и сооружений и ограждений строительных площадок на период строительства, реконструкции, реставрации и капитального ремонта в г. Москве» (приложение к распоряжению премьера правительства Москвы от 8 апреля 1997 г. № 370-РП) и постановлением правительства Москвы от 19 июня 2001 г. № 548-ПП «О применении типовых решений унифицированных инвентарных ограждений строительных площадок в г. Москве». На рисунках 5 и 6 представлены рекомендуемые варианты ограждений строительных площадок системы «Остров». Возможно использование и аналогичных других систем ограждений, отвечающих требованиям ГОСТ 25407-78



Рисунок 5 – Унифицированные инвентарные ограждения строительных площадок



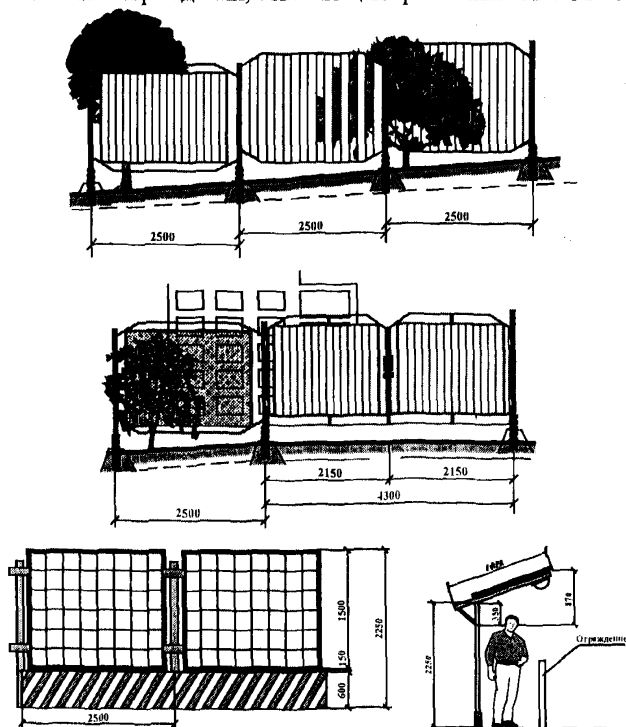
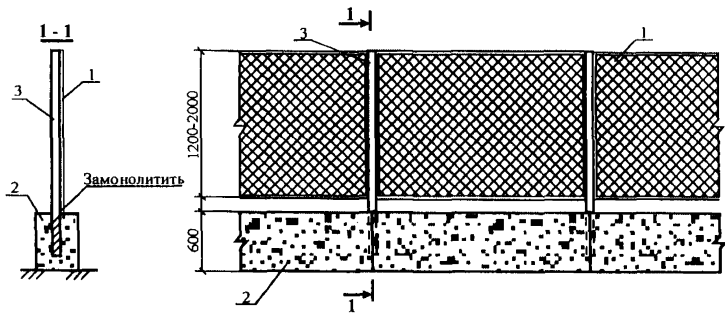

- 1 – металлическая сетка «Рабитца» на металлическом каркасе;  
2 – фундаментный блок ФБС; 3 – стойки

**Рисунок 6 – Временное сетчатое ограждение стройплощадки по сборным ж.б. блокам**

На ограждениях строительных площадок размещается информация о строящемся объекте и его границах с краткой характеристикой и указанием организации, ведущей строительство (реконструкцию) и ответственного руководителя стройки.

4.11. В составе проектов производства работ предусматривать освещение строительной площадки, указание опасных участков и зон, установку бункеров-накопителей для сбора строительного мусора, а также раздел, посвященный устройству и эксплуатации пунктов очистки колес, с обоснованием его привязки, детализацией применяемых конструкций, расчетом необходимой мощности, производительности и конкретным подбором рекомендуемого ПОС оборудования по расчетным параметрам, с привязкой к действующим сетям и коммуникациям. При привязке, по возможности, следует использовать мобильные инвентарно-блочные посты очистки колес заводского изготовления с оборотным водоснабжением и механической очисткой сточных вод отечественных производителей, вариант которой представлен на рисунке 7.

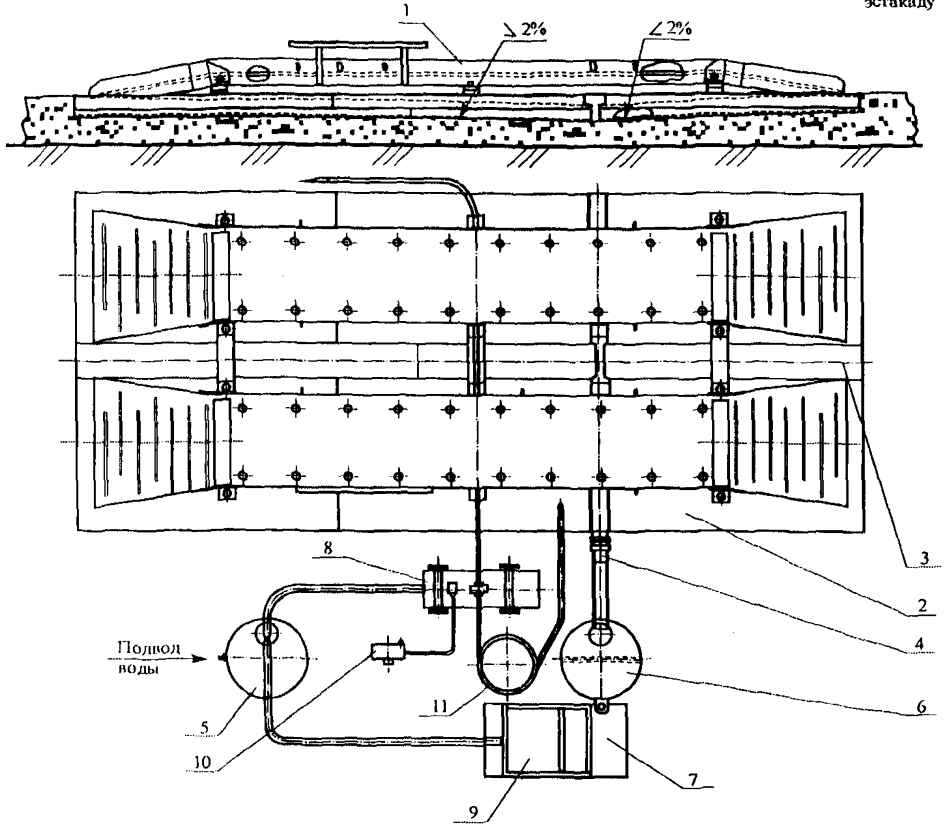

Установка для мойки колес автотранспорта представляет собой сборно-разборную эстакаду (1), состоящую из плиты дорожной (2), желоба сливного продольного (3) и желоба сливного поперечного (4) с баком водозаборным (5) и двумя баками-отстойниками (6, 7) и оснащена покупными установками моечной модели (8) и обратного водоснабжения (9), а также электрошкафа (10) и шланга моечного (11).

Установка может быть смонтирована на любом строительном объекте как в заглубленном котловане, так и на насыпной площадке.

**Рисунок 7 – Блок-схема установки для мойки колес автотранспорта с обратным водоснабжением**

4.12. Устройство туалетов с выгребными ямами не допускается. При невозможности установки туалетов со сбросом канализационных стоков в городские сети канализации рекомендуется использование предназначенных для создания санитарно-гигиенических условий работающих на стройплощадке биотуалетов, представленных на рисунке 8.

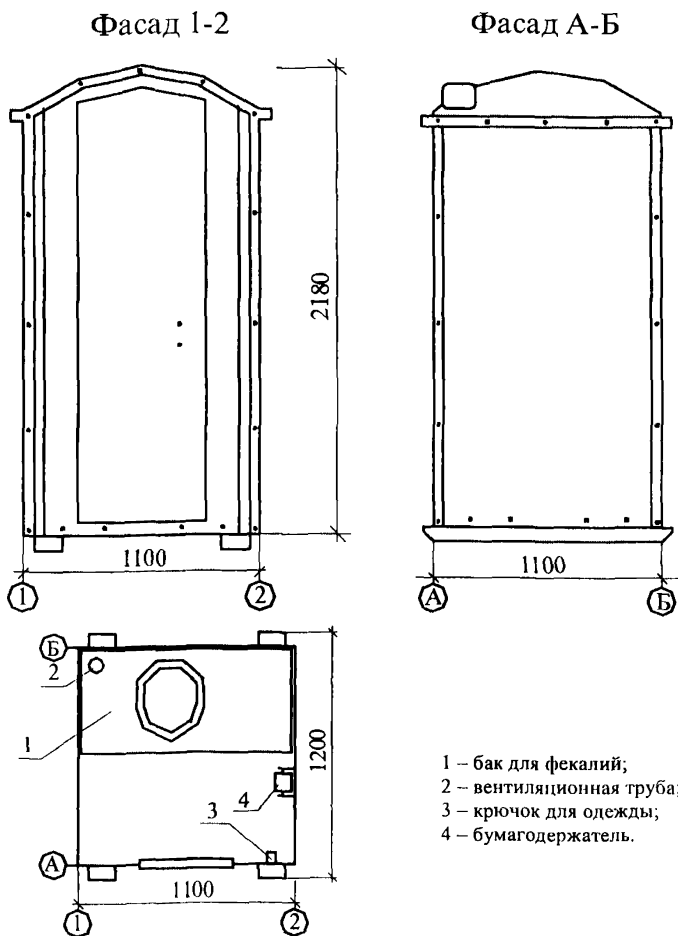

- 1 – бак для фекалий;
- 2 – вентиляционная труба;
- 3 – крючок для одежды;
- 4 – бумагодержатель.

Рисунок 8 – Туалетная кабина

4.13 Набор временных зданий и сооружений контейнерного типа для устройства административно-бытовых городков определяется на основании следующих исходных данных:

- общей численности работающих и графика движения рабочей силы;

- принятой для конкретного строительства системы организации производственного быта;
- действующей нормативной базы;
- структуры работающих и их числа в наиболее многочисленную смену;
- имеющегося у строительной-монтажной организации набора мобильных зданий.

В бытовых городках, ориентированных на обслуживание бригад как минимум до 50-60 человек, должна быть следующая номенклатура зданий и сооружений:

- гардеробные с умывальными и сушилками;
- помещения для обогрева, отдыха и приема пищи;
- туалет и помещения личной гигиены женщин;
- медпункт;
- контора мастера;
- навес для отдыха и место для курения;
- устройство для мытья обуви;
- щит со средствами пожаротушения.

Бытовые городки размещаются на строительной площадке или в непосредственной близости от нее, в зоне наибольшей концентрации работающих с максимальным приближением к основным маршрутам их передвижения на строительстве.

4.14. На строительном объекте осуществляется постоянный контроль содержания вредных веществ в воздухе, а также предельных величин вибрации и шума.

4.15. Выполнение работ в ночное время, установленное законом г. Москвы, без соответствующего разрешения органов исполнительной власти и специальной записи в ордере запрещается.

Производство работ в ночное время оформляется распоряжением префекта административного округа по согласованию с главой районной Управы, органами Госсанэпиднадзора и ОАТИ правительства Москвы по гарантийным письмам подрядных организаций с обязательствами при работе в ночное время на объекте:

- обеспечивать глушение двигателя автотранспорта в период нахождения на площадке;
- исключить громкоговорящую связь;
- не производить сварочные работы без установки защитных экранов;
- исключить забивку фундаментных свай и производство прочих работ, сопровождаемых шумами с превышением допустимой нормы;
- не допускать освещение прожекторами фасадов жилых зданий, примыкающих к строительной площадке;
- исключить работу оборудования, имеющего уровни шума и вибрации, превышающие допустимые нормы.

4.16. Наличие существующих зданий и сооружений в стесненных условиях строительства вызывает, как правило, необходимость разработки котлованов и траншей с вертикальными стенками с устройством специальных конструкций крепления.

Крепление стен котлованов и траншей в зависимости от их глубины и размеров, физико-механических характеристик грунтов, величины и характера нагрузок на бровках и принятых способов выполнения земляных и строительных работ могут быть следующими:

- балочными из свай, стальных балок и труб и забирок в промежутках между ними;
- в виде стенок, сооружаемых с использованием металлического шпунта, буронабивных свай, завинчивающихся свай, плоских «стенок в грунте» монолитных или сборных.

При разработке глубоких котлованов с несколькими рядами распорок или анкеров по высоте планируется ярусная разработка котлована в соответствии с расположением распорок (анкеров) согласно рисункам 9, 10.

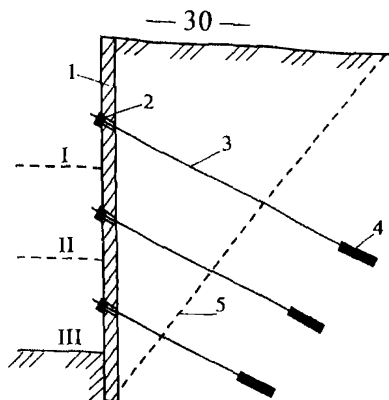

1 – стенка; 2 – стопорное устройство; 3 – тяга; 4 – рабочая часть анкера;  
5 – линия скольжения призмы обрушения грунта;  
I, II, III – глубина разработки котлована соответственно для установки первого, второго и третьего ярусов анкеров

**Рисунок 9 – Схема закрепления ограждающей стенки тремя ярусами наклонных анкеров при устройстве глубоких котлованов**

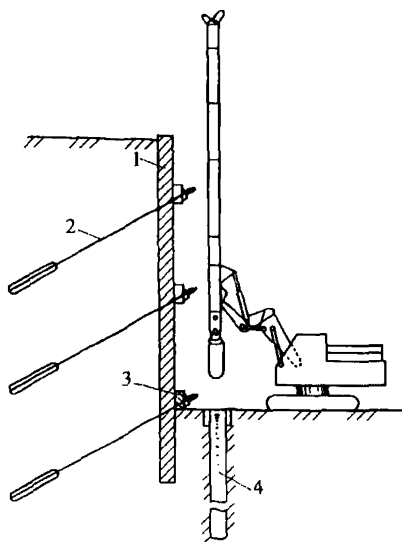

1 – стена первой очереди сооружения; 2 – грунтовые анкеры;  
3 – обвязочный пояс; 4 – траншея для устройства стены второй очереди

**Рисунок 10 – Ярусная разработка котлована**

4.16. При устройстве котлованов под строительство нового здания, примыкающего к существующему зданию, принимаются особые меры по недопущению деформаций рядом расположенных зданий и сооружений, в

том числе подземных, повреждений существующих систем инженерных коммуникаций или нарушений безопасности движения транспорта.

Разработка грунта ниже подошвы существующих фундаментов допускается в исключительных случаях с обязательным согласованием с проектной организацией.

При необходимости разработки выемок в непосредственной близости и ниже подошвы фундаментов существующих зданий и сооружений проектом должны предусматриваться технические решения по обеспечению их сохранности.

4.17. При производстве работ необходимо стремиться к максимально возможному сокращению сроков работ в котлованах и не допускать промораживания оснований фундаментов существующих зданий и сооружений при осуществлении земляных работ в непосредственной близости от них.

4.18. Траншеи, проходящие вдоль проезжей части или тротуара, сдаются под восстановление дорожного покрытия поэтапно, независимо от окончания работ на всем протяжении траншеи.

Восстановление дорожного покрытия и благоустройство прилегающей территории производится при наличии ограждений, оборудованных на проезжей части красными габаритными фонарями и дорожными предупредительными знаками.

4.19. При установке кранов для выполнения строительно-монтажных работ на территории строительной площадки указываются границы рабочих и опасных зон, связанных с работой крана.

Границы опасных зон в местах, над которыми происходит перемещение грузов подъемными кранами, а также вблизи строящегося здания принимаются от крайней точки горизонтальной проекции наружного наименьшего габарита перемещаемого груза или стены здания с прибавлением наибольшего габаритного размера перемещаемого (падающего) груза и минимального расстояния отлета груза при его падении согласно графика, приведенного на рисунке 11.

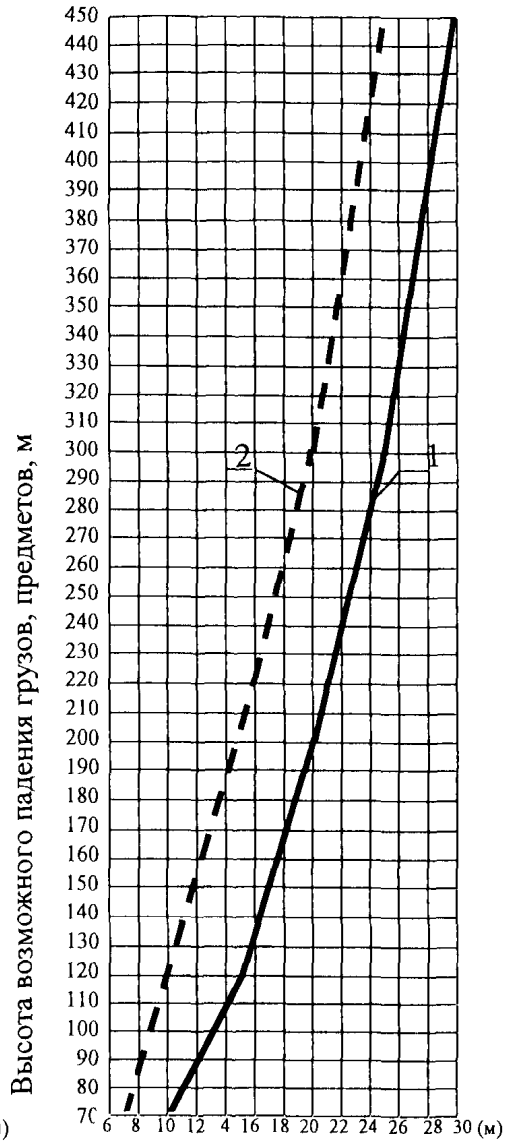
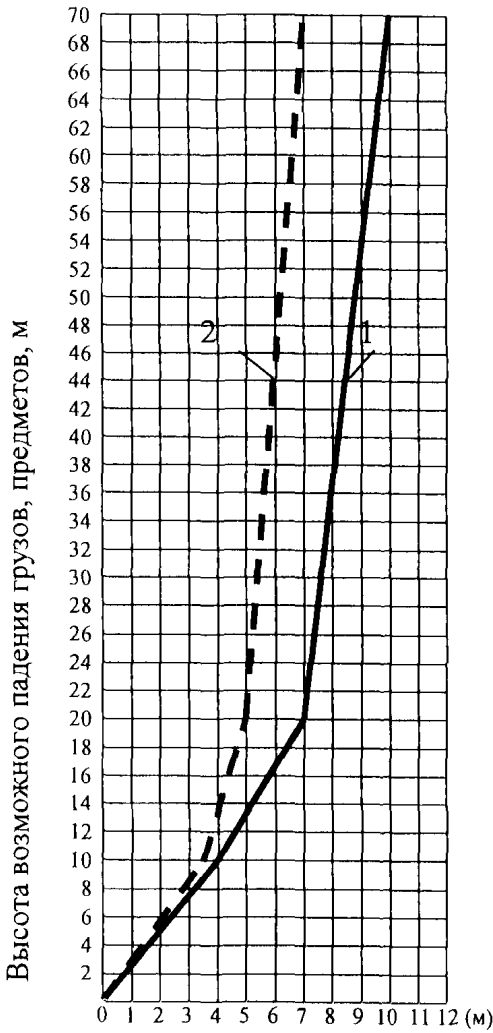

1 – при перемещении кранами груза в случае его падения;  
2 – в случае падения предметов со здания.

**Рисунок 11 – График определения минимального расстояния отлета груза при его падении**



На границе опасной зоны в местах возможного прохода людей (дороги и пешеходные дорожки) устанавливаются знаки, предупреждающие о работе крана.

В случаях, когда в опасные зоны попадают соседние здания и сооружения, в которых находятся люди, транспортные или пешеходные дороги (тротуары), предусматриваются решения (мероприятия) по обеспечению безопасности людей, в том числе:

- перенесение транспортных и пешеходных дорог, а также входов и выходов в эксплуатируемое здание за пределы опасных зон;
- защита оконных и дверных проемов, попадающих в опасную зону, специально предназначенными для этого предохранительными ограждениями;
- выселение (удаление) людей из зданий и сооружений, конструкции которых не обеспечивают безопасность людей при случайном падении на эти конструкции перемещаемых грузов.

4.20. Привязка кранов осуществляется с учетом степени ограничения его движения (поворота стрелы, изменения вылета, передвижения крана или грузовой тележки) посредством установки датчиков и концевых выключателей.

В случае необходимости совместной работы монтажного крана с другими строительными машинами и оборудованием, в том числе и с другими кранами, разрабатываются специальные мероприятия, обеспечивающие безопасные условия работы.

4.21. Ответственные конструкции по мере их готовности принимаются в процессе строительства (с участием представителя проектной организации или авторского надзора) с составлением акта промежуточной приемки этих конструкций по установленной форме. Акты освидетельствования скрытых работ составляют на заверченный процесс.

4.22. Для удаления строительного мусора со строящихся зданий и лесов применяются мусоропроводы или контейнеры.

4.23. При производстве изоляционных работ запрещается варка и разогрев битумных мастик в котлах на территории стройплощадки.

Битумная мастика доставляется на строительную площадку автобитумовозами и подается к рабочему месту по трубопроводу или в закрытой металлической таре.

4.24. При производстве отделочных работ, связанных с устройством и оформлением фасадов зданий и сооружений, рабочая зона огораживается специально предусмотренными для этой цели сетками, а также другими видами сеток, пригодных по своим декоративным, прочностным и пожаробезопасным качествам, сохраняющим свои первоначальные свойства.

Рекомендуются сетчатые ограждения для фасадов зданий и сооружений зеленого, голубого, светло-желтого и светло-серого цветов и размерами ячеек не более  $6 \text{ см}^2$ , которые навешиваются на специально изготовленные для этих целей крепления по фасаду зданий или на конструкцию лесов при их наличии.

4.25. Геодезический контроль при производстве строительномонтажных работ выполняется линейным инженерно-техническим персоналом с обязательным привлечением геодезических служб строительных организаций.

4.26. При устройстве и эксплуатации сетей и установок временного электроснабжения на строительной площадке предусматривается выполнение контрольных операций (визуальный осмотр сетей, замеры сопротивления изоляции проводов и кабелей, проверка непрерывности цепей заземления и т.д.), проводимых с большей частотой по сравнению с регламентными нормами, установленными для постоянных сетей.

4.27. Производство строительномонтажных работ при отсутствии противопожарного водоснабжения, дорог, подъездов и связи не допускается. В зимнее время обеспечивается утепление пожарных гидрантов и емкостей, очистка дорог от снега и выполнение других дополнительных мер по усилению пожарной безопасности строек.

4.28. Разрешение на производство строительномонтажных работ без соответствующей документации, утвержденной в установленном порядке, оговоренном распоряжением Мэра Москвы от 11 апреля 2000 года № 378-

РМ «О едином порядке предпроектной и проектной подготовки строительства в г. Москве», не выдается.

4.29. Строительные, монтажные и специальные работы выполняются в строгом соответствии с технологическими картами и проектами производства работ, в которых детально отражаются методы организации и производства работ, способы проведения входного, операционного и приемочного контроля качества с использованием современных средств, а также решения по охране труда и технике безопасности.

4.30. Контроль за строительством на территории города с должным уровнем качества возводимых объектов на этапе строительства и сдачи объектов в эксплуатацию осуществляет Комплекс архитектуры, строительства, развития и реконструкции города совместно с префектами административных округов и контрольно-надзорными органами.

## **5. Регулирование взаимоотношений граждан, заказчиков и строительных организаций**

5.1. Регулирование взаимоотношений граждан, заказчиков строительства объектов (застройщиков, инвесторов) и строительных организаций осуществляется с целью обеспечения прав граждан на благоприятную среду жизнедеятельности в соответствии с Градостроительным кодексом Российской Федерации, законодательными и нормативными актами г. Москвы, перечисленными в п.п. 1.6. и 1.7. настоящего «Регламента».

5.2. Основной задачей регулирования взаимоотношений является согласование градостроительных и организационно-технологических решений на стадии их подготовки и реализации, исключение конфликтных ситуаций между гражданами и участниками строительства (реконструкции) объектов в условиях существующей застройки.

5.3. Основным базовым документом, выявляющим интересы и приоритеты граждан, следует считать согласованную Комплексную программу социально-экономического развития административного района.

5.4. Согласование градостроительных решений, связанных со строительством объектов жилищного и гражданского назначения вне зависимости

от их принадлежности, в условиях сложившейся застройки и обеспеченности социальными и коммунальными объектами производится в соответствии с «Положением о едином порядке предпроектной и проектной подготовки строительства в г. Москве» и действующими градостроительными нормативами.

5.5. Регулирование взаимоотношений граждан и участников строительства в части реализации организационно-технологических решений осуществляется с учетом настоящего «Регламента». К приоритетным интересам граждан, подлежащих первоочередному учету при стесненных условиях сложившейся застройки, относятся: разработка оптимальных транспортных схем, устройство моек и автономных очистных сооружений, применение грузоподъемного, транспортного и строительного оборудования, обладающего нормативными уровнем шума, выбросами отработанных газов, и строгое соблюдение графиков вывоза строительного мусора.

5.6. Жалобы, заявления, иные обращения граждан и их объединений в области архитектуры, строительства, реконструкции и благоустройства города при осуществлении градостроительной деятельности в г. Москве рассматриваются комиссией при правительстве Москвы.

Комиссия рассматривает вопросы:

- несоблюдения санитарно-гигиенических требований;
- нарушения природоохранного законодательства;
- нарушения прав граждан при реализации градостроительных решений;
- нарушения при отводе земли под строительные цели;
- отсутствия или оформления исходно-разрешительной документации с нарушением установленного порядка;
- нарушения в проектной документации;
- нарушения противопожарных требований и правил;
- нарушения порядка производства строительного-монтажных работ;
- нарушения при реконструкции и реставрации памятников истории и культуры, восстановлении церквей и молельных домов;
- нарушения благоустройства территорий;

– использования внутриворотовых проездов, тротуаров, скверов и газонов не по назначению.

5.7. Все виды обращений, поданные в письменной форме, а также обращения по телефону «Горячей линии» при Комиссии, рассматриваются Комиссией в соответствии с Законом города Москвы от 18 июня 1997 г. № 25 «Об обращениях граждан».

5.89. Заключение, принятое Комиссией, является одним из основных критериев оценки при принятии правительством Москвы окончательных решений по спорным вопросам.

5.9. Податель обращения в случае несогласия с принятым решением вправе обжаловать их в вышестоящих инстанциях либо в суде в порядке, установленном федеральным законодательством и законодательством города Москвы.

**Приложение А**  
**(справочное)**

**ПЕРЕЧЕНЬ ДЕЙСТВУЮЩИХ ЗАКОНОДАТЕЛЬНЫХ И  
НОРМАТИВНЫХ АКТОВ, ДОКУМЕНТОВ, МЕТОДИЧЕСКИХ  
РАЗРАБОТОК**

- 1 **Градостроительный кодекс Российской Федерации. Феде-  
ральный закон от 07.05.1998 г. № 73-ФЗ.**
- 2 **Кодекс Российской Федерации об административных право-  
нарушениях. Федеральный закон от 30.12.2001 г. № 196-ФЗ.**
- 3 **«Об охране окружающей среды». Федеральный закон от  
10.01.2002 г. № 7-ФЗ.**
- 4 **Закон об административной ответственности предприятий,  
учреждений, организаций и объединений за правонарушения в области  
строительства. Постановление правительства РФ от 19.06.94 № 726.**
- 5 **«Об образовании органов государственного архитектурно-  
строительного надзора РСФСР». Распоряжение Президента РСФСР от  
27.11.91 № 105-РП.**
- 6 **СНиП 2.07.01-89\* «Градостроительство. Планировка и за-  
стройка городских и сельских поселений».**
- 7 **СНиП II-89-80\* «Генеральные планы промышленных пред-  
приятий».**
- 8 **СНиП 3.01.01-85\* «Организация строительного производст-  
ва». Изд. 1995 г.**
- 9 **СНиП III-4-80\* «Техника безопасности в строительстве».**
- 10 **СНиП 12-03-2001 «Безопасность труда в строительстве. Часть 1.  
Общие требования».**
- 11 **СНиП 3.01.04-87 «Приемка в эксплуатацию законченных  
строительством объектов. Основные требования».**
- 12 **СНиП 3.02.01-87 «Земляные сооружения, основания и фунда-  
менты».**
- 13 **СНиП IV-5-82 «Сметные нормы и правила. Правила разра-  
ботки единых районных единичных расценок на строительные конст-  
рукции и работы».**
- 14 **ГОСТ 12.1.003-83 ССБТ. Шум. Общие требования.**

15 ГОСТ 12.1.046-85 ССБТ. Строительство. Нормы освещения строительных площадок.

16 ГОСТ 25407-78 «Ограждения инвентарные строительных площадок и участков производства строительного-монтажных работ. Технические условия».

17 СП 11-110-99 «Авторский надзор за строительством зданий и сооружений».

18 ППБ 01-93\*\* «Правила пожарной безопасности в Российской Федерации». МВД РФ.

19 ПБ 10-382-00 «Правила устройства и безопасной эксплуатации грузоподъемных кранов». Госгортехнадзор России, 2000 г.

20 «О защите прав граждан при реализации градостроительных решений в городе Москве». Закон г. Москвы от 25.06.1997 г. № 28-51.

21 «О штрафных санкциях за правонарушения в сфере благоустройства города». Закон г. Москвы от 24.01.96 № 1.

22 «Об ответственности за нарушения правил охраны использования и реставрации памятников истории и культуры г. Москвы». Закон г. Москвы от 11.01.95 № 1-4.

23 «О территориальном общественном самоуправлении в городе Москве». Закон г. Москвы от 10. 07.1996 г. № 26-77.

24 «О консультативном опросе граждан в районе города Москвы». Закон г. Москвы от 25 06.1997. № 21.

25 «Об обращениях граждан». Закон г. Москвы от 18.06.1997 г. № 25.

26 «О штрафных санкциях за правонарушения в сфере благоустройства города». Закон г. Москвы от 24.01.1996 г. № 1 (в редакции от 21.02.2001 г.).

27 «О пожарной безопасности». Закон г. Москвы от 18.12.1996 г. № 34.

28 «О районной управе в г. Москве». Закон г. Москвы от 11.09.1996 № 28-91 (в редакции от 24.10.2001 г.).

29 «О градостроительных нормативах и правилах города Москвы». Закон г. Москвы от 03.10.2001 г. № 64.

30 «Об административной ответственности за нарушение покоя граждан и тишины в ночное время в г. Москве». Закон г. Москвы от 12.07.2002 г. № 42.

- 31 МГСН 2.07.01 «Основания, фундаменты и подземные сооружения», Москва, 2001 г.
- 32 «О мерах по предотвращению повреждений инженерных коммуникаций». Распоряжение премьера правительства Москвы от 09.09.97 г. № 992-РП.
- 33 «Об утверждении положения о порядке устройства ограждений фасадов зданий и сооружений и ограждений строительных площадок на период строительства, реконструкции, реставрации и капитального ремонта в г. Москве». Распоряжение премьера правительства Москвы от 08.04.1997 г. № 370-РП.
- 34 «О введении в действие московской системы сертификации в строительстве». Распоряжение премьера правительства Москвы от 19.03.1996 г. № 261-РП (в редакции от 23.04.2001 г.).
- 35 «О предотвращении нарушений порядка нового строительства в г. Москве». Распоряжение премьера правительства Москвы от 26.02.2001 г. № 138-РП.
- 36 «Об упорядочении подготовки предпроектной документации для проведения строительных работ на территории г. Москвы и о составе пакета документов, передаваемых инвестору для этих целей». Распоряжение Мэра Москвы от 08.04.1997 г. № 273-РМ (с изменениями от 10.04.2000 г. № 372-РМ).
- 37 «О мерах по недопущению изменений в процессе строительства архитектурных и проектных решений, согласованных Москомархитектурой и Мосгосэкспертизой». Распоряжение Мэра Москвы от 02.10.1996 г. № 350/1-РМ (с дополнениями от 20.04.1998 № 401-РМ).
- 38 «Об усилении контроля за выдачей разрешений на производство строительных работ по новому строительству и реконструкции». Распоряжение Мэра Москвы от 06.08.1996 г. № 190/1-РМ (с дополнениями от 16.09.1996 г. № 308/1-РМ).
- 39 «О мерах по усилению контроля за качеством архитектурных решений объектов на территории города». Распоряжение Мэра Москвы от 30.10.1996 г. № 444/1-РМ.
- 40 «Положение о едином порядке предпроектной и проектной подготовки строительства в г. Москве». Распоряжение Мэра Москвы от 11.04.2001 г. № 378-РМ.



41 «О мониторинге земель в г. Москве». Распоряжение Мэра Москвы от 06.04.1993 г. № 213-РМ.

42 «О городской комиссии при Правительстве Москвы по рассмотрению обращений граждан при строительстве в городе Москве». Распоряжение Мэра Москвы от 18.01.2001 г. № 133-РМ.

43 «О внесении изменений и дополнений в положение о порядке осуществления Московским земельным комитетом государственного контроля за использованием и охраной земель в г. Москве». Распоряжение Мэра Москвы от 01.08.2001 г. № 754-РМ.

44 «Об уточнении порядка подготовки и выпуска распорядительных документов по предоставлению земельных участков для строительства, реконструкции, реставрации, расширения объектов в г. Москве». Распоряжение Мэра Москвы от 02.07.1993 г. № 400-РМ (в редакции Распоряжения Мэра от 08.04.1997 г. № 272-РМ).

45 «О дополнительных мерах, направленных на обеспечение реализации городских строительных жилищных программ». Распоряжение Мэра Москвы от 21.11.2001 г. № 1073-РМ.

46 «О мерах по пресечению самовольного строительства в г. Москве и усилению контроля за качеством проектной документации». Постановление правительства Москвы от 14.11.1995 г. № 916. (с дополнением распоряжения Мэра от 30.10.1996 г. № 441/1-РМ и распоряжения правительства Москвы от 10.11.1997 г. № 1215-РП).

47 «О дополнительных мерах по обеспечению защиты объектов строительства при проведении строительных и монтажных работ». Постановление правительства г. Москвы от 18.02.1997 г. № 105 (в редакции постановления правительства Москвы от 24.04.2001 г. № 404-ПП).

48 «О мерах по усилению контроля за строительством и реконструкцией при производстве работ в стесненных условиях окружающей сложившейся застройки». Постановление Правительства Москвы от 16.12.1997 г. № 896.

49 «Положение о едином порядке предпроектной и проектной подготовки строительства инженерных коммуникаций, сооружений и объектов дорожно-транспортного обеспечения в г. Москве». Постановление правительства Москвы от 17.04.2001 г. № 359-ПП.

50 «Правила производства земляных и строительных работ, прокладки и переустройства инженерных сетей и коммуникаций в г. Москве». Постановление правительства Москвы от 08.08.2000 г. № 603.

51 «О внесении изменений и дополнений в приложение к Постановлению Правительства Москвы от 08.08.2000 г. № 603 «Об утверждении правил производства земляных и строительных работ, прокладки и переустройства инженерных сетей и коммуникаций в г. Москве». Постановление правительства Москвы от 29.01.2002 г. № 78-ПП.

52 «Об установке сроков строительства объектов недвижимости». Постановление Правительства Москвы от 27.03.2001 г. № 286-ПП.

53 «О совершенствовании систем управления качеством в строительстве г. Москвы». Постановление правительства Москвы от 05.12.2000 г. № 953.

54 «О применении типовых решений унифицированных инвентарных ограждений строительных площадок в г. Москве». Постановление правительства Москвы от 19.06.2001 г. № 548-ПП.

55 «Об утверждении требований, предъявляемых к исполнительным съемкам, составлению, приемке и хранению исполнительных чертежей на подземные инженерные сети Москвы и лесопаркового защитного пояса». Постановление правительства Москвы от 19.01.93 г. № 33.

56 «Об упорядочении процедур согласования предпроектной и проектной документации для строительства и реконструкции с органами природопользования и охраны окружающей среды». Распоряжение правительства Москвы от 23.10.2001 г. № 243-РП.

57 «О сроках согласования материалов для реконструктивных и строительных работ». Распоряжение правительства Москвы от 28.02.2002 г. № 270-РП.

58 «О введении в опытную эксплуатацию системы регулирования, учета и контроля перемещения грунта на строительные объекты г. Москвы». Постановление правительства Москвы от 6.04.1999 г. № 259-ПП.

59 «О порядке обращения с отходами строительства и сноса в г. Москве». Постановление правительства Москвы от 25.06.2002 г. № 469-ПП.

60 **«О мерах по предотвращению загрязнения дорог и территорий г. Москвы строительным транспортом».** Распоряжение заместителя премьера правительства Москвы от 11.05.1995 г. № 441-РЗП.

61 **«Об ужесточении требований по устройству и эксплуатации пунктов очистки (мойки) колес автотранспорта на строительных площадках города».** Распоряжение заместителя премьера правительства Москвы от 14.12.2000 г. № 1030-РЗП.

62 **«О повышении требовательности надзорных органов за строительством».** Распоряжение руководителя Комплекса перспективного развития города Ресина В.И. от 25.01.2000 г. № 3.

63 ТР 73-98 **«Технические рекомендации по технологии уплотнения грунта при обратной засыпке котлованов, траншей, пазух».** Комплекс перспективного развития города, 1998 г.

64 **«Рекомендации по обследованию и мониторингу технического состояния эксплуатируемых зданий, расположенных вблизи нового строительства или реконструкции».** Москомархитектура, 1998 г.

65 **«Рекомендации по проектированию и устройству оснований и фундаментов при возведении зданий вблизи существующих в условиях плотной застройки в г. Москве».** Москомархитектура, 1999 г.

66 **«Указания по установке и безопасной эксплуатации грузоподъемных кранов и строительных подъемников при разработке проектов организации строительства и проектов производства работ».** ОАО ПКТИпромстрой, 2002 г.

67 **«Регламент подготовки, организации и производства строительных (земляных) работ в стесненных условиях городской застройки».** ОАО ПКТИпромстрой, 2000 г.

68 **«Регламент по расчету, проектированию и устройству свайных фундаментов нового типа в г. Москве».** Москомархитектура, 1997 г.

69 **«Рекомендации по проектированию и устройству оснований, фундаментов и подземных сооружений при реконструкции гражданских зданий и исторической застройки».** Москомархитектура, 1998 г.

70 **«Инструкция по проектированию и устройству свайных фундаментов зданий и сооружений в г. Москве».** Москомархитектура, № 44 от 30.11.01 г.