

УТВЕРЖДЕН

ОСТ 26-04-1333-75 ÷ ОСТ 26-04-1338-ЛД
28.11.75₂

УДК 621.643.4.063:669.14

Группа Г18

ОТРАСЛЕВОЙ СТАНДАРТ

ТРОЙНИКИ РАВНОПРОХОДНЫЕ
ПРИВАРНЫЕ ИЗ УГЛЕРОДИСТОЙ
СТАЛИ.

ОСТ 26-04-1336-75

Взамен ОСТ 26-04-71-70,

Конструкция и размеры

ОСТ 26-04-72-70,

ОСТ 26-04-73-70.

Приказом

от 19 г.

срок действия установлен

с 1 января 1977 г.

до 1 января ~~1987~~¹⁹⁹⁷ г.

1. Настоящий стандарт распространяется на тройники равнопроходные приварные, используемые в криогенном, вакуумном и автономном машиностроении для неагрессивных сред на рабочее давление до 40 МПа (400 кгс/см²) в интервале температур от 243К до 698К (от минус 30 до плюс 425°С) в условиях умеренного и тропического климата.

Стандарт устанавливает следующие типы тройников:

Тип 1 - для труб с условным проходом Ду от 4 до 25 мм на давления до Ру 40 МПа (400 кгс/см²), изготавливаемые методом горячей штамповки с последующей механической обработкой - ^{черт.} ~~исполнение~~ I.0

В обоснованных случаях допускается изготовление путем механической обработки - ^{черт.} ~~исполнение~~ 2.0

Тип 2 - для труб с условным проходом Ду от 32 до ⁵⁰~~65~~ мм на давления до Ру 10 МПа (100 кгс/см²), сварные из труб с последующей механической обработкой.

ГР 1323 от 24.02.76

Инв. № подл.	Подпись и дата	Взятая инв. №	Инв. № докум.	Подпись и дата
320	12.05.76 <i>ЛЛ</i>			

Тройники рассчитаны на действие указанного давления. Расчет на действие изгибающих усилий, возникающих в трубопроводах при наличии в них компенсаторов, при самокомпенсации температурных деформаций и от других причин, должен производиться в каждом конкретном случае при проектировании трубопроводной системы.

ГОСТ 1.0-68 (3)

Унк. Клод. Подп. и дата	Унк. инв. М. Унк. М. дубл. Подп. и дата
320 а. И. П.	

I Зам.

I. КОНСТРУКЦИЯ И РАЗМЕРЫ РАВНОПРОХОДНЫХ ТРОЙНИКОВ ТИПА I.

I.I. Конструкция и размеры равнопроходных тройников должны соответствовать указанным на черт. I и в табл. I.

Исполнение I

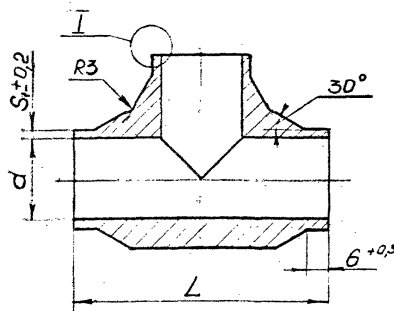

Черт. I

Исполнение 2
Остальное см. исп. I.

Таблица I

Размеры в мм

Обозначение типоразмера	Приме- няе- мость	Испол- нение	Проходы условные D_y	Давления условные $P_y, \text{МПа}$ (кгс/см^2)	Размер труб $D_H \times S^*$	S_1	d		D_1		ℓ	L	L_1	R	Масса кг				
							Номинал.	Пред. откл.	Номинал.	Пред. откл.						Пред. откл. $\pm 0,5$			
2604 50882I 1005 000		I	4	40,0(400)	6x1,0	1,0	4	+0,12	10	+0,4 -0,2	20,0	40	25	5,0	0,038				
013	6		25,0(250)	8x1,0	6		14		0,035										
154			40,0(400)	10x1,6	7		0,047												
039	2		10	25,0(250)	14x1,6	1,6	11	+0,15	19	+0,5 -0,3	24,5	49	34	9,5	0,106				
042				40,0(400)	16x2,5				2,5						0,112				
071			15	20,0(200)	18x1,6	1,6	15	+0,18	24	+0,6 -0,3	26,0	52	38	12,0	0,067				
084				25,0(250)	22x2,5	2,5	17		0,205										
167	2			40,0(400)	25x4,0	4,0	22		30						28,0	56	43	15,0	0,197
109	I			20	10,0(100)	25x1,6													1,6
112	2		25	25,0(250)	25x3,0	3,0	28	+0,21	36	31,0	62	49	18,0	0,195					
125	I	10,0(100)		32x2,0	2,0	25								0,208					
138	2	25,0(250)		32x3,5	3,5	46								+0,8 -0,4	39,0	78	62	23,0	0,375
141			40,0(400)	35x5,0	5,0								23,0	0,460					

* D_H - наружный диаметр

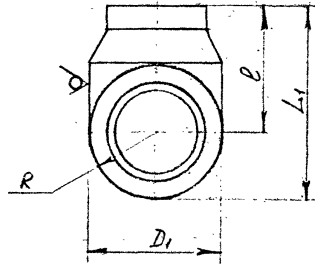
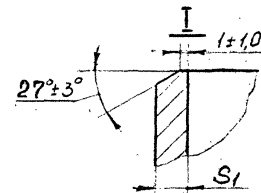
S - толщина стенки

Циф. № подл. Подл. и дата. Взам. инв. №. Инв. № докум. Подл. и дата.

I Зам.

ОСТ 26-04-1336-75 Стр. 3

1.2. Конструкция и размеры равнопроходных тройников должны соответствовать указанным на черт. 2 и в табл. 2.

Исполнение 1

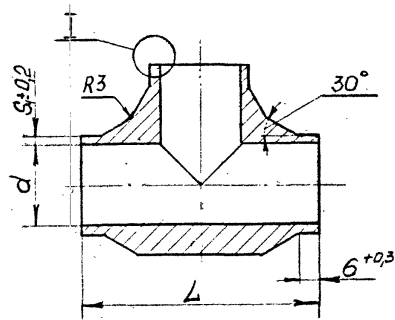

Черт. 2

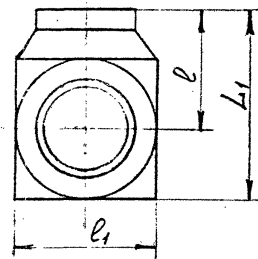

Исполнение 2

Остальное см. исп. I.



Таблица 2

Размеры в мм

Обозначение типоразмера	Приме- няе- мость	Испол- нение	Проходы условные D_y	Давления условные P_y , МПа (кгс/см ²)	Размер труб $D_n \times S^*$	S_1	d		d_1		ℓ	L		L_1		Масса кг
							Ноимн.	Пред. откл.	Ноимн.	Пред. откл.		Ноимн.	Пред. откл.	Ноимн.	Пред. откл.	
2604 50882I 1005 000	OI3	I	4	40,0(400)	6x1,0	1,0	+	+0,12	10	-0,36	20,0	40	+0,62	25	-0,52	0,048
			6	25,0(250)	8x1,0	,		,	14	-0,43				27	0,045	
039	I	I	10	40,0(400)	10x1,6		1,6		,	,	,	,	24,5	49	,	34
				25,0(250)	14x1,6	1,6	34	0,122								
042	I	I	15	20,0(200)	16x2,5	2,5	5	+0,18	19	-0,52	26,0	52	,	38	0,077	
071	I	I	15	25,0(250)	22x2,5	2,5	7		24	-				28,0	56	,
084	I	I	15	25,0(250)	22x2,5	2,5	7	+	30		-	28,0	56			
I67	2	2	15	40,0(400)	25x4,0	4,0	7			+				30	-	28,0
I09	I	I	20	10,0(100)	25x1,6	1,6	2	+	30		-	28,0	56			
I12	2	2	20	25,0(250)	25x3,0	3,0	9			+				30	-	28,0
I25	I	I	25	10,0(100)	32x2,0	2,0	8	+	36		-	31,0	62			
I38	2	2	25	25,0(250)	32x3,5	3,5	25			+				36	-	31,0
I4I	2	2	25	40,0(400)	35x5,0	5,0	25	+	46		-	39,0	78			

* D_n - наружный диаметр

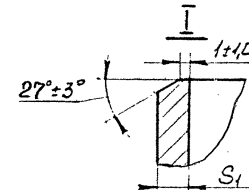
S - толщина стенки

Инв. № подл. Подп. и дата. 2004. Инв. № подл. Подп. и дата. 2004. Инв. № подл. Подп. и дата. 2004.

143

63
R49

Пример условного обозначения тройника для трубы I4x2:

Тройник I4x2 ОСТ 26-04-1336-75.

I.3. Материал - сталь марки 20 ГОСТ 1050-74.

I.4. Нормализовать.

I.5. Покрытие - Хим.Фос.прм.

I.6. Маркировать Ч, клеймить К на бирке. Бирка Б
~~ОСТ 26-04-484-72. 2082 364 000 ИТТ~~

I.7. Остальные технические требования по ОСТ 26-04-1222-75.

Инв. и подл. Подп. и дата	Инв. и подл. Подп. и дата	Взам. инв. и подл. Подп. и дата
320	12.05.76	И

ГОСТ 1.0-68(3)

2. КОНСТРУКЦИЯ И РАЗМЕРЫ РАВНОПРОХОДНЫХ ТРОЙНИКОВ ТИПА 2

2.1. Конструкция и размеры равнопроходных тройников должны соответствовать указанным на черт. 3 и в табл. 3

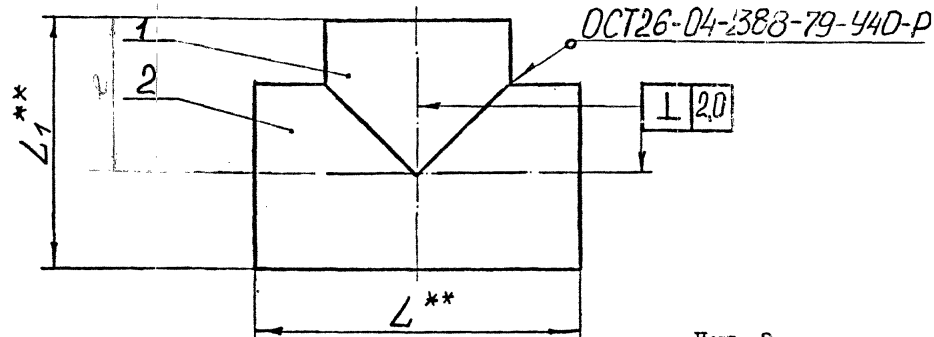

✕ Размеры для справок

Черт. 3

Размеры в мм

Таблица 3

Обозначение типоразмера	Приме- няемость	Условный проход D_y	Давление условное P_y МПа (кгс/см ²)	Размер трубы $D_H \times S^*$	L^{**}	L_1^{**}	Масса, кг	Дет.1	Дет.2
								патрубок	труба
								Количество	
								I	I
Обозначение									
2604 301425 1101 00 6		32	10,0(100)	38 x 2,0	80	60	0,310	38 x 2/1	38 x 2/2
01 9		40		5 x 2,5	90	70	0,537	45 x 2,5/1	45 x 2,5/2
02 2		50		7 x 2,5	100	80	0,886	57 x 2,5/1	57 x 2,5/2

Пример условного обозначения тройника равнопроходного для трубы 38 x 2:

Тройник 38 x 2 ОСТ 26-04-1336-75

* D_H - наружный диаметр
S - толщина стенки

2.1.1. Материал - сталь марки 20 ГОСТ 1050-74.

2.1.2. Сварка ручная электродуговая:

- а) для $S = 3,5^{+0,5}$ мм электродом типа Э42А-В
 ГОСТ 9467-68;⁷⁵ 0 УОНИЦ 13/45-3, 0-2, ГОСТ 9466-75
 УОНИЦ 13/45-3-0-2 и УОНИЦ 13/45-4, 0-2
- б) для $S \geq 5$ мм электродами типа Э42А-3 и Э42А-4
 ГОСТ 9467-68.^{6 75} 0

2.1.3. Нормализовать.

2.1.4. Покрытие - Хим.Фос.прм.*

2.1.5. Маркировать Ч, клеймить К на бирке. Бирка Б
 ОСТ 26-04-484-72. 2082 364 000 ИТИ

2.1.6. Остальные технические требования по ОСТ 26-04-1222-75.

* Для деталей, поступающих на сборку в пределах предприятия -
 покрытие разрешается не производить.

Форма для титульного листа по ГОСТ 2.105-68

Шв. № инд.	Подп. дата	Взам. инв. №	Ш.в. № докум.	Подп. и дата
320	12.05.76	Ж		

2.2. Конструкции и размеры патрубков должны соответствовать указанным на черт. 4 и в табл. 4

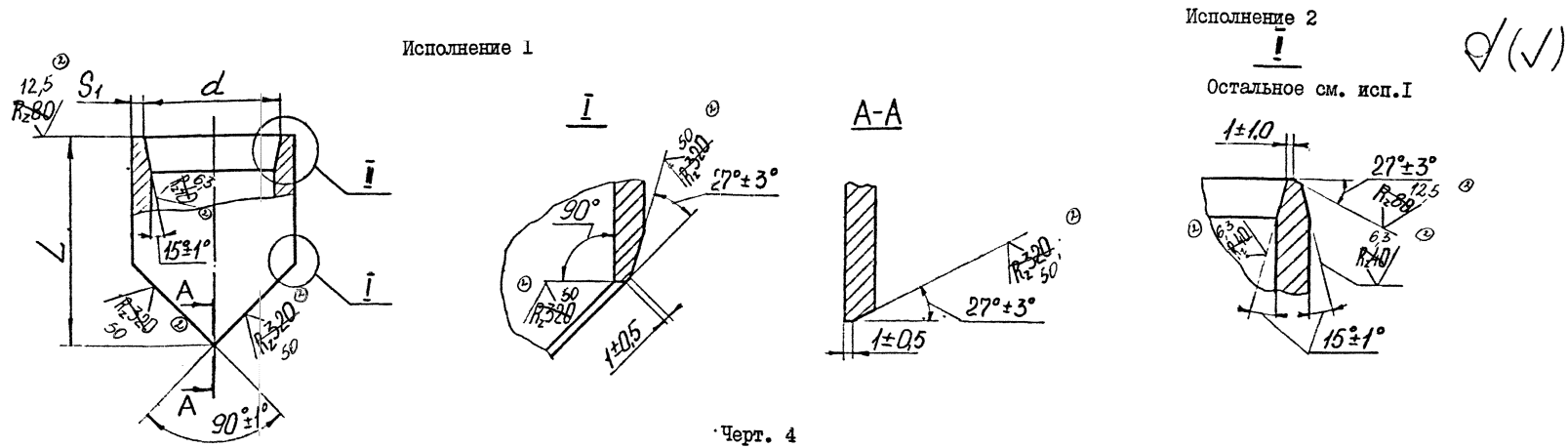

Размеры в мм

Таблица 4

Обозначение типоразмера	Обозначение	Испол- ние	Труба $D_H \times S$	d		S_1	L	Масса, кг
				номин.	пред. откл.	пред. откл. $\pm 0,2$	пред.откл. $\pm 0,8$	
2604 40I92I IIOI 00 4	38 x 2/I	I	38 x 4,0	34		2,0	40	0,090
	45 x 2,5/I	2	48 x 4,5	40	+ 0,25	3,0	46	0,160
	57 x 2,5/I		60 x 6,0	52	+ 0,30		50	0,258

Пример условного обозначения патрубка для тройника. 38 x 2;

Патрубок 38 x 2/I ОСТ 26-04-1336-75

2.2.1. Материал - труба $\frac{D_H \times S}{20}$ ГОСТ 8734-75
ГОСТ 8733-74

2.2.2. Маркировать Ч, клеймить К на бирке. Бирка Б ОСТ 26-04-1336-75

Ⓘ Зам.

2.3. Конструкция и размеры патрубков должны соответствовать указанным на черт. 5 и в табл. 5

Исполнение I

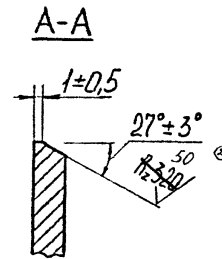
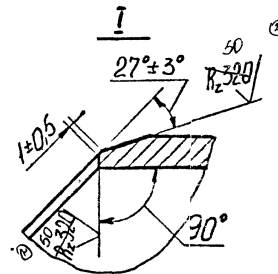
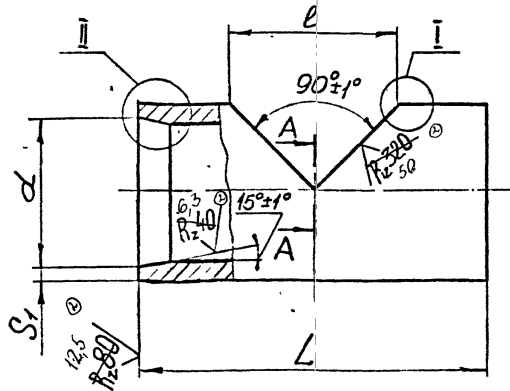

Исполнение 2

II

Остальное см. исп. I

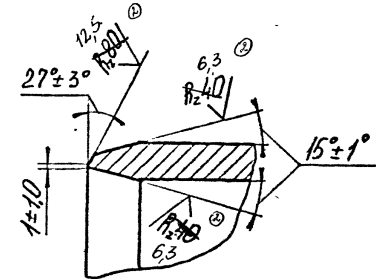

Черт. 5

Таблица 5

Размеры в мм

Обозначение типоразмера	Обозначение	Исполнение	Труба $D_H \times S$	d		S_1	l	L	Масса, кг
				номин.	пред. откл.				
2604 40I9I2 II0I 00 0	38 x 2/2	I	38 x 4,0	34	+0,25	2,0	38	80	0,220
0I 3	45 x 2,5/2	2	48 x 4,5	40		3,0	48	90	0,377
02 6	57 x 2,5/2		60 x 6,0	52	+0,30				

Пример условного обозначения трубы для тройника 3 x 2:
труба 38 x 2/2 ОСТ 26-04-1336-75

2.3.1. Материал - труба $D_H \times S$ ГОСТ 8734-75
20 ГОСТ 8733-74

2.3.2. Маркировать Ч, влеймить К на бирке. Бирка Б ОСТ 26-04-48-72. 203 364 ОСТ 26-04-48-72

Ⓛ Зам.

ЛИСТ РЕГИСТРАЦИИ ИЗМЕНЕНИЙ

ГОСТ 1.0-88 (5)

Изм.	Номера листов (страниц)				Всего листов (страниц) в докум.	№ докум.	Входящий № сопроводительного документа и дата	Подпись	Дата
	измененных	замеченных	новых	изъятых					
1	1,6,8 1,6 1,6 1,6 1,6	2,3,5,7 1,8 1,8 2,3,5 1,7	1а * * * *	2,3,5,7 1,8 1,8 2,3,5 1,7		00126-04-1333-75 1334-75 1335-75 1336-75 1337-75 1338-75	((119-82) (120-82) (121-82) (122-82) (123-82) (124-82)	da " " " " "	24.08.82 " " " " "
2	1,2,3,7,8				203-86	" 1333-75	2 (203-86)	Ж	20.10.86
2	1,2,3,6,7,8					" 1334-75	2 (204-86)	Ж	"
2	1,2,3,7,8					" 1335-75	2 (205-86)	Ж	"
2	1,2,3,6,7,8					" 1336-75	2 (206-86)	Ж	"
2	1,2,3					" 1337-75	2 (207-86)	Ж	"
2	1,2,3,6,47					" 1338-75	2 (208-86)	Ж	"
п.	4					1333-75	(66-82)	Ж	
пиз	3					" 1336-75	пиз (103-80)	Ж	4.02.89
4	2,3,6,7,8,9, 10,11,15,14,15, 16,17,18,19, 22,23,24, 25,26,27,30, 31,33,34,33, 38,40,41,44, 46.	2,47		2а,2б		Изм. 4 (1-96)	Дата введения 01.01.1996	Ж	25.12.96

Изм. и подл. 320

Подл. и дата 12.08.86 Ж

Взам. изд. № 1

Подл. и дата