

Проектно-конструкторский и технологический  
институт промышленного строительства

**ОАО ПКТИпромстрой**



**ОТКРЫТОЕ АКЦИОНЕРНОЕ ОБЩЕСТВО**

**КАТАЛОГ**

**СРЕДСТВ ПОДМАЩИВАНИЯ**

1996

## ВВЕДЕНИЕ

Для организации рабочих мест на высоте и обеспечения безопасности труда при производстве строительного-монтажных работ наиболее широко применяют средства коллективной защиты (СКЗ), к которым относятся средства подмащивания (СП).

СП применяют в процессе производства строительного-монтажных работ при возведении, реконструкции и ремонте зданий и сооружений.

Основное назначение СП - обеспечение безопасности труда, т.е. организация безопасных рабочих мест на высоте при приемке, выверке и проектном закреплении конструкций, а также при окончательном оформлении узлов примыкания конструкций друг к другу и обработке поверхностей.

В каталоге даны описания и технические характеристики строительных лесов, подмостей, вышек, люлек, стремянок, монтажных лестниц, площадок, переходных мостиков, применяющихся при отделочных, ремонтных и монтажных работах, заделке стыков и соединений и т.д. при возведении жилых, общественных и промышленных зданий и сооружений, а также для каменных, штукатурных, облицовочных, стекольных и других работ.

В каталог также включены технические характеристики лестниц, предназначенных для спуска людей в траншеи, подъема и спуска монтажников с этажа на этаж, для обеспечения удобства выполнения строительного-монтажных работ, обеспечения безопасного доступа рабочих к месту монтажа конструкций монтируемого здания.

Средства подмащивания могут изготавливаться централизованно в заводских условиях или в ремонтно-механических мастерских только по рабочим чертежам организации-разработчика и использоваться при наличии акта производственных испытаний опытного образца.

В каталоге на каждое изделие сообщаются следующие сведения: назначение, конструктивное исполнение, краткая техническая характеристика, а также указана организация, разработавшая проект и имеющая чертежи на его изготовление (калькодержатель).

Каталог средств подмащивания рассчитан на широкий круг специалистов строительного-монтажных организаций и проектировщиков и должен служить практическим пособием по разработке технической документации с целью развития механизации и безопасности работ.

Каталог подготовлен отделом № 41 ОАО ПКТИпромстрой.

Замечания и предложения просим направлять по адресу: 125040,  
Москва, Ленинградский пр.,26, ком.629.  
тел. **214-36-49**

# ЛЕСА

**СТРОИТЕЛЬНЫЕ ЛЕСА - МНОГОЯРУСНАЯ КОНСТРУКЦИЯ, УСТАНОВЛИВАЕМАЯ СНАРУЖИ ИЛИ ВНУТРИ ЗДАНИЯ, ПОЗВОЛЯЮЩАЯ ОБРАЗОВЫВАТЬ РАБОЧИЕ МЕСТА НА РАЗЛИЧНЫХ ГОРИЗОНТАХ.**

## ТРУБЧАТЫЕ ЛЕСА НА ХОМУТАХ (КОНСТРУКЦИЯ)

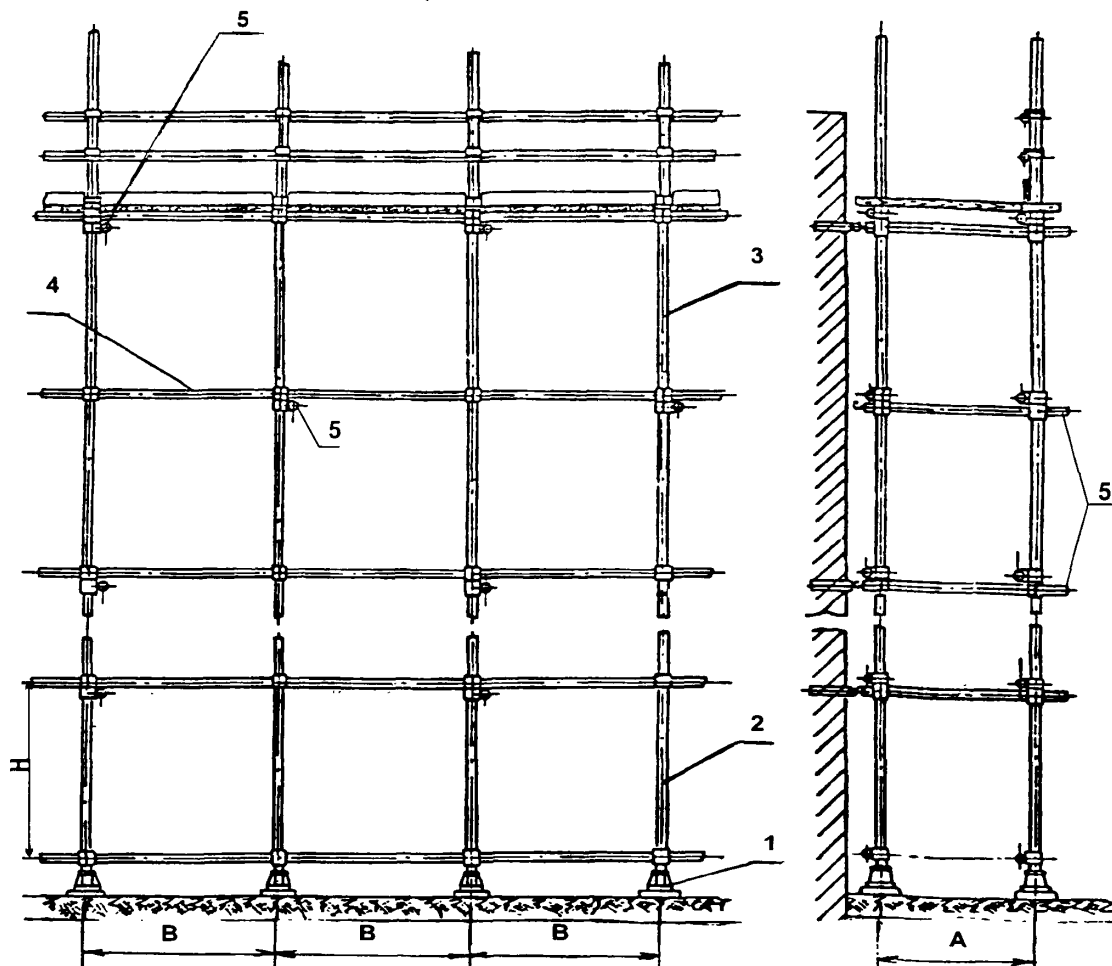

Предназначены для каменных и отделочных работ независимо от очертаний зданий в плане и рельефа местности. Конструкция лесов обеспечивает возможность выполнения кладки стен ярусами высотой до 1 м, а в отделочных работах - ярусами до 2 м.

Леса состоят из башмака (поз.1), стойки короткой (поз.2), стойки длинной (поз.3), связи продольной (поз.4), поперечины (поз.5), диагональных связей (позиция условно не показана)

Параметры	Номер рабочего чертежа			
	Р.ч.3.316.1.000	Р.ч.764-3.00.000	Р.ч.3.316.00.000	Р.ч.737.3.00.000
Допустимая нагрузка кг/м <sup>2</sup>	250	250	200	200
Максим.высота лесов,м	20	40	40	80/60
Расстояние между стойками перпендикулярно стене,м(A)	1,8	1,65	1,65	1,25
Высота рабочего яруса, м(H)	1,0	1,6	2,0	2,0

**ТРУБЧАТЫЕ ЛЕСА НА ХОМУТАХ  
(ЭЛЕМЕНТЫ ЛЕСОВ)**

**Крепление бортовой доски**

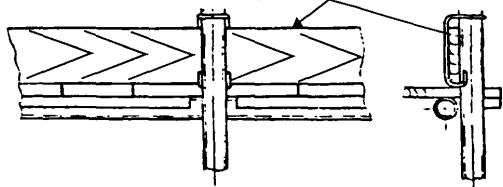

**Щит настила**

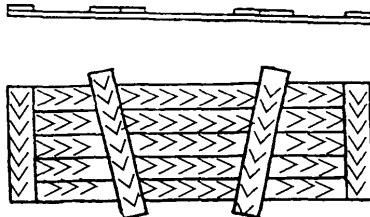

**Хомут  
неповоротный**

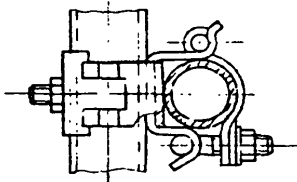

**Хомут поворотный**

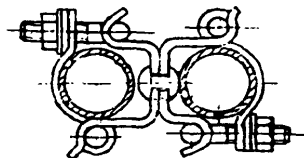

**Козырек**

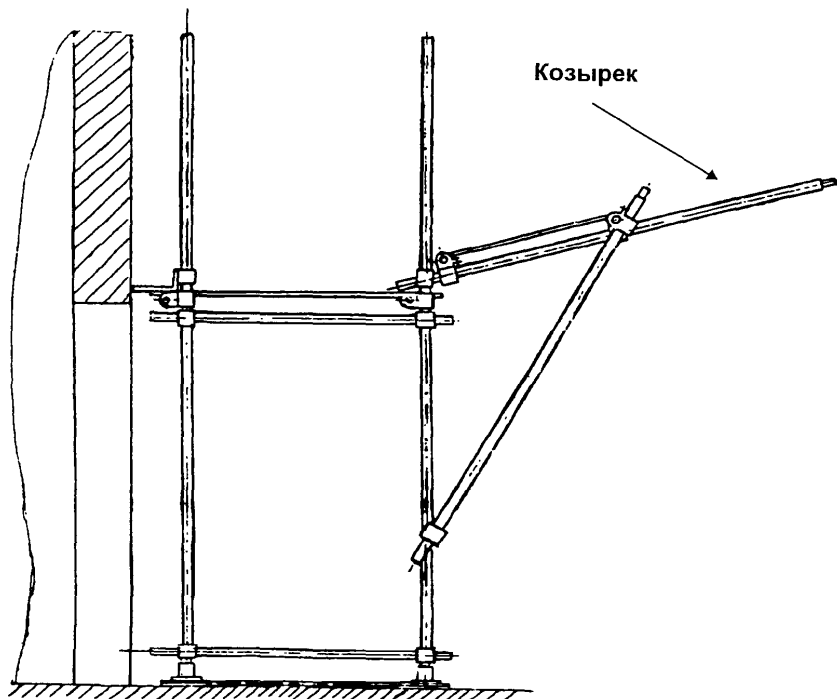

## ТРУБЧАТЫЕ ЛЕСА НА ХОМУТАХ (ГРОЗОЗАЩИТНОЕ УСТРОЙСТВО)

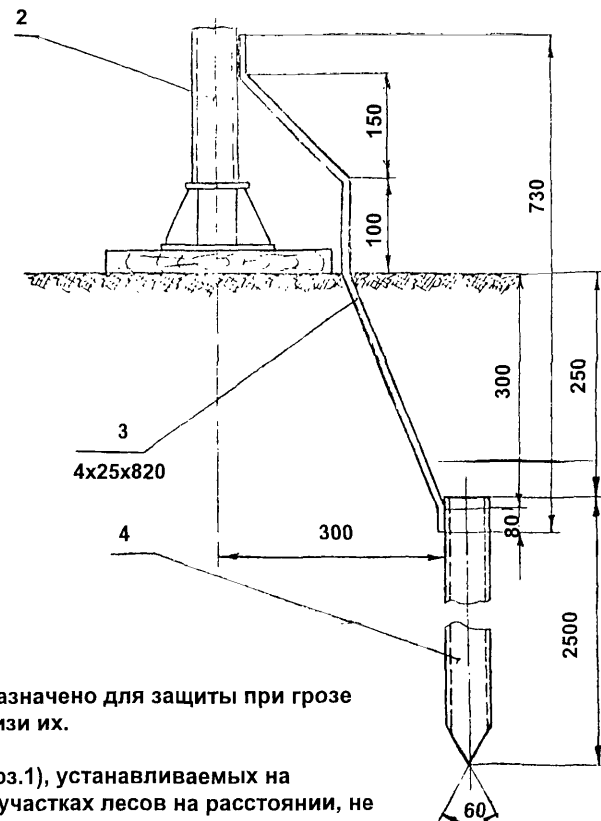
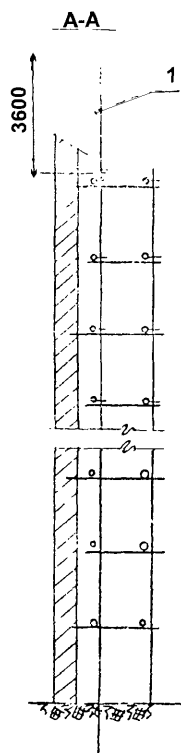
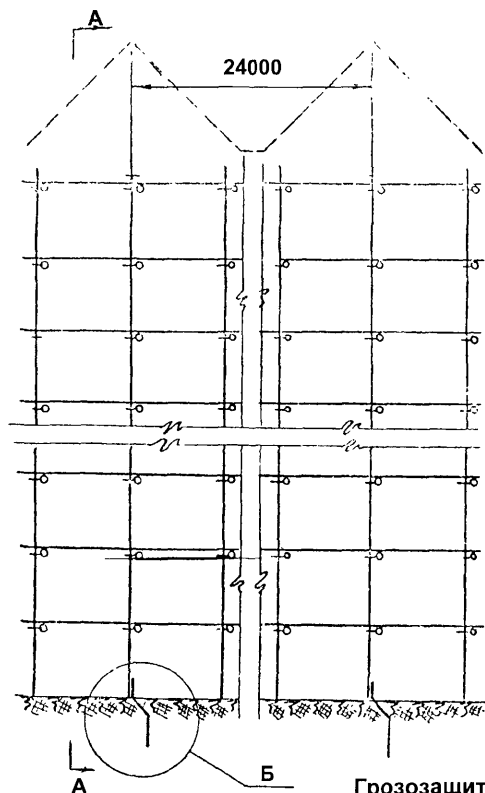

Грозозащитное устройство предназначено для защиты при грозе людей, находящихся на лесах и вблизи их.

Состоит из молниеприемников (поз.1), устанавливаемых на наружных углах лесов, и на прямых участках лесов на расстоянии, не превышающих семикратной высоты молниеприемника над верхним участком лесов.

К каркасу лесов (поз.2) приваривается полоса (поз.3), приваренная к трубе заземления (поз.4).

## ТРУБЧАТЫЕ ШТЫРЕВЫЕ ЛЕСА (КОНСТРУКЦИЯ)

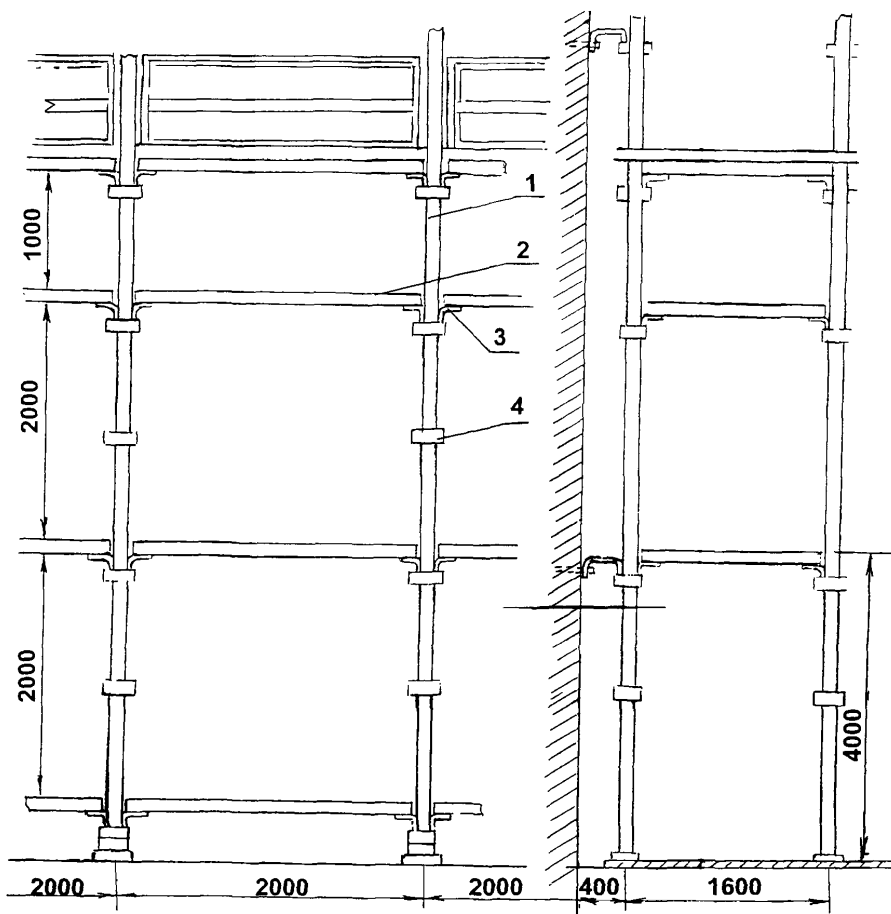

Предназначены для каменных и отделочных работ независимо от очертаний зданий в плане и рельефа местности.

Конструкция лесов каркасная из стоек (поз.1) и ригелей (поз.2), соединяемых при помощи штырей (поз.3) и патрубков (поз.4) без применения болтов.

Для обеспечения жесткости каркаса устанавливаются диагональные связи.

### Техническая характеристика

Параметры	Кирпичная кладка	Отделочные работы
Допустимая нагрузка, кг/м <sup>2</sup>	250	200
Максимальная высота лесов, м	40	60
Высота рабочего яруса, м	1,0	1,6
Расстояние между стойками перпендикулярно стене, м	1,6	1,6
Шаг стоек, вдоль стены, м	2,0	2,0



## УНИВЕРСАЛЬНЫЕ САМОХОДНЫЕ ЛЕСА

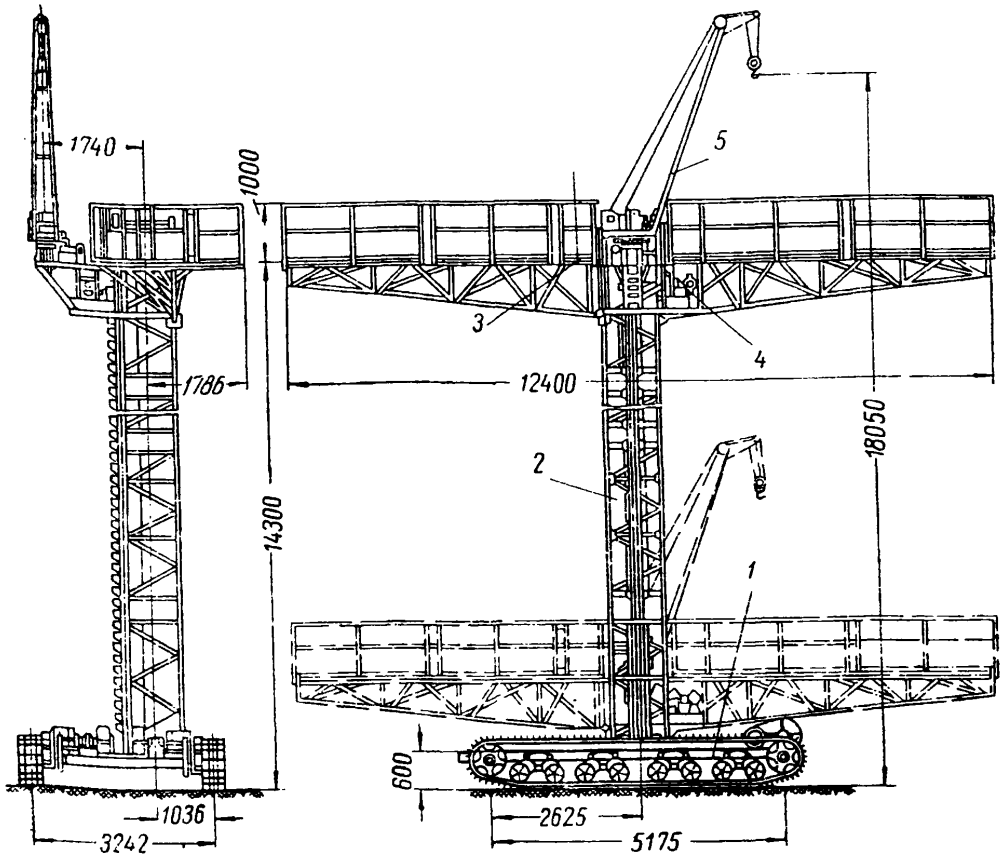

Предназначены для производства отделочных работ наружных стен зданий высотой до 15 м, а также для ведения кирпичной кладки, разделки швов и других работ.

Универсальные самоходные леса состоят из базы (поз.1), башни (поз. 2), рабочей площадки (поз. 3), шагового механизма подъема рабочей площадки (поз.4) и крана (поз.5).

### Техническая характеристика

1. Грузоподъемность, кг:
  - рабочей площадки.....2000
  - крана.....500
2. Длина рабочей площадки по фронту работы, м.....12,5
3. Высота подъема, м:
  - рабочей площадки.....14,33
  - крюка крана.....18,77
4. Масса, кг.....15820

Разработчик: АОЗТ ЦНИИОМТП - проект № 1356.00.000

# **ПОДМОСТИ**

**ПОДМОСТИ - ОДНОЯРУСНАЯ КОНСТРУКЦИЯ, ПРЕДНАЗНАЧЕННАЯ  
ДЛЯ ВЫПОЛНЕНИЯ РАБОТ, ТРЕБУЮЩИХ ПЕРЕМЕЩЕНИЯ РАБОЧИХ  
МЕСТ ПО ФРОНТУ.**

## ПОДМОСТИ ПАНЕЛЬНЫЕ

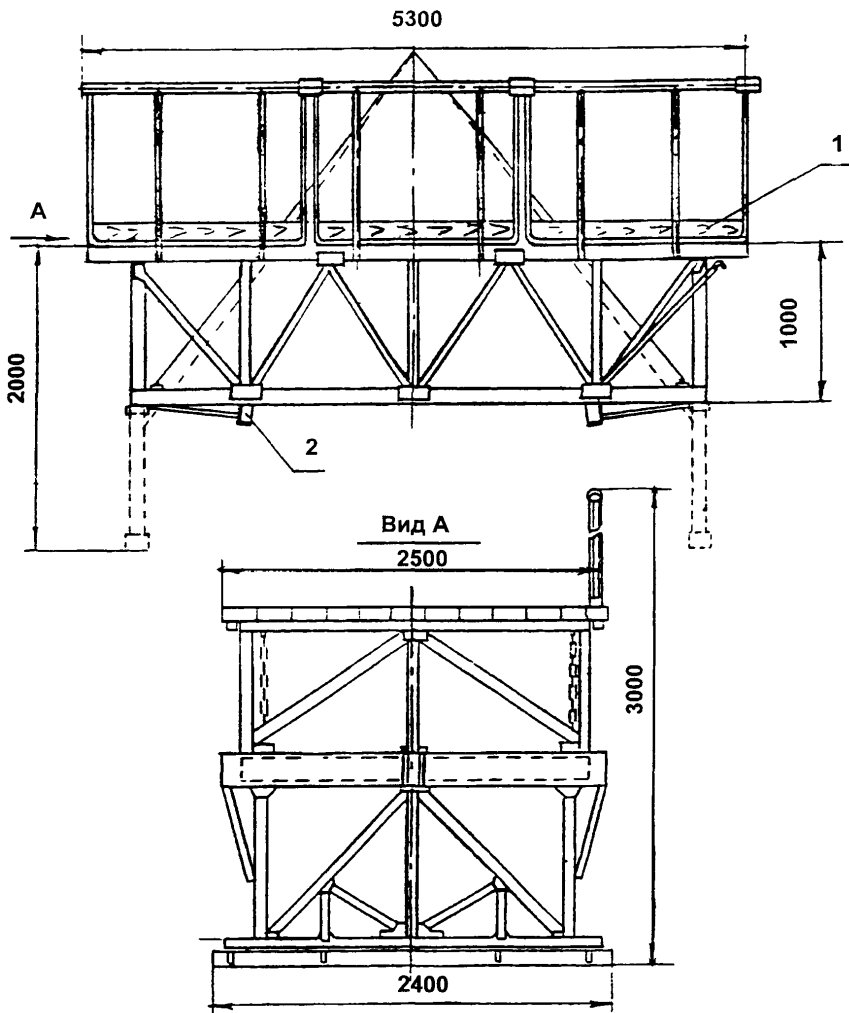

Подмости предназначены для кладки кирпичных стен от уровня 1000 мм над междуэтажным перекрытием до следующего междуэтажного перекрытия.

Подмости состоят из площадки (поз.1) с настилом и двух опор (поз.2).

### Техническая характеристика

- |   |            |
|---|------------|
| 1. Допустимая нагрузка, Н (кг/м <sup>2</sup> )..... | 3500 (350) |
| 2. Высота рабочего настила :                        |            |
| со сложенными опорами, мм.....                      | 1000       |
| с откидными опорами, мм.....                        | 2000       |
| 3. Масса, кг.....                                   | 170        |

## ПОДМОСТИ ДЛЯ КИРПИЧНОЙ КЛАДКИ ПК-4000

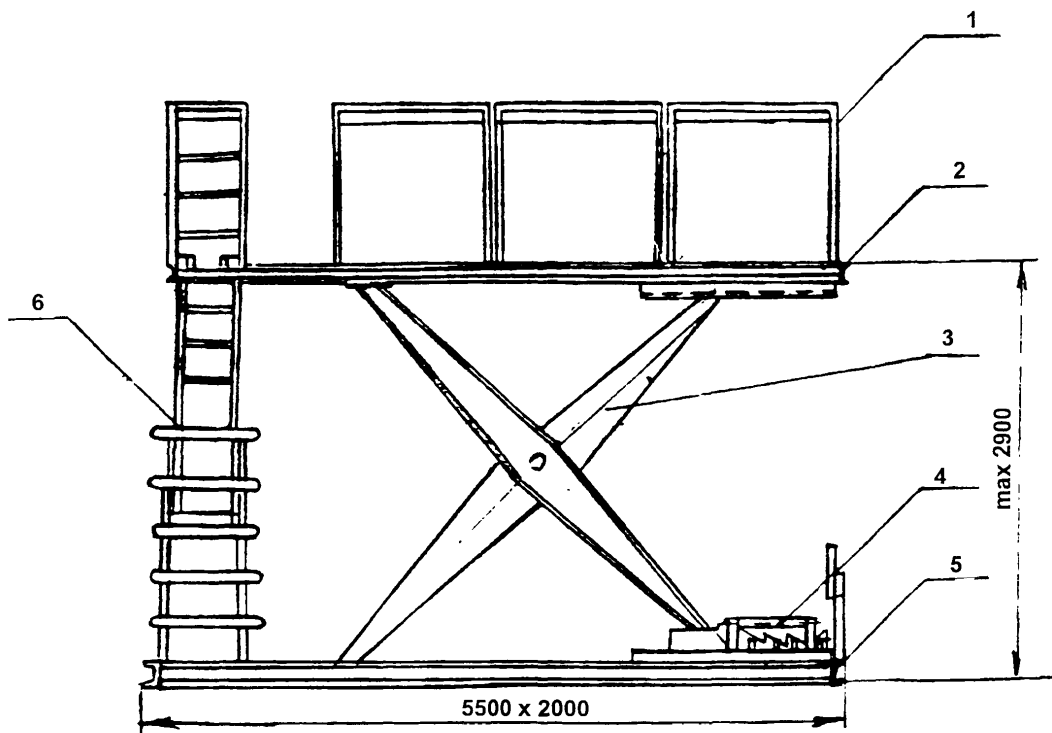

Подмости предназначены для работы каменщиков при производстве кирпичной кладки.

Подмости состоят из ограждений (поз.1), платформы грузовой (поз.2), рычага (поз.3), фиксатора (поз.4), рамы опорной (поз.5), лестницы (поз.6).

### Техническая характеристика

1. Грузоподъемность, кг: .....	4000
2. Уровень грузовой платформы, мм	
нижний.....	0,9
верхний.....	2,9
3. Габаритные размеры в транспортном положении, мм:	
длина .....	5500
ширина.....	2000
высота .....	900
4. Масса, кг.....	2300

Разработчик: ПО "Строймаш" Минстроя БССР

## ПОДМОСТИ СКЛАДНЫЕ

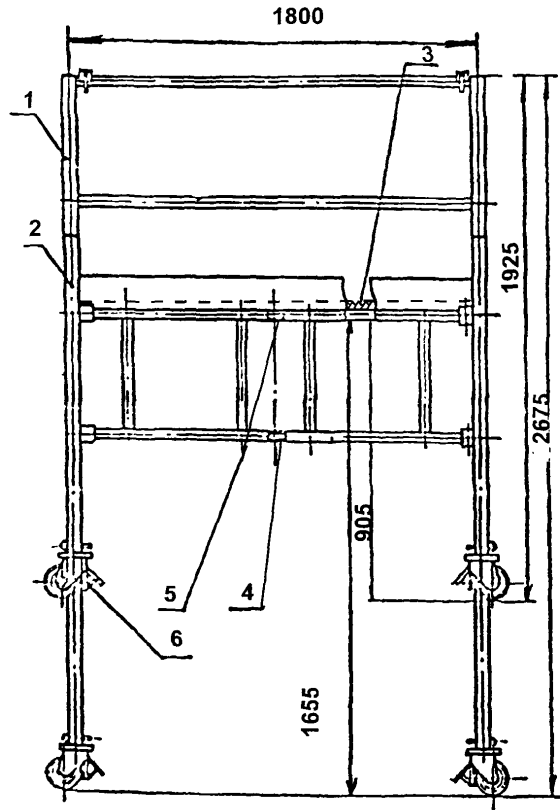

Подмости предназначены для производства строительно-монтажных работ в стесненных условиях.

Подмости состоят из ферм (поз.2), настила (поз.3), съемных ограждений (поз.1), четырех поворотных колес (поз.6), шарниров (поз.4, 5).

### Техническая характеристика

1. Грузоподъемность, кг.....	200
2. Высота рабочей площадки, мм:	
наименьшая.....	905
наибольшая.....	1655
3. Масса, кг.....	95
4. Размеры рабочей площадки в плане.....	1800 x 1800

## ПОДМОСТИ ОБЛЕГЧЕННЫЕ

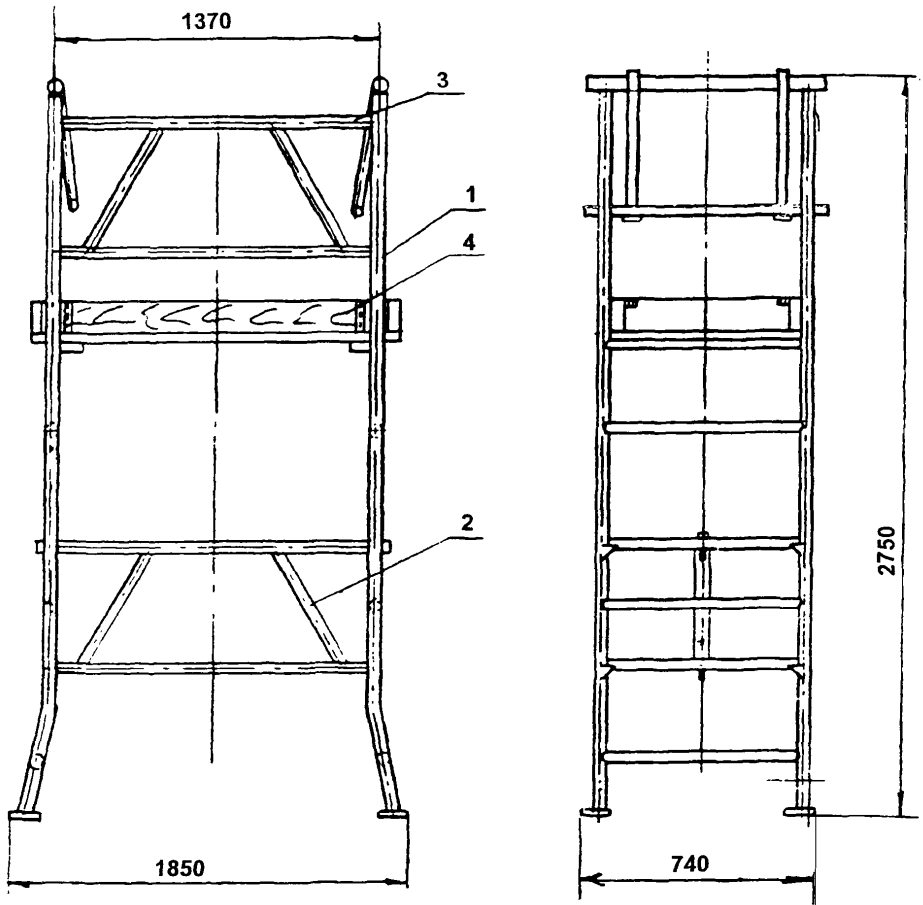

Подмости предназначены для отделочных работ внутри строящихся объектов.

Подмости состоят из двух стоек (поз.1), вставки (поз.2), ограждения (поз.3), настила (поз.4).

### Техническая характеристика

1. Грузоподъемность, кг: .....	160
2. Высота настила, мм.....	1600,1800
3. Габариты, мм	
длина .....	1850
ширина.....	740
высота .....	2750
4. Масса, кг.....	92,0

Разработчик: ОАО ПКТИпромстрой - проект №1148

## САМОХОДНЫЕ УНИВЕРСАЛЬНЫЕ ОБЛЕГЧЕННЫЕ ПОДМОСТИ

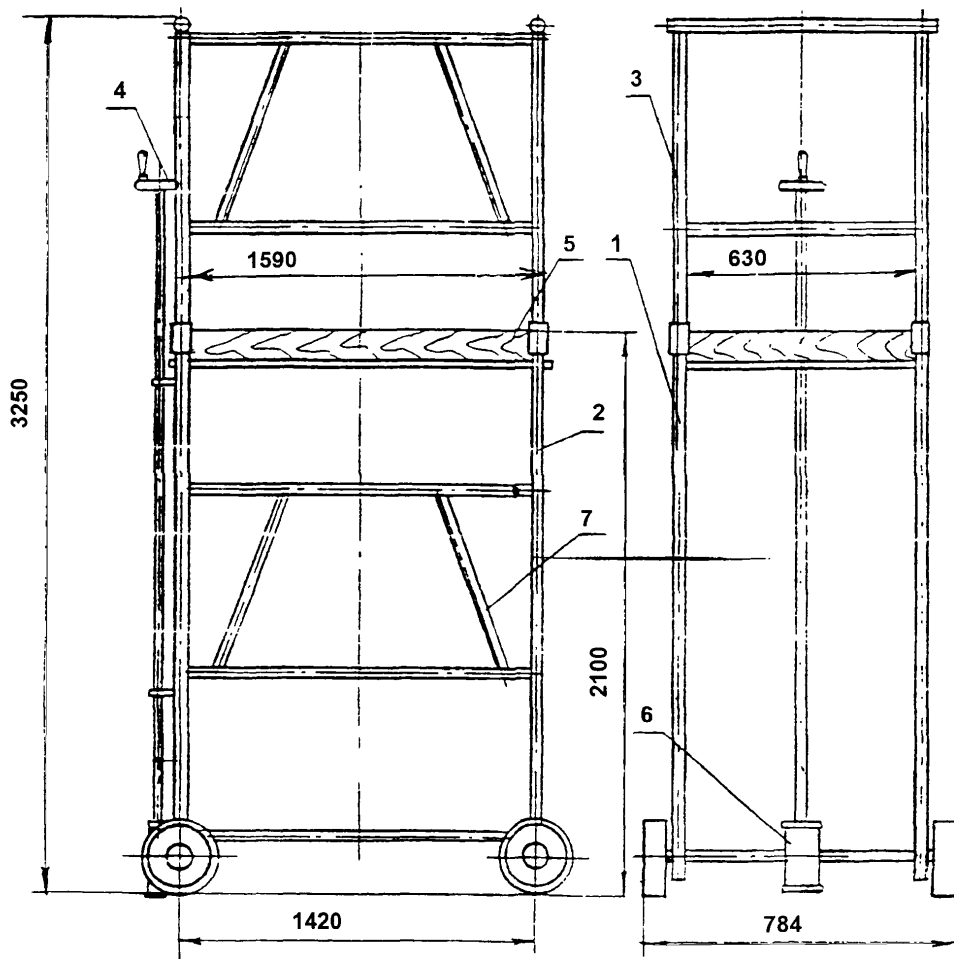

Подмости предназначены для производства работ по устройству потолков и других отделочных работ внутри строящихся объектов.

Подмости состоят из двух секций, передней (поз.1) и задней (поз.2) позиций, ограждения (поз.3), штурвала (поз.4), настила деревянного (поз.5), червячной передачи (поз.6), вставки (поз.7).

### Техническая характеристика

- |                                      |        |
|--------------------------------------|--------|
| 1. Грузоподъемность, кг.....         | 160    |
| 2. Высота настила, мм .....          | 2100   |
| 3. Скорость передвижения, м/мин..... | до 4,5 |
| 4. Масса, кг.....                    | 133,0  |

Разработчик: ОАО ПКТИпромстрой - проект №1150

## ПОДМОСТИ ТЕЛЕСКОПИЧЕСКИЕ

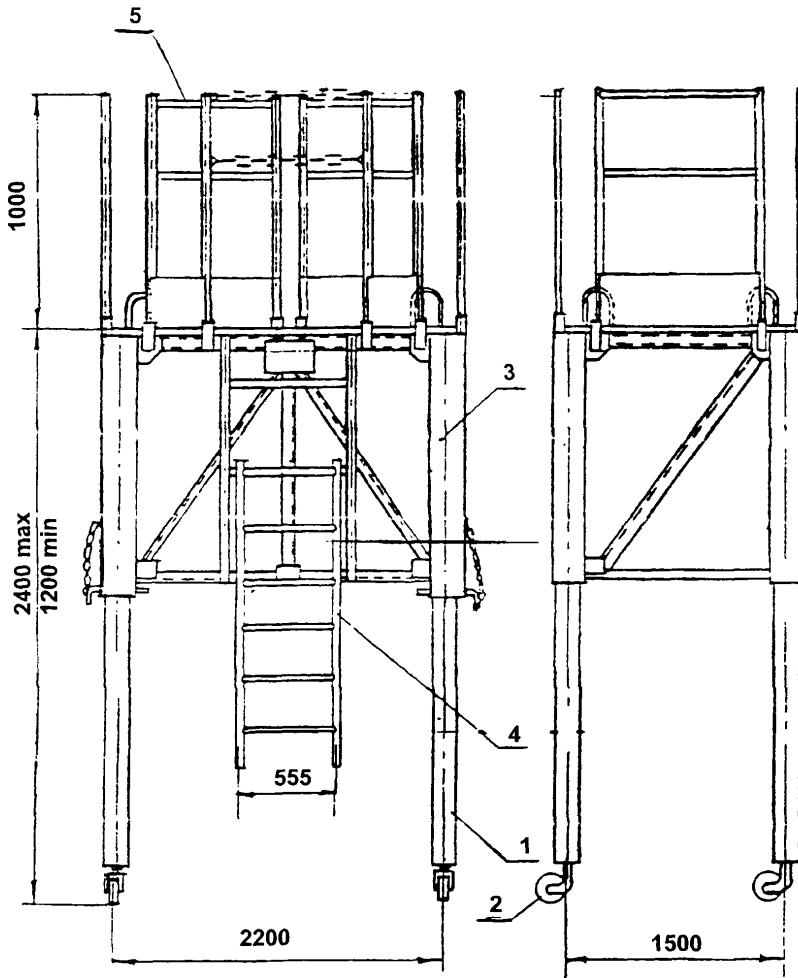

Подмости предназначены для работ монтажников при монтаже ригелей и для работы каменщиков при кладке шлакобетонных перегородок.

Подмости состоят из опор (поз.1) с колесами (поз.2), передвижной каретки (поз.3), лестницы (поз.4) и ограждений (поз.5).

### Техническая характеристика

1. Допустимая нагрузка, Н.(кг/м <sup>2</sup> ).....	1700 (170)
2. Масса, кг.....	346,0
3. Высота настила, м (min, max) .....	1,2...2,4

Разработчик: трест Мосоргстрой - проект №3440А



## ПОДМОСТИ СКЛАДНЫЕ

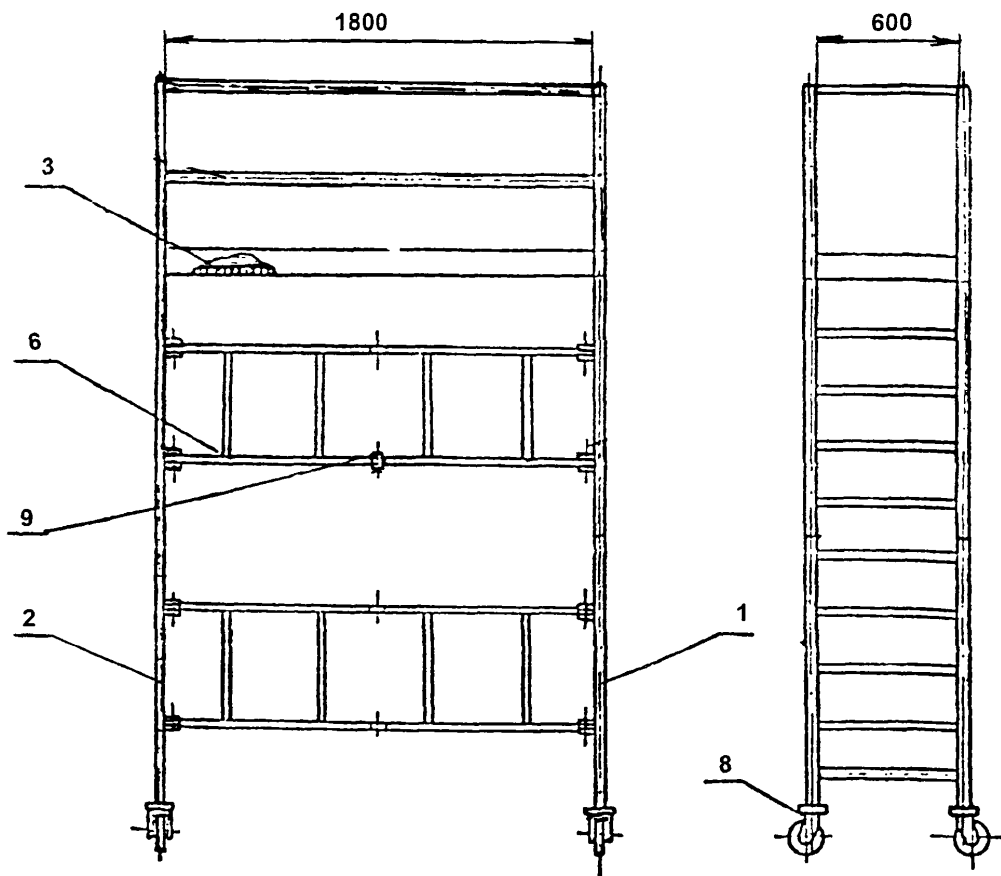

Подмости предназначены для производства строительно-монтажных работ в стесненных условиях.

Подмости состоят из лестниц (поз.1, 2), ферм (поз.6), фиксатора (поз.9), настила (поз.3), четырех поворотных колес (поз.8).

### Техническая характеристика

1. Грузоподъемность, кг.....	200
2. Высота рабочей площадки, мм:	
наименьшая.....	1560
наибольшая.....	3000
3. Масса, кг.....	54

## ПОДМОСТИ СТАЦИОНАРНЫЕ

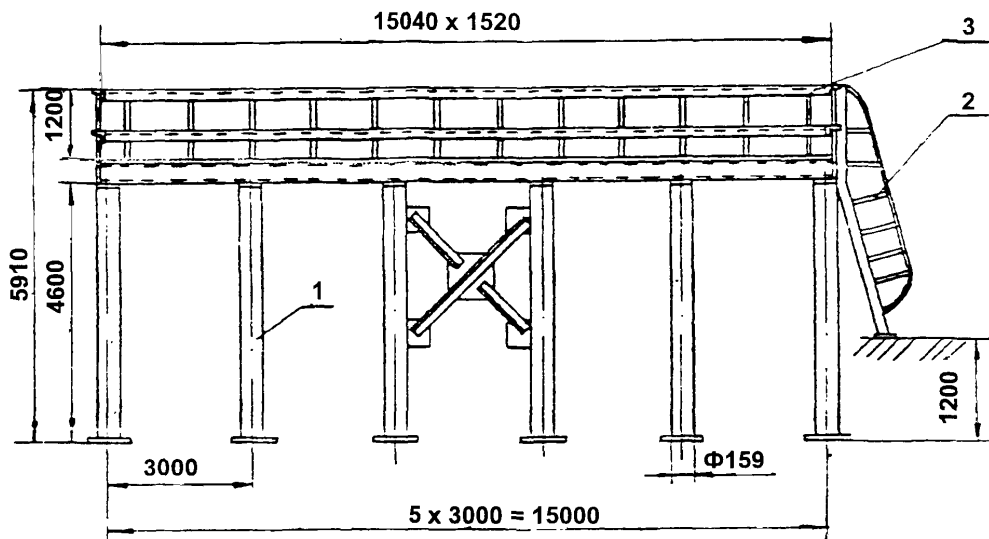

Подмости предназначены для погрузочно-разгрузочных работ с железнодорожных вагонов на высоте 4,7 м.

Подмости состоят из стойки (поз.1) лестницы (поз.2), ограждений (поз.3).

### Техническая характеристика

1. Длина площадки подмостей, мм.....	15040
2. Высота настила площадки (от земли), мм.....	4710
3. Ширина площадки подмостей, мм.....	1520
4. Габариты подмостей, мм:	
высота .....	5910
длина.....	17000
ширина .....	1650
5. Масса, кг.....	1700

Разработчик: трест Мосоргинжстрой - проект №80-145

## ПОДМОСТИ ПЕРЕДВИЖНЫЕ

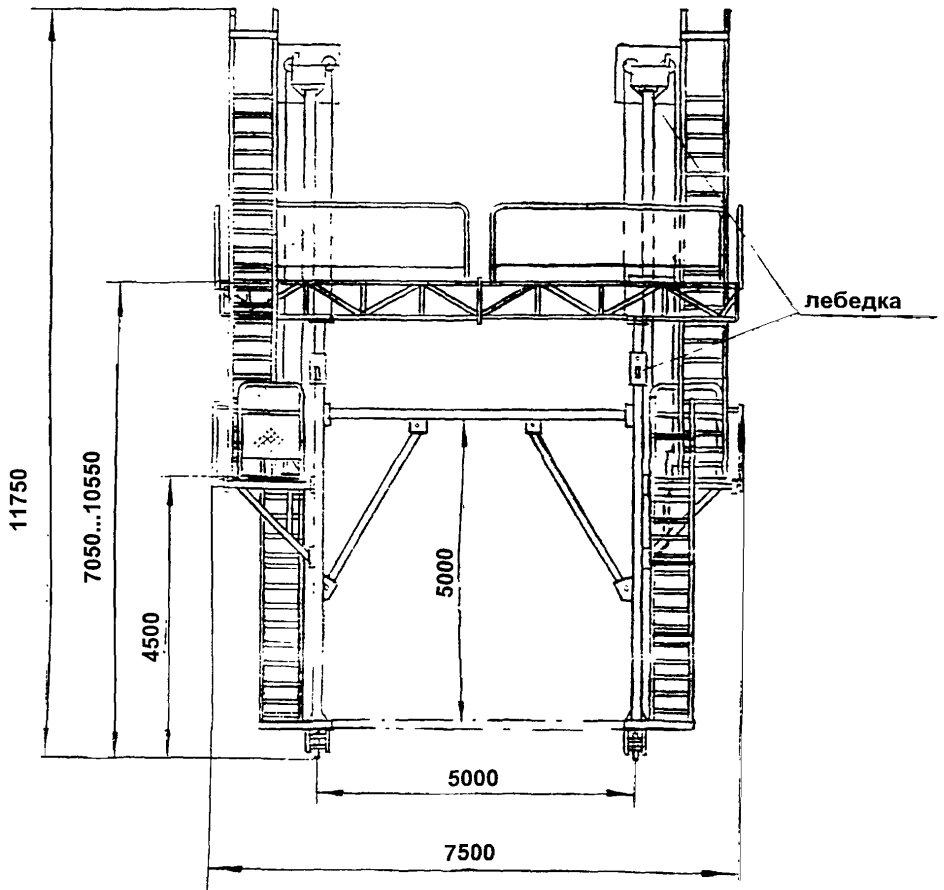

Подмости предназначены для отделочных работ (стен и потолков) в зданиях фильтров водопроводной станции.

Высоту подмостей можно изменить от 7 до 10,5 м без их демонтажа с помощью двух ручных лебедок. Предусмотрена возможность перестановки катков подмостей на 90°.

### Техническая характеристика

1. Минимальная высота площадки, мм.....	7000
2. Максимальная высота площадки, мм.....	10500
3. Допустимая нагрузка, Н (кг/м <sup>2</sup> ).....	2000 (200)
4. Габариты подмостей, мм:	
высота .....	11750
длина.....	5600
ширина .....	7600
5. Масса, кг.....	7000

## ПОДМОСТИ РЫЧАЖНЫЕ

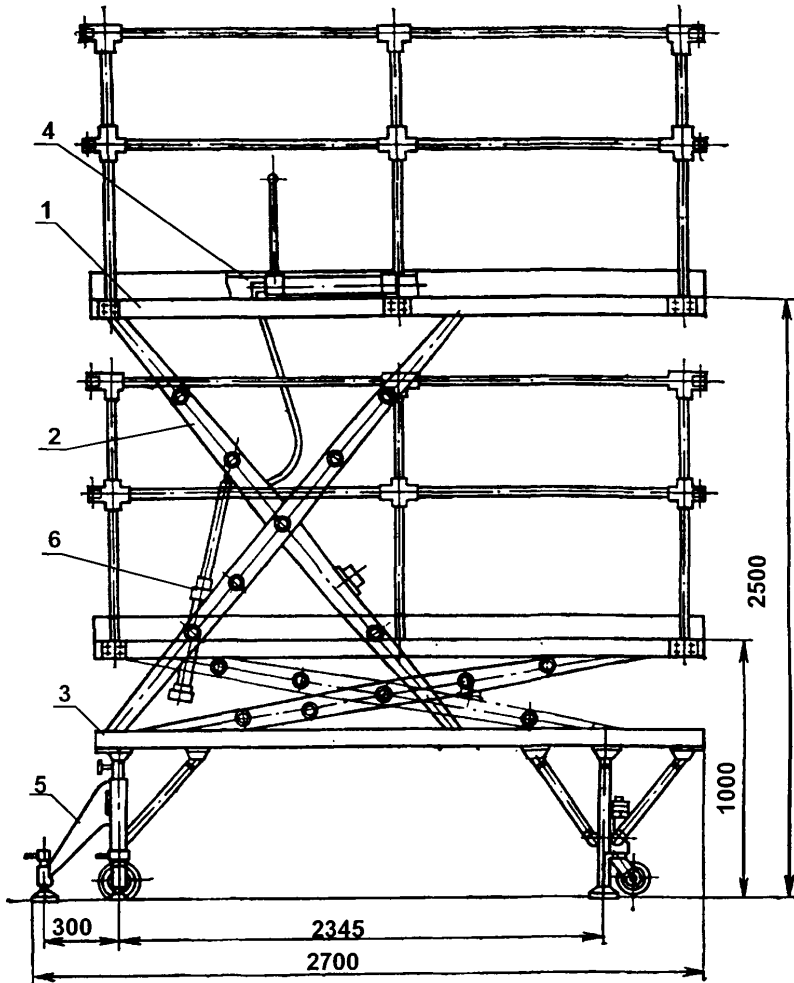

Подмости предназначены для выполнения отделочных и монтажных работ.

Подмости состоят из верхней рабочей площадки (поз.1), рычагов (поз.2), основания (поз.3), гидронасоса (поз.4), гидроцилиндра (поз.6), выносных опор (поз.5).

### Техническая характеристика

1. Грузоподъемность, кг.....	300
2. Высота подъема площадки, м:	
наибольшая .....	2,5
наименьшая.....	1,0
3. Масса, кг.....	130

Разработчик: АОЗТ ЦНИИОМТП - проект № 2179.00.00

## ПОДМОСТИ ПЕРЕДВИЖНЫЕ РЫЧАЖНЫЕ

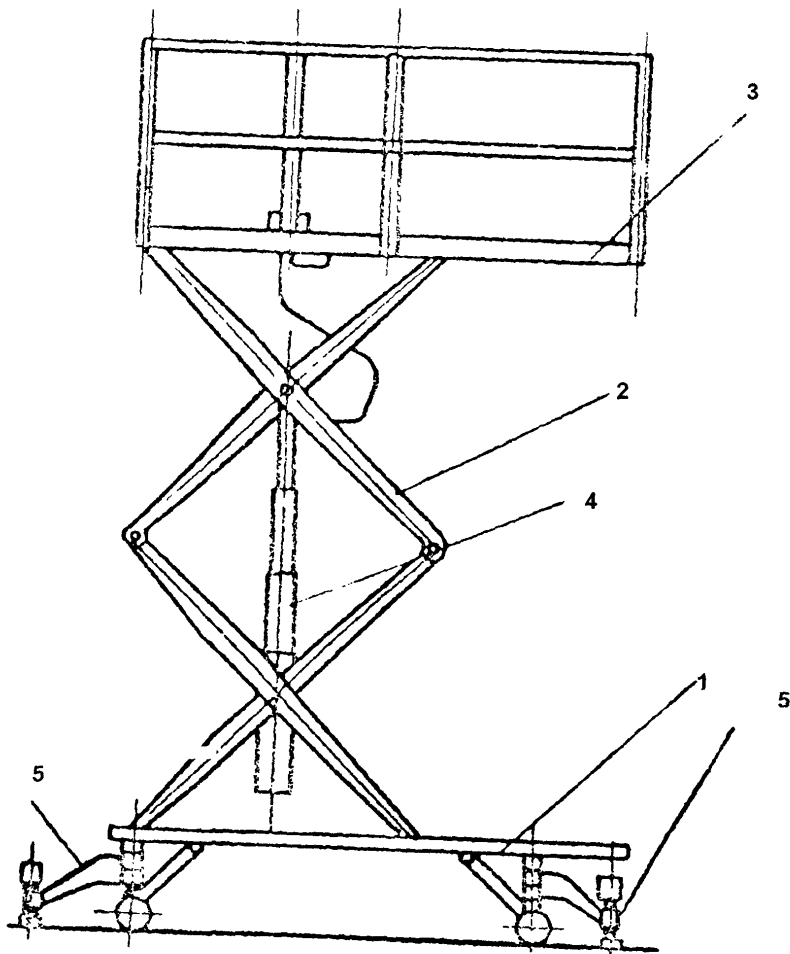

Подмости предназначены для отделочных работ как в помещениях, так и на фасадах зданий высотой до 6 м.

Подмости состоят из основания (поз.1), рычагов подъема(поз.2), площадки (поз.3), гидрооборудования (поз.4), выносных опор (поз.5).

### Техническая характеристика

1. Грузоподъемность, кг: .....	300
2. Высота подъема площадки, м:	
наибольшая.....	4
наименьшая.....	1,1
3. Габаритные размеры рабочей площадки, мм	
длина .....	2500
ширина.....	700
4. Габаритные размеры в транспортном положении , мм:	
длина .....	2500
ширина.....	770
высота .....	1100
5. Масса, кг.....	235

Разработчик: АОЗТ ЦНИИОМТП - проект № 2366

## ПОДМОСТИ РЫЧАЖНЫЕ

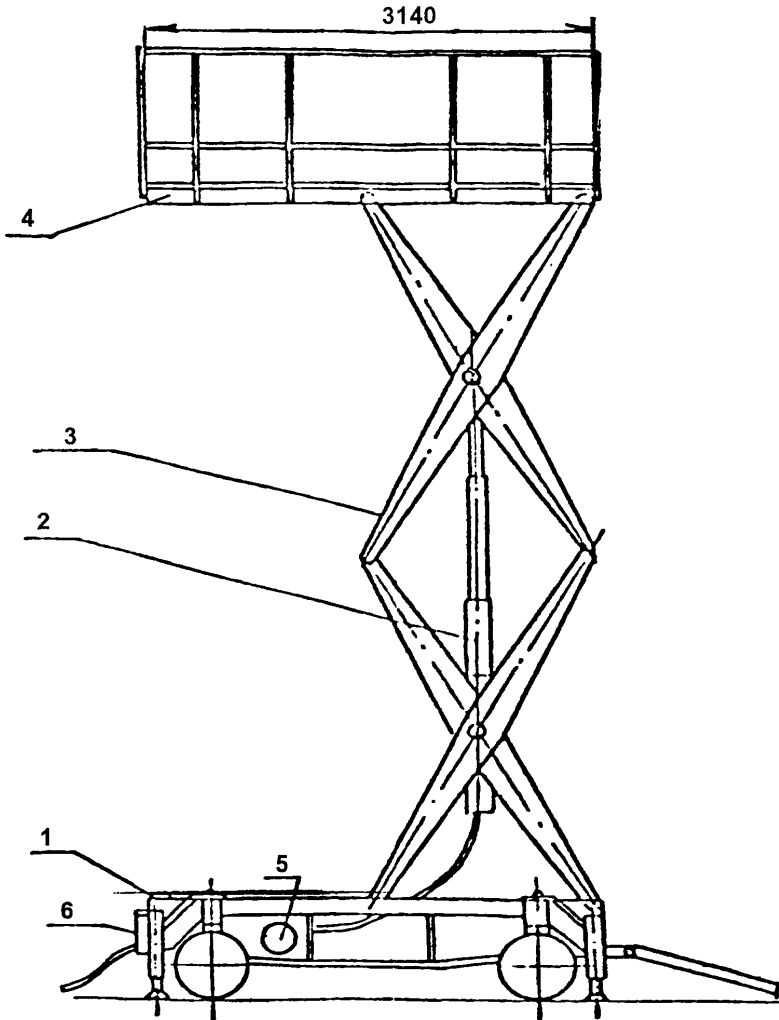

Подмости передвижные предназначены для выполнения отделочных и монтажных работ.

Подмости передвижные состоят из нижней рамы (поз.1) с колесами. Верхняя рама (поз.4) получает движение от гидропривода (поз.5), гидроцилиндра (поз.2), системы рычагов (поз.3). Управление производится пусковой аппаратурой (поз.6).

### Техническая характеристика

1. Грузоподъемность, кг.....	300
2. Верхнее положение рабочей площадки, м .....	6,0
3. Нижнее положение рабочей площадки, м.....	1,4
4. Масса, кг.....	1250
5. Размеры рабочей площадки в плане, мм.....	3140 x 1000

Разработчик: Производственное объединение "Стройтехника"  
Ярославский ремонтно-механический завод

## ПОДМОСТИ РЫЧАЖНЫЕ САМОХОДНЫЕ

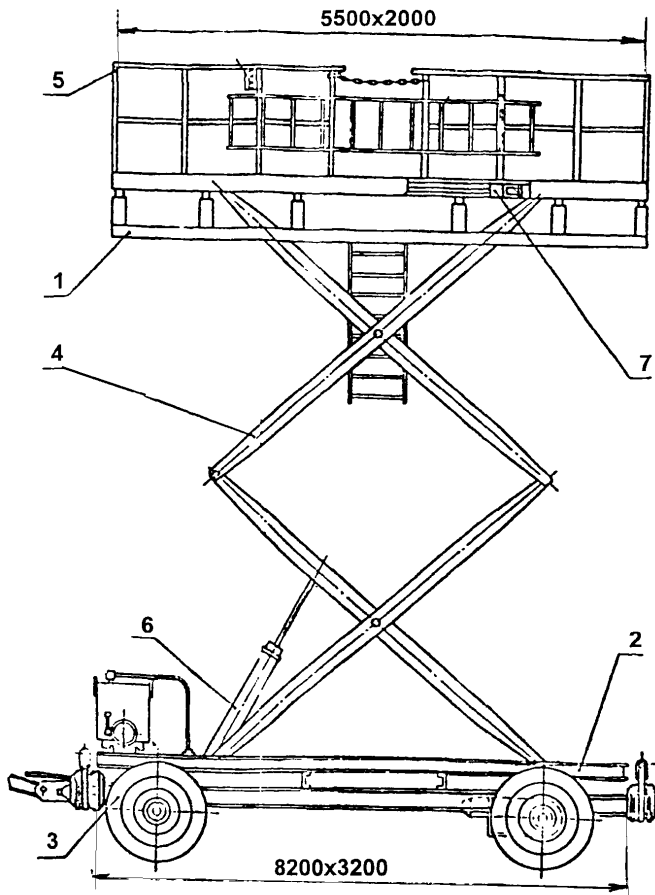

Подмости самоходные предназначены для производства работ в промышленных зданиях.

Подмости самоходные состоят из платформы (поз.1), рамы (поз.2), ходовой части (поз.3), рычагов (поз.4), ограждения (поз.5), гидроцилиндра (поз.6), стопорного механизма (поз.7).

### Техническая характеристика

1. Грузоподъемность, т.....	3,0
2. Положение платформы, м:	
верхнее.....	7,0
нижнее.....	2,42
3. Масса, кг.....	6225

Разработчик: АОЗТ ЦНИИОМТП - проект № 708-2.00.000

## ПОДМОСТИ ПЕРЕСТАВНЫЕ С ЭЛЕКТРОПРИВОДОМ

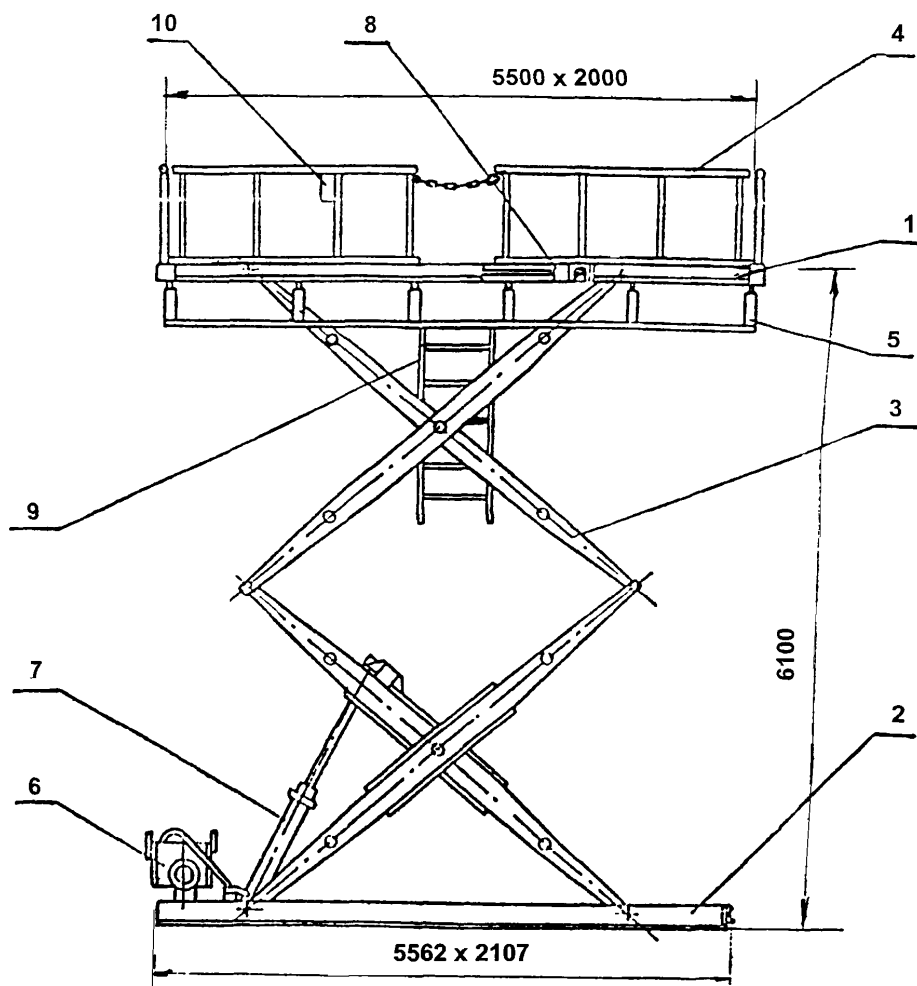

Подмости предназначены для производства кирпичной кладки, монтажа стеновых блоков и сборных железобетонных конструкций.

Подмости состоят из платформы (поз.1), опорной рамы (поз.2), рычажной системы (поз.3), ограждения (поз.4), съемной площадки (поз.5), насосной станции (поз.6), гидроцилиндров (поз.7), стопорного механизма (поз.8), аварийной лестницы (поз.9), кнопочной станции (поз.10).

### Техническая характеристика

1. Грузоподъемность, кг.....	3000
2. Масса, кг.....	3650

Разработчик: АОЗТ ЦНИИОМТП - проект № 529-2.00.000



## ПОДМОСТИ ИЗ АЛЮМИНИЕВОГО СПЛАВА

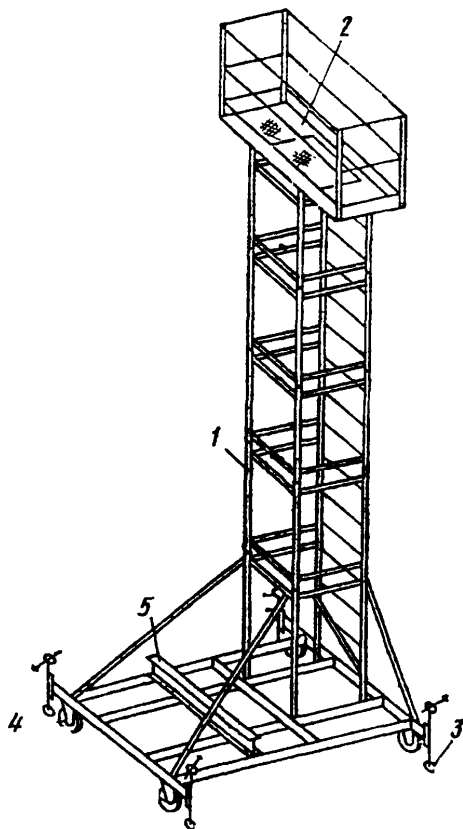

Подмости предназначены для выполнения работ по возведению каркасов многоэтажных зданий.

Подмости состоят из секций (поз.1), рабочей площадки (поз.2), домкрата (поз.3), колес (поз.4), пригруза (поз.5).

### Техническая характеристика

1. Высота рабочего настила над местом установки, м .....2, 3, 4, 5 и 6 м
2. Масса рамы, кг .....42
3. Масса отдельных элементов, кг.....23

Разработчик: АООТ Промстальконструкция

## ПОДМОСТИ САМОХОДНЫЕ

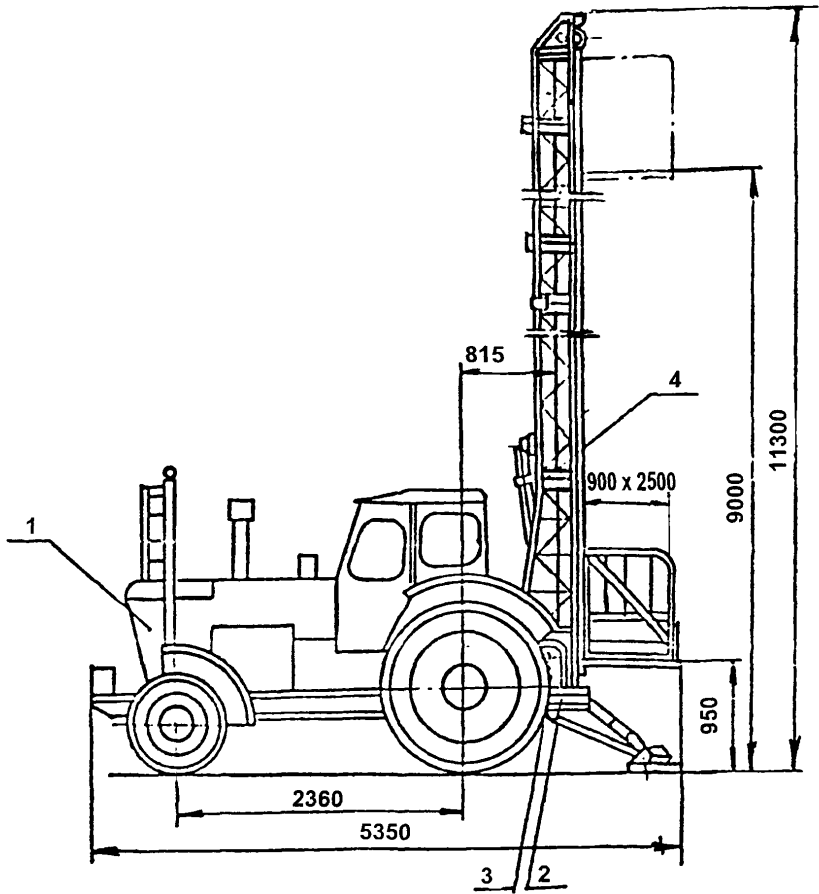

Подмости предназначены для подъема рабочих с инструментом, оборудования и материалов при производстве работ на фасадах зданий или внутри помещений.

Подмости состоят из трактора МТЗ-80 (поз.1), рамы (поз.2), лебедки подъема площадки (поз.3), гидроцилиндра (поз.4). На площадке имеется поворотный кран с ручным приводом.

### Техническая характеристика

1. Грузоподъемность, кг:  
площадки.....500  
крана.....100
2. Высота пола площадки над уровнем грунта, м:  
наименьшая.....0,95  
наибольшая.....9
3. Масса, кг.....5300

Разработчики: ЦЭКБ Строймехавтоматика, ЦНИИОМТП - проект № 1982.00.000

## ПОДМОСТИ ВЫДВИЖНЫЕ САМОХОДНЫЕ ПВС-8

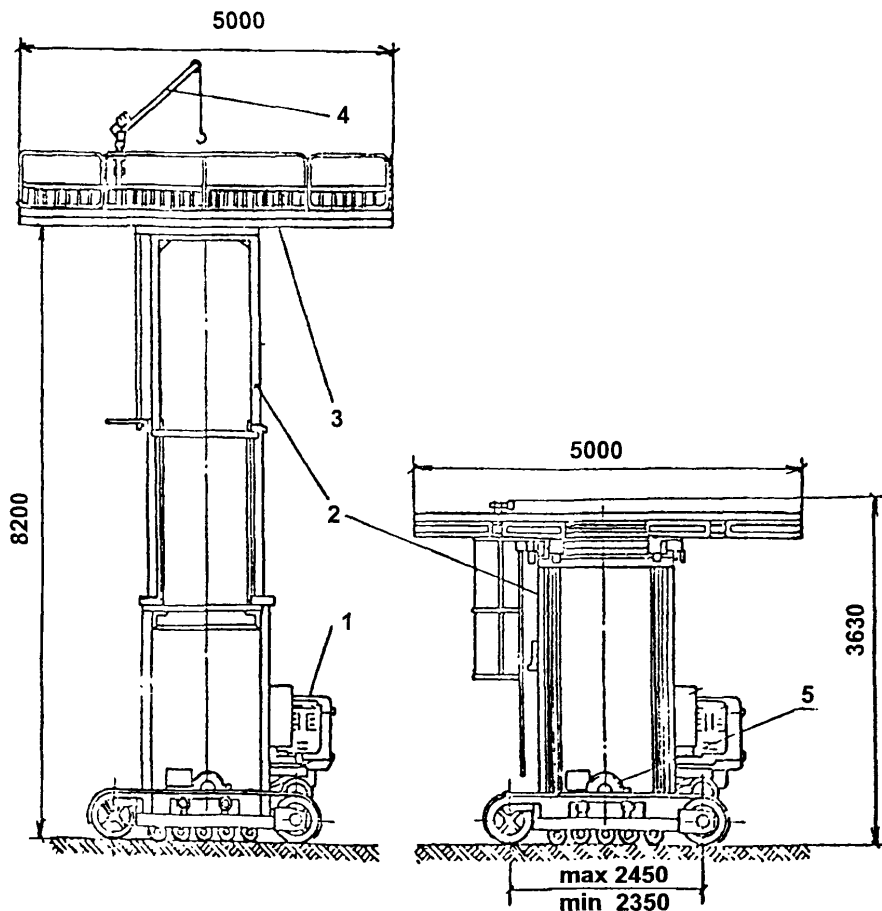

Подмости ПВС-8 на гусеничном ходу предназначены для производства теплоизоляционных и строительно-монтажных работ на высоте 3,2 - 8 м.

Подмости состоят из площадки (поз.3), телескопа (поз.2), бензо-электрического агрегата (поз.1), крана-укосины (поз.4), лебедки (поз.5) для выдвижения телескопа.

### Техническая характеристика

1. Грузоподъемность крана-укосины, кг.....	100
2. Максимальная высота подъема площадки, м.....	8,0
3. Нагрузка на площадку, Н (кг/м <sup>2</sup> )	
груза.....	5000 (500)
людей.....	4000 (400)
4. Масса, кг.....	4800
5. Размеры рабочей площадки в плане, мм.....	5000 x 2000

Разработчик: ВКТИ Проектстроймеханизация

## ПОДМОСТИ ВЫДВИЖНЫЕ САМОХОДНЫЕ ПВС-12

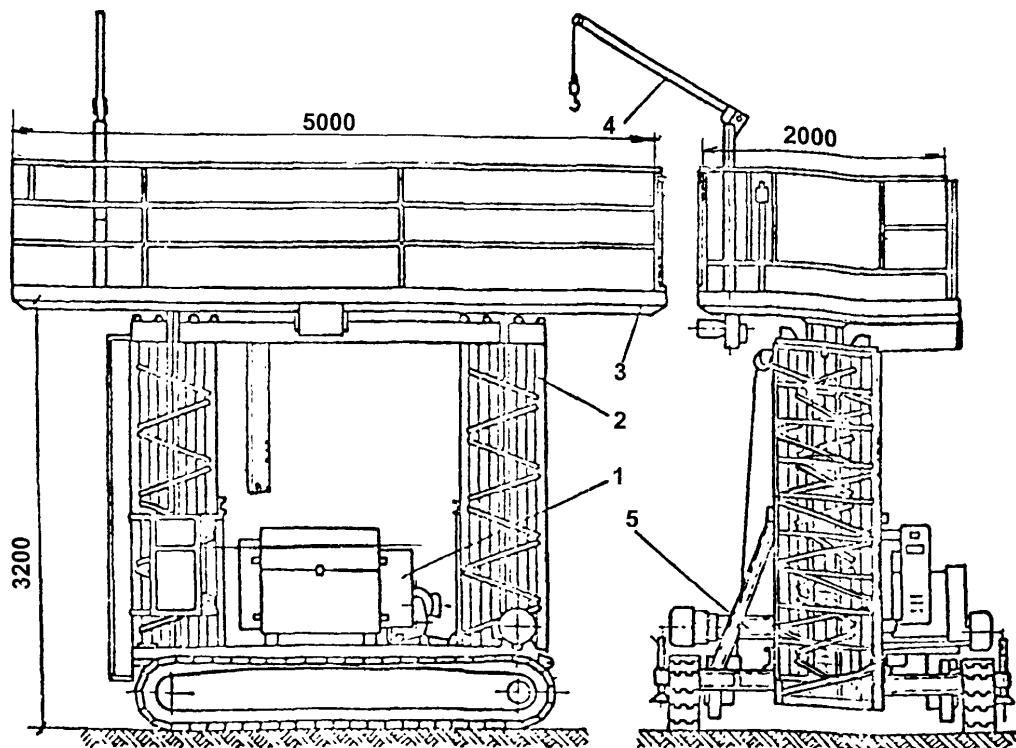

Подмости ПВС-12 на гусеничном ходу предназначены для производства теплоизоляционных и строительно-монтажных работ на высоте 3,2 - 13,5 м.

Подмости состоят из площадки (поз.3), телескопа (поз.2), бензо-электрического агрегата (поз.1), крана-укосины (поз.4), лебедки (поз.5) для выдвигания телескопа.

### Техническая характеристика

1. Грузоподъемность крана-укосины, кг.....	100
2. Максимальная высота подъема площадки, м.....	12,0
3. Нагрузка на площадку, Н (кг/м <sup>2</sup> ):	
груза.....	3000 (300)
людей.....	3000 (300)
4. Масса, кг.....	5800

Разработчик: ВКТИ Проектстроймеханизация

## ПОДМОСТИ САМОХОДНЫЕ УНИВЕРСАЛЬНЫЕ УСП-2

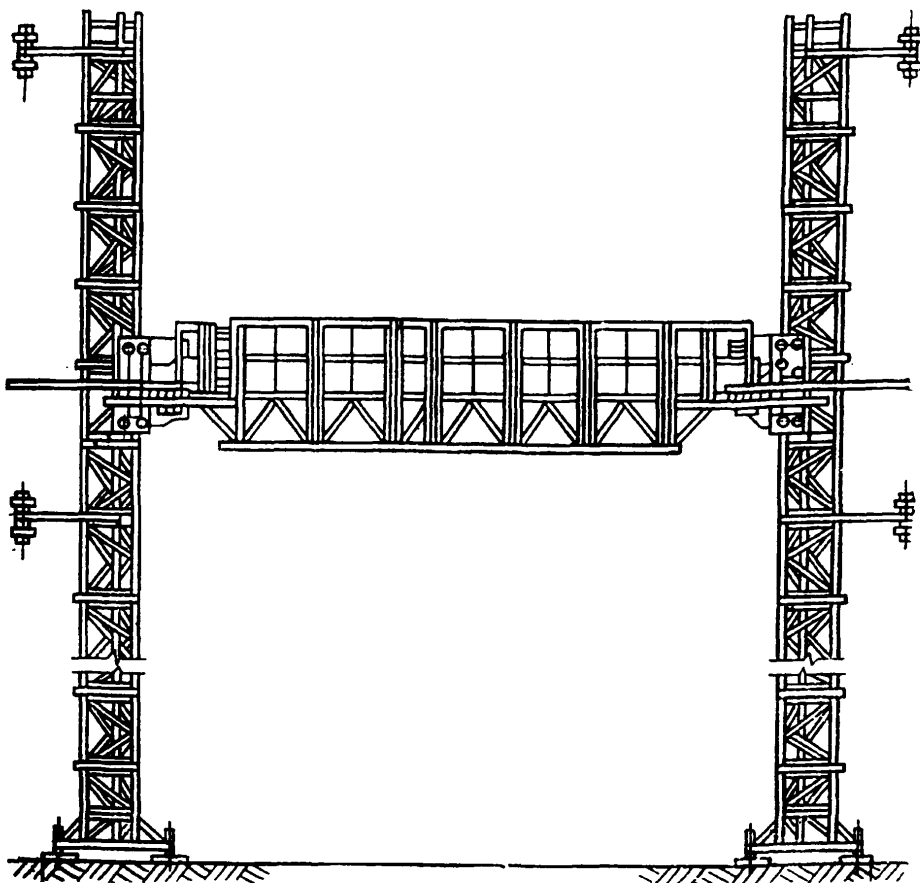

Подмости предназначены для выполнения наружных отделочных работ при возведении и ремонте зданий.

Подмости состоят из двух стоек, платформы с приводом подъема (опускания) и устройства для крепления подмостей к стене.

### Техническая характеристика

1. Наибольшая высота подъема, м.....40
2. Ширина платформы, м.....1,2
3. Скорость подъема (опускание), м/мин.....4,55
4. Удельное давление опоры стойки на грунт, МПа (кг/м<sup>3</sup>).....0,3 (3)
5. Наибольшее расстояние между креплением стоек к зданию, м..9,6
6. Масса, кг.....8000

# **ВЫШКИ**

**ВЫШКИ - ПЕРЕДВИЖНЫЕ КОНСТРУКЦИИ, ИСПОЛЬЗУЕМЫЕ  
ДЛЯ ВЫПОЛНЕНИЯ КРАТКОВРЕМЕННЫХ РАБОТ НА ВЫСОТЕ.**

## ВЫШКА СБОРНО-РАЗБОРНАЯ

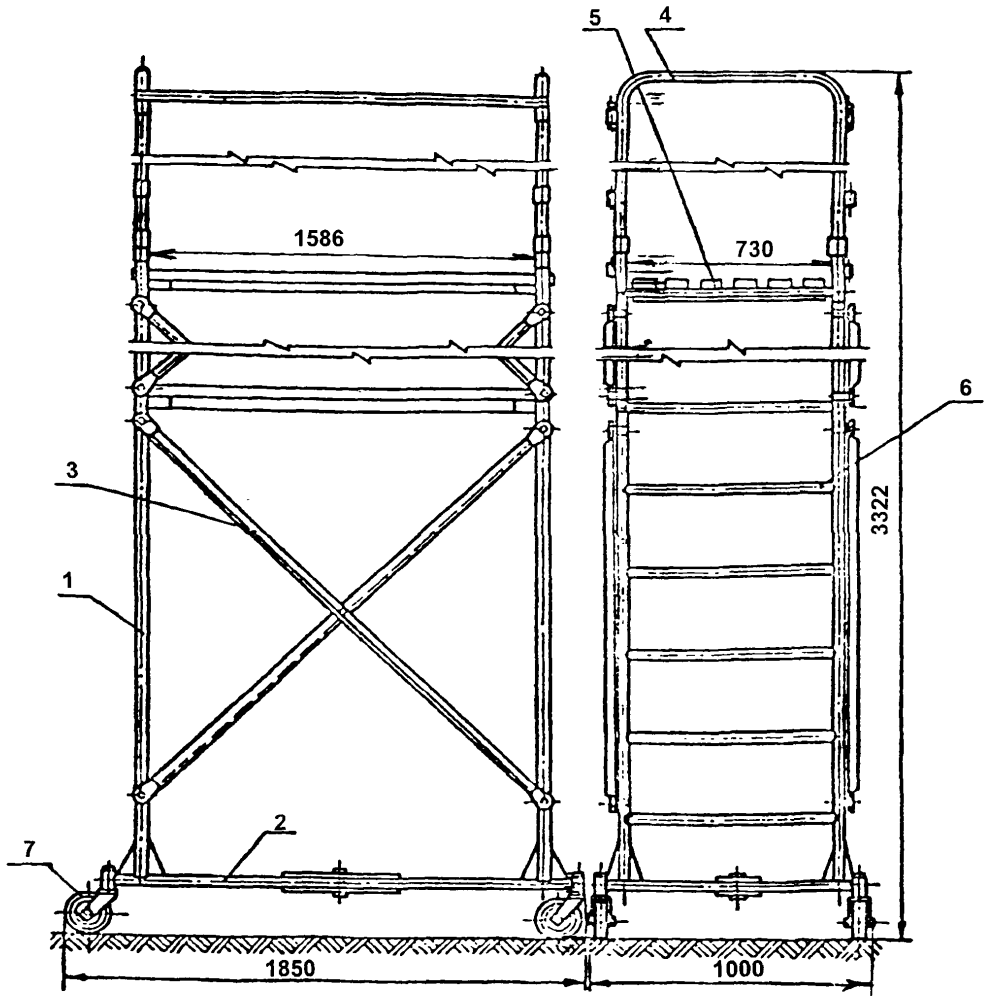

Вышка предназначена для производства отделочных работ внутри помещений.

Вышка состоит из секций (поз.1), рамы (поз.2), рояльных колес (поз.7), диагональных раскосов (поз.3), ограждений (поз.4), настила (поз.5), лестницы (поз.6). Элементы вышки из облегченных металлических труб.

### Техническая характеристика

1. Допустимая нагрузка, Н (кг/м <sup>2</sup> ).....	1500 (150)
2. Наибольшая высота рабочего настила от пола, м.....	2,2
3. Масса, кг.....	50

Разработчик: УМОР Главмосстроя - проект № 1039А

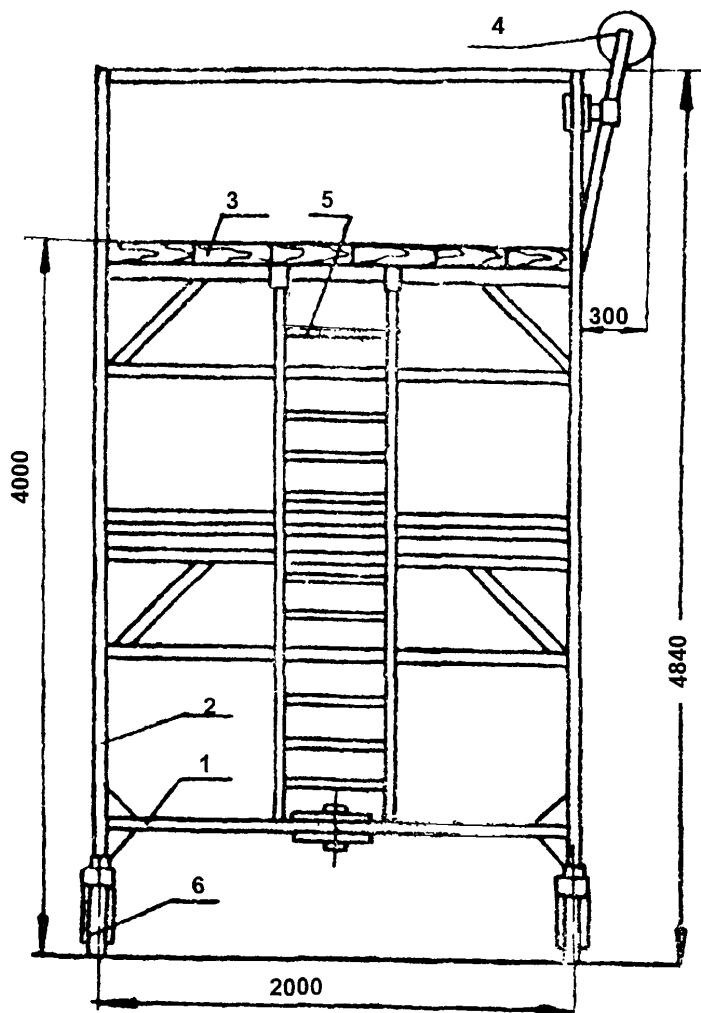

Вышка предназначена для выполнения отделочных и ремонтных работ внутри помещений высотой до 6 м и для наружных работ.

Вышка состоит из рамы (поз.1), металлоконструкции (поз.2), щита настила (поз.3), блока (поз.4), лестницы (поз.5), колеса (поз.6).

#### Техническая характеристика

Допустимая нагрузка, Н(кг/м <sup>2</sup> ).....	2000 (200)
Высота до щита настила, м.....	4,0
Размер рабочей площадки, м :	
для отдельно стоящей вышки.....	2,0x2,0
для сплошных подмостей.....	2,0x6,0
Габаритные размеры, мм.....	5200x2300x2250
Масса одной секции, кг.....	18,3
Общая масса, кг.....	414

Разработчик: Управление механизации отделочных работ  
Главмосстроя - проект № 318



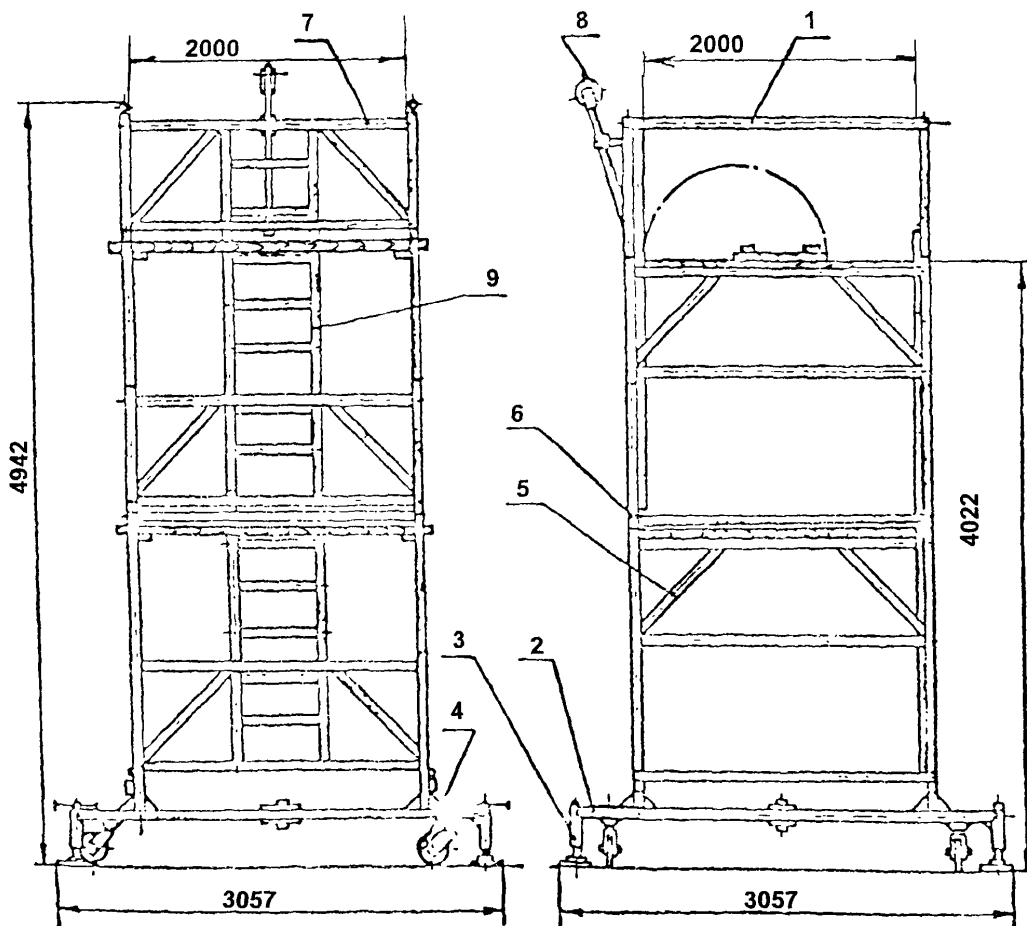

Вышка предназначена для выполнения отделочных и ремонтных работ.

Вышка состоит из секций (поз.1), складывающейся рамы (поз.2), опорных винтов (поз.3), рояльных колес (поз.4), диагональных связей (поз.5), щитов настила (поз.6), перил (поз.7), подъемного блока (поз.8), лестницы (поз.9).

#### Техническая характеристика

1. Допустимая нагрузка, Н (кг/м <sup>2</sup> ).....	2000 (200)
2. Наибольшая высота рабочего настила, м.....	4,022
3. Масса, кг.....	590

Разработчик: АОЗТ ЦНИИОМТП - проект № 3241.08.000

## ВЫШКА ВЫСОТОЙ ДО 10 м

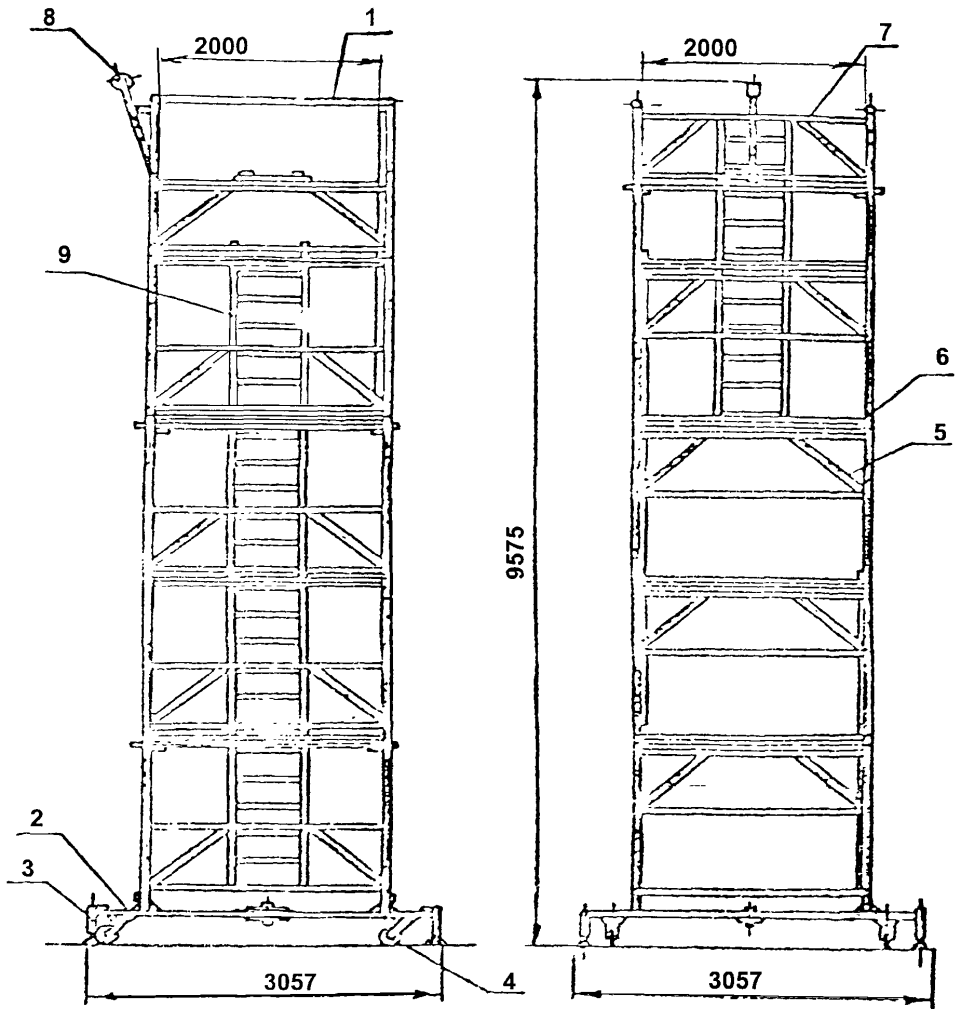

Вышка предназначена для выполнения отделочных и ремонтных работ, а также для специальных работ электромонтажных и санитарно-технических.

Вышка состоит из секций (поз.1), складывающейся рамы (поз.2), опорных винтов (поз.3), рояльных колес (поз.4), диагональных связей (поз.5), щитов настила (поз.6), перил (поз.7), подъемного блока (поз.8), лестницы (поз.9).

### Техническая характеристика

1. Допустимая нагрузка, Н (кг/м <sup>2</sup> ).....	2000 (200)
2. Наибольшая высота рабочего настила, м.....	8,512
3. Масса, кг.....	940

## ВЫШКА ТЕЛЕСКОПИЧЕСКАЯ ВЫСОТОЙ ДО 4 м

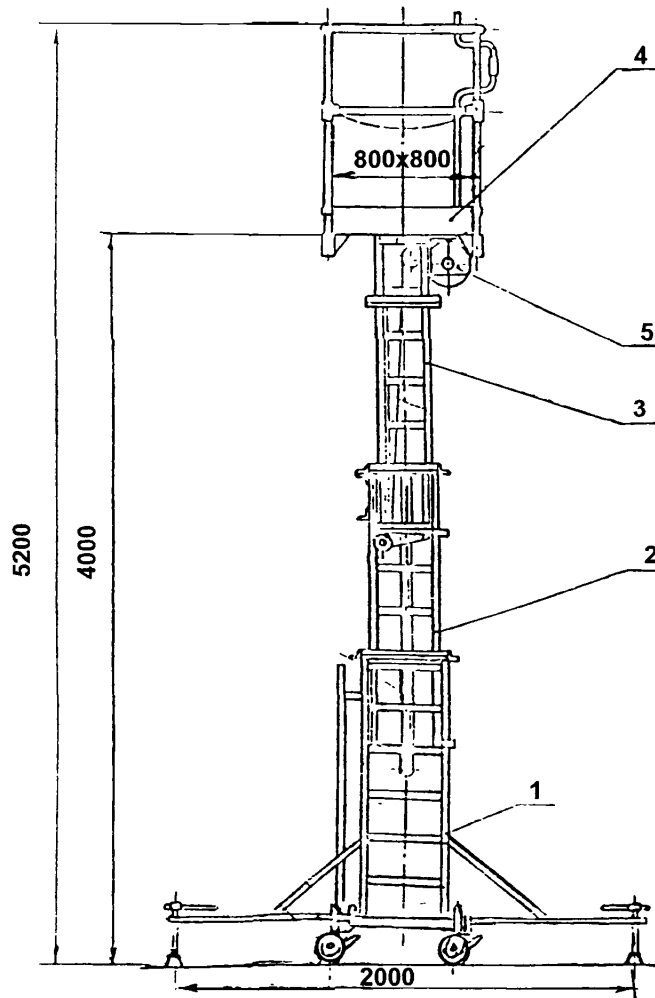

Вышка телескопическая предназначена для организации рабочего места на высоте при производстве отделочных, сантехнических, электромонтажных работ.

Вышка состоит из трех секций (поз.1,2,3), выполненных из алюминиевых сплавов. К верхней секции прикреплена площадка (поз.4), которая может перемещаться с помощью ручной лебедки (поз.5).

### Техническая характеристика

1. Грузоподъемность, кг.....	100
2. Максимальная высота подъема площадки, м.....	4,0
3. Масса, кг.....	170

# ВЫШКА ТЕЛЕСКОПИЧЕСКАЯ ВЫСОТОЙ ДО 6,67 м

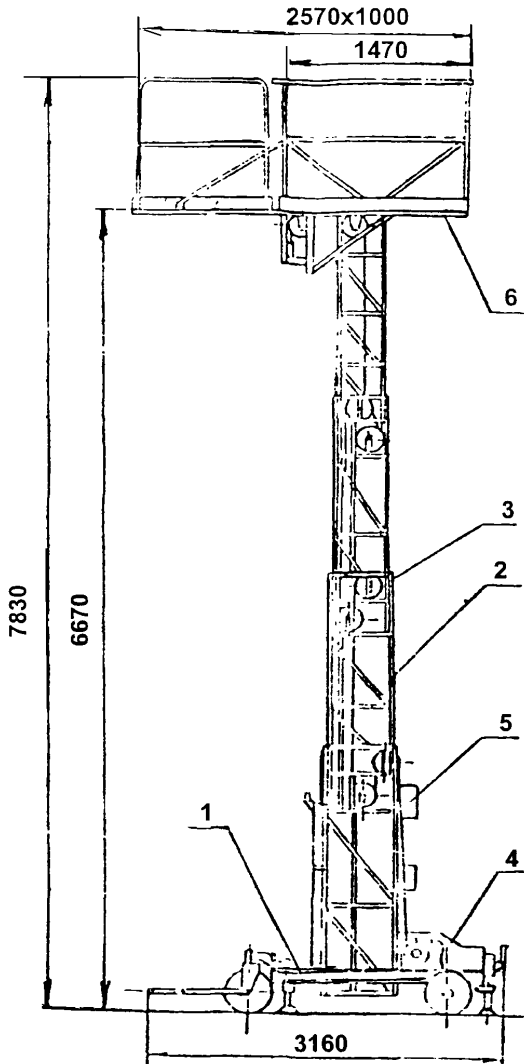

Вышка телескопическая предназначена для организации рабочего места на высоте при производстве электромонтажных, сантехнических работ в помещениях с твердым покрытием.

Вышка состоит из передвижной тележки (поз.1), мачты (поз.2), трособлочной системы (поз.3), электропривода (поз.4), пульта управления (поз.5), рабочей площадки (поз.6).

## Техническая характеристика

1. Грузоподъемность, кг.....	200
2. Максимальная высота подъема площадки, м.....	6,67
3. Масса, кг.....	630

## ВЫШКА ТЕЛЕСКОПИЧЕСКАЯ КАТУЧАЯ ВТК-12

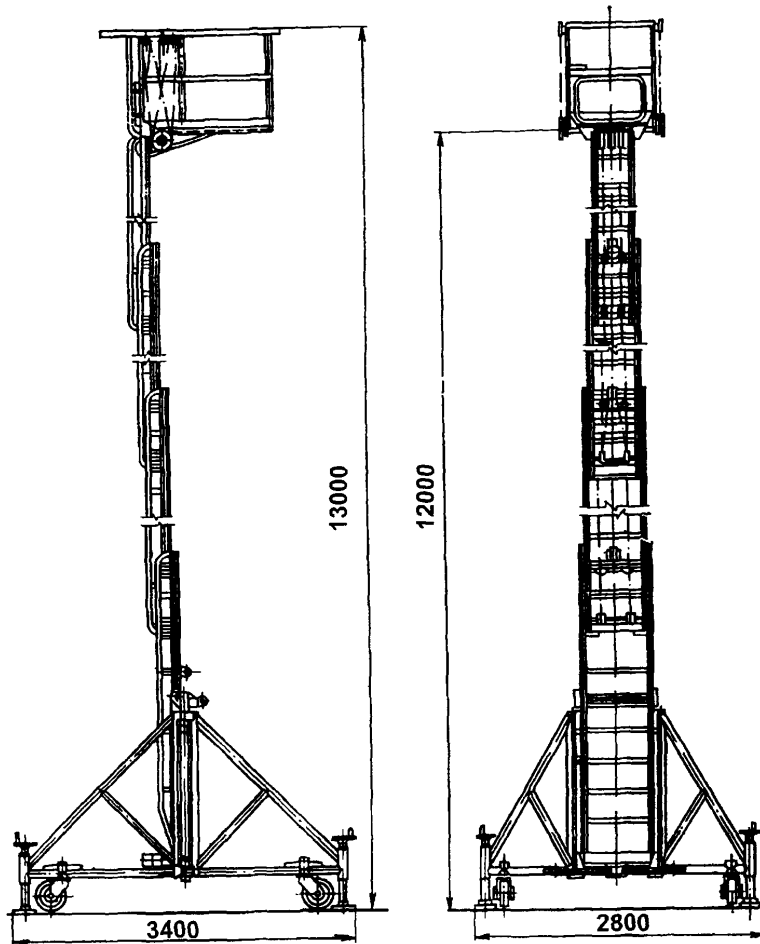

Вышка предназначена для выполнения строительно-монтажных работ в промышленных зданиях и на открытых площадках, имеющих твердое покрытие.

Вышка состоит из основания, телескопа, лебедки, канатно-блочной системы и рабочей площадки.

### Техническая характеристика

1. Грузоподъемность, кг.....	200
2. Высота подъема рабочей платформы, м:	
наименьшая.....	3,9
наибольшая.....	12
3. Размер площадки, м:	
длина .....	1,3
ширина.....	0,8
4. Масса, кг.....	2800

Разработчик: ВКТП Монтажстроймеханизация  
Минмонтажспецстроя - проект ВТК-12

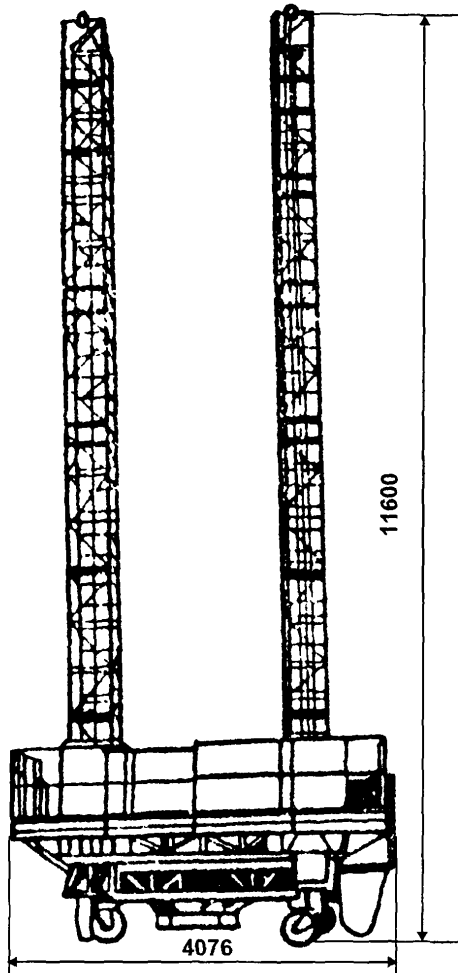

Вышка предназначена для подъема рабочих, строительных материалов и инструмента при выполнении отделочных, электромонтажных, санитарно-технических работ внутри помещений с высотой потолков до 12 м и на открытых площадках, имеющих твердое покрытие.

Вышка состоит из четырехколесной тележки, лебедки с электроприводом, сварных секций, подъемной платформы.

Техническая характеристика

1. Допустимая нагрузка на рабочую платформу, Н (кг/м<sup>2</sup>).....5000 (500)
2. Максимальная высота подъема платформы, м.....10,6
3. Габаритные размеры (в рабочем положении), мм:
  - длина, L.....4076
  - ширина.....3230
  - высота (максимальная), h.....11600
4. Масса, кг.....2200

Разработчик: СКБ-Мосстрой - проект №2505

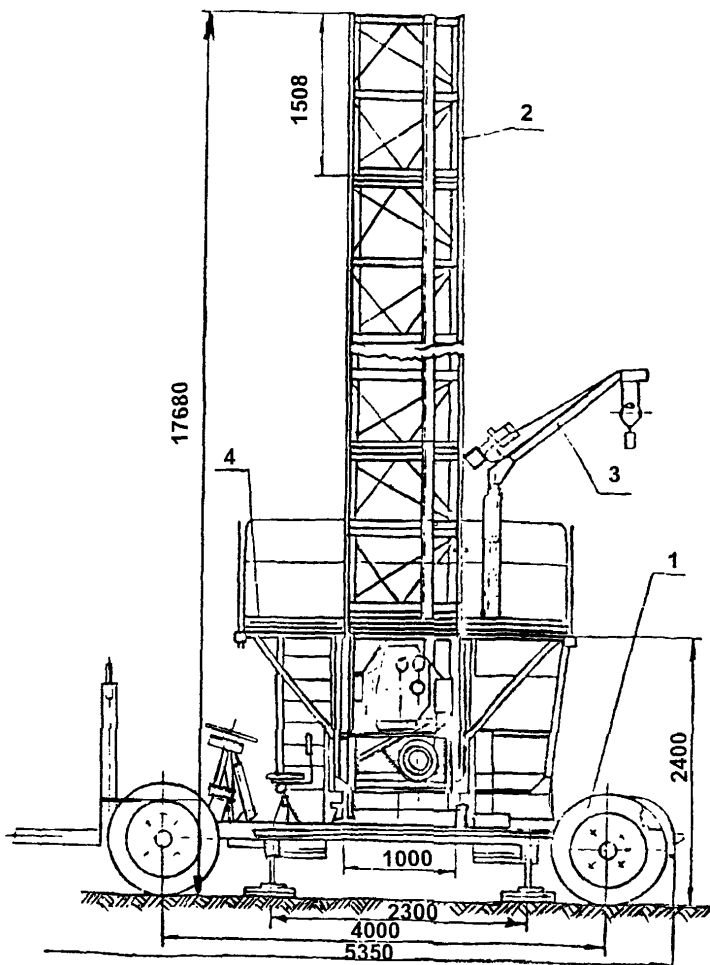

Вышка самоходная предназначена для производства отделочных работ на строительстве зданий и сооружений высотой до 18 м.

Вышка состоит из самоходной тележки (поз.1) на пневмоколесном ходу, секционной колонны (поз.2), крана-укосины (поз.3), платформы (поз.4).

#### Техническая характеристика

1. Грузоподъемность, кг.....	400
2. Максимальная высота подъема площадки, м.....	16
3. Грузоподъемность крана-укосины, кг.....	170
4. Масса, кг.....	5400

Разработчик: СКБ-Мосстрой

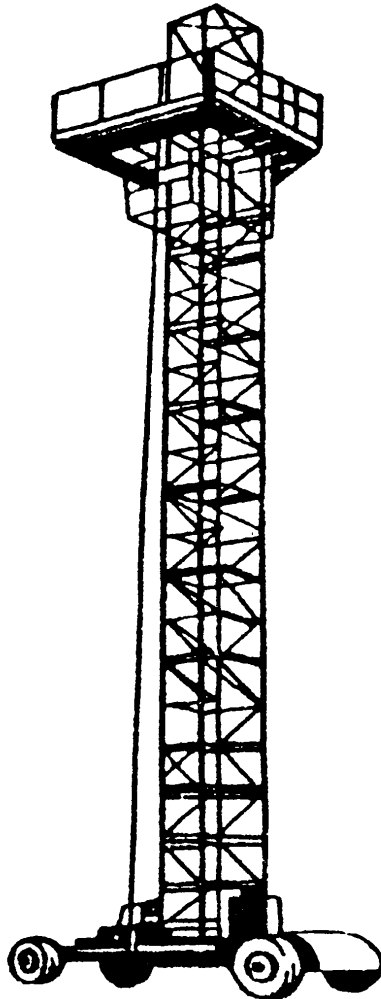

Вышка предназначена для производства отделочных работ на строительстве промышленных зданий и сооружений высотой до 18 м.

Вышка состоит из колонны вышки, рамы, рабочей площадки, крана-укосины, подъемной платформы.

**Техническая характеристика**

- |  |      |
|--|------|
| 1. Грузоподъемность, кг.....                                       | 400  |
| 2. Наибольшая высота подъема платформы от уровня установки, м..... | 16   |
| 3. Нижнее положение платформы, м .....                             | 2,4  |
| 4. Габаритные размеры в транспортном положении, м:                 |      |
| длина.....   | 6,65 |
| ширина.....  | 2,3  |
| высота (максимальная).....   | 2,6  |
| 5. Масса, кг.....  | 5400 |



## ВЫШКА ШАРНИРНАЯ ДВУХСЕКЦИОННАЯ Ш2СВ-18

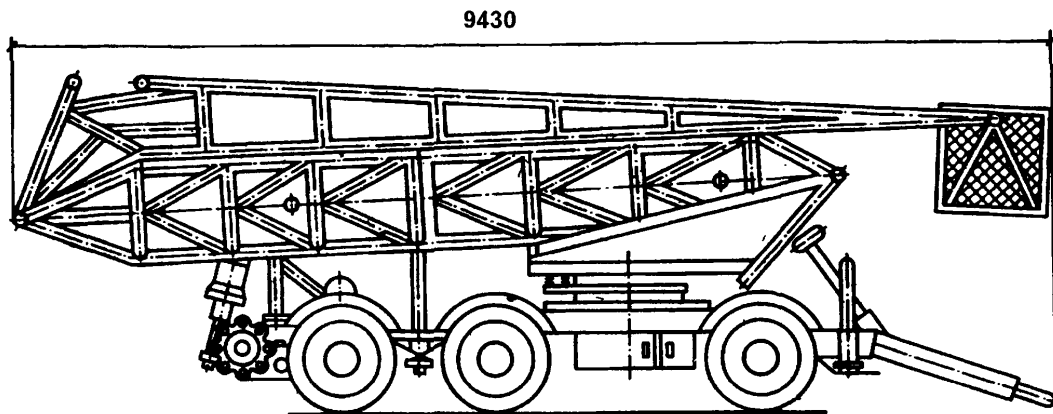

Вышка предназначена для общестроительных работ.

Вышка состоит из ходовой и поворотной частей, стреловых элементов с подъемными механизмами и люльки.

### Техническая характеристика

1. Предельная грузоподъемность, кг.....	150
2. Рабочий вылет вышки, м, при высоте подъема:	
18 м .....	4
1 м .....	9
3. Максимальная высота подъема, м.....	16,2
4. Масса, т.....	7,5

Разработчик: КБ Ленинградского электромеханического завода  
России - проект Ш2СВ-18

**ПОДЪЕМНИК ТЕЛЕСКОПИЧЕСКИЙ  
ГИДРАВЛИЧЕСКИЙ ПТГ-12**

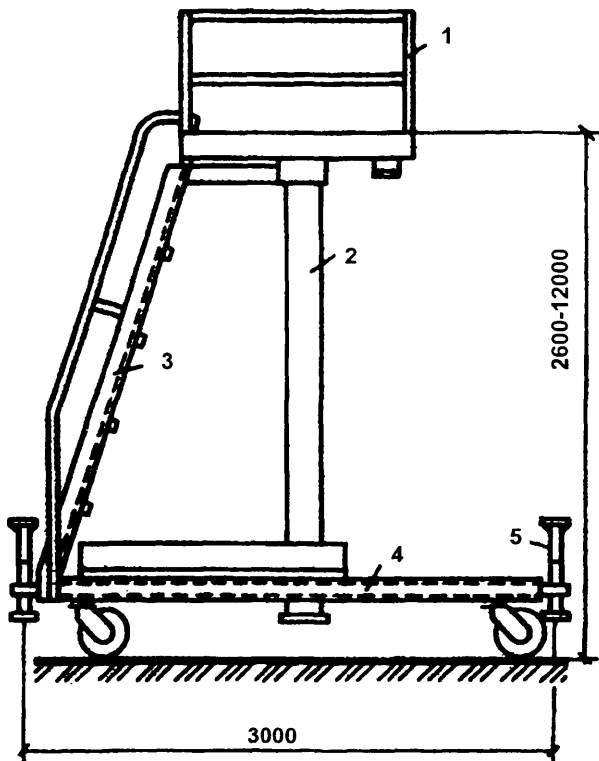

Подъемник предназначен для подъема двух рабочих с инструментами и материалами при выполнении общестроительных работ на высоте 2,6 - 12 м в зданиях и на открытых площадках.

Подъемник состоит из рабочей площадки (поз.1), стойки (поз.2), стремянки (поз.3), рамы (поз.4), стопорного винта (поз.5).

**Техническая характеристика**

1. Рабочая высота подъема, м.....	12
2. Грузоподъемность, кг.....	250
3. Высота подъема рабочей площадки, м:	
наибольшая.....	10,8
наименьшая.....	2,5
4. Масса в снаряженном состоянии, кг.....	1000

Изготовитель: Московский ремонтно-механический завод  
Минмонтажспецстрой

# **ЛЮЛЬКИ**

**ЛЮЛЬКИ - ПОДВЕСНЫЕ КОНСТРУКЦИИ, ЗАКРЕПЛЕННЫЕ  
НА ГИБКОМ ПОДВЕСЕ С ПЕРЕМЕЩАЕМЫМ РАБОЧИМ МЕСТОМ  
ПО ВЫСОТЕ.**

## ЛЮЛЬКА ЭЛЕКТРИФИЦИРОВАННАЯ ЛЭ-100-300

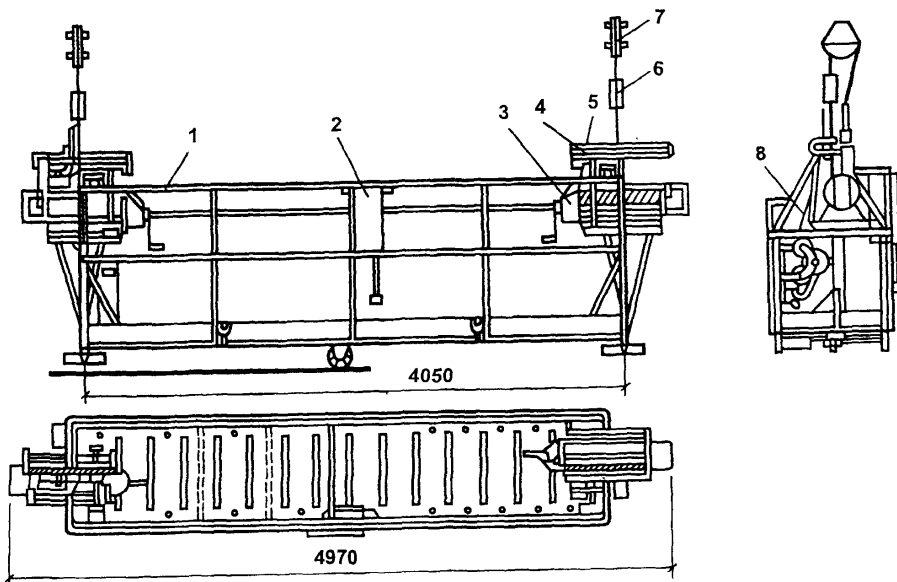

Люлька предназначена для выполнения различных отделочных работ (штукатурных, малярных).

Люлька состоит из сварного каркаса из труб (поз.1), электрооборудования (поз.2), лебедки (поз.3), канатоведущей системы (поз.4), блокирующего устройства ручного привода (поз.5), ограничителя (поз.6), подвески люльки к консолям (поз.7), каната предохранительного (поз.8).

### Техническая характеристика

1. Максимальная высота подъема, м .....	100
2. Допустимая максимальная нагрузка, Н (кг/м <sup>2</sup> ).....	3000 (300)
3. Скорость подъема или опускания, м/мин .....	5,5
4. Габариты люльки, мм:	
длина .....	4435
ширина .....	935
высота .....	1815

Разработчик: СКБ Мосстроя - проект № 3850

# ЛЮЛЬКА С ЭЛЕКТРОПРИВОДОМ ЛЭ-100-300 ДЛЯ СВАРОЧНЫХ РАБОТ

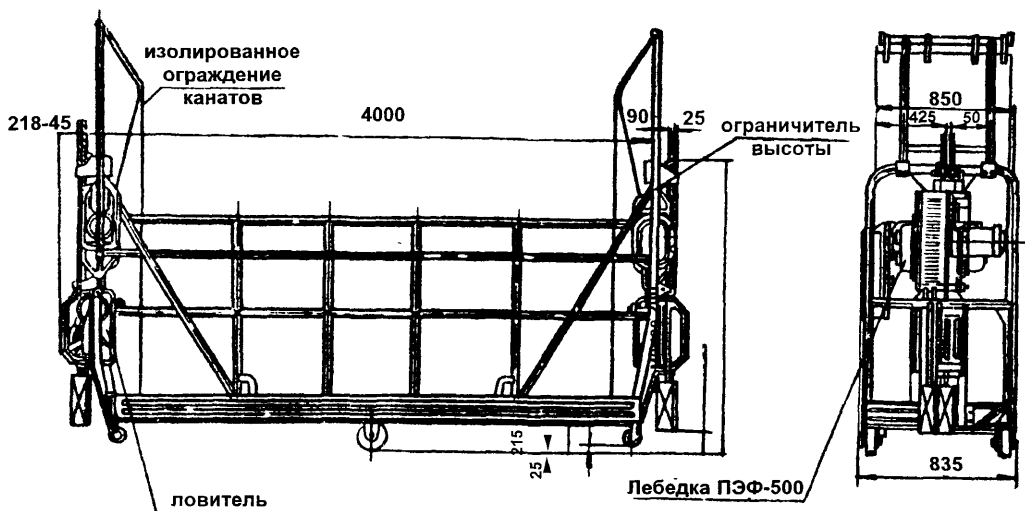

Люлька предназначена для выполнения сварочных работ при строительстве, отделке и ремонте фасадов зданий и сооружений.

## Техническая характеристика

- |  |      |
|--|------|
| 1. Грузоподъемность, кг .....  | 300  |
| 2. Максимальная высота подъема, м .....                              | 100  |
| 3. Скорость подъема, м/мин .....                                     | 5,3  |
| 4. Габаритные размеры люльки, мм :                                   |      |
| длина .....  | 4425 |
| ширина .....   | 935  |
| высота .....   | 1815 |
| 5. Масса люльки (без консолей, канатов и сварочного поста), кг ..... | 415  |

Разработчик: СКБ Мосстрой Главмосстроя - проект № 4781

## ЛЮЛЬКА ЛЭ-2-100-300

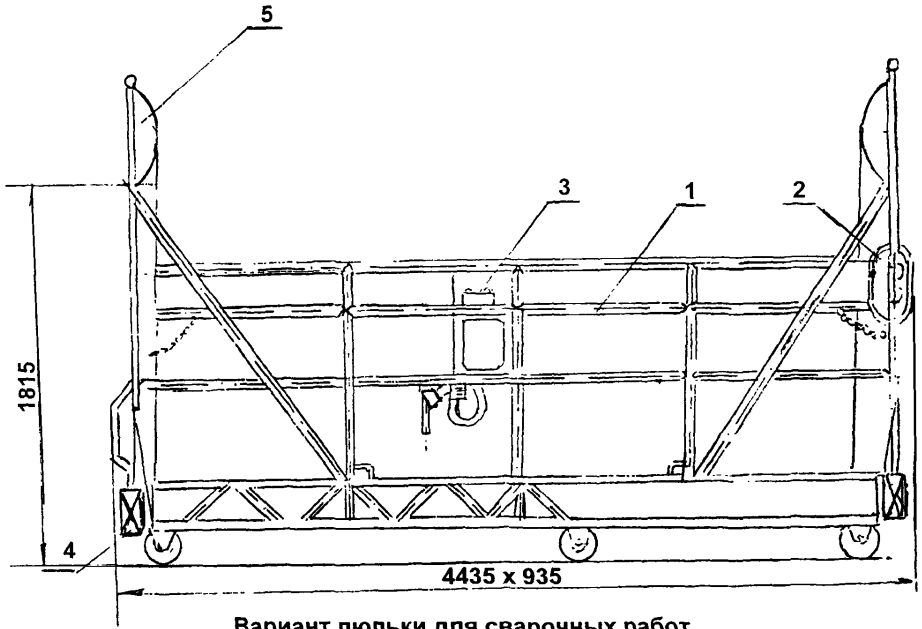

Вариант люльки для сварочных работ

Люлька ЛЭ-2-100-300 предназначена для производства монтажных, отделочных и ремонтных работ на фасадах зданий. В качестве механизма подъема используется фрикционно-барабанная лебедка.

Люлька для сварочных работ состоит из каркаса (поз.1), лебедки (поз.2), пульта управления (поз.3), ограничителя высоты (поз.4), фартука (поз.5), который предохраняет канат от попадания брызг металла и искр. Опоры консолей снабжены вводным электроаппаратом для поднятия сварочных устройств (сварочного трансформатора, генератора выпрямления переменного или постоянного тока).

### Техническая характеристика

1. Грузоподъемность, кг .....	300
2. Наибольшая высота подъема, м .....	100
3. Масса, кг .....	385

Разработчик: СКБ Мосстрой Главмосстрой - проект № 3850

## ЛЮЛЬКА ЛЭ-2-100-300

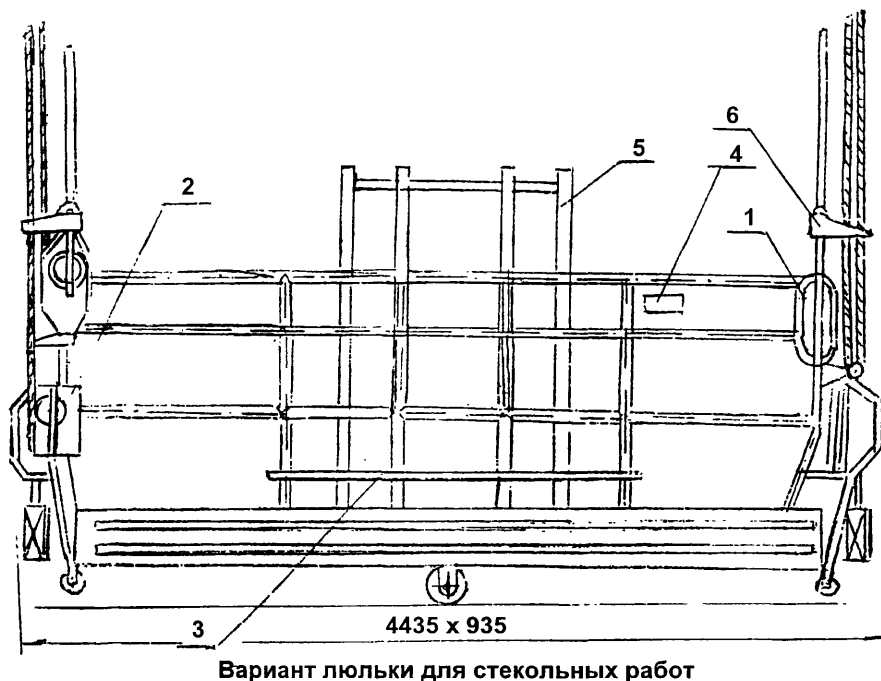

Люлька ЛЭ-2-100-300 предназначена для производства монтажных, отделочных и ремонтных работ на фасадах зданий. В качестве механизма подъема используется фрикционно-барabanная лебедка.

Люлька для стекольных работ состоит из лебедки (поз.1), ловителя (поз.2), съемного ограждения (поз.3), пульта (поз.4), пирамиды (поз.5) для установки стекла, ограничителя высоты подъема (поз.6).

По торцам люльки установлены стабилизаторы увеличения устойчивости люльки. На каркасе предусмотрен специальный канат крепления страховочных поясов двух стекольщиков. На люльке имеются два каната для крепления люльки к стене здания во время остекления.

### Техническая характеристика

1. Грузоподъемность, кг .....	300
2. Наибольшая высота подъема, м .....	100
3. Масса, кг .....	385

Разработчик: СКБ Мосстрой Главмосстроя - проект № 3850

## ЛЮЛЬКА Л-100-600

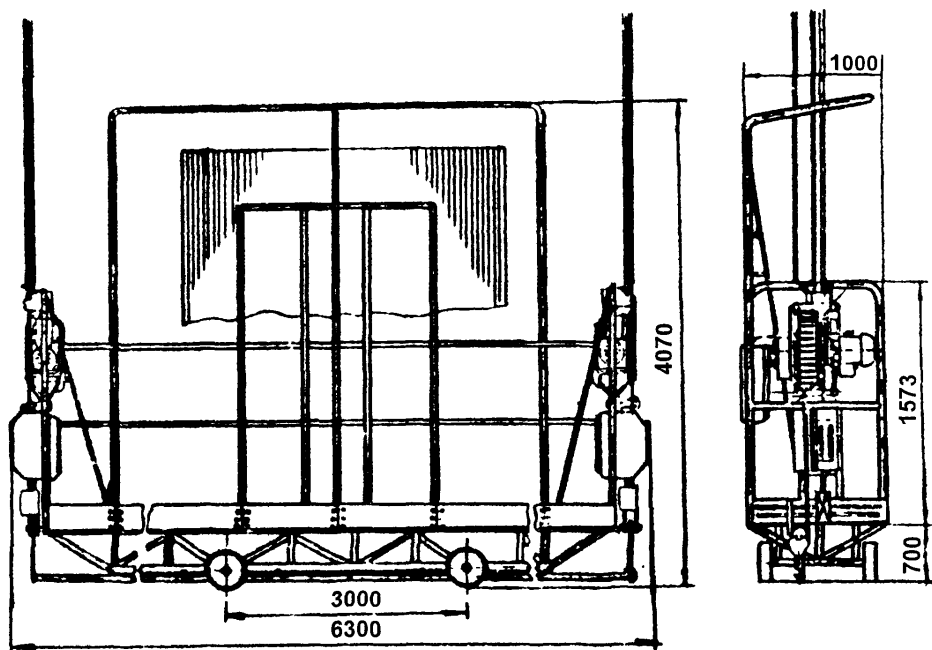

Люлька Л-100-600 предназначена для выполнения работ по остеклению зданий крупногабаритным стеклом с максимальными размерами 2,5 x 3 м.

Люлька оборудована пирамидой для стекла, откидными сиденьями и тентом.

### Техническая характеристика

1. Грузоподъемность, кг .....	600
2. Высота подъема, м .....	100
3. Скорость подъема, м/мин .....	4,35
4. Консоли:	
число, шт .....	2
масса, кг .....	1451
5. Габаритные размеры люльки, мм:	
длина .....	6300
ширина .....	1000
высота (с тентом) .....	2150 (3850)
6. Масса (с тентом и канатами), кг .....	760 (1200)

Разработчик: СКБ Мосстрой Главмосстроя проект № 4216



## ЛЮЛЬКА ЛОН-32-120

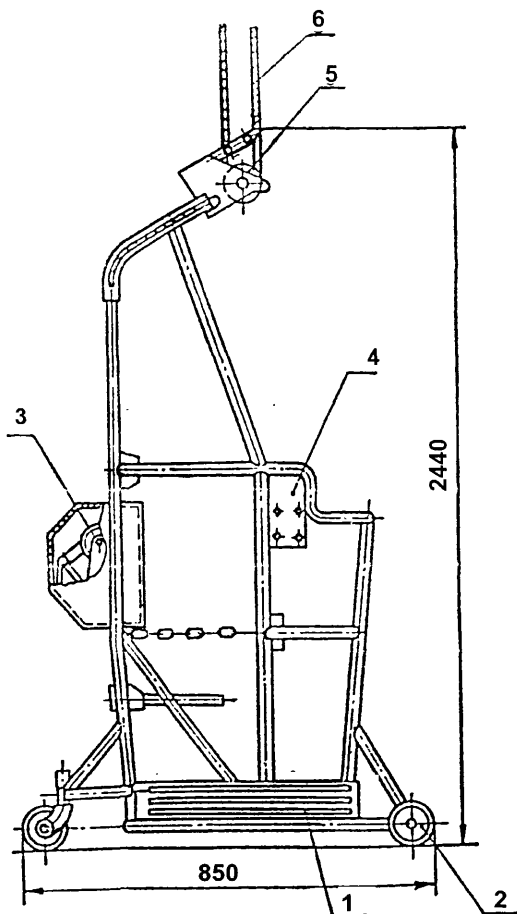

Одноместная люлька предназначена для подъема одного рабочего со строительным материалом и инструментом при выполнении отделочных наружных работ, производстве ремонта, остекления и других видов наружных работ.

Люлька состоит из рамы с настилом (поз.1), двух обрешиненных катков (поз.2), ловителя (поз.3), лебедки (поз.4), блока (поз.5), подвесного каната (поз.6).

### Техническая характеристика

1. Грузоподъемность, кг .....	120
2. Высота подъема, м .....	32
3. Масса, кг .....	90

Разработчик: СКБ Мосстроя - проект № 3373

## ЛЮЛЬКА ОДНОМЕСТНАЯ САМОПОДЪЕМНАЯ ЛОС-100-120

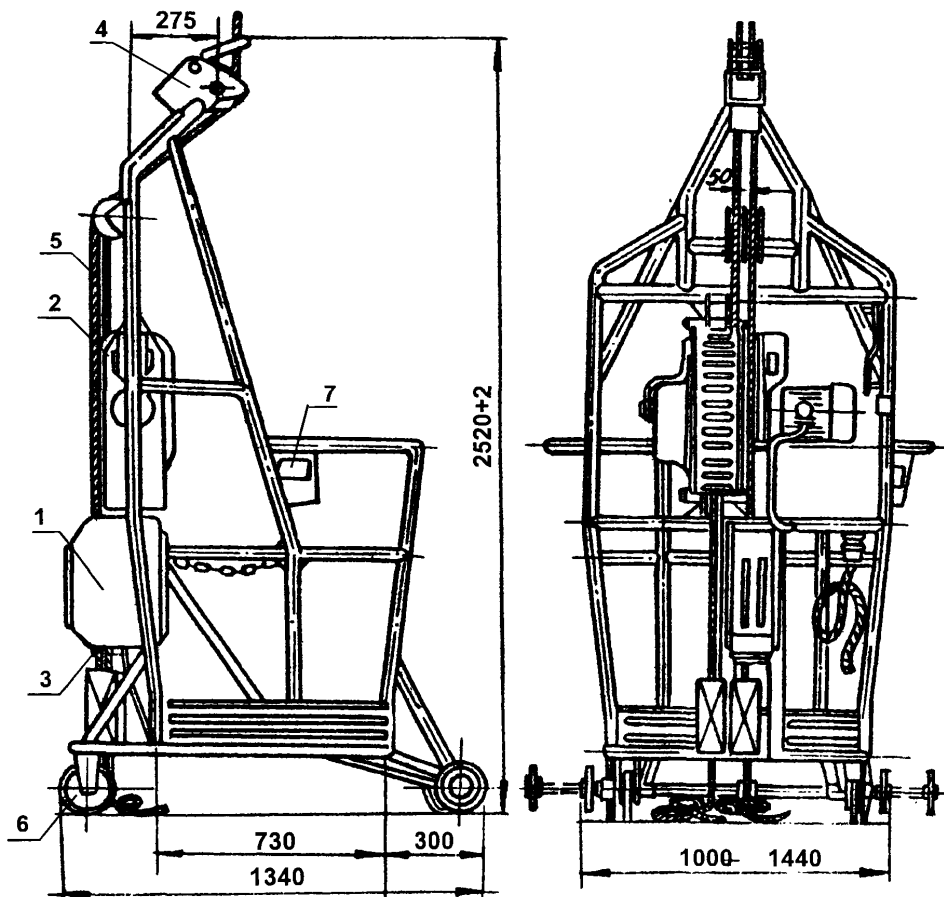

Люлька предназначена для подъема одного рабочего, строительных материалов и инструмента к рабочему месту при выполнении отделочных работ снаружи здания на высоте 100 м.

На трубчатом каркасе установлены две электрические лебедки (поз.1) и ручная (поз.2), ловитель (поз.3), ограничитель высоты подъема (поз.4), четыре колеса (поз.6), пульт управления (поз.7).

Люлька подвешивается к консоли с помощью грузового и предохранительного канатов (поз.5).

### Техническая характеристика

1. Грузоподъемность, кг .....	100
2. Наибольшая высота подъема, м .....	100
3. Масса, кг .....	165

## ЛЮЛЬКА СПЕЦИАЛЬНАЯ ДЛЯ ПОДЪЕМА ЛЮДЕЙ КРАНОМ

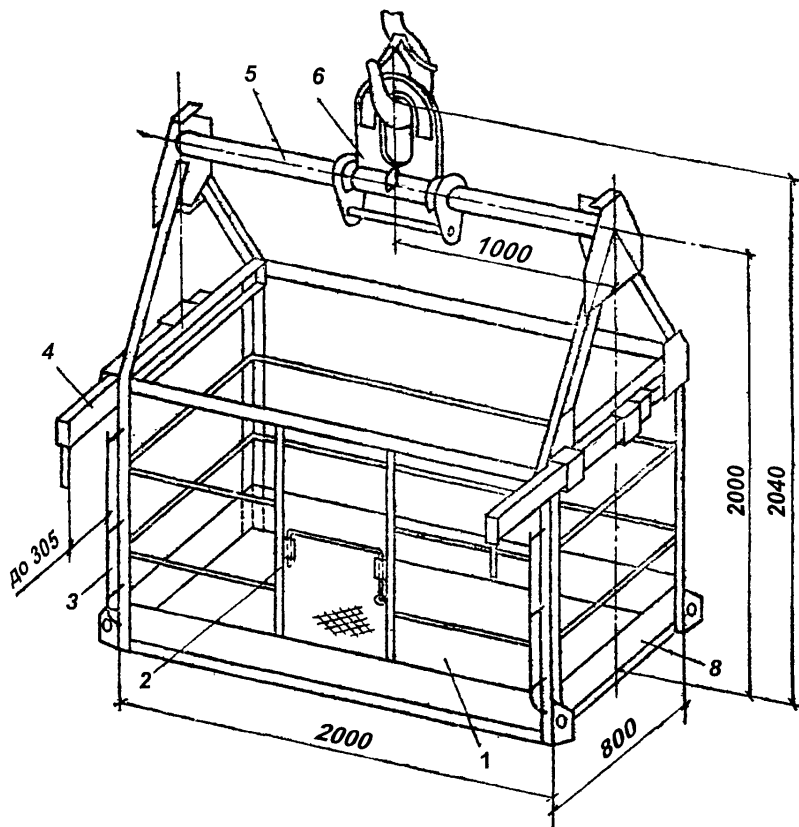

Люлька предназначена для поднятия людей краном при производстве работ в труднодоступных местах.

Люлька состоит из рабочего настила (поз.1), ограждения (поз.2), амортизирующего устройства (поз.3), балки навески на конструкции (поз.4), траверсы (поз.5), строповочной скобы (поз.6), бортового элемента (поз.7).

### Техническая характеристика

1. Грузоподъемность, кг ..... 300

Разработчик: АООТ Промстальконструкция

## КОНСОЛЬ УНИВЕРСАЛЬНАЯ КУ-2,5

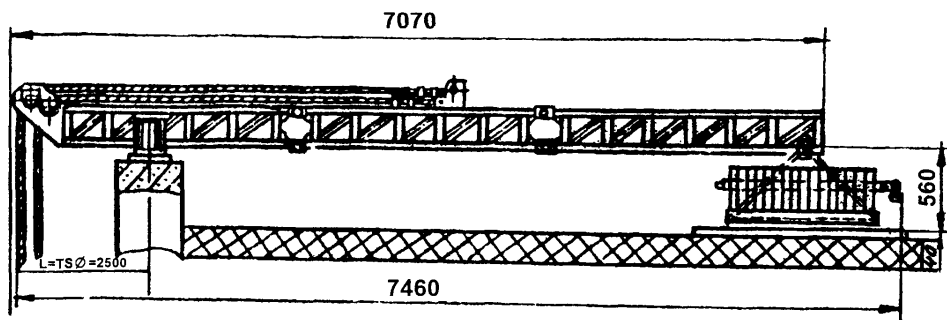

Консоль универсальная КУ-2,5 предназначена для подвешивания люлек ЛЭ-100-300, ЛЭ-30-250 и др. с нагрузкой на консоль не более 550 кгс при вылете нагрузки до 2,5 м на зданиях с плоскими и скатными крышами.

### Техническая характеристика

- |   |      |
|---|------|
| 1. Грузоподъемность на любом вылете, кг .....     | 550  |
| 2. Вылет, м:                                      |      |
| минимальный .....                                 | 0,75 |
| максимальный .....                                | 2,5  |
| 3. Масса, кг:                                     |      |
| консоли без контргрузов .....                     | 184  |
| контргрузов (общая при максимальном вылете) ..... | 700  |

Разработчик: СКБ Мосстрой Главмосстроя - проект № 4793

# **ЛЕСТНИЦЫ**

**МОНТАЖНЫЕ ЛЕСТНИЦЫ - КОНСТРУКЦИИ, ДЛЯ ПЕРЕМЕЩЕНИЯ  
ЛЮДЕЙ ПО ВЫСОТЕ И ОРГАНИЗАЦИИ РАБОЧИХ МЕСТ.**

**ЛЕСТНИЦА - СТРЕМЯНКА**  
(высота 1 м)

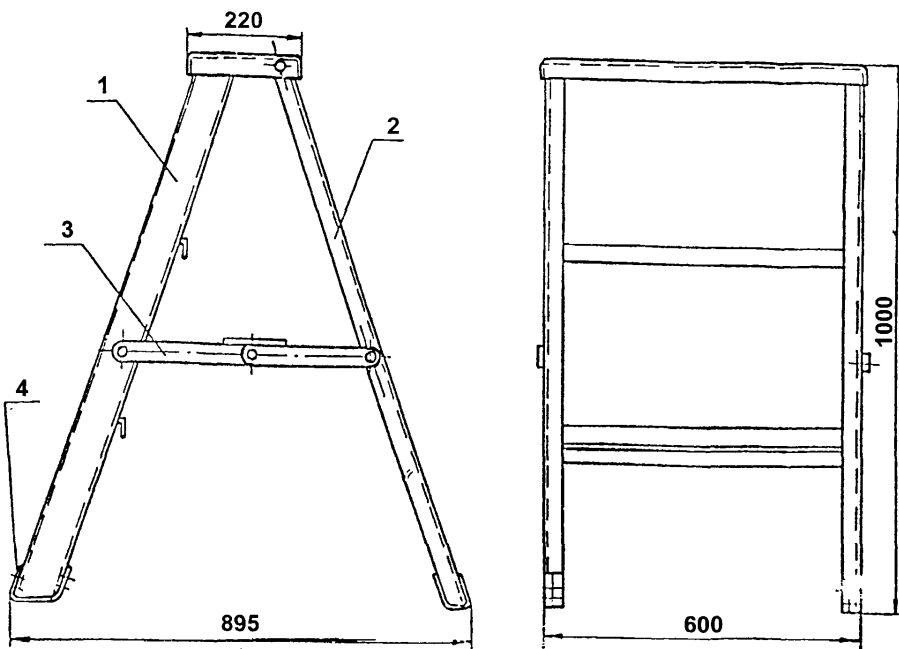

Лестница - стремянка предназначена для производства строительномонтажных работ в стесненных условиях.

Лестница представляет собой складывающуюся конструкцию, сваренную из алюминиевых профилей и состоящую из собственно лестницы (поз.1), складного упора (поз.3), резиновых опор (поз.4).

**Техническая характеристика**

1. Грузоподъемность, кг .....	130
2. Габаритные размеры, мм:	
длина .....	895
ширина .....	614
высота .....	1000
3. Масса, кг .....	11,3

Разработчик: АОЗТ ЦНИИОМТП - проект № 499.00.00

# ЛЕСТНИЦА

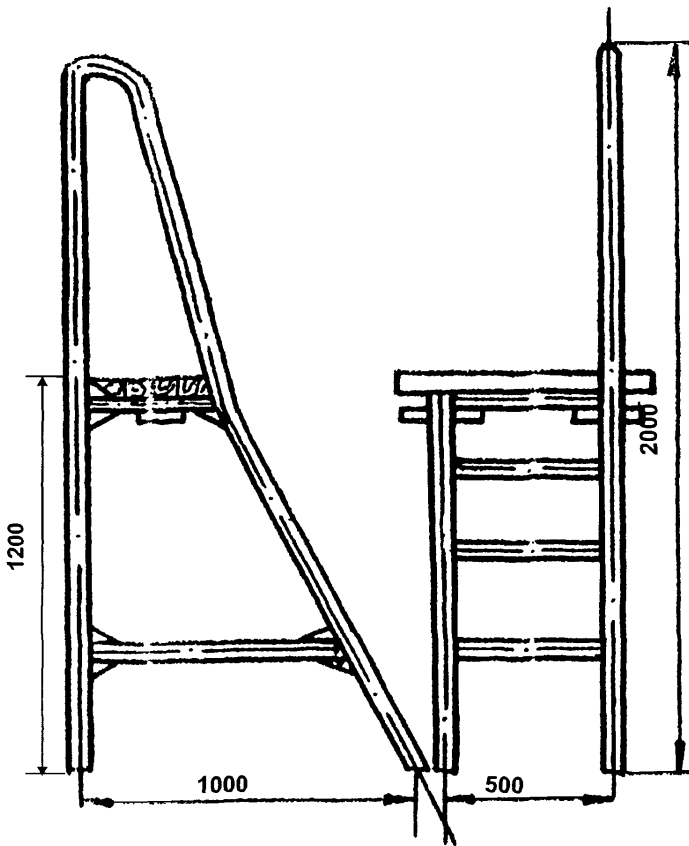

Предназначена для выполнения отделочных работ внутри строящихся зданий. Изготавливается из газовых и стальных труб.

## Техническая характеристика

1. Высота площадки, мм .....	1200
2. Габаритные размеры, мм:	
длина .....	1000
ширина .....	500
высота .....	2200
3. Масса, кг .....	14

Разработчик: ГП трест Мосоргстрой Главмосстроя - чертеж № 501.00.00

**ЛЕСТНИЦА - СТРЕМЯНКА**  
(высота 2 м)

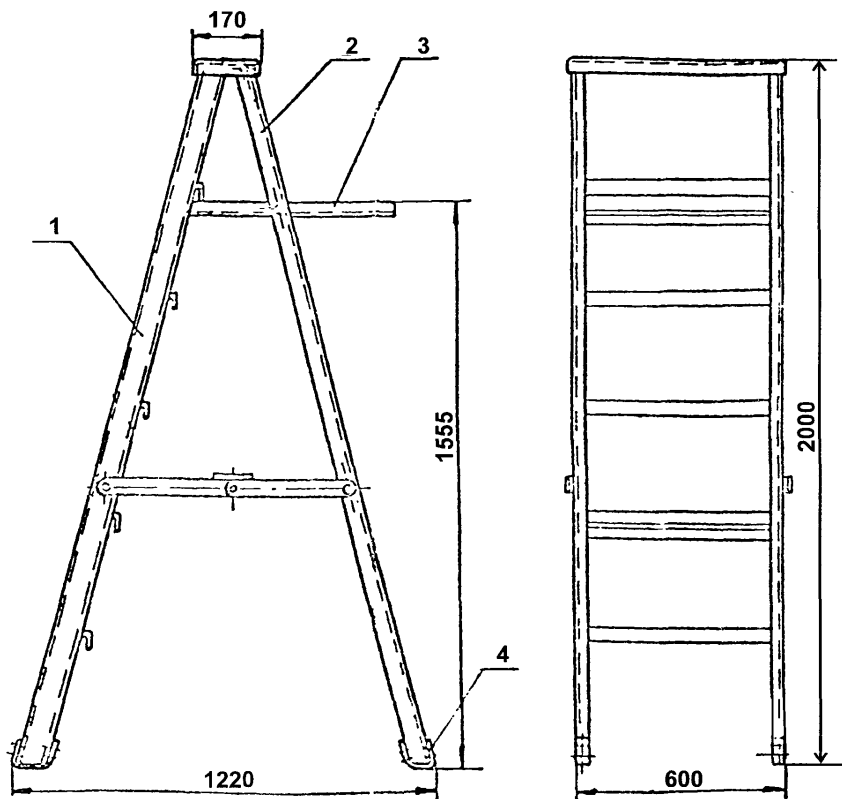

Лестница-стремянка представляет собой складывающуюся конструкцию из алюминиевых профилей.

Состоит из собственно лестницы (поз.1), подкоса (поз.2), откидной площадки (поз.3) для установки емкостей с отделочными материалами, резиновых опор (поз.4).

**Техническая характеристика**

1. Грузоподъемность, кг .....	130
2. Габаритные размеры, мм:	
длина .....	1220
ширина .....	600
высота .....	2000
3. Масса, кг .....	21,0

Разработчик: АОЗТ ЦНИИОМТП



ЛЕСТНИЦА  
(высота 2 м)

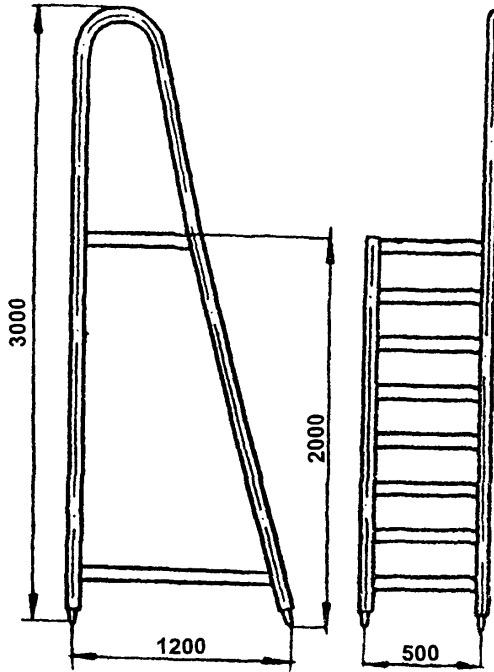

Предназначена для производства монтажно-сварочных работ. Изготавливается из стальных труб.

Техническая характеристика

1. Высота площадки .....	2000
2. Габаритные размеры, мм:	
длина .....	1200
ширина .....	500
высота .....	3000
3. Масса, кг .....	15

Разработчик: ГП трест Мосоргстрой Главмосстроя - чертеж № 3195

## ЛЕСТНИЦА СКЛАДНАЯ ЛС-2

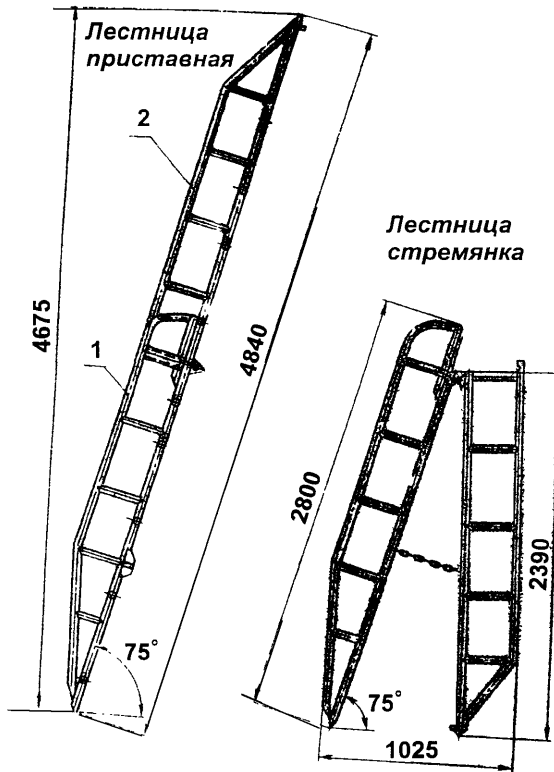

Предназначена для производства монтажных и электромонтажных работ в помещениях высотой 2,8 - 5,0 м.

Состоит из двух составных частей: лестницы нижней (поз.1) и лестницы верхней (поз.2). При складывании лестница трансформируется в стремянку. Конструкция лестницы сварена из дюралюминиевых труб.

### Технические характеристики

1. Грузоподъемность, кг .....	120
2. Высота, мм:	
лестницы приставной .....	4840
лестницы стремянки .....	2640
3. Ширина лестницы, мм:	
рабочего участка .....	418
основания .....	900
4. Габаритные размеры в транспортном положении, мм:	
длина .....	2800
ширина .....	918
высота .....	324
5. Масса, кг .....	13

Разработчик: ЦНИИЭП Сельстрой - № проект 322

## ЛЕСТНИЦА СДВОЕННАЯ С ПЛОЩАДКОЙ

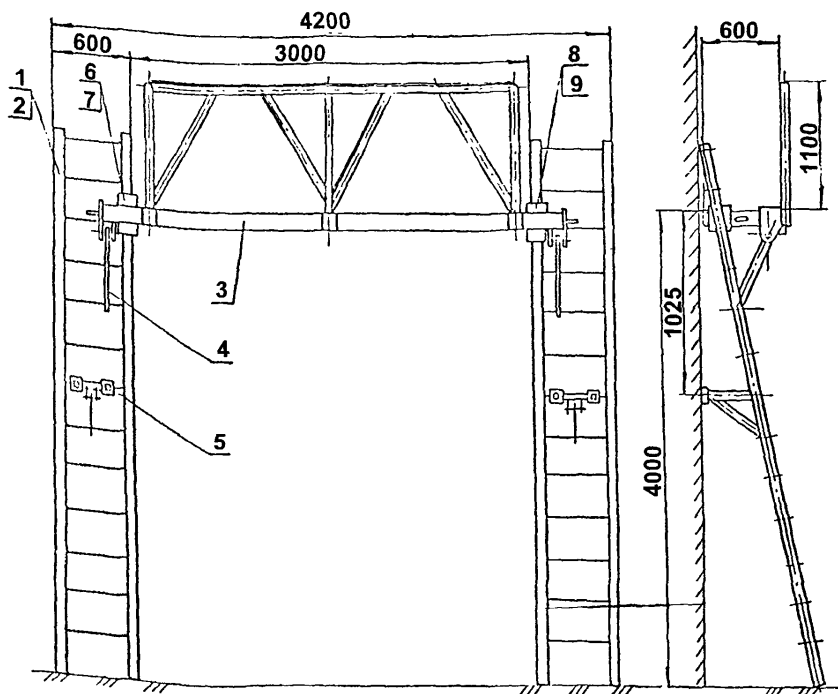

Предназначена для производства строительно-монтажных работ в стесненных условиях. Конструкция лестницы выполнена из алюминиевых сплавов.

Лестница состоит из двух боковых лестниц (поз.1,2), ползунов (поз.6,7,8 и 9), площадки (поз. 4), упоров (поз.5).

### Техническая характеристика

1. Грузоподъемность площадки, кг .....	200
2. Наибольшая высота рабочей площадки, мм .....	6000
3. Масса, кг .....	98

Разработчик: АОЗТ ЦНИИОМТП - проект № 498-2.00.000

## ЛЕСТНИЦА МОНТАЖНАЯ

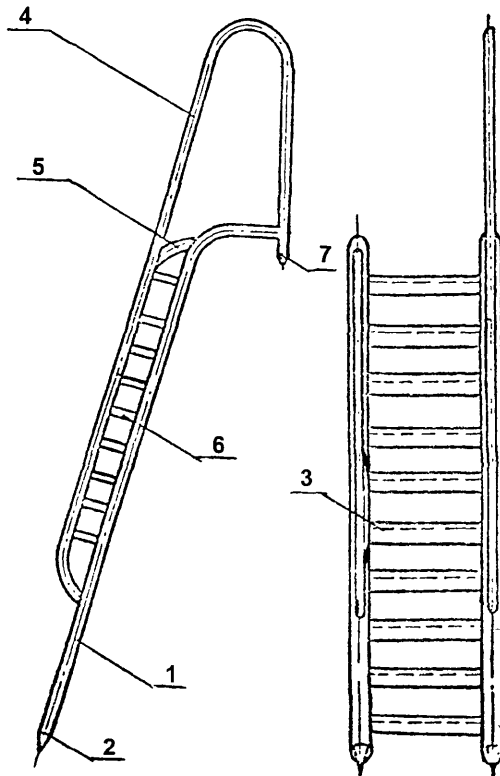

Предназначена для обеспечения удобства выполнения различных видов строительного-монтажных работ.

Состоит из стоек (поз.1), штырей (поз.2), поручней (поз.4 и 5), ступеней (поз.3), штырей (поз.7).

### Техническая характеристика

1. Высота опорной площадки, мм .....	3000; 2000
2. Габаритные размеры, мм:	
длина .....	1100; 850
ширина .....	600; 600
высота .....	4000; 3000
3. Масса, кг .....	38,0; 24,3

Разработчик: АОЗТ ЦНИИОМТП - проект № 727-3.00.000

## ЛЕСТНИЦА ПРИСТАВНАЯ

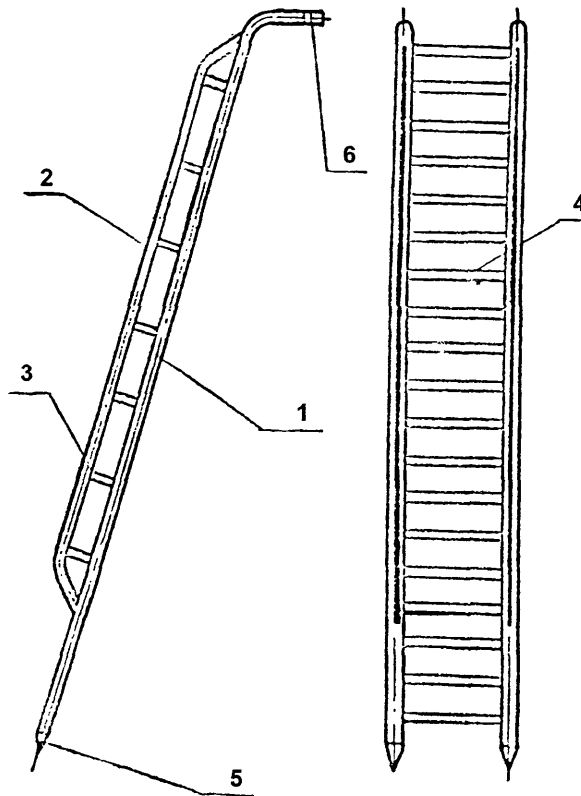

Предназначена для обеспечения удобства выполнения различных видов строительного-монтажных работ.

Состоит из двух стоек (поз.1), поручней (поз.2), промежуточных стоек (поз.3), ступеней (поз.4), штырей (поз.5), наконечников (поз.6).

### Техническая характеристика

1. Габаритные размеры, мм:	
длина .....	1630
ширина .....	600
высота .....	5000
2. Масса, кг .....	56,4

Разработчик: АОЗТ ЦНИИОМТП - проект № 635-3.00.000

## ЛЕСТНИЦА НАКЛОННАЯ

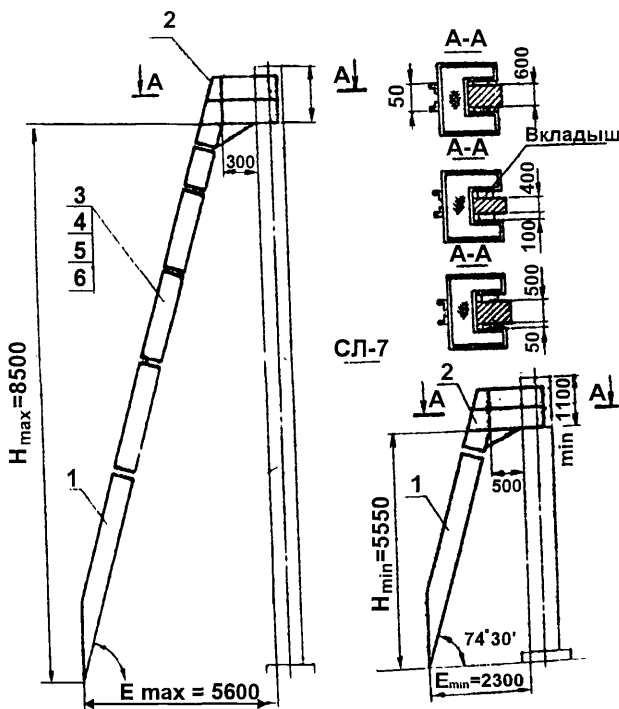

Предназначена для безопасного доступа рабочих к месту монтажа конструкций здания.

Состоит из нижней опоры секции (поз.1), верхней секции с площадкой (поз.2) и промежуточных секций (поз.3,4,5,6) длиной 1,2 м.

### Техническая характеристика

Марка лестницы	Высота, Н(М)	Расстояние, Е(М)	Масса, кг
СЛ-18	18,5	5,6	695
СЛ-17	17,3	5,3	649
СЛ-16	16,1	5,0	617
СЛ-15	14,9	4,6	571
СЛ-14	13,72	4,3	539
СЛ-12	12,52	4,0	507
СЛ-11	11,32	3,6	461
СЛ-10	10,13	3,3	430
СЛ-9	8,93	3,0	398
СЛ-8	7,74	2,6	366
СЛ-7	6,55	2,3	320

Разработчик: АООТ "Промстальконструкция" - проект № 29800-03

## ЛЕСТНИЦА ПРИСТАВНАЯ ВЕРТИКАЛЬНАЯ ДЛИНОЙ 20,1 м

- а) с основными площадками длиной 2,3 м;
- б) с основными площадками длиной 3 м;
- в) с основными и дополнительными площадками.

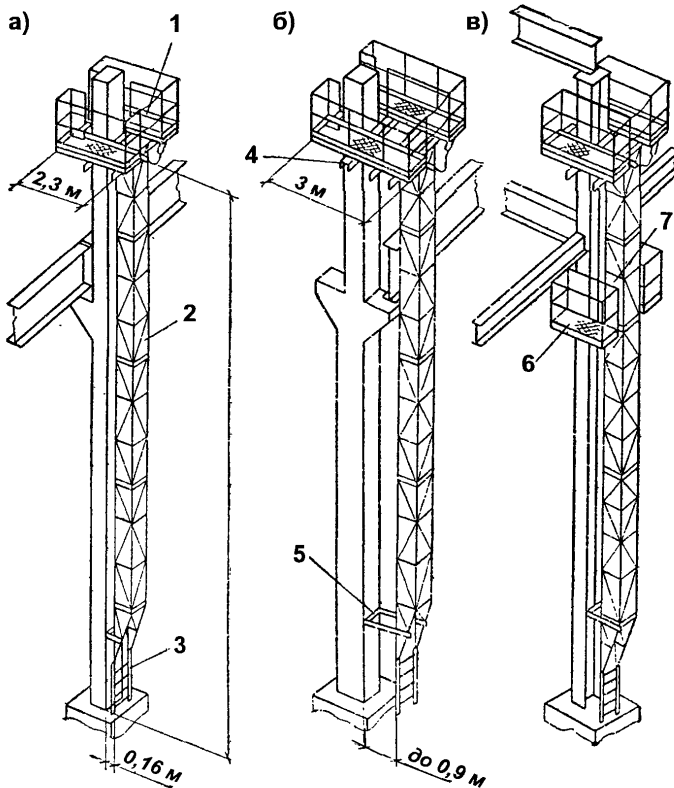

Предназначена для выполнения любых монтажных операций; на площадках соответствующих размеров, и при закреплении конструкций практически всех одноэтажных зданий типовых серий.

Состоит из рабочей площадки (поз.1), ствола лестницы (поз.2), дополнительного элемента для изменения высоты лестницы на 340 и 680 мм (поз.3), дополнительных верхнего (поз.4), нижнего (поз. 5) упоров, дополнительной площадки (поз.6), дополнительной секции (поз.7).

Разработчик: АООТ Промстальконструкция - а.с. № 325332

## ЛЕСТНИЦА НАВЕСНАЯ

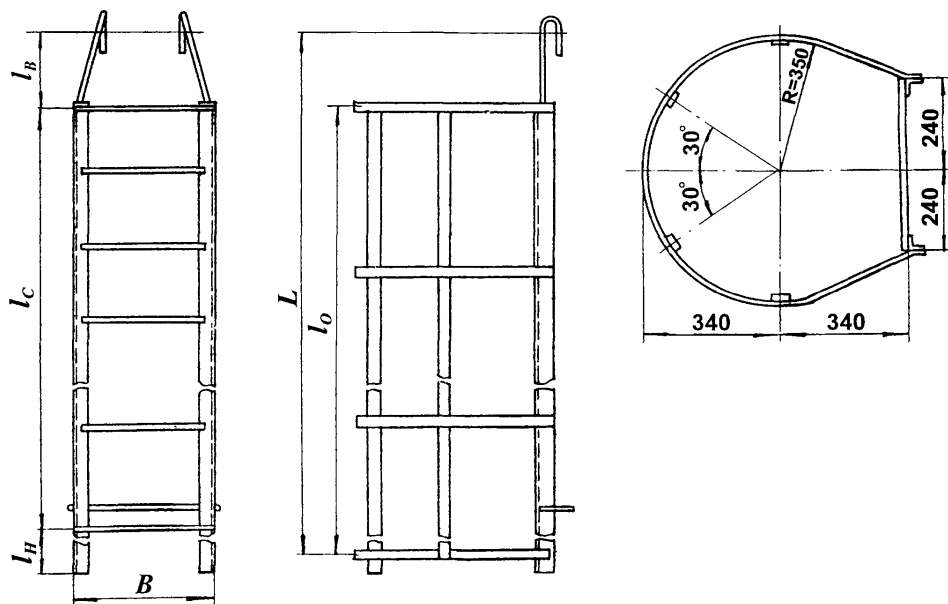

Лестницы с ограждениями и без ограждений предназначены для навески на хомуты или элементы крепления, приваренные к колоннам, а также на вышерасположенную лестницу.

### Техническая характеристика

№ п/п	МАРКА	РАЗМЕРЫ, мм						МАССА, кг
		$L$	$l_H$	$l_C$	$l_B$	$l_O$	$B$	
1	Л-5	1490	150	1020	320	-	400	14
2	Л-6	2850	150	2380	320	-	400	24
3	Л-7	2850	150	2380	320	2400	400	44
4	Л-8	3870	150	3400	320	-	400	31
5	Л-9	3870	150	3400	320	3300	400	55
6	Л-10	4100	200	3400	300	-	400	34
7	Л-11	4100	200	3400	300	1950	400	54

Разработчик: АООТ "Промстальконструкция" - проект № 15058



## МАРШЕВАЯ ЛЕСТНИЦА

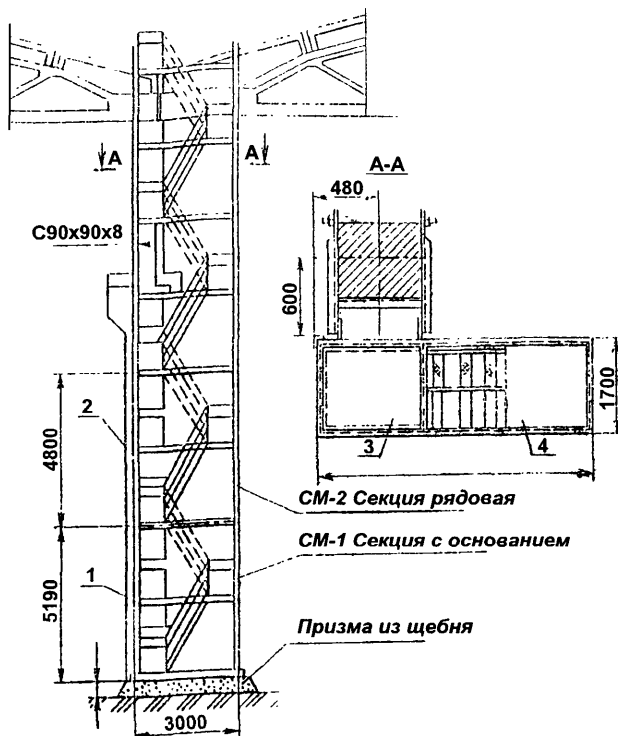

Предназначена для безопасного доступа рабочих на покрытия одноэтажных и на этажи многоэтажных зданий.

Подъем (спуск) производится внутри ствола лестницы.

Состоит из секций SM-1 (поз.1) и SM-2 (поз.2), с площадкой (поз.3), лестницы (поз.4).

### Техническая характеристика

1. Масса секций, кг:		
с основанием .....	1057	
рядовой .....	788	
2. Номинальная высота, м .....	до 48	

Разработчик: АООТ "Промстальконструкция", проект № 29800-01

## ЛЕСТНИЦА ДЛЯ ПОДЪЕМА НА ЭТАЖ

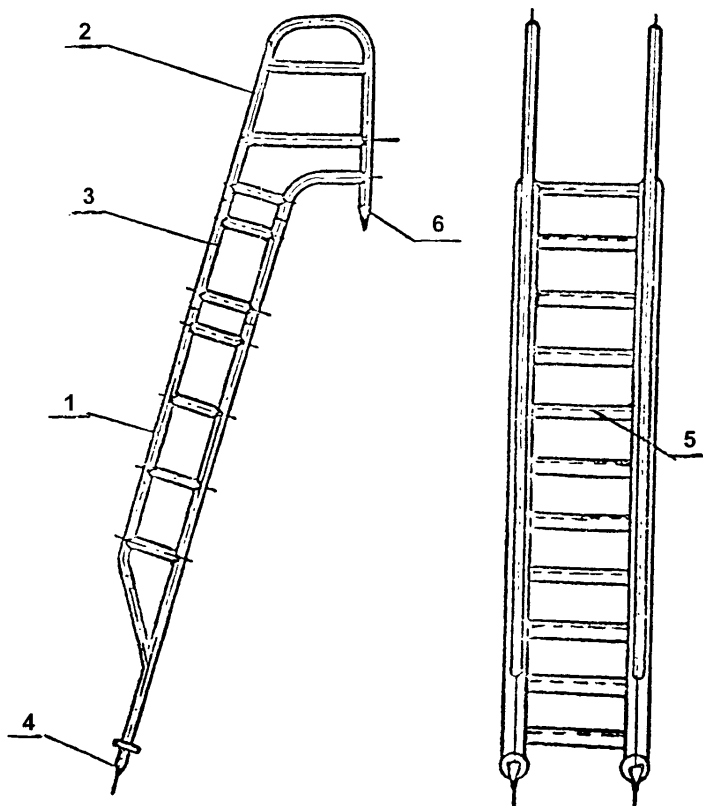

Предназначена для обеспечения удобства выполнения строительномонтажных работ.

Состоит из лестницы (поз.1), оголовка (поз.2), вставки (поз.3), штырей (поз.4,6), ступеней (поз.5).

### Техническая характеристика

#### 1. Габаритные размеры, мм:

длина ..... 1335; 2090

ширина ..... 676

высота ..... 4345; 4645; 5260; 5860; 7060

2. Высота опорной площадки, мм ..... 3300; 3600; 4200; 4800; 6000

3. Масса, кг ..... 66,0; 69,0; 66,8; 74,1; 87,8

# ЛЕСТНИЦА ВЫСОТОЙ 2,85 М

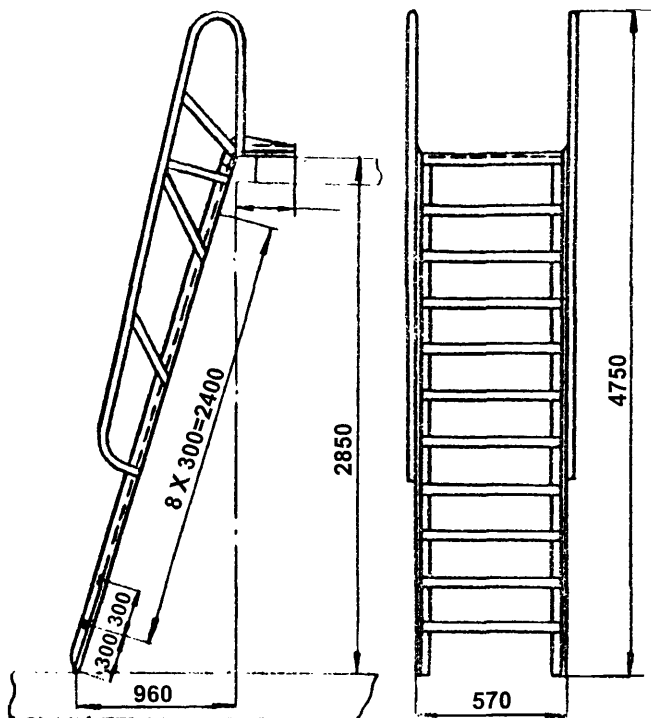

Предназначена для подъема на следующий этаж монтажников и сварщиков при монтаже зданий из сборного железобетона. Изготавливается из угловой стали и стальных труб.

## Техническая характеристика

### 1. Габаритные размеры, мм

ширина ..... 570  
высота ..... 4750

2. Масса, кг ..... 35

Разработчик: трест Мосоргстрой Главмосстроя - чертеж № 1644А

## ПРИСТАВНАЯ НАКЛАДНАЯ ЛЕСТНИЦА

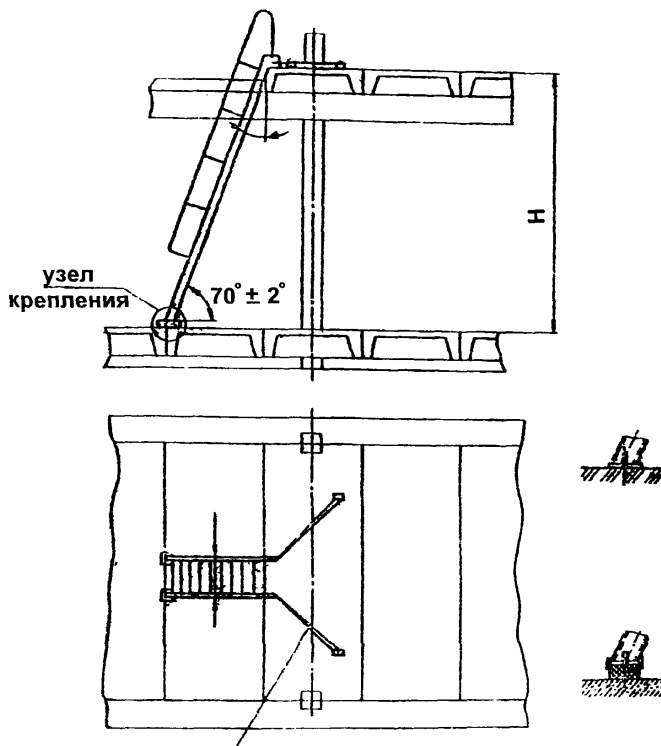

Предназначена для подъема (спуска) монтажников с этажа на этаж при монтаже конструкций типовых многоэтажных зданий.

Состоит из металлоконструкции и узлов крепления к строительным конструкциям.

### Техническая характеристика

Высота этажа, Н, м	Марка лестницы	Масса, кг
7,2	Л-7,2	171
6,0	Л-6,0	140
4,8	Л-4,8	105
4,2	Л-4,2	94
3,6	Л-3,6	81
3,3	Л-3,3	74

## ЛЕСТНИЦА ДЛЯ ТРАНШЕИ

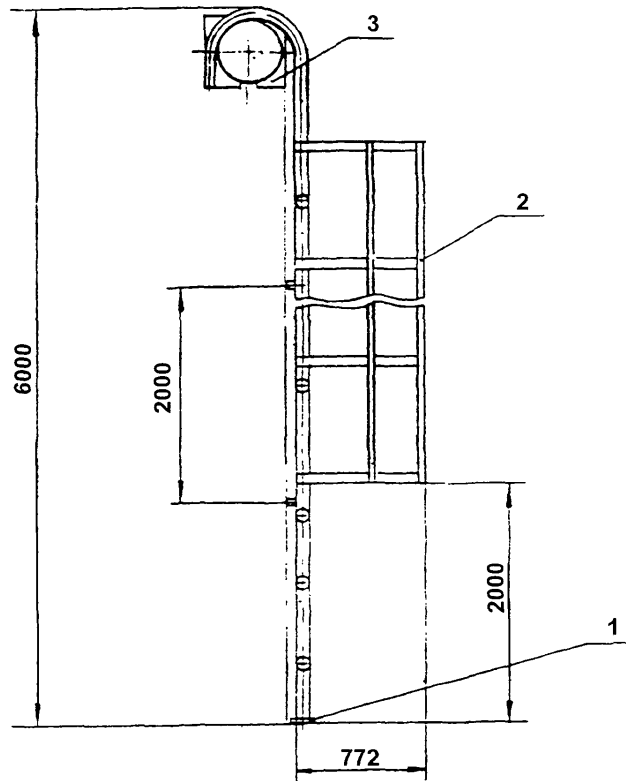

Предназначена для спуска в траншею глубиной до 6 м и подъема из нее. Состоит из нижних опор (поз.1), ограждения (поз.2) и верхней опоры (поз.3).

### Техническая характеристика

1. Длина, мм .....	6000
2. Ширина, мм .....	1500
3. Высота, мм .....	1010
4. Масса, кг .....	67

Разработчик: трест Мосгоринжстрой - проект № 84-1249

## ЛЕСТНИЦА

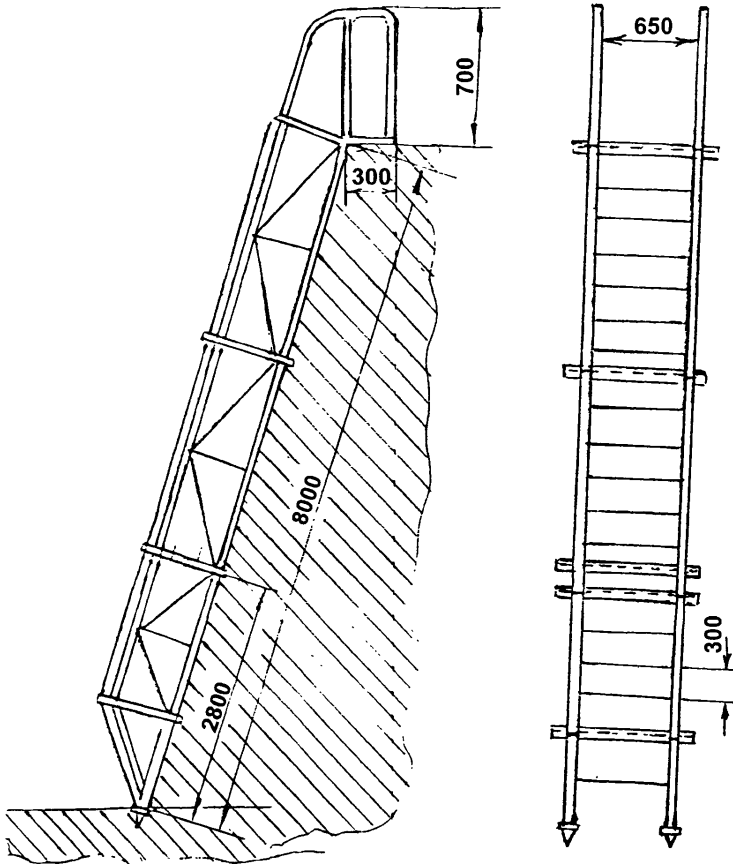

Лестница состоит из секций, предназначенных для спуска в траншеи различной глубины. Каждая секция заканчивается упорами в виде острых металлических штырей.

### Техническая характеристика

1. Масса лестницы, кг ..... 121

Разработчик: ГП трест Мосоргстрой - проект № 1031.

**СТОЛИКИ,  
ПЛОЩАДКИ,  
МОСТИКИ**

## СТОЛИК УНИВЕРСАЛЬНЫЙ

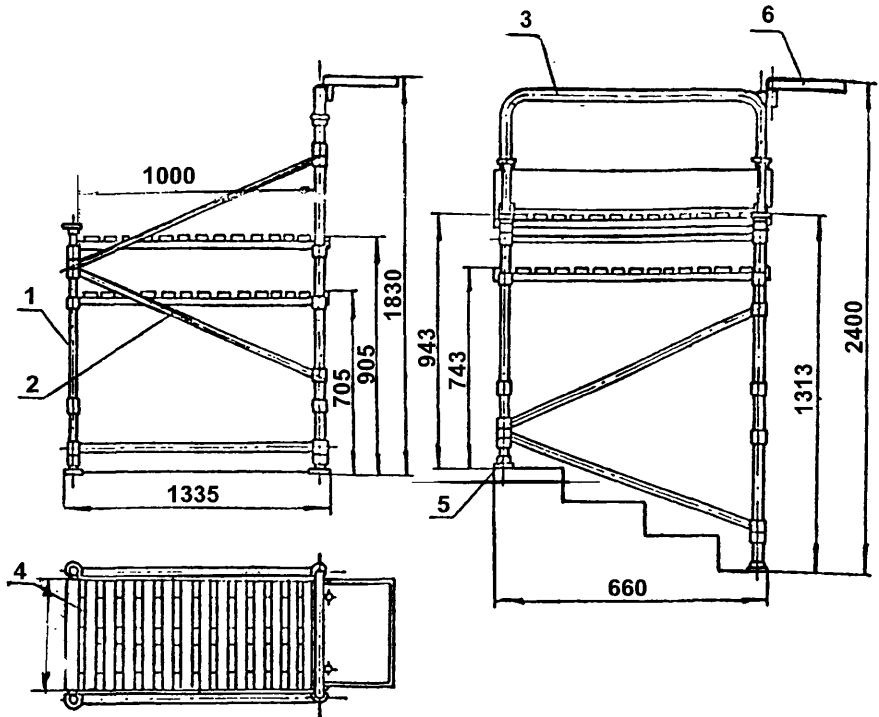

Предназначен для производства внутренних отделочных работ в помещениях высотой до 2,7 м, а также для работ на лестничных клетках.

Столик состоит из стоек (поз.1), связей (поз.2), съемных ограждений (поз.3), деревянного настила (поз.4). Стойки, связи и ограждения выполнены из труб. Стойки снабжены опорными втулками (поз.5). На перилах ограждения установлены полки (поз.6).

### Техническая характеристика

1. Допустимая нагрузка, Н (кг/м <sup>2</sup> ).....	1200 (120)
2. Габаритные размеры, мм:	
длина .....	1335
ширина .....	660
высота .....	2400
3. Масса, кг .....	24

Разработчик: АОЗТ ЦНИИОМТП - проект № 3241.08.000



## СТОЛИК ДВУХВЫСОТНЫЙ

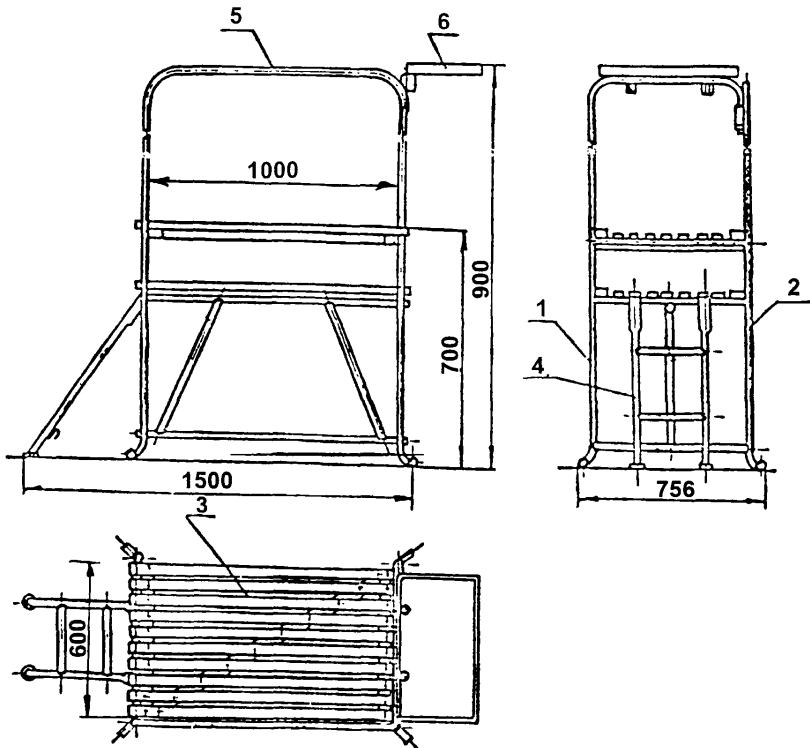

Предназначен для производства внутренних отделочных работ в помещениях на высоте до 2,7 м.

Стол состоит из секции (поз.1), стойки (поз.2), настила (поз.3), снабжен лестницей (поз.4) и имеет ограждение (поз.5) и съемную полку (поз.6) для рабочего инструмента. Столик может складываться в вертикальной плоскости.

### Техническая характеристика

1. Допустимая нагрузка, Н (кг/м <sup>2</sup> ).....	1500 (150)
2. Габаритные размеры, мм:	
длина .....	756
ширина .....	1500
высота .....	900

Разработчик: АОЗТ ЦНИИОМТП - проект № 3241.07.000

## СТОЛИК-СТРЕМЯНКА

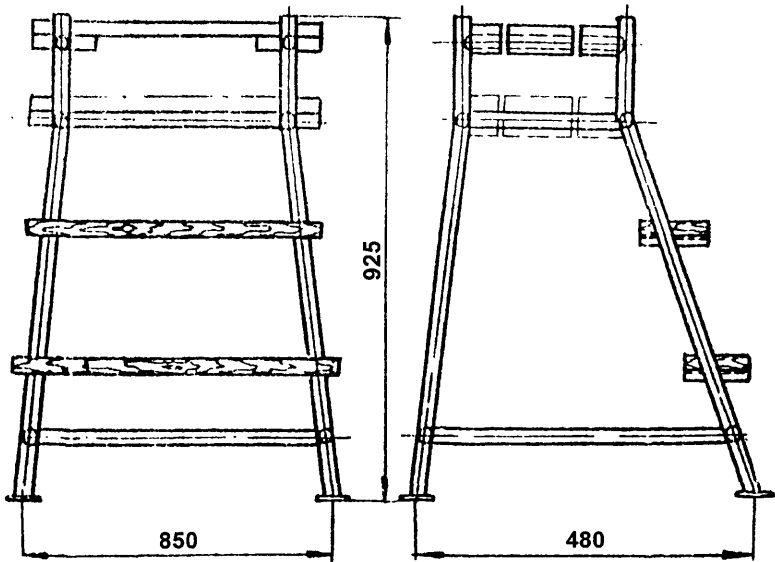

Предназначен для разделки внутренних стыков домов серии 11-57. Изготавливается из стальных труб и древесины хвойных пород.

### Техническая характеристика

#### 1. Габаритные размеры, мм:

длина .....	850
ширина .....	480
высота .....	925

2. Масса, кг .....

14
----

Разработчик: СКБ Мосстрой - чертёж № 2577

## МОНТАЖНЫЙ СТОЛИК

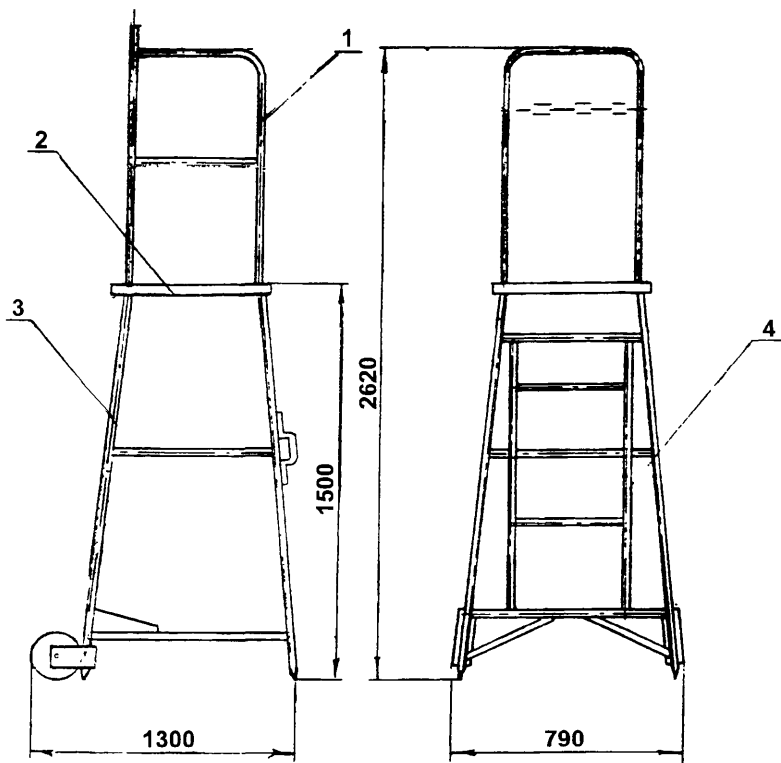

Предназначен для выполнения монтажных и сварочных работ при строительстве зданий различного назначения.

Состоит из ограждения (поз.1), настила (поз.2), стоек (поз.3) и лестницы (поз.4).

### Техническая характеристика

1. Высота настила, мм .....	1500
2. Допустимая нагрузка, кг .....	100
3. Габаритные размеры, мм:	
длина .....	1300
ширина .....	490
высота .....	17,0

Разработчик: Государственное предприятие Мосоргстрой - чертеж № 8622АП

## ПЛОЩАДКА АЛЮМИНИЕВАЯ ДЛЯ МОНТАЖНЫХ РАБОТ

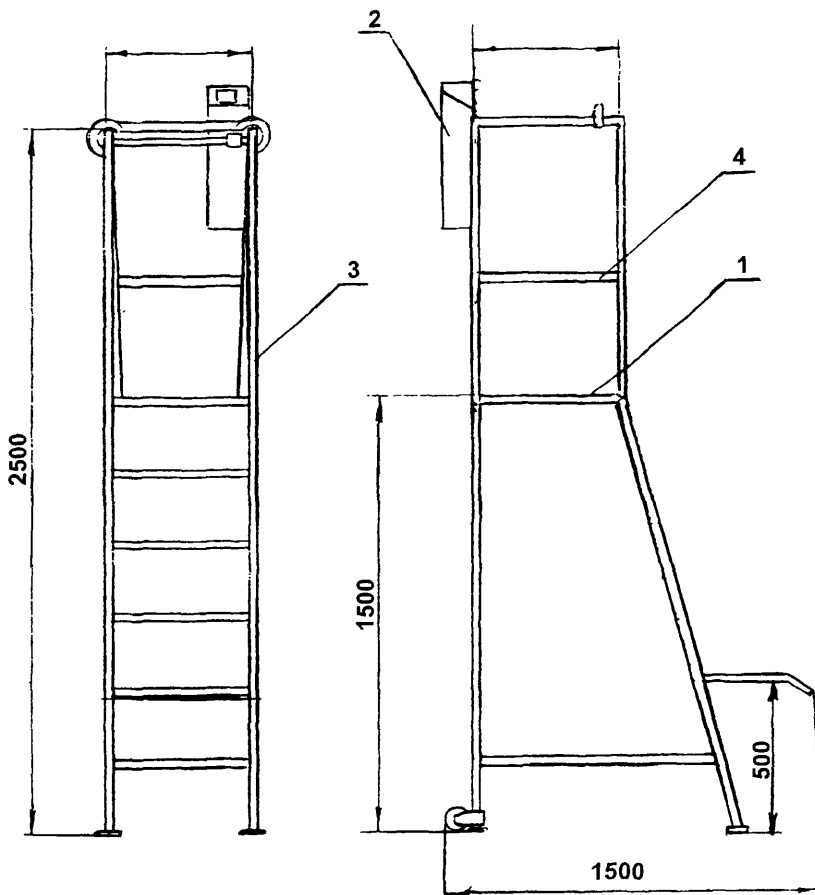

Предназначена для проведения монтажных и сварочных работ при строительстве жилых зданий.

Состоит из рабочего настила (поз.1), ящика для электродов (поз.2), лестницы (поз.3), ограждения (поз.4).

### Техническая характеристика

1. Высота рабочего настила, мм .....	1500
2. Габаритные размеры, мм :	
длина .....	1500
ширина .....	535
высота .....	2500
3. Масса, кг .....	28

Разработчик: Государственное предприятие - проект № 4624

## ПЕРЕДВИЖНАЯ ПЛОЩАДКА ДЛЯ СВАРЩИКА И МОНТАЖНИКА

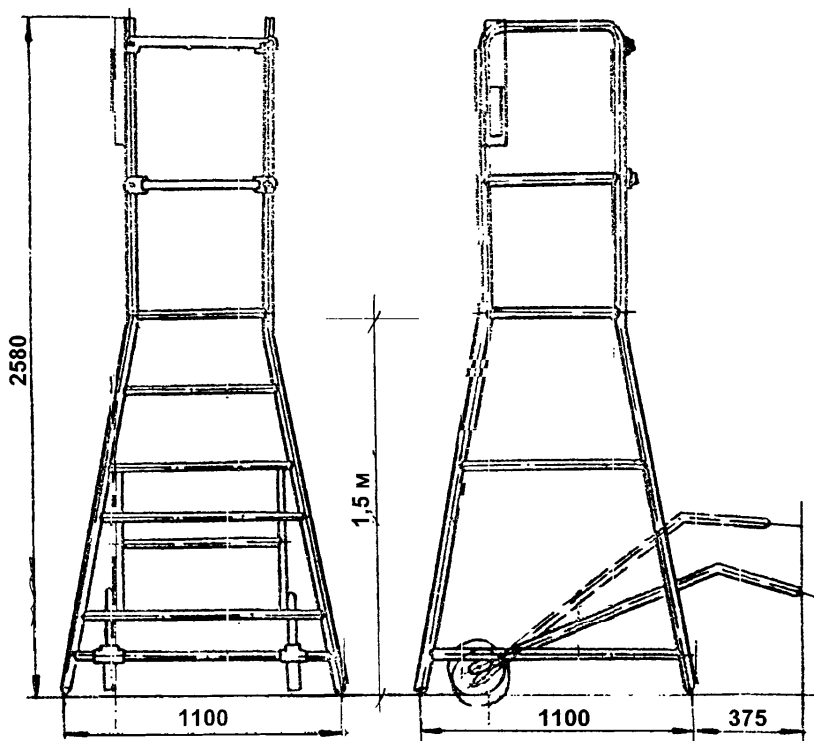

Предназначена для выполнения сварочных и монтажных работ при монтаже жилых зданий.

### Техническая характеристика

1. Допустимая нагрузка, кг .....	120
2. Габаритные размеры, мм:	
длина .....	1475
ширина .....	1100
высота .....	2580
высота рабочего настила .....	1500
3. Масса, кг .....	55

Разработчик: Государственное предприятие Мосоргстрой - проект №1999 СМ

## ПЕРЕДВИЖНАЯ ПЛОЩАДКА ДЛЯ МОНТАЖНИКА

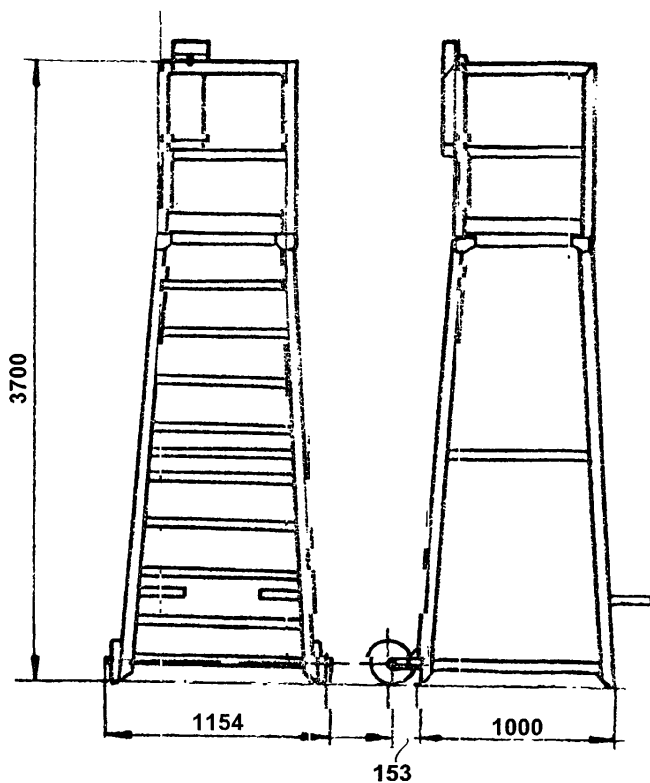

Предназначена для выполнения монтажных работ при монтаже жилых зданий.

### Техническая характеристика

1. Допустимая нагрузка, кг .....	100
2. Габаритные размеры, мм:	
длина .....	1154
ширина .....	1153
высота .....	3700
высота рабочего настила, мм .....	2700

Разработчик: Государственное предприятие Мосоргстрой - проект № 2646 С

# ПЕРЕДВИЖНАЯ ПЛОЩАДКА МОНТАЖНИКА

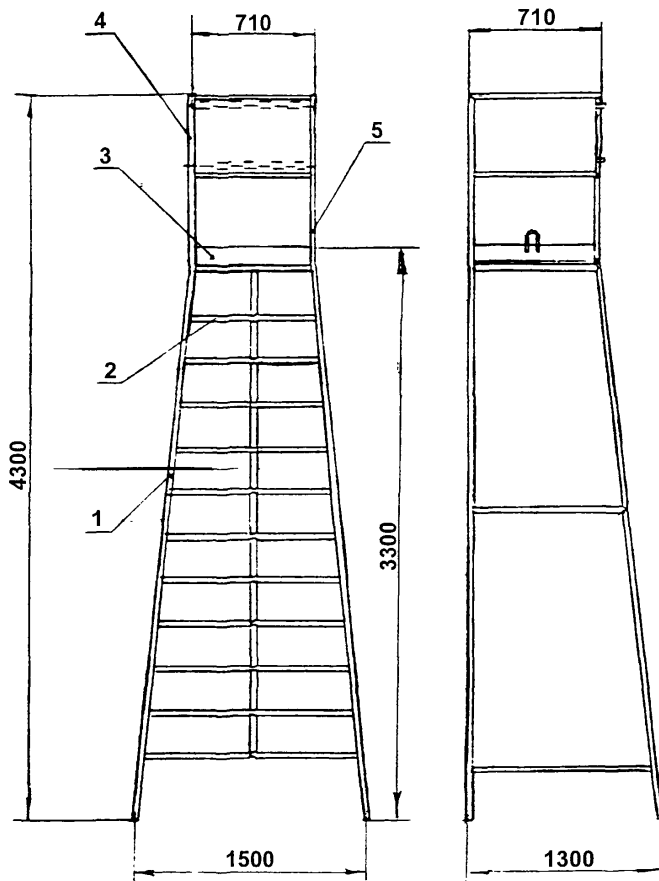

Состоит из стоек (поз.1), ступенек (поз.2), балки настила (поз.3), стоек ограждения (поз.4,5).

Разработчик: Государственное предприятие трест Мосоргстрой, проект № 3437

## ПЛОЩАДКА ДЛЯ СВАРЩИКА

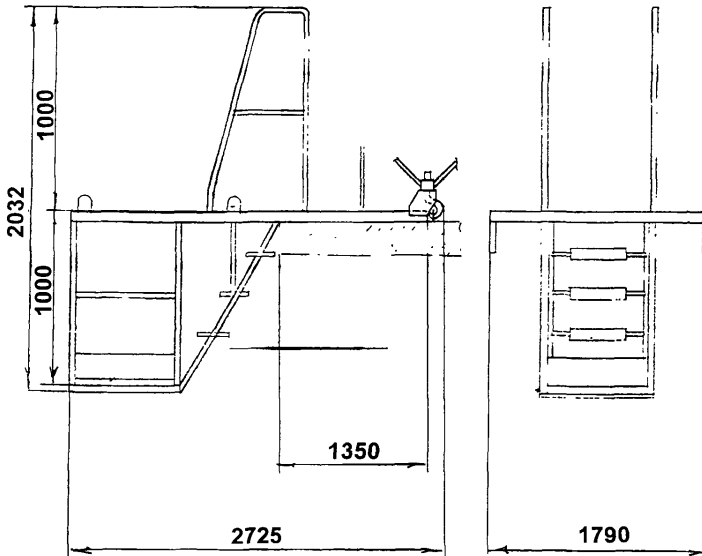

Площадка предназначена для производства сварочных работ в пределах строящегося здания.

### Техническая характеристика

- |                                  |      |
|----------------------------------|------|
| 1. Допустимая нагрузка, кг ..... | 120  |
| 2. Габаритные размеры, мм:       |      |
| высота .....                     | 2032 |
| ширина .....                     | 1790 |
| длина .....                      | 2725 |
| 3. Масса, кг .....               | 29   |

Разработчик: Государственное предприятие трест Мосоргстрой - чертеж № 9624



## ИНВЕНТАРНЫЕ ПЕШЕХОДНЫЕ МОСТЫ ЧЕРЕЗ ТРАНШЕИ

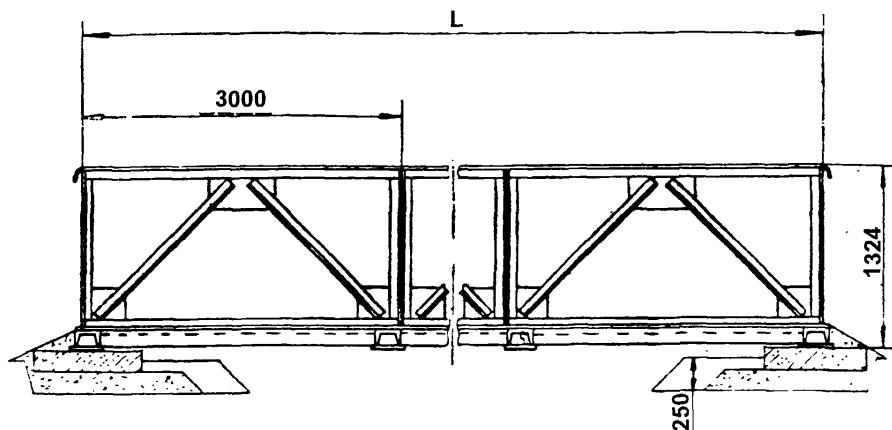

Предназначена для перехода через траншеи шириной 6; 9; 12 и 15 м.

Собираются из отдельных секций. Каждая секция снабжена съёмным настилом.

### Техническая характеристика

Ширина траншеи, м	Длина пешеходного моста, L, м	Количество промежуточных секций	Масса, кг	Количество настилов
6	9000	1	950	3
9	12000	2	1116	4
12	15000	3	1332	5
15	18000	4	1499	6

Разработчик: Государственное предприятие трест Мосоргинжстрой - проект № 75-115

**ПЕРЕХОДНОЙ МОСТИК  
(монтажные пространства)**

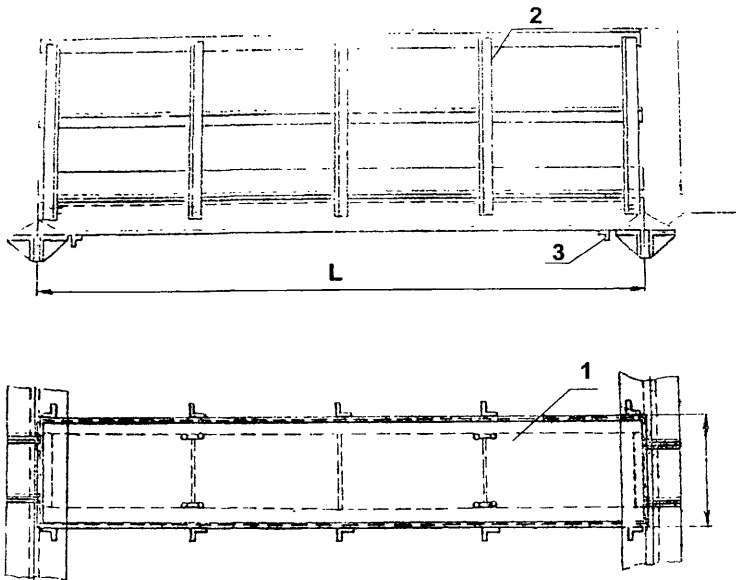

Предназначен для прохода монтажников в межферменном пространстве. Одновременно на мостике могут находиться не более двух человек. Мостик устанавливается по выверенным и закрепленным стальным и ж/б фермам при шаге ферм 12 м и ширине пояса не менее 210 мм.

Состоит из мостика (поз.1), ограждений (поз.2), упоров (поз.3).

**Техническая характеристика**

№ проекта	Длина мостика L, мм	Допустимая нагрузка, кг	Масса, кг
29800 - 21	12000	200	951
29800 - 22	6000	200	385

Разработчик: АООТ Промстальконструкция

## ПЕРЕДВИЖНАЯ ЭСТАКАДА

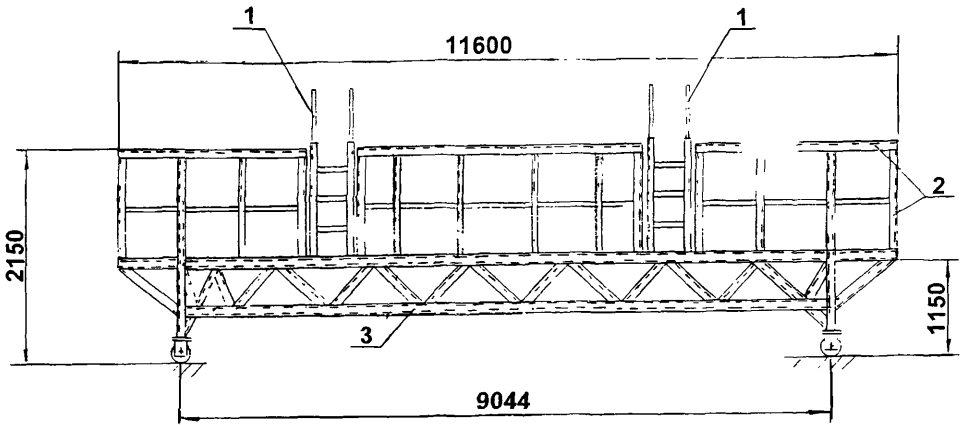

Предназначена для обеспечения безопасных условий работы стропальщиков при разгрузке полувагонов с грузом, поступающим на открытую площадку, и стропальщика-сигнальщика, руководящего погрузочно-разгрузочными работами.

Состоит из трапа откидного (поз.1), ограждения (поз.2) и площадки эстакады (поз.3).

### Техническая характеристика

1. Рабочая нагрузка на настил, кг/м <sup>2</sup> .....	300,0
2. Сосредоточенная нагрузка, кг .....	150,0
3. Длина эстакады, м .....	11,0
4. Ширина эстакады, м .....	1,2
5. Масса эстакады, кг .....	740,0

Разработчик: ОАО ПКТИпромстрой - проект № 801

## ПЛОЩАДКА УГЛОВАЯ ДЛЯ МОНТАЖА КОЛОНН

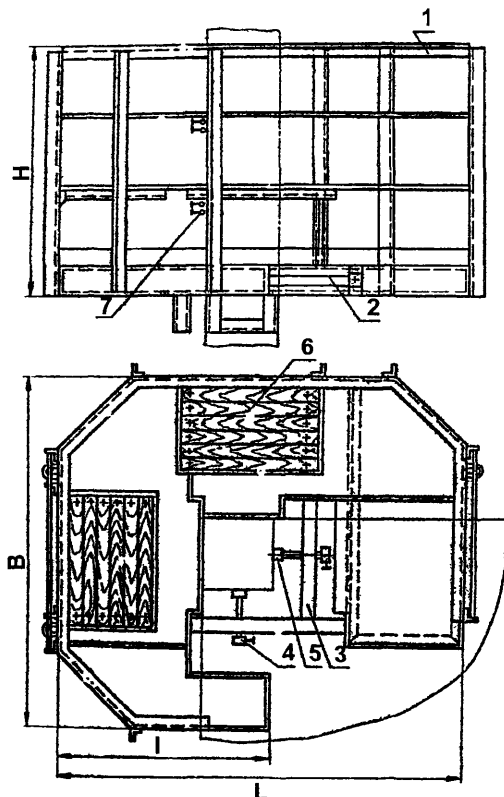

Предназначена для монтажа колонны по территориальному каталогу ТК-3021. Применяется совместно с кондуктором для монтажа одиночных колонн.

Состоит из корпуса (1), двух откидных балок (2 и 3) с винтами (4 и 5), двух откидных щитов (6) и восьми крепежных винтов (7).

### Техническая характеристика

Организация-разработчик	Трест Мосоргстрой	Трест Мосоргпромстрой
№ проекта.....	2319.....	249
1. Сечение колонны, мм.....	400 x 400.....	350 x 550 300 x 450
2. Высота площадки (H), мм .....	1600.....	1600
3. Ширина площадки (B), мм.....	2170.....	2400
4. Длина площадки		
(L), мм .....	2320.....	2400
(l), мм .....	1180.....	1200
5. Масса, кг.....	410 .....	427

## ПЛОЩАДКА ФАСАДНАЯ ДЛЯ МОНТАЖА КОЛОНН

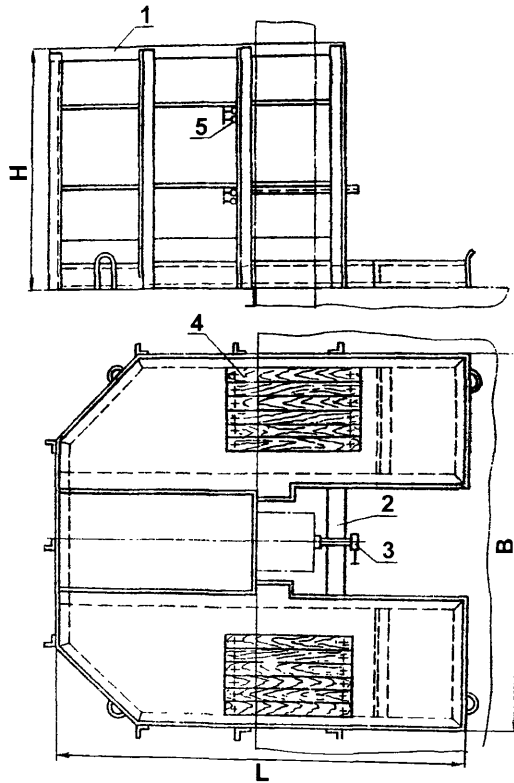

Предназначена для монтажа колонн по территориальному каталогу ТК-3021. Применяется совместно с кондуктором для монтажа одиночных колонн.

Состоит из корпуса (1), откидной балки с винтом (2) с винтом (3), двух откидных щитов (4) и восьми крепежных винтов (5).

№ проекта.....	Техническая характеристика	
	Трест Мосоргстрой	Трест Мосоргпромстрой
1 . Сечение колонны, мм.....	400 x 400.....	350 x 550 300 x 450
2. Высота площадки, (H), мм.....	1600.....	1600
3. Ширина площадки (B), мм.....	2320.....	2400
4. Длина площадки (L), мм.....	2320.....	2400
5. Масса, кг.....	390.....	430

## ПЛОЩАДКА-КОНДУКТОР ДЛЯ МОНТАЖА КОЛОНН

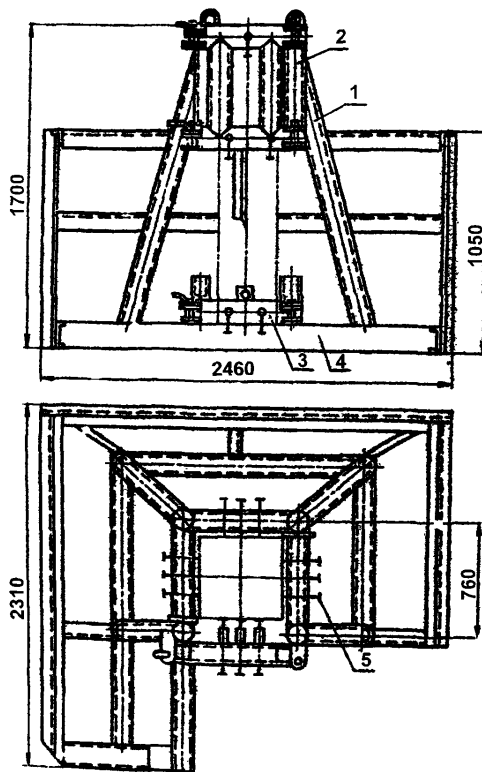

Предназначена для монтажа одноярусных фасадных и угловых колонн.

Состоит из корпуса (1), фиксирующей муфты (2), откидной балки (3), площадки (4) и винтов (5).

### Техническая характеристика

1. Сечение колонны, мм .....	300 x 300
	300 x 450
	350 x 350
	400 x 400
	400 x 450
2. Масса кондуктора, кг .....	793

Разработчик: Государственное предприятие Мосоргпромстрой, проект № 319А.  
Авторское свидетельство № 651108.

## Содержание

Введение.....	2
---------------	---

### ЛЕСА

Трубчатые леса на хомутах (конструкция) .....	5
Трубчатые леса на хомутах (элементы лесов).....	6
Трубчатые леса на хомутах (грозозащитное устройство).....	7
Трубчатые штыревые леса (конструкция).....	8
Универсальные самоходные леса.....	9

### ПОДМОСТИ

Подмости панельные .....	11
Подмости для кирпичной кладки ПК- 4000.....	12
Подмости складные .....	13
Подмости облегченные.....	14
Самоходные универсальные облегченные подмости.....	15
Подмости телескопические.....	16
Подмости складные .....	17
Подмости стационарные.....	18
Подмости передвижные.....	19
Подмости рычажные .....	20

Подмости передвижные рычажные .....	21
Подмости рычажные .....	22
Подмости рычажные самоходные.....	23
Подмости переставные с электроприводом.....	24
Подмости из алюминиевого сплава.....	25
Подмости самоходные.....	26
Подмости выдвигные самоходные ПВС--8.....	27
Подмости выдвигные самоходные ПВС-12.....	28
Подмости самоходные универсальные УСП-2.....	29

## ВЫШКИ

Вышка сборно-разборная.....	31
Передвижная сборно-разборная вышка-тура высотой 4м.....	32
Вышка высотой до 5м.....	33
Вышка высотой до 10м.....	34
Вышка телескопическая высотой до 4м.....	35
Вышка телескопическая высотой до 6,67м.....	36
Вышка телескопическая передвижная ВТК-12.....	37
Вышка для отделочных работ ВО-10,6-500.....	38
Вышка самоходная высотой до 16м.....	39
Вышка самоходная на пневмоколесном ходу.....	40
Вышка шарнирная двухсекционная Ш2СВ-18.....	41
Подъемник телескопический гидравлический ПТГ-12.....	42



## ЛЮЛЬКИ

Люлька электрифицированная ЛЭ-100-300.....	44
Люлька с электроприводом ЛЭ-100-300 для сварочных работ.....	45
Люлька ЛЭ-2-100-300:	
-для сварочных работ.....	46
-для стекольных работ.....	47
Люлька Л-100-600.....	48
Люлька ЛОН-32-120.....	49
Люлька одноместная самоподъемная ЛОС-100-120.....	50
Люлька специальная для подъема людей краном.....	51
Консоль универсальная КУ-2,5.....	52

## ЛЕСТНИЦЫ

Лестница - стремянка (высота 1 м).....	54
Лестница (высота 1,2 м).....	55
Лестница - стремянка (высота 2 м ).....	56
Лестница (высота 2 м).....	57
Лестница складная ЛС-2.....	58
Лестница сдвоенная с площадкой.....	59
Лестница монтажная.....	60
Лестница приставная .....	61
Лестница наклонная.....	62
Лестница приставная вертикальная длиной 20,1 м.....	63
Лестница навесная.....	64
Маршевая лестница.....	65

Лестница для подъема на этаж.....	66
Лестница высотой 2,85 м.....	67
Приставная накладная лестница.....	68
Лестница для траншеи.....	69
Лестница .....	70

### СТОЛИКИ, ПЛОЩАДКИ, МОСТИКИ

Столик универсальный.....	72
Столик двухвысотный.....	73
Столик-стремянка.....	74
Монтажный столик.....	75
Площадка алюминиевая для монтажных работ.....	76
Передвижная площадка для сварщика и монтажника.....	77
Передвижная площадка для монтажника.....	78
Передвижная площадка монтажника.....	79
Площадка для сварщика.....	80
Инвентарные пешеходные мосты через траншеи.....	81
Переходной мостик (монтажные пространства).....	82
Передвижная эстакада.....	83
Площадка угловая для монтажа колонн.....	84
Площадка фасадная для монтажа колонн.....	85
Площадка кондуктор для монтажа колонн.....	86
Содержание.....	87
Адреса организаций калькодержателей.....	91
Список используемой литературы.....	92

## АДРЕСА ОРГАНИЗАЦИЙ - КАЛЬКОДЕРЖАТЕЛЕЙ

- |   |  |
|---|--|
| 1. ОАО ПКТИпромстрой<br>(трест Мосоргпромстрой)   | 125040, Москва<br>Ленинградский проспект, 26       |
| 2. ГП Мосоргстрой<br>(трест Мосоргстрой)  | 109180, Москва<br>ул. Б.Полянка, 51а               |
| 3. АОЗТ ЦНИИОМТП<br>(ЦНИИОМТП Госстроя СССР)  | 127434, Москва<br>Дмитровское шоссе, 9             |
| 4. СКБ - Мосстрой<br>(СКБ-Мосстрой Главмосстроя)  | 123007, Москва<br>Хорошевское шоссе 35/2<br>корп.1 |
| 5. ВКТИ Проектстрой-<br>механизация<br>(ВКТИ Проектстроймеханизация<br>Минмонтажспецстроя СССР) | 113114, Москва<br>Кожевнический пр., 45            |
| 6. УМОР Главмосстроя  | 129554, Москва<br>ул.Кольская, 12                  |
| 7. Трест Мосоргинжстрой   | 217218, Москва<br>ул.Кржижановского, 19/28         |
| 8. АООТ Промсталь-<br>конструкция<br>(ВНИПИ Промстальконструкция)                               | 103473. Москва<br>ул.Садово-Самотечная, д13        |