



О Т Р А С Л Е В Ы Е С Т А Н Д А Р Т Ы

**ДЕТАЛИ И СБОРОЧНЫЕ ЕДИНИЦЫ
ИЗ СТАЛЕЙ АУСТЕНИТНОГО КЛАССА
ДЛЯ ТРУБОПРОВОДОВ АЭС $D_{\text{н}} = 14 \div 325$ мм**

ТИПЫ, КОНСТРУКЦИЯ И РАЗМЕРЫ

ОСТ 24.125.01—89—ОСТ 24.125.26—89

Издание официальное

УТВЕРЖДЕН И ВВЕДЕН В ДЕЙСТВИЕ указанием Министерства
тяжелого, энергетического и транспортного машиностроения СССР
от 26.05.89 № ВА-002-1/4829

СОГЛАСОВАН с Главным научно-техническим управлением Минатом-
энерго СССР

Государственным комитетом СССР по надзору за безопасным ведением
работ в атомной энергетике (Госатомэнергонадзор СССР)

**ТРОЙНИКИ ШТАМПОВАННЫЕ ПЕРЕХОДНЫЕ
С ВЫТЯНУТОЙ ГОРЛОВИНОЙ ДЛЯ ТРУБОПРОВОДОВ АЭС**

ОСТ 24.125.18—89

КОНСТРУКЦИЯ И РАЗМЕРЫ

ОКП 69 3717 0007

Дата введения 01.01.90

Несоблюдение стандарта преследуется по закону

1. Настоящий стандарт распространяется на штампованные переходные тройники с вытянутой горловиной из коррозионно-стойкой стали аустенитного класса для трубопроводов АЭС на рабочее давление и температуру среды (водяной пар и горячая вода):

$p=10,79$ МПа (110 кгс/см²), $t=55^{\circ}\text{C}$;

$p=13,73$ МПа (140 кгс/см²), $t=335^{\circ}\text{C}$;

$p=10,10$ МПа (103 кгс/см²), $t=170^{\circ}\text{C}$;

$p=9,02$ МПа (92 кгс/см²), $t=290^{\circ}\text{C}$;

$p=7,55$ МПа (77 кгс/см²), $t=290^{\circ}\text{C}$;

$p=5,40$ МПа (55 кгс/см²), $t=60^{\circ}\text{C}$;

$p=3,92$ МПа (40 кгс/см²), $t=290^{\circ}\text{C}$;

$p=3,92$ МПа (40 кгс/см²), $t=200^{\circ}\text{C}$.

2. Конструкция и размеры тройников должны соответствовать указанным на чертеже и в таблице. Масса тройников, указанная в таблице, — расчетная, приведена для справки.

3. Материал тройников — заготовки из стали марки 08Х18Н10Т по ГОСТ 5632 группы ШБ по ОСТ 108.109.01. Допускается применение заготовок категорий А и Г по ОСТ 108.109.01.

4. Наружный D_n и внутренний d_b диаметры горловины устанавливаются технологическим процессом.

5. Размеры H и h , радиусы R и R_1 и толщина стенки $s_{к1}$ могут быть изменены при соблюдении условий прочности.

6. Размер s_1 обеспечивается технологией изготовления.

7. Остальные технические требования — по ОСТ 108.030.123.

8. Пример условного обозначения тройника штампованного переходного с вытянутой горловиной исполнения 03 $D_y=300$ мм и $D_{y1}=200$ мм на параметры среды $p=9,02$ МПа (92 кгс/см²), $t=290^{\circ}\text{C}$:

ТРОЙНИК 03 ОСТ 24.125.18.

9. Пример маркировки: 03 ОСТ 24.125.18

Товарный знак

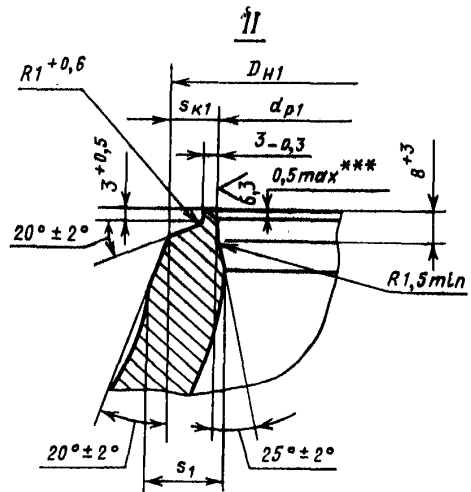
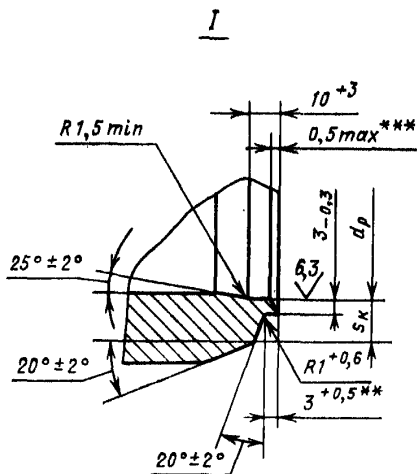
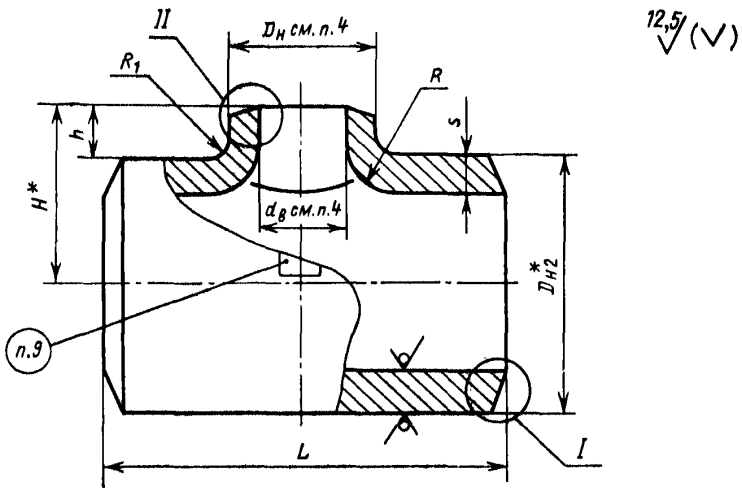

* Размеры для справок.
 ** Для исполнения 01 принять $3,5^{+0,5}$.
 *** Внутреннюю кромку притупить. Контроль осуществлять визуально по эталону.

Размеры, мм

Исполнение	Условные проходы $D_y \times D_{y1}$	Размеры присоединяемых труб		D_{H2}^*	D_{H1}		d_p		d_{p1}	
		к корпусу $D_H^* \times s$	к горловине $D_H^* \times s$		Номин.	Пред. откл.	Номин.	Пред. откл.	Номин.	Пред. откл.
$p=13,73$ МПа (140 кгс/см ²), $t=335^\circ\text{C}$										
01	200×125	245×19	133×11	255	135	+1	212	+0,30	114	+0,23
$p=10,79$ МПа (110 кгс/см ²), $t=55^\circ\text{C}$; $p=10,10$ МПа (103 кгс/см ²), $t=170^\circ\text{C}$; $p=9,02$ МПа (92 кгс/см ²), $t=290^\circ\text{C}$; $p=7,55$ МПа (77 кгс/см ²), $t=290^\circ\text{C}$										
02	300×150	325×16	159×9	330	160	+3	297	+0,34	143	+0,26
03	300×200		219×12		223				199	+0,30
$p=5,40$ МПа (55 кгс/см ²), $t=60^\circ\text{C}$; $p=3,92$ МПа (40 кгс/см ²), $t=290^\circ\text{C}$; $p=3,92$ МПа (40 кгс/см ²), $t=200^\circ\text{C}$										
04	300×250	325×12	273×11	330	273	+3	305	+0,34	255	+0,30

Продолжение

Размеры, мм

Исполнение	L ± 5	H^*	h $+5$	s	s_1	s_K	s_{K1}	R , не более	R_1 , не менее	Масса, кг
				не менее						
$p=13,73$ МПа (140 кгс/см ²), $t=335^\circ\text{C}$										
01	400	160	30	32	19,2	17,0	9,5	60	25	78,0
$p=10,79$ МПа (110 кгс/см ²), $t=55^\circ\text{C}$; $p=10,10$ МПа (103 кгс/см ²), $t=170^\circ\text{C}$; $p=9,02$ МПа (92 кгс/см ²), $t=290^\circ\text{C}$; $p=7,55$ МПа (77 кгс/см ²), $t=290^\circ\text{C}$										
02	600	185	20	30	18	13,5	7,0	45	25	125,0
03		192	27				11,5			130,0
$p=5,40$ МПа (55 кгс/см ²), $t=60^\circ\text{C}$; $p=3,92$ МПа (40 кгс/см ²), $t=290^\circ\text{C}$; $p=3,92$ МПа (40 кгс/см ²), $t=200^\circ\text{C}$										
04	600	185	20	20	12	7,8	8,5	45	25	87,0

ИНФОРМАЦИОННЫЕ ДАННЫЕ

1. УТВЕРЖДЕН И ВВЕДЕН В ДЕЙСТВИЕ УКАЗАНИЕМ Министерства тяжелого, энергетического и транспортного машиностроения СССР от 26.05.89 № ВА-002-1/4829
2. ИСПОЛНИТЕЛИ
К. И. Бояджи; Д. В. Колпакова; Ф. А. Гловач; В. Ф. Логвиненко (руководители темы); А. М. Рейнов; Н. В. Москаленко; В. Я. Шейфель; А. Э. Гармаш; Л. М. Рачко; И. Ю. Чудакова
3. ЗАРЕГИСТРИРОВАН Центральным государственным фондом стандартов и технических условий за № 8428020 от 27.10.89
4. ВЗАМЕН ОСТ 108.104.105—83
5. ССЫЛОЧНЫЕ НОРМАТИВНО-ТЕХНИЧЕСКИЕ ДОКУМЕНТЫ

Обозначение НТД, на который дана ссылка	Номер пункта, подпункта, перечисления, приложения
ГОСТ 5632—72	3
ОСТ 108.030.123—85А	7
ОСТ 108.109.01—79	3