



О Т Р А С Л Е В Ы Е С Т А Н Д А Р Т Ы

**ДЕТАЛИ И СБОРОЧНЫЕ ЕДИНИЦЫ
ИЗ СТАЛЕЙ АУСТЕНИТНОГО КЛАССА
ДЛЯ ТРУБОПРОВОДОВ АЭС $D_{\text{н}} = 14 \div 325$ мм**

ТИПЫ, КОНСТРУКЦИЯ И РАЗМЕРЫ

ОСТ 24.125.01—89—ОСТ 24.125.26—89

Издание официальное

**УТВЕРЖДЕН И ВВЕДЕН В ДЕЙСТВИЕ указанием Министерства
тяжелого, энергетического и транспортного машиностроения СССР
от 26.05.89 № ВА-002-1/4829**

**СОГЛАСОВАН с Главным научно-техническим управлением Минатом-
энерго СССР**

**Государственным комитетом СССР по надзору за безопасным ведением
работ в атомной энергетике (Госатомэнергонадзор СССР)**

**ТРОЙНИКИ ШТАМПОВАННЫЕ РАВНОПРОХОДНЫЕ
ДЛЯ ТРУБОПРОВОДОВ АЭС**

КОНСТРУКЦИЯ И РАЗМЕРЫ

ОСТ 24.125.15—89

ОКП 09 3717 0008

Дата введения 01.01.90

Несоблюдение стандарта преследуется по закону

1. Настоящий стандарт распространяется на штампованные равнопроходные тройники из коррозионно-стойкой стали аустенитного класса для трубопроводов АЭС на рабочее давление и температуру среды (водяной пар и горячая вода):

$p=19,62$ МПа (200 кгс/см ²), $t=290^{\circ}\text{C}$;	$p=9,02$ МПа (92 кгс/см ²), $t=290^{\circ}\text{C}$;
$p=17,66$ МПа (180 кгс/см ²), $t=360^{\circ}\text{C}$;	$p=7,55$ МПа (77 кгс/см ²), $t=290^{\circ}\text{C}$;
$p=13,73$ МПа (140 кгс/см ²), $t=335^{\circ}\text{C}$;	$p=5,40$ МПа (55 кгс/см ²), $t=60^{\circ}\text{C}$;
$p=10,79$ МПа (110 кгс/см ²), $t=55^{\circ}\text{C}$;	$p=3,92$ МПа (40 кгс/см ²), $t=290^{\circ}\text{C}$;
$p=10,10$ МПа (103 кгс/см ²), $t=170^{\circ}\text{C}$;	$p=3,92$ МПа (40 кгс/см ²), $t=200^{\circ}\text{C}$.

2. Конструкция и размеры штампованных тройников должны соответствовать указанным на черт. 1, 2 и в таблице.

Масса тройников, указанная в таблице, — расчетная, приведена для справки.

3. Материал тройников — заготовки из стали марки 08Х18Н10Т по ГОСТ 5632 группы ПИБ по ОСТ 108.109.01. Допускается применение заготовок категории А и Г по ОСТ 108.109.01.

4. Разность толщин стенок (разнотолщинность) кромки, обработанной под сварку, не должна превышать при $D_n \leq 28$ мм 0,4 мм, при $D_n > 28$ мм 0,6 мм.

5. Для исполнений 01—05 допускается выполнять обработку внутренней поверхности тройника с чистотой $\sqrt{12,5}$.

6. Требования к поверхностям, не подлежащим механической обработке, — по ГОСТ 7505.

7. Остальные технические требования — по ОСТ 108.030.123.

8. Пример условного обозначения тройника штампованного равнопроходного исполнения 05 $D_y=32$ мм на параметры среды $p=19,62$ МПа (200 кгс/см²), $t=290^{\circ}\text{C}$.

ТРОЙНИК 05 ОСТ 24.125.15.

9. Пример маркировки: 05 ОСТ 24.125.15

Товарный знак

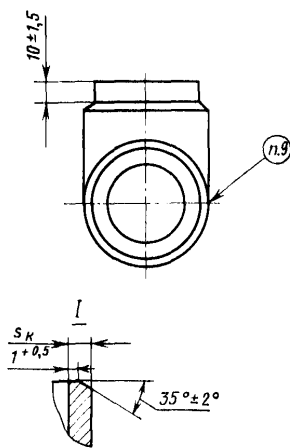
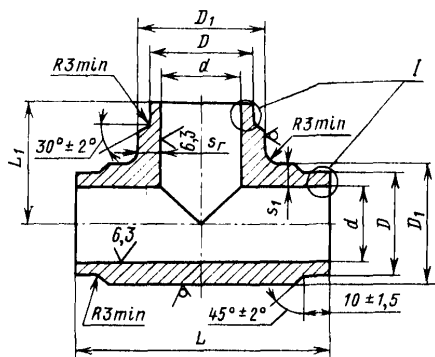

Черт. 1

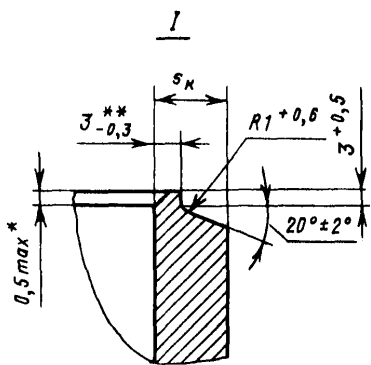

* Внутреннюю кромку притупить.
Контроль осуществлять визуально по эталону.

** Для исполнения 09 принять 2,7-0,3.

Черт. 2

Размеры, мм

Исполнение	Условный проход D_y	Размеры присоединяемых труб $D_n \times s$	Подготовка кромок по черт.	D		D_1		d		L +4 -2	L_1 +2 -1	s_1	s_r	s_k	Масса, кг
				Номин.	Пред. откл.	Номин.	Пред. откл.	Номин.	Пред. откл.						

$p=19,62$ МПа (200 кгс/см²), $t=290^\circ\text{C}$; $p=17,66$ МПа (180 кгс/см²), $t=360^\circ\text{C}$; $p=13,73$ МПа (140 кгс/см²), $t=335^\circ\text{C}$; $p=10,79$ МПа (110 кгс/см²), $t=55^\circ\text{C}$;
 $p=10,10$ МПа (103 кгс/см²), $t=170^\circ\text{C}$; $p=9,02$ МПа (92 кгс/см²), $t=290^\circ\text{C}$; $p=7,55$ МПа (77 кгс/см²), $t=290^\circ\text{C}$; $p=5,40$ МПа (55 кгс/см²), $t=60^\circ\text{C}$;
 $p=3,92$ МПа (40 кгс/см²), $t=290^\circ\text{C}$; $p=3,92$ МПа (40 кгс/см²), $t=200^\circ\text{C}$

01	10	14×2,0	1	15	±0,3	20	+1,1 -0,5	10	+0,3	100	30	4	4	1,5	0,21
02	15	18×2,5		19		23	+1,3 -0,7	13			35			2,0	0,40
03	20	25×3,0		26		32	19	5			5			2,5	0,52
04	25	32×3,5		33		50	+1,9 -1,0	25		130	65	10	10	3,0	1,20
05	32	38×3,5		40		31	+0,5	7,5			7,5	3,5	2,00		

$p=17,66$ МПа (180 кгс/см²), $t=360^\circ\text{C}$; $p=13,73$ МПа (140 кгс/см²), $t=335^\circ\text{C}$

06	50	57×5,5	2	59	±1,0	68	+1,9 -1,0	47	+0,3	130	65	8,5	8,5	4,3	2,70
07	65	76×7,0		79		88	+2,4 -1,2	63	+0,5	180	90	10,5	10,5	7,0	5,80
08	80	89×8,0		93		110	74	200		100	—	—	8,5	11,30	

$p=9,02$ МПа (92 кгс/см²), $t=290^\circ\text{C}$; $p=3,92$ МПа (40 кгс/см²), $t=290^\circ\text{C}$; $p=3,92$ МПа (40 кгс/см²), $t=200^\circ\text{C}$

09	50	57×4,0	2	59	±1,0	68	+1,9 -1,0	50	+0,3	130	65	6,5	6,5	3,0	1,80
10	65	76×4,5		79		88	+2,4 -1,2	68		180	90	7,5	7,5	3,5	3,50

ИНФОРМАЦИОННЫЕ ДАННЫЕ

1. УТВЕРЖДЕН И ВВЕДЕН В ДЕЙСТВИЕ УКАЗАНИЕМ Министерства тяжелого, энергетического и транспортного машиностроения СССР от 26.05.89 № ВА-002-1/4829

2. ИСПОЛНИТЕЛИ

К. И. Бояджи; Д. В. Колпакова; Ф. А. Гловач; В. Ф. Логвиненко (руководители темы); А. М. Рейнов; В. Я. Шейфель; А. З. Гармаш; Е. И. Фукшанский; И. Ю. Чудакова; Н. В. Москаленко

3. ЗАРЕГИСТРИРОВАН Центральным государственным фондом стандартов и технических условий за № 8427996 от 27.10.89

4. ВЗАМЕН ОСТ 108.104.106—83

5. ССЫЛОЧНЫЕ НОРМАТИВНО-ТЕХНИЧЕСКИЕ ДОКУМЕНТЫ

Обозначение НТД, на который дана ссылка	Номер пункта, подпункта, перечисления, приложения
ГОСТ 5632—72	3
ГОСТ 7505—89	6
ОСТ 108.030.123—85А	7
ОСТ 108.109.01—79	3