

ТИПОВЫЕ КОНСТРУКЦИИ, ИЗДЕЛИЯ И УЗЛЫ ЗДАНИЙ И СООРУЖЕНИЙ

СЕРИЯ 3.5039-72

ДОРОЖНЫЕ ОДЕЖДЫ
АВТОМОБИЛЬНЫХ ДОРОГ
ПРОМЫШЛЕННЫХ ПРЕДПРИЯТИЙ

ВЫПУСК 0
МАТЕРИАЛЫ ДЛЯ ПРОЕКТИРОВАНИЯ

ТИПОВЫЕ КОНСТРУКЦИИ, ИЗДЕЛИЯ И УЗЛЫ ЗДАНИЙ И СООРУЖЕНИЙ

СЕРИЯ 3.503.9-72

ДОРОЖНЫЕ ОДЕЖДЫ
АВТОМОБИЛЬНЫХ ДОРОГ
ПРОМЫШЛЕННЫХ ПРЕДПРИЯТИЙ

ВЫПУСК 0
МАТЕРИАЛЫ ДЛЯ ПРОЕКТИРОВАНИЯ

РАЗРАБОТАНЫ
ИНСТИТУТОМ ПРОМТРАНСНИПРОЕКТ

ГЛАВНЫЙ ИНЖЕНЕР ИНСТИТУТА *В. И. Поляков* В. И. ПОЛЯКОВ
ГЛАВНЫЙ ТЕХНОЛОГ *А. С. Губунов* А. С. ГУБУНОВ

УТВЕРЖДЕНЫ ГЛАВОРГПРОЕКТОМ
Госстроя СССР, протокол от 12.09.86 г.
№ 48, введены в действие с 01.01.87 г.

Обозначение	Наименование	Стр.
3. 503. 9-72. 0-00 ПЗ	Пояснительная записка	3
3. 503. 9-72. 0-01	Поперечный профиль и конструкция системы осушения основания дорожных одежд	6
3. 503. 9-72. 0-02	Конструкция дорожных одежд проезжей части	20
3. 503. 9-72. 0-03	Конструкция укрепления обочин	62
3. 503. 9-72. 0-04	Технико-экономические показатели	63
3. 503. 9-72. 0-05	Приложение 1. Типы поперечных профилей дорог и детали конструкций систем осушения оснований дорожных одежд	65
3. 503. 9-72. 0-06	Приложение 2. Схемы и толщины слоев конструкций дорожных одежд	72
3. 503. 9-72. 0-07	Приложение 3. Таблицы стоимости сооружения элементов конструкций дорожных одежд	115
3. 503. 9-72. 0-08	Пример проектирования конструкции дорожных одежд, схем поперечного профиля и систем осушения оснований	121

Зав. отд.	Порожняков	<i>[Signature]</i>	
Гл.технолог	Гузунов	<i>[Signature]</i>	20.12.85
Нормоконтр.	Гузунов	<i>[Signature]</i>	20.12.85
Зав. лаб.	Колчунов	<i>[Signature]</i>	
Ст. н.с.	Морева	<i>[Signature]</i>	
Мл. н.с.	Баранова	<i>[Signature]</i>	
Мл. н.с.	Петрова	<i>[Signature]</i>	

3. 503. 9-72. 0-00

Содержание

Страниц	Лист	Листов
Р		

ПРОИТРАНСНИПРОЕКТ

Выпуск В

Х. ОБЩИЕ ПОЛОЖЕНИЯ

1.1. Серия "Дорожные одежды автомобильных дорог промышленных предприятий" выполнена на основании плана типового проектирования на 1985 год, утвержденного постановлением Госстроя СССР от 10 декабря 1984 г. № 204, и задания на разработку темы, утвержденного Главоргпроектом Госстроя СССР 20 мая 1985 г.

1.2. Серия состоит из документов, размещенных в Выпуске 0 и Выпуске 1.

Выпуск 0 "Материалы для проектирования" содержит руководство по выбору типа поперечного профиля, системы осушения и способа обеспечения морозостойчивости дорожной одежды, схемы расположения и таблицы рекомендуемых толщин конструктивных слоев дорожной одежды, методику определения технико-экономических показателей принимаемых решений, таблицы для определения стоимости сооружения элементов конструкций дорожных одежд.

Выпуск 1 "Арматурные изделия для жестких покрытий дорожных одежд" включает рабочие чертежи арматурных каркасов деформационных швов и плоских арматурных сеток монолитных армобетонных и цементобетонных покрытий, изготавливаемых на предприятиях стройиндустрии.

1.3. Настоящая серия разработана на основе следующих нормативных документов: ВСН 46-83 "Инструкция по проектированию дорожных одежд нежесткого типа", ВСН 197-83 "Инструкция по проектированию жестких дорожных одежд", СНиП 2.05.07-85 "Промышленный транспорт", СНиП 2.05.08-85 "Аэродромы" и других действующих нормативных документов и стандартов. Использованы результаты многолетних научных исследований Союздорнии и разработанные им инструктивные и методические материалы по осушению и морозной защите дорожных одежд, а также разработки Московского автомобильно-дорожного института, Лен-

аэропроекта и Промтрансниипроекта по проектированию конструкции дорожных одежд под воздействие колес транспортных средств осево большой грузоподъемности. Обобщен многолетний опыт проектирования дорожных одежд на дорогах промышленных предприятий, а также опыт эксплуатации этих дорог.

2. НАЗНАЧЕНИЕ

2.1. Настоящая серия применяется при проектировании или строительстве конструкций дорожных одежд внутренних автомобильных дорог промышленных предприятий, предназначенных для движения автотранспортных средств с осевыми нагрузками более 36 кН.

Конструкции дорожных одежд ледяных автомобильных дорог промышленных предприятий, а также внутриплощадочных и межплощадочных автомобильных дорог, предназначенных для движения автотранспортных средств с осевыми нагрузками 90 кН и менее следует проектировать с использованием серии 3.503-71 "Дорожные одежды автомобильных дорог общей сети Союза РСР" разработанной ГПИ Союздорпроект.

2.2. Применение настоящей серии обеспечивает методическое единство проектирования дорожных одежд различными проектными организациями, сокращение трудоемкости процесса проектирования и требуемую полноту проектной документации.

2.3. Серией предусматривается проектирование дорожных одежд в комплексе с проектированием поперечного профиля, конструкций системы осушения верхней части земляного полотна и основания дорожной одежды, мероприятий по обеспечению морозостойчивости, а также же необходимых транспортно-эксплуатационных качеств покрытия дороги,

Заяв. отд.		Порожняков	СМ	3 503.9-72.0-0073	Пояснительная Записка	Страницы	Лист	Листов
Гл. технол.		Гущин	201885					
Нормоконтр.		Гущин	201885					
Заяв. авт.		Колчанов						
Ст. н. с.		Морева						
М. н. с.		Берданова						
М. н. с.		Петрова		ПРОМТРАНСНИПРОЕКТ				

соответствующих требованиям тактико-логического автотранспорта.

3. Исходные данные. Последовательность проектируемых дорожных одежд.

3.1. Для проектирования конструкции дорожной одежды необходимы следующие исходные данные и предварительные проектные решения:

- 1) назначение проектируемой автомобильной дороги, ее категория и ожидаемый срок службы;
- 2) расчетный объем перевозок в течение года по участкам дороги в целом и для каждой полосы движения (для дорог с односторонней направленностью грузопотока);
- 3) состав движения по участкам дороги и распределение объемов перевозок по типам транспортных средств;
- 4) продольный и поперечный профили земляного полотна с грунтово-гидрогеологической характеристикой;
- 5) климатические условия района проектирования (дорожно-климатическая зона);
- 6) данные о наличии местных и привозных дорожно-строительных материалов с подробными характеристиками их физико-механических свойств, установленными по данным лаборатории; каталоги единичных расценок и цен.

3.2. Проектирование конструкции дорожной одежды должно осуществляться в следующей последовательности:

- 1) на основе анализа исходных данных устанавливается целесообразный вид покрытия возможных вариантов конструкции дорожной одежды;
- 2) выбирается схема поперечного профиля и система осевых и осевых дорожной одежды по каждому варианту;
- 3) определяются элементы конструкции системы осушения;

4) устанавливается толщина покрытия и высота слоев и определяется их отдельные элементы по каждому варианту дорожной одежды;

5) осуществляется проверка каждого выбранного варианта дорожной одежды на прочность, устойчивость и корректировка их;

6) производится окончательный выбор конструкции дорожной одежды на основе сопоставления статико-экономических показателей вариантов;

7) устанавливается тип и конструкция укрепления обочин.

4. Область применения различных видов покрытий дорожных одежд

4.1. Целесообразный вид покрытия вариантов конструкции дорожных одежд устанавливается в зависимости от расчетного объема перевозок в течение года, срока службы проектируемой автомобильной дороги, типа расчетного автомобиля и вида грунта основания покрытия по графику рис. 4 с учетом требований СНиП 2.05.07-85. При этом, если точка на графике, определяющая наиболее экономичный вид покрытия, окажется на границе, разделяющей соседние области применения разных видов покрытий, выбор также производится по результатам технико-экономического сравнения вариантов.

4.2. Аналогично выбору вида покрытия, следует выбирать и виды оснований, если они будут использоваться в качестве покрытия в период строительства промышленного предприятия (при строительстве в строительстве автомобильной дороги). При этом, следует учитывать особенности технологии строительных работ. Так, при наличии в составе движения строительных машин из гусеничного хода (бульдозеры, краны и т.п.) предпочтительнее одежды (основания) жесткого типа, а переоснащение дороги большим количеством колесных машин целесообразно определять

Выпуск 0

Графики для определения целесообразного вида покрытия дорожных одежд

Выпуск 10

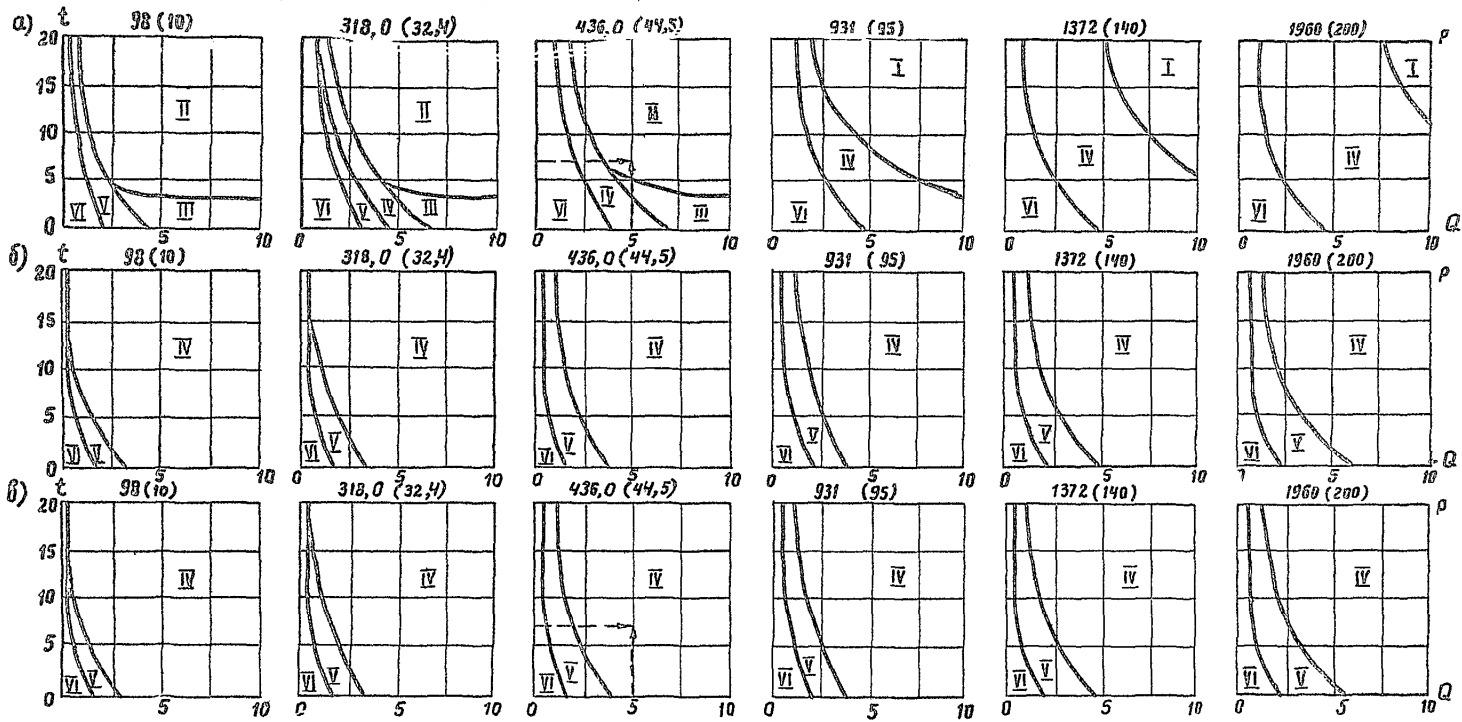

Обозначения:

- а) При глинистых грунтах
- б) При крупнооблачных грунтах
- в) При скальных грунтах

Q - объем перевозок, млн. т. нетто
в год

t - срок службы автомобильной дороги, лет

P - нагрузка на ось расчетного автомобиля, кН (тс)

- I - железобетонное покрытие^{х)}
- II - цементбетонное покрытие (аргобетонное)
- III - сборное покрытие из ж.б. плит^{х)}
- IV - асфальтобетонное покрытие
- V - чернущедочное покрытие
- VI - щебеночное покрытие
- х) Конструкции, принимаемые по индивидуальным проектам.

Рис. 1

3. 503.9-72.0-00 ПЗ

Лист
3

Выпуск 0

продвинутое применение сборного покрытия из железобетонных плит.

4.3. При определении вида покрытия следует также учитывать требования санитарных норм, условий благоустройства и экологичности проектируемого предприятия.

4.4. Капитальные дорожные одежды могут устраиваться во всех дорожно-климатических зонах на участках 1 и 2 типа местности по условиям увлажнения. Устройство капитальных покрытий на участках 3 типа местности по условиям увлажнения не допускается. При необходимости применен капитальных покрытий на участках 3 типа следует предусматривать мероприятия с целью приведения имеющихся условий ко 2 типу.

4.5. Армобетонные покрытия следует предусматривать на участках дорог с насыпями высотой >3м из скальных грунтов и при пересечении болот, построенными с частичным выторфовыванием; насыпями выше 5м при любых грунтах земляного полотна; на подходах к путепроводам в пределах до 200 м с каждой стороны при наличии насыпи.

4.6. В ссылках на документы по выпуску условно опущены обозначения серии и выпуска.

3.503.9-72.0-00пз

лист 4

1. Выбор типа поперечного профиля и системы осушения оснований дорожной одежды

1.1. Тип поперечного профиля выбирается в зависимости от назначения и вида дороги, ее местоположения (на планируемой или непланируемой территории, в зоне сплошной застройки) и категории, по табл. 1. Значения параметров поперечного профиля, указанные в прилож. 1, следует назначать по СНиП 2.05.07-85, в зависимости от категории дороги и типа расчетного автомобиля.

1.2. Необходимость дренажного слоя и системы осушения устанавливается в зависимости от климатических и грунтово-гидрологических условий проектируемого объекта.

Дренажные слои оснований дорожной одежды с водопроводящими устройствами предусматриваются на участках дорог с земляными полотнами из глинистых грунтов и пылеватых песков и при дорожных одеждах основания и дополнительные слои которых выполнены из традиционных зернистых (пористых) материалов в следующих случаях:

- 1) во II дорожно-климатической зоне при всех типах местности по характеру поверхностного стока и степени увлажнения;
- 2) в III дорожно-климатической зоне при 2 и 3 типах местности по характеру поверхностного стока и степени увлажнения, а также и при 1 типе местности в выемках, местях с пылевым оттаптыванием, при малых полях зеленых насаждений и газонов, примыкающих проезжей части;
- 3) в IV и V дорожно-климатических зонах при 3 типе местности

Шифр подл. Подпись и дата. Выполнил

Зав. отд.	Морозинков		
Инженер	Гузун	20.12.85	20.12.85
Нормовик	Гузун		
Зав. отд.	Колчанов		
Ст. н.с.	Морева		
Рук. брига	Дмитриева		
Мл. н.с.	Баранова		
Мл. н.с.	Петрова		

3.503.9-72.0-01

Поперечный профиль и конструкция системы осушения оснований дорожной одежды

Страниц	Лист	Листов
Р	1	15

ПРОТТРАНШНИПРОЕКТ

ТИПЫ ПОПЕРЕЧНЫХ ПРОФИЛЕЙ

Таблица 1

Тип поперечного профиля	Наименование поперечного профиля	Схема поперечного профиля	Область применения
1	Дороги с разделительной полосой и бортовыми камнями		Внутриплощадочные и межплощадочные дороги I-в категории, расположенные в пределах застроенных территорий или при принятой закрытой системе водоотвода.
2	Дороги с разделительной полосой и краевыми укрепленными полосами		Межплощадочные дороги I-в категории, расположенные в зоне свободной от застройки
3	Дороги на планируемой территории с бортовыми камнями		Внутриплощадочные и межплощадочные дороги всех категорий в пределах застроенных территорий или при принятой закрытой системе водоотвода.
4	Дороги с краевыми укрепленными полосами		Межплощадочные дороги I-в и II-в категорий, расположенные в зоне свободной от застройки; карьерные дороги I-к, II-к категорий с капитальной дорожной одеждой.
5	Дороги с бортовыми камнями и обочиной с одной стороны		Внутриплощадочные дороги III-в и IV-в категорий в зоне, прилегающей к застроенным территориям.
6	Дороги с твердым покрытием всех обочин		Межплощадочные дороги II-в, III-в и IV-в категорий; карьерные дороги II-к, III-к и IV-к категорий с однополосной проезжей частью; лесовозные магистрали IV-л категории.
7	Дороги с резервной полосой		Внутриплощадочные и межплощадочные дороги I-в и II-в категорий; карьерные дороги I-к и II-к категорий при недопустимости перерыва движения или при интенсивности движения более 400 автомобилей в сутки.
8	Дороги с ограждающими устройствами		Карьерные дороги I-к и II-к категорий в выездной полутраншее с капитальными дорожными одеждами.
9	Дороги с твердым покрытием проезжей части		Межплощадочные и внутриплощадочные дороги III-в, IV-в категорий, расположенные в зоне свободной от застройки; карьерные дороги III-к категории; лесовозные магистрали I-л, II-л и III-л категорий, лесовозные ветки.
10	Дороги с одеждой серповидного профиля		Карьерные дороги II-к и III-к категорий на рабочих уступах и отвалах, служебные и патрульные дороги; лесовозные дороги III-л и IV-л категорий, лесовозные ветки.

① - Бортовой камень

② - Краевая укрепленная полоса

③ - Твердое покрытие обочины

④ - Ограждение

3 503 9 - 72. 0-01

Лист

2

Выпуск 2

по характеру поверхностного стока и степени увлажнения.

Деление территории СССР на дорожно-климатические зоны и типы местности по характеру поверхностного стока и степени увлажнения приведены на рис. 2 и в табл. 2 (СН и П 2.05.02-85, ВСН 46-83).

Таблица 2

Типы местности по характеру поверхностного стока и степени увлажнения

Тип местности по увлажнению	Условия увлажнения	Признаки
1	Сухие места	Поверхностный сток обеспечен, грунтовые воды не оказывают существенного влияния на увлажнение верхней толщи почвогрунтов. В 1 зоне, кроме того, мощность сезонно оттаивающего слоя достигает 2,5 м. Грунты гравийно-галечниковые, песчаные, а также супесчаные, глинистые, непросадочные с влажностью менее 0,7 (доли границы текучести).
2	Сырые места с избыточным увлажнением в отдельные периоды года	Поверхностный сток не обеспечен, но грунтовые воды не оказывают существенного влияния на увлажнение верхней толщи почвогрунтов. Почвы с признаками поверхностного заболачивания. Весной и осенью появляется застой воды на поверхности. В 1 зоне, кроме того, это плоские водоразделы, пологие склоны гор и

Продолжение таблицы 2

Тип местности по увлажнению	Условия увлажнения	Признаки
		их шлейфы с мощностью сезонно оттаивающего слоя от 1,0 до 2,5 м. Грунты глинистые с влажностью 0,8 (доли границы текучести).
3	Места с постоянным избыточным увлажнением	Грунтовые воды или длительно стоящие (более 30 суток) поверхностные воды влияют на увлажнение верхней толщи грунтов; почвы торфяные, оглеенные, с признаками заболачивания, а также с солончакми и постоянно орошаемые территории засушливых областей. В 1 зоне, кроме того, заболоченные таловые, заливные и впадины с развитой мхово-сфагновой покровной и лесной мощностью (до 1 м) сезонно оттаивающего слоя. Грунты глинистые, просадочные с влажностью более оптимального значения, содержащие в пределах двухметровой мощности сезонно оттаивающего слоя ледяной льды мощностью более 10 см.

1.3. Для выбора системы осушения дорожа разбивается на участки одинаковой по: особенностям продольного профиля (насыпь, выемка и т. п.), типу местности по характеру поверхностного стока и степе-

КАРТА ДОРОЖНО-КЛИМАТИЧЕСКИХ ЗОН И ПОДЗОН

Выпуск 0

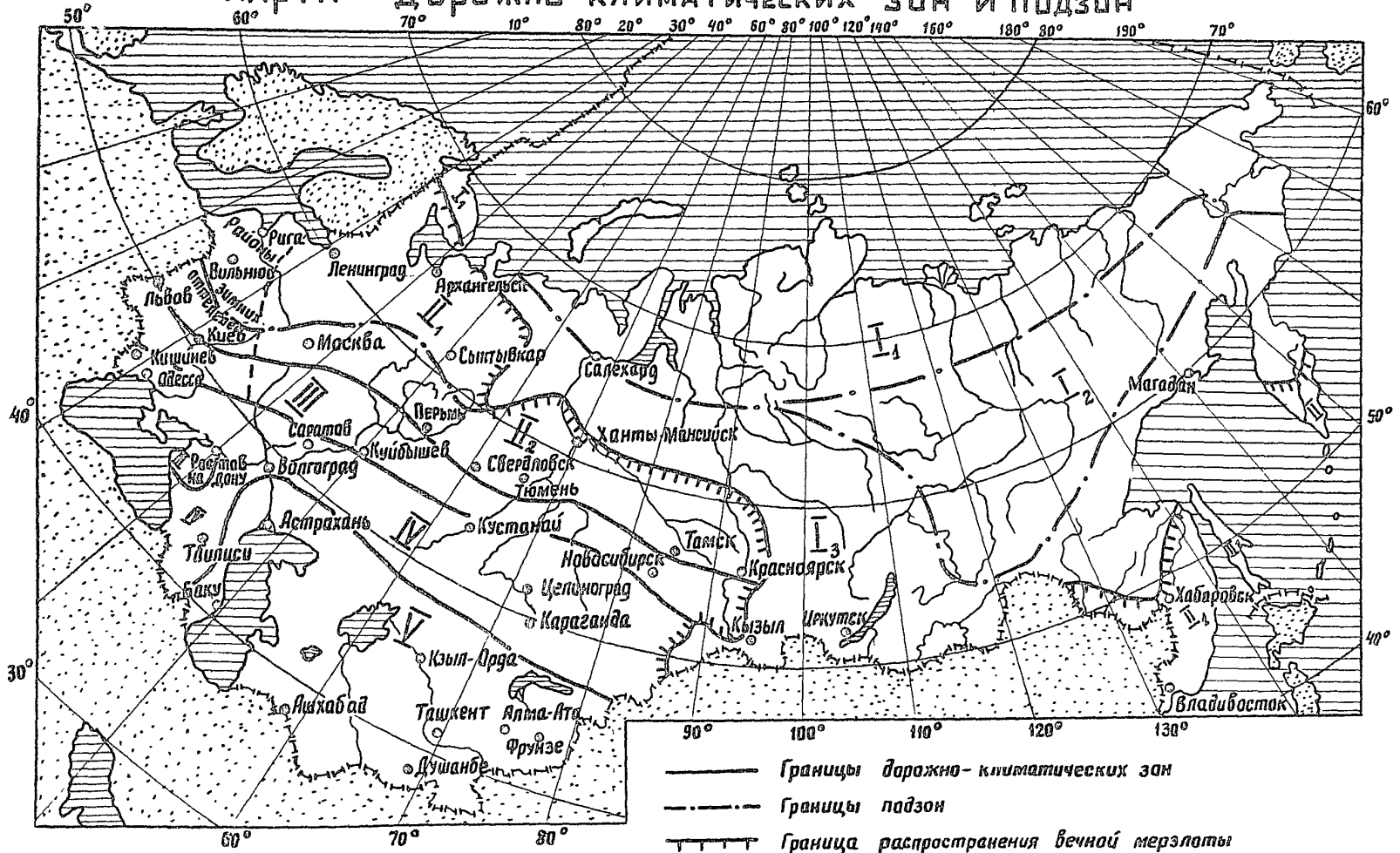

- Границы дорожно-климатических зон
- Границы подзон
- Граница распространения вечной мерзлоты
- Граница районов зимних оттепелей

Рис. 2

3.503.9-72.0-01

Лист 4

Инв. № подл. Подпись и дата. Взам. инв. №

ны увлажнения, грунтам земляного полотна и т.п. Для каждого такого участка по табл. 3 и 4 определяется расчетная величина ожидаемого притока воды в основание дорожной одежды (q), а по табл. 5 принимается схема системы осушения основания дорожной одежды.

Таблица 3

Расчетные значения q притока воды в основание дорожной одежды q за сутки и Q за весну, л/м²

Климатическая зона	Тип местности по условиям увлажнения	Вид грунта земляного полотна			
		песок пылеватый, супесь легкая (непылеватая)	глина, суглинок тяжелый (непылеватый)	суглинок пылеватый	супесь пылеватая
II	1	3,8/22,8	3,0/15,0	4,5/22,5	5,2/26,0
	2	4,5/27,0	4,5/22,0	7,7/38,5	8,7/43,5
	3	5,6/33,6	6,4/32,0	10,0/50,0	11,0/55,0
III	1	2,1/8,4	2,1/8,4	3,0/12,0	4,5/18,0
	2	2,8/11,2	2,8/11,2	4,1/16,4	5,8/23,2
	3	3,8/15,2	3,8/15,2	6,7/26,8	7,7/30,8
IV и V	3	2,0/6,0	2,0/6,0	3,6/10,8	4,3/12,9

^{*)} Расчетные значения q приведены с учетом неустановившегося режима поступления воды из-за неравномерного оттаивания и атмосферных осадков и гидрологического запаса на снижение фильтрационной способности дренажного слоя в процессе эксплуатации дороги.

Для участков дорог в насыпях, возведенных из непылеватых грунтов, высотой более чем требуется СНиП 2.05.02-85, во II дорожно-климатической зоне q принимается равным 1,5 л/м²

В табл. 3. до черты даны значения q , после черты — Q .

Таблица 4

Снижение расчетных значений притока воды в основание одежды за счет специальных мероприятий ^{*)} %.

Тип местности по условиям увлажнения	водонепроницаемые обочины и надлежащий поперечный уклон	безопасное расстояние от бровки земляного полотна до уреза воды ^{хх)}		Монолитные слои основания (цементогрунт, битумоалюминеральные материалы)		Тепло-изолирующие слои основания
		при оптимальной влажности грунта земляного полотна выше оптимальной	при влажности грунта земляного полотна до 5%	свободная пористость материала св. 5 до 10%	свободная пористость материала св. 5 до 10%	
1	20	—	—	20	10	—
2	15	20	10	20	10	20
3	12	15	7	20	10	20

^{*)} Если проектом предусмотрено два или несколько мероприятий, то соответствующие данные, приведенные в табл. 4, суммируются.

^{хх)} Безопасное расстояние от бровки земляного полотна до уреза воды, застаивающейся осенью в придорожной полосе, принимается при супесчаных грунтах — 4-10 м, легких и пылеватых суглинках — 2-3 м, тяжелых суглинках и глинах — не менее 2 м.

3.503.9-72.0-01





Лист

5

Типы и области применения систем осушения основания дорожных одежд

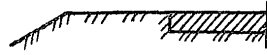
Таблица 5

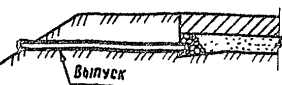
Выпуск 0

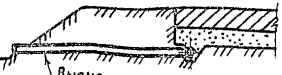
Индекс системы	Схема	Система осушения основания дорожных одежд	Область применения
А		<p>Дренарующий слой и его осушение не предусматривается.</p>	<p>Земляное полотно из дренирующего грунта, в том числе: непылеватого очень мелкого песка с $K_f=1-2 \text{ м/сут.}$ или легкой супеси с K_f более 1 м/сут. во II дорожно-климатической зоне и более $0,5 \text{ м/сут.}$ в III-V зонах; щебенчатого грунта с заложителем, не изменяющим объема при увлажнении и замерзании; монолитного скального (при водонепроницаемом покрытии).</p>
Б		<p>Дренарующий слой устраивается на всю ширину земляного полотна.</p>	<p>Земляное полотно, как правило, в насыпи с возвышением низа дренирующего слоя над поверхностью земли или горизонтом воды в кювете или резерве не менее $0,2-0,3 \text{ м.}$ Приток свободной воды в основание дорожной одежды за весну не более 75 л/м^2. Верхняя часть насыпи или дренирующий слой выполняются из местного непылеватого песка или легкой супеси с коэффициентом фильтрации не менее 1 м/сут. На отдельных участках дороги, проектируемых в выемках, осушение рекомендуется делать по схеме с индексами Г и Д.</p>
В		<p>Отвод воды из дренирующего слоя поперечными выпускными трубами.</p>	<p>Земляное полотно в насыпи из глинистого грунта с коэффициентом фильтрации не более $0,5 \text{ м/сут.}$ Насыпь имеет высоту, обеспечивающую выпуск воды на откосы. Приток воды в корыто за сутки - от 3 до 5 л/м^2, а путь фильтрации - не более 9 м. Дренарующий слой основания дорожной одежды выполнен из средней крупности и крупного песка с коэффициентом фильтрации 6 м/сут. и более.</p>
Г		<p>Отвод воды из дренирующего слоя трубчатыми дренами мелкого заложения</p>	<p>Земляное полотно в выемках, нулевых отметках и насыпи из глинистых грунтов с K_f менее $0,5 \text{ м/сут.}$ Приток воды в корыто 5 л/м^2 и более, а путь фильтрации 13 м и менее.</p>
Д		<p>Отвод воды из дренирующего слоя трубчатыми дренами в углубленных ровниках.</p>	<p>То же, что для схемы осушения с индексом Г и, как правило, при применении дренирующего слоя основания дорожной одежды из мелких песков и необходимостью в связи с этим существенно повысить водопроницаемую способность дренажной системы.</p>

Индекс системы, подпись и дата, Взам. инв. №

Выпуск 0

Для автомобильных дорог всех категорий, кроме I-B, I-K и I-L, земляное полотно которых возведено из щебневых грунтов, значения q , приведенные в табл. 3, уменьшаются на 10%.

Для дорог с поперечными профилями I, 2, 5 и 7 типов, участков дорог с нулевыми отметками земляного полотна и в наметках высотой менее требуемых СНиП 2.05.02-85 во II дорожно-климатической зоне, а также при расположении объектов проектирования в республиках Прибалтики расчетные значения q (табл. 3) увеличиваются на 20%.

Для дорог, проектируемых в восточных районах страны, расчетные значения q (табл. 3) уменьшаются на 20%.

2. ПРОЕКТИРОВАНИЕ ЭЛЕМЕНТОВ КОНСТРУКЦИИ СИСТЕМЫ ОСУШЕНИЯ ОСНОВАНИЯ ДРОЖНОЙ ОДЕЖДЫ

2.1. Дренирующий слой

2.1.1. Для устройства дренирующих слоев систем осушения основания дорожных одежд применяются зернистые материалы (щебень, гравий, песок, шалк и др.), обладающие физико-механическими свойствами не ниже указанных в табл. 6.

Таблица 6

Физико-механические свойства материалов дренирующих слоев

Наименование материала дренирующего слоя (пористость)	Значения показателей			
	коэффициент фильтрации K_f , м/сутки	высота капиллярного поднятия h_k , см	полная влагоемкость W , %	степень неоднородности $V = \frac{d_{50}^{*2}}{d_{10}^2}$
Щебень, гравий, песок крупный	более 10	15 и менее	не более 16	более 3

ПРОДОЛЖЕНИЕ ТАБЛИЦЫ 6

Наименование материала дренирующего слоя (пористость)	Значения показателей			
	коэффициент фильтрации K_f , м/сутки	высота капиллярного поднятия h_k , см	полная влагоемкость W , %	степень неоднородности $V = \frac{d_{50}^{*2}}{d_{10}^2}$
Песок средней крупности ($n = 0,28-0,32$)	6-10	25 и менее	не более 18	более 3
Песок мелкий ($n = 0,4-0,36$)	3-8	40 и менее	не более 21	2,5-4
Песок очень мелкий ($n = 0,4$)	1-3	50 и более	не более 23	менее 2

* d_{50} , d_{10} - диаметры частиц материала дренирующего слоя изльче которых имеется соответственно 50, 10% (по весу).

2.1.2. Требуемая толщина дренирующего слоя h_d определяется по номограммам (рис. 3-7) в зависимости от значений коэффициентов фильтрации K_f материалов, используемых для его сооружения. При применении материалов с K_f :

менее 4 м/сут: по номограмме рис. 3 - при двускатном поперечном профиле проезжей части; по номограмме рис. 4 - при односкатном поперечном профиле, для систем осушения с индексами "B", "B" и "Г"; по номограмме рис. 6 - для системы осушения с индексом "Д";

более 5 м/сут. - по номограмме рис. 7 и табл. 7;

равном 4-5 м/сут. - сначала по одной из номограмм рис. 3, 4, 6, соответствующей принятым типу поперечного профиля проезжей части и индексу системы осушения, а затем по номограмме рис. 7. При этом принимается большее из значений h_d ; более 10 м/сут. - по рис. 5.

ИЗДАНИЕ ПОДГОТОВЛЕНО И ДАТА ВВЕДЕНИЯ В ПОИСК

Выпуск 1

Номограмма для определения толщины дренирующего слоя (при расчете на своевременный отвод воды) для систем осушения дорожной одежды с индексом "Б", "В" и "Р" на участках дорог с двухскатным поперечным профилем проезжей части при $K_{\phi} \leq 6$ м/сут.

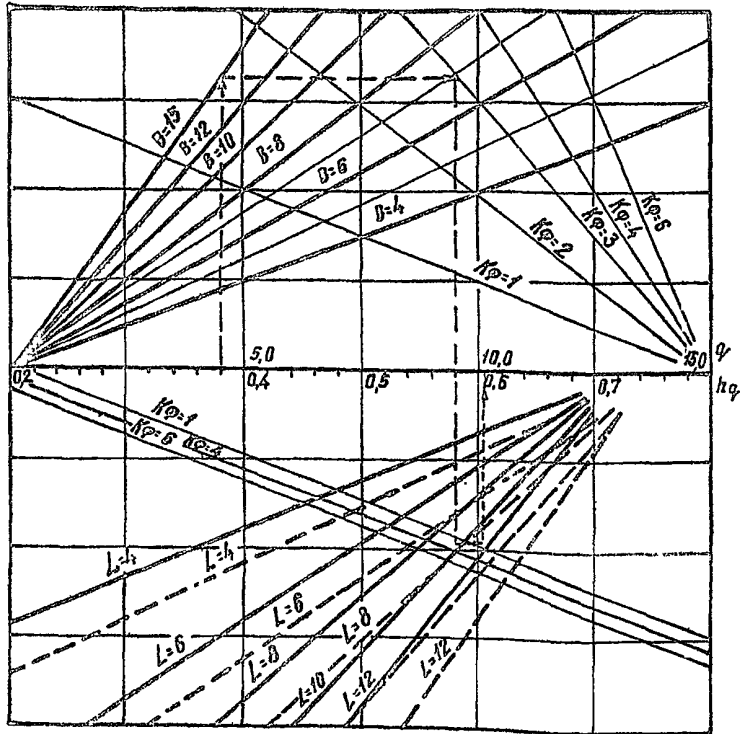

h_{ϕ} - толщина дренирующего слоя, см; q - расчетный приток воды, л/м²; B - ширина проезжей части, м; L - длина пути фильтрации, м; K_{ϕ} - коэффициент фильтрации, м/сут; (сплошные линии соответствуют уклону поверхности земляного полотна 0,02, пунктирные - 0,04)

Рис. 3

Номограмма для определения толщины дренирующего слоя (при расчете на своевременный отвод воды) для систем осушения дорожной одежды с индексами "Б", "В" и "Р" на участках дорог с односкатным поперечным профилем проезжей части при $K_{\phi} \leq 6$ м/сут.

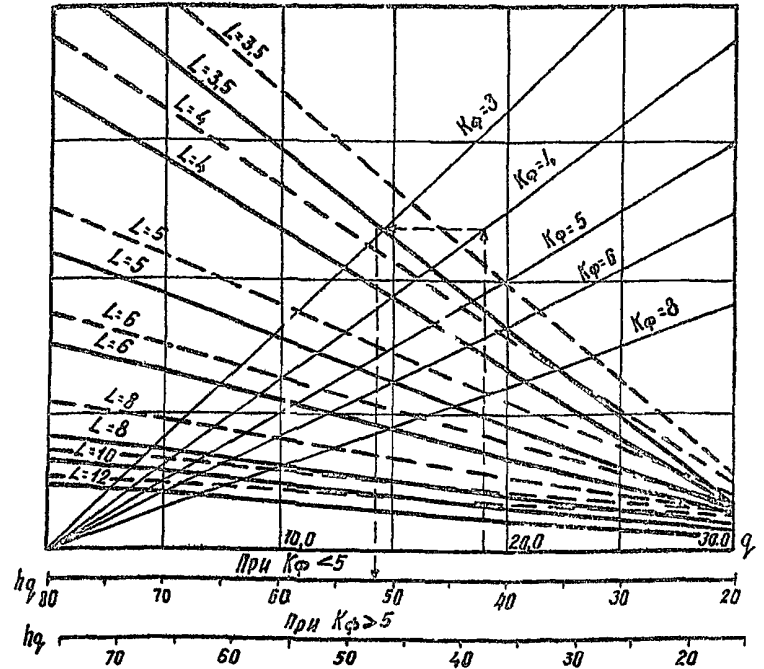

Условные обозначения те же, что и на рис. 3

Рис. 4

3.503.9-72.0-01

лист

8

В.И.ИЩЕКО

Номенклатура для определения толщины дренажного слоя (при расчете на своевременный отвод воды) для систем осушения парниковой одежды с индексом α Б, В, Г и Д при $K_{\phi} \leq 10$ м/сут.

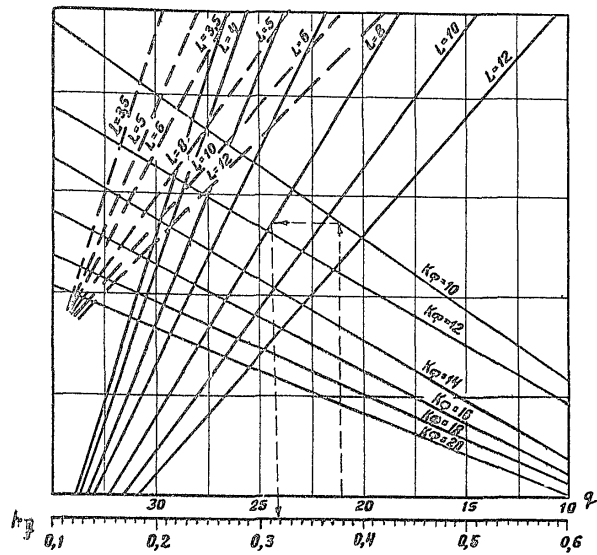

Условные обозначения те же, что и на рис. 3

Рис. 5

Номенклатура для определения толщины дренажного слоя (при расчете на своевременный отвод воды) для систем осушения парниковой одежды с индексом "Д" при $K_{\phi} < 8$ м/сут.

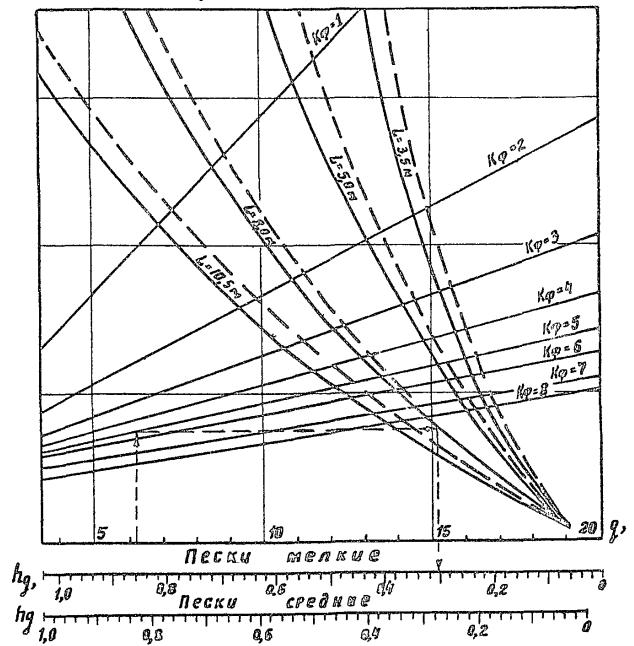

Условные обозначения те же, что и на рис. 3.

Рис. 6

Имя и фамилия Подпись и дата. Взам.инв.№

Выпуск 0

Номограмма для определения толщины дренажного слоя (при расчете на временное размещение воды) для систем осушения дорожной одежды с индексами "Б", "В", "Г" и "Д" при $10 \text{ м/сут} > K_{\phi} > 4 \text{ м/сут}$

Таблица 7

Значение коэффициента заполнения пор влагой к началу оттаивания ψ во II дорожно-климатической зоне ^{х)}

Толщина дренажного слоя, см	Пористость материала n , доли единицы			
	0,4	0,36	0,32	0,28
до 20	0,4	0,5	0,6	0,7
св. 20 до 40	0,35	0,4	0,5	0,6
св. 40	0,3	0,35	0,45	0,55

х) в II дорожно-климатической зоне значения коэффициента ψ следует принимать равными 0,8 значений, указанных в табл. 7.

Во всех случаях толщина дренажного слоя принимается не менее 0,2 м.

Длина пути фильтрации L в дренажном слое при пользовании номограммой рис. 3-7 определяется по формуле

$$L = BK \text{ пф} \quad (I)$$

где: B - половина ширины земляного полотна по его границе с дренажным слоем при системе осушения с индексом "Б"; ширина проезжей части при односкатном профиле проезжей части и половина ширины проезжей части при двухскатном профиле для систем осушения с индексами "В", "Г" и "Д"

K_{ϕ} - коэффициент удлинения пути фильтрации принимаемый по табл. 8

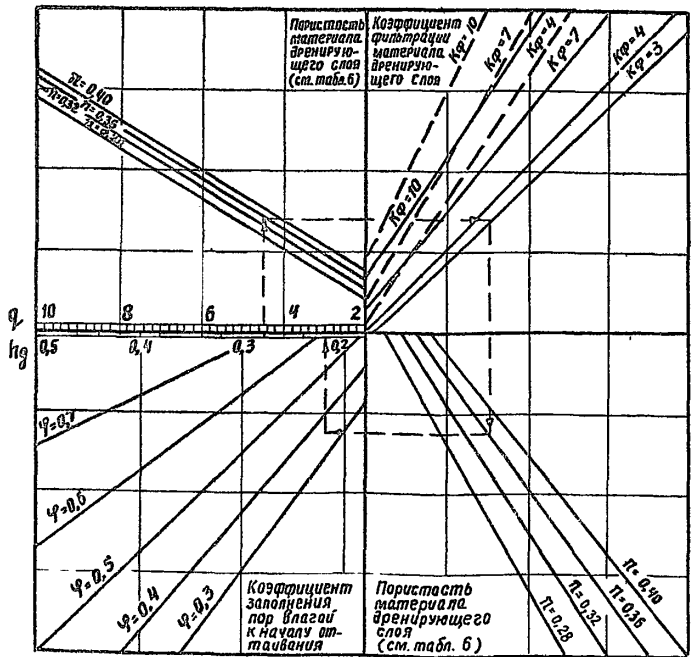

Пористость материала дренажного слоя (см. табл. 6)
 Коэффициент фильтрации материала дренажного слоя
 Коэффициент заполнения пор влагой к началу оттаивания
 Пористость материала дренажного слоя (см. табл. 6)

Условные обозначения те же, что и на рис. 3
 Рис. 7

Изд. № 1000. Подпись и дата. 3.03.9

Таблица 8

Значения коэффициента удлинения пути
фильтрации

Продольный уклон доро- ги, ‰	Значения $K_{ф}$ при поперечном уклоне земляного полотна, ‰				
	15	20	25	30	40
0	1,0	1,0	1,0	1,0	1,0
20	1,7	1,4	1,3	1,2	1,1
30	2,2	1,8	1,6	1,4	1,2
40	2,9	2,2	1,9	1,7	1,4
50	3,5	2,7	2,2	1,9	1,6
60	—	3,2	2,6	2,2	1,8
70	—	—	3,0	2,2	2,0
80	—	—	—	2,8	2,2

2.1.3. При применении системы осушения "Б" с дрена-
рующим слоем из очень мелкого песка с $K_{ф} = 1-2$ м/сут и земляном
плотне из супесчаных и глинистых грунтов h_d назначается не менее
5 см, а при земляном полотне из пылеватых грунтов - не менее 60 см.

2.1.4. При применении в качестве дренарующего слоя крупнопо-
ристых фильтрующих материалов между ним и поверхностью земляного
полотна, отсыпанного из глинистых и пылеватых грунтов, предусмат-
ривается противозаиливающий слой песка толщиной 5-8 см или слой
местного грунта, стабилизированного вяжущими материалами толщиной
3 см.

2.1.5. При сопряжении соседних участков с отличающимися тол-
щинами дренарующих слоев, изменение их толщины производится посте-
пенно с уклоном не более 1:25.

2.1.6. Окончательная оптимальная толщина h_d устанавливается
на заключительной стадии проектирования конструкции дорожной одеж-
ды по ее минимальной стоимости в целом с учетом требований обеспе-
чения морозостойчивости.

2.1.7. Детали конструкции системы осушения со сплошным дрена-
рующим слоем приведены в Приложении 1.

2.2. Поперечные разрезы

2.2.1. На участках дороги с затяжными продольными уклонами
(40‰ и более), а также в местах вогнутых вертикальных кривых, для
поперечного перехвата воды, движущейся в дренарующем слое вдоль
дороги и скапливающейся в пониженных местах и местах уменьшения
уклонов, предусматриваются поперечные дрены (разрезы) на ширину
проезжей части с трубчатыми выпусками под обочинами, а в выемках
и чупевых местах - в продольные дрены или канализацию.

2.2.2. Дрены устраиваются в виде неглубоких разрезов (1-25 см)
треугольного сечения с заполнением каменным материалом или уклад-
кой труб, или труборифтроб.

2.2.3. Расстояние между поперечными разрезами устанавливается
по графику рис. 8. При этом расстояние между поперечными дренами
следует принимать не менее длины пути фильтрации, принятой при оп-
ределении толщины дренарующего слоя (см. п. 2.1.2).

Если расстояние между поперечными разрезами, определенное по
графику рис. 8, более 30 м, то разрезы устраиваются только в пони-
женной части вогнутых кривых и в местах перехода выемки в насыпь.

2.2.4. Длина поперечных разрезов определяется в зависимости от
ширины проезжей части по табл. 9

График для определения расстояния между поперечными прорезами "В"

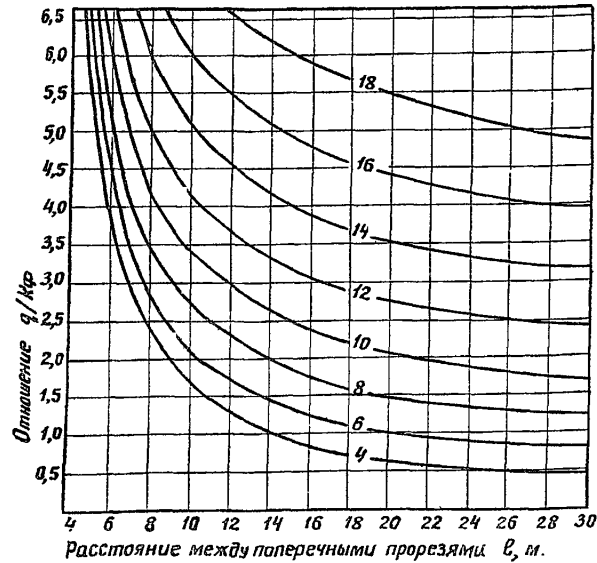

Цифры на кривых означают продольный уклон дороги, ‰; q — приток воды в дренирующий слой за сутки, л/м²; K_f — коэффициент фильтрации дренирующего слоя, м/сут.

Рис. 8

Таблица 9

Длина поперечных прорезов для участков дорог с продольными уклонами

Ширина подошвы земляного полотна, м	Значения длины прореза, м, при глубине ее заложения 0,5 м, при продольном уклоне дороги, ‰				Примечание
	0-20	20-40	40-60	60-80	
4	5,5	5,6	5,9	6,3	На каждые 5 см глубины заложения сверху или менее 0,5 м добавлять или отнимать 0,03 м
5	6,6	6,7	7,0	7,4	
6	7,7	7,9	8,2	8,9	
6,5	8,2	8,4	8,7	9,5	
7	8,7	8,9	9,2	10,1	
7,5	9,2	9,4	9,8	10,7	
8	9,8	10,0	10,4	11,3	
8,5	10,3	10,5	11,0	11,9	
9	10,9	11,1	11,6	12,6	
9,5	11,4	11,7	12,1	13,2	

2.2.5. Детали конструкций поперечных прорезов приведены в приложении I (докум. 05)

2.3. Поперечные выпускные трубы

2.3.1. Поперечные выпускные трубы устраивают под обочинами дороги при системе осушения с индексом "В, Г и Д."

Выпускные трубы укладываются под углом к оси дороги в зависимости от ее продольного уклона, а именно:

Выпуск 0

80° при уклоне дороги 20-40‰
 70° " " " 40-60‰
 60° " " " 60-80‰

2.3.2. Расстояние между выпускными трубами определяется по номограмме рис. 9.

Номограмма для определения расстояния между трубчатыми выпусками систем осушения дорожной одежды с индексом "В", "Г" и "Д"

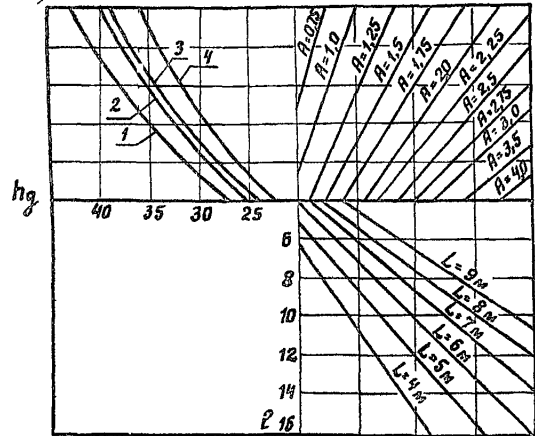

h_d — толщина дренирующего слоя, см; l — расстояние между выпусками, м; 1, 2, 3 и 4 — значение коэффициента фильтрации дренирующего слоя K_f , соответственно 6, 8, 10 и 12 м/сут; $A = \frac{K_f}{q}$, где q — расчетный приток воды в дренирующий слой, л/м² в сутки; L — длина пути фильтрации, м.

Рис. 9

При расчетном расстоянии между трубчатыми выпусками менее 4 м или менее их длины, следует применять систему осушения индекса "Г" с продольными трубчатыми дренами.

2.3.3. Длина выпускных труб, в зависимости от ширины обочины и уклона дороги может быть принята по табл. 10.

Таблица 10

Длины выпускных труб для участков дорог с продольными уклонами

Ширина обочины, м	Значения длины труб (м), при глубине их заложения 0,5 м, при продольном уклоне дороги, ‰				Примечание
	0-20	20-40	40-60	60-80	
3,75	4,9	5,0	5,2	5,7	На каждые 5 см глубины заложения сверху или
3,50	4,7	4,8	5,0	5,4	
3,00	4,2	4,2	4,4	5,8	менее 0,5 м
2,50	3,7	3,7	3,9	4,2	добавлять или отнимать 0,08 м
2,00	3,2	3,2	3,4	3,6	
1,75	2,9	3,0	3,1	3,4	

2.3.4. Детали конструкций систем осушения с поперечными выпускными трубами приведены в Прилож. 1 (дочум. 05).

2.4. Продольные дрена

2.4.1. Продольные дрена, как правило, устраиваются по краям проезжей части или вдоль укрепленных полос обочин. Дренажные трубы укладываются в лотки треугольного сечения (дрены мелкого заложения) или в углубленные ровики. Уклон дрена не должен быть менее 5‰.

Информ. Метод. Материал. и диап. Взам. инв. №

Таблица 11

Государственные стандарты и технические условия, требованиям которых должны соответствовать применяемые для устройства систем осушения строительные материалы, конструкции и изделия.

Наименование строительных материалов, конструкций и изделий	Номера стандартов и технических условий
<i>Дренажные материалы</i>	
Щебень из природного камня	ГОСТ 8267-82
Щебень из гравия	ГОСТ 10260-82
Гравий	ГОСТ 8268-82
Смеси песчано-гравийные	ГОСТ 23735-79
Песок	ГОСТ 8736-77*
<i>Гидроизоляционные материалы</i>	
Гидроизол	ГОСТ 7415-74*
Толь гидроизоляционный	ГОСТ 10999-76*
Мастика битумно-резиновая	ГОСТ 15836-79
Полиэтиленовая пленка	ТУ 102-284-81
Полиэтиленовая лента	ТУ 102-353-85
Стеклолоруберонд	ГОСТ 15379-70
<i>Конструкции и изделия</i>	
Камни бортовые бетонные и железобетонные	ГОСТ 6665-82*
Камни бортовые из горных пород	ГОСТ 6666-81
Дождеприемники чугунные	ГОСТ 26008-83

Продолжение таблицы 11

Наименование строительных материалов, конструкций и изделий	Номера стандартов и технических условий
Трубы керамические дренажные	ГОСТ 8411-74*
Трубы гофрированные дренажные из полиэтилена	ТУ 6-19-224-83
Трубы и муфты известцецементные	ГОСТ 1839-80
Трубы бетонные и железобетонные	ГОСТ 22000-76
Трубы железобетонные безнапорные	ГОСТ 6482-79*
Трубы керамические канализационные	ГОСТ 286-82
Трубы пластмассовые канализационные	ГОСТ 22689.0-77

* К стандарту утверждено изменение (изменения)

3.503 9-72.0-01

лист
14

выпуск 0

2.4.2. Сброс воды из продольных трубчатых дрен следует предусматривать не реже чем через 250 м, а также в пониженных местах боковых кривых в продольном профиле.

При наличии ливневой канализации сброс воды должен производиться в дождеприемные колодцы, а в остальных случаях - на откосы насыпи, или по специальным трубам в пониженные места.

2.4.3. Дренажные трубы укладываются на водонепроницаемые прослойки из гидроизола и т.п. При устройстве дрен из звеньев с зазорами в стыках под ними следует устраивать жесткое основание из втрамбованного в грунт щебня или гравия.

2.4.4. Для предохранения труб от заиливания рекомендуется обертывать их стеклотканью или защищать ею только приемные отверстия и стыки. Вместо стеклоткани может быть устроена фильтровая обсыпка труб из чистого однородного по крупности щебня (гравия) 1-3 класса МРЗ 50 размером 5-10 мм и толщиной 6 см.

Трубофильтры обсыпки не требуют. Следует применять трубофильтры, изготовленные по техническим условиям утвержденным Минводхозом СССР. Укладка трубофильтров должна производиться с соблюдением тех же технических условий.

2.4.5. Поперечные выпуски из продольных дрен рекомендуется делать из длинномерных труб диаметром не менее 100 мм, укладываемых с уклоном, не меньшим уклона продольных дрен. Выходные отверстия выпускных труб обделывают оголовком и снабжают самозакрывающейся заслонкой, для предохранения труб от засорения.

2.4.6. Детали конструкций систем осушения с продольными дренами приведены в Приложении I, а применяемые для устройства систем осушения материалы и изделия должны соответствовать государственным стандартам и техническим условиям, указанным в табл. 11.

3. 503.9 - 72.0 - 01 Лист 15

I Расчетные характеристики грунтов и дорожно-строительных материалов.

1.1. Расчетные характеристики грунтов земляного полотна должны определяться на основании материалов изыскательских работ. На каждый вид грунта, характерный для данного участка дороги, должны иметься подробные характеристики, установленные по результатам лабораторных испытаний образцов (коэффициенты фильтрации K_f , гранулометрические составы, капиллярное поднятие, модуль упругости E , угол внутреннего трения γ , удельное сцепление c).

1.2. Приведенные в настоящей серии решения по конструкциям дорожных одежд справедливы в случаях, когда расчетные характеристики грунтов превышают или равны значениям в табл. 12. В противном случае проектирование конструкций дорожных одежд следует выполнять по ВСН 46-83.

1.3. Аналогично определяются расчетные характеристики дорожно-строительных материалов, значения которых также должны быть не ниже данных табл. 13-15.

1.4. Выбор дорожно-строительных материалов, которые могут быть использованы в конструкциях дорожной одежды, необходимо осуществлять с учетом возможностей и степени технической оснащенности строительных организаций, выполняющих ее сооружение.

инв. № подл. Подпись и дата

Зав. отд.	Морозкина	Иван	
Ин. техн.	Гузюна	Иван	21.11
Нормоконт.	Гузюна	Иван	20.11.86
Зав. лаб.	Колчанов	Иван	
Ст. инж.	Морозова	Иван	
Ст. инж.	Перевозенцева	Иван	
М.п. н. с. ст.	Баранова	Иван	
Инженер	Осипова	Иван	

3. 503.9 - 72.0 - 02

Конструкции дорожной одежды проезжей части

Страниц	Лист	Листов
Р	1	43

ПРОМТРАНСПИДРОК

ТАБЛИЦА 12

ПРОЧНОСТНЫЕ СВОЙСТВА ГРУНТОВ

ПРОДОЛЖЕНИЕ ТАБЛИЦЫ 12

Дорожно-климатические зоны и подзоны	Тип местности по условиям увлажнения	Обозначение и единицы измерения характеристик грунтов	Песок мелкий	Супесь легкая	Супесь тяжелая пылеватая, суглинок пылеватый	Крупнообломочный грунт	
						Состав А	Состав Б
I ₁	1	$\frac{w}{WT}$	0,53	0,53	0,65	0,65	0,65
		Егр, МПа	100	74	89	110	150
		Угр, град	38	37	21	40	45
		Сгр, МПа	0,005	0,015	0,033	0,033	0,056
	2	$\frac{w}{WT}$	0,55	0,55	0,67	0,67	0,67
		Егр, МПа	100	71	74	110	150
Угр, град		38	36	20	40	45	
Сгр, МПа	0,005	0,014	0,029	0,014	0,056		
I ₂	1	$\frac{w}{WT}$	0,57	0,57	0,65	0,65	0,65
		Егр, МПа	100	70	89	110	150
		Угр, град	38	36	21	40	45
		Сгр, МПа	0,005	0,014	0,033	0,014	0,056
	2	$\frac{w}{WT}$	0,59	0,59	0,70	0,70	0,70
		Егр, МПа	100	68	70	110	150
Угр, град		38	36	18	40	45	
Сгр, МПа	0,005	0,014	0,022	0,014	0,056		
I ₃	1	$\frac{w}{WT}$	0,60	0,60	0,70	0,70	0,70
		Егр, МПа	100	67	70	110	150
		Угр, град	38	36	18	40	45
		Сгр, МПа	0,005	0,014	0,022	0,014	0,056

Дорожно-климатические зоны и подзоны	Тип местности по условиям увлажнения	Обозначение и единицы измерения характеристик грунтов	Песок мелкий	Супесь легкая	Супесь тяжелая пылеватая, суглинок пылеватый	Крупнообломочный грунт	
						Состав А	Состав Б
I ₃	2	$\frac{w}{WT}$	0,62	0,62	0,75	0,75	0,75
		Егр, МПа	100	66	63	110	150
		Угр, град	38	36	15	40	45
		Сгр, МПа	0,005	0,0135	0,017	0,014	0,056
	1	$\frac{w}{WT}$	0,60	0,60	0,70	0,70	0,70
		Егр, МПа	100	60	66	110	150
Угр, град		38	36	18	40	45	
Сгр, МПа	0,005	0,014	0,022	0,014	0,056		
II ₁	2	$\frac{w}{WT}$	0,63	0,63	0,73	0,73	0,73
		Егр, МПа	100	59	62	110	150
		Угр, град	38	36	16	40	45
		Сгр, МПа	0,005	0,0135	0,019	0,016	0,056
	1	$\frac{w}{WT}$	0,57	0,57	0,67	0,67	0,67
		Егр, МПа	100	63	73	110	150
Угр, град		38	36	20	40	45	
Сгр, МПа	0,005	0,014	0,029	0,014	0,056		
II ₂	2	$\frac{w}{WT}$	0,60	0,60	0,70	0,70	0,70
		Егр, МПа	100	60	66	110	150
		Угр, град	38	36	18	40	45
		Сгр, МПа	0,005	0,014	0,022	0,014	0,056

Ин-т. № подл. 119
г. и дата. В. Л. И. Ш. Ш. Ш. Ш. Ш.

Выпуск 0

Продолжение таблицы 12

Дорожно-климатическая зона и подзоны	Тип местности по условиям размещения	Обозначение и единицы измерения характеристик грунта	Песок мелкий	Супесь легкая	Супесь тяжелая пылеватая, суглинок пылеватый	Крупнообломочный грунт	
						Состав А	Состав Б
III	1	$\frac{w}{W_T}$	0,55	0,55	0,69	0,63	0,63
		E _{гр} , МПа	100	64	79	120	150
		ψ _{гр} , град	38	36	22	40	45
	2	C _{гр} , МПа	0,005	0,014	0,037	0,014	0,056
		$\frac{w}{W_T}$	0,59	0,59	0,67	0,67	0,67
		E _{гр} , МПа	100	62	71	110	150
IV	1	ψ _{гр} , град	38	36	20	40	45
		C _{гр} , МПа	0,005	0,014	0,029	0,014	0,056
		$\frac{w}{W_T}$	0,53	0,53	0,60	0,60	0,60
	2	E _{гр} , МПа	100	67	88	120	180
		ψ _{гр} , град	38	37	24	40	45
		C _{гр} , МПа	0,005	0,015	0,040	0,014	0,056
V	1	$\frac{w}{W_T}$	0,57	0,57	0,64	0,64	0,64
		E _{гр} , МПа	100	65	82	110	180
		ψ _{гр} , град	38	36	21	40	45
	2	C _{гр} , МПа	0,005	0,014	0,036	0,014	0,056
		$\frac{w}{W_T}$	0,52	0,52	0,57	0,57	0,57
		E _{гр} , МПа	100	68	93	120	180
VI	1	ψ _{гр} , град	38	37	26	40	45
		C _{гр} , МПа	0,005	0,015	0,045	0,014	0,056
		$\frac{w}{W_T}$	0,55	0,55	0,60	0,60	0,60
	2	E _{гр} , МПа	100	65	86	120	180
		ψ _{гр} , град	38	36	24	40	45
		C _{гр} , МПа	0,005	0,014	0,040	0,014	0,056

1. Принятые в табл. 12 обозначения крупнообломочных грунтов соответствуют:
 Состав А - грунт с несовершенным каркасом, содержащий крупных включений (фракций более 2 мм) 10-65% от общей массы (валунная глина, щебенисто-песчаная смесь...);
 Состав Б - грунт каркасный, содержащий крупных включений (фракции более 2 мм) более 65% от общей массы (валуны с глиной, щебень с суглинком, галька, древесва...).

2. Наименование указанных в таблице характеристик:

$\frac{w}{W_T}$ - относительная влажность;

ψ_{гр} - угол внутреннего трения, град;

C_{гр} - сцепление, МПа;

E_{гр} - модуль упругости грунта, МПа.

3. Приведенные в таблице показатели соответствуют требованиям ВСН 46-83 "Инструкция по расчету дорожных "обезжесткого типа".

4. Характеристики грунтов для I дорожно-климатической зоны даны из условия обеспечения предварительного оттаивания вечномерзлых грунтов и осушения дорожной полосы до возведения земляного полотна (III принцип). При проектировании земляного полотна из условия обеспечения поднятия верхнего горизонта вечномерзлых грунтов (ВГВМГ) не ниже подошвы насыпи и сохранение ВГВМГ на этом уровне в течение всего периода эксплуатации дороги (первый принцип), а также из условий ограничения глубины оттаивания грунтов основания с учетом допустимых деформаций, возникающих в процессе эксплуатации дороги (второй принцип), модули упругости грунтов следует принимать по ВСН 84-75.

Шифр по плану, 1. - тип и дата, 6300. 008. 02

061700. 0

Таблица 13

Расчетные характеристики асфальтобетона и дегтебетона

Вид материала	Вид смеси	Марка базового	Значение модулей упругости E_i' и E_i'' , МПа					Расчетный модуль упругости E_i' , МПа	Среднее значение сопротивления при изгибе $R_{изг}$, МПа	Шифр материала
			при определении E_i'	при определении E_i''						
				Дорожно-климатическая зона						
			I - II	III	IV	V				
Плотный асфальтобетон I-II марки (ГОСТ 9128-84)	горячая	БНД-40/60	3900	2300	1150	600	380	5300	3,2	3
		БНД-60/90	2800	1600	800	500	340	4000	2,8	4
		БНД-90/130	2100	1060	580	390	310	3200	2,4	5
	теплая	БНД-130/200	1300	690	480	330	280	2200	2,0	6
		БНД-200/300	1030	520	360	300	260	1700	1,8	7
		БГ-70/130	860	340	300	260	260	1500	1,7	8
		БГ-130/200	780	340	300	260	260	1300	1,6	9
Пористый асфальтобетон I-II марки (ГОСТ 9128-84)	горячая	БНД-40/60	2450	1500	780	470	340	3100	1,8	10
		БНД-60/90	1700	1050	600	400	310	2400	1,6	11
		БНД-90/130	1200	700	450	330	310	1900	1,4	12
	теплая	БНД-130/200	920	500	350	290	290	1500	1,2	13
		БНД-200/300	800	390	300	280	280	1200	1,1	14
Плотный дегтебетон I-II марки (ГОСТ 25877-83)	горячая	Д-6; Д0-6; Д0-7; ВДП-6; ВДП-7	3350	1300	690	440	310	8830	2,5	15
Пористый дегтебетон I-II марки (ГОСТ 25877-83)	горячая	Д-6; Д0-6; Д0-7; ВДП-6; ВДП-7	1740	700	350	300	260	4350	1,5	16

1. Модули упругости плотного асфальтобетона даны в таблице применительно к смесям типа Б. Для III-V дорожно-климатических зон модули упругости для смеси типа А следует увеличить, а для типов В, Г и Д - уменьшить на 20%.
2. Модули упругости пористого асфальтобетона даны применительно к песчаным смесям. Для III-V дорожно-климатических зон модули упругости для мелкозернистого асфальтобетона следует увеличивать на 10%, для крупнозернистого - на 20%.
3. E_i' -модуль упругости при расчете прочности на изгиб слоев из

асфальтобетона и дегтебетона;

 E_i' - модуль упругости при расчете по упругому пруживу всей конструкции; E_i'' - модуль упругости при расчете промежуточных слоев, укрепленных минеральными вяжущими, по растяжению при изгибе и при расчете слоев одежды и тротуаров по сдвигу.

4. Не допускается применение дегтебетона для верхнего слоя покрытия в I дорожно-климатической зоне (ГОСТ 25877-83)

3. 503.9-72.0-02

Лист

4

Таблица 14

Расчетные характеристики естественных
и укрепленных материалов и грунтов

Продолжение таблицы 14

Наименование материала	Модуль упругости E^I, E^{II}, E^{III} , МПа	Предел прочности на растяжение при изгибе R , МПа	Нормативный документ	Шифр материала	
Гравийно-песчаные смеси оптимальные или близкие к оптимальному составу, укрепленные жидким битумом совместно с цементом, I класса прочности	900	0,55	ВСН 46-83	17	
Щебеночно-песчаные и гравийно-песчаные смеси, обработанные цементом, класс по прочности на сжатие:	60	0,60	ГОСТ 23558-79	18а	
	40	0,50	ГОСТ 23558-79	18б	
Крупнообломочные нецементированные грунты, близкие к оптимальному составу, укрепленные цементом:					
	I класса прочности с содержанием цемента 7%	700	0,40	СН 25-74	19а
	6%	800	0,35	СН 25-74	19б
	II класса прочности с содержанием цемента 5%	500	0,31	СН 25-74	19в
3,5%	350	0,25	СН 25-74	19г	

Наименование материала	Модуль упругости E^I, E^{II}, E^{III} , МПа	Предел прочности на растяжение при изгибе R , МПа	Нормативный документ	Шифр материала
То же, укрепленные: цементом совместно с золой - уноса, I класса прочности	700	0,40		СН 25-74 20а
	350	0,22		СН 25-74 20б
Песчано-гравийные смеси, неоптимального состава, щебень малопрочных пород, укрепленные битумной эмульсией в сочетании с цементом, II класса прочности				
	600	0,40		ВСН 46-83 СН 2.05.08-85 21
Крупнообломочные грунты неоптимального состава, песок (кроме мелких, пылеватых и однородных), сульфидная, щебень малопрочных пород и отходы камнедробления, укрепленные цементом:				
	I класса прочности с содержанием цемента 14%	700	0,40	СН 25-74 ВСН 46-83 22а
	II класса прочности с содержанием цемента 7%	350	0,20	СН 25-74 ВСН 46-83 22б

3.503.9-72.0-02

Лист

5

Продолжение таблицы 14

Наименование материала	Модуль упругости E_1'' ; E_1''' ; МПа	Предел прочности на растяжение при изгибе R , МПа	Нормативный документ	Шифр материала
Полосы, укрепленные золой-уносом, II класса прочности	350	0,20	ВСН 46-83 СН 25-74	23
Пески мелкие и пылеватые, суглесь легкая и пылеватая, укрепленные битумной эмульсией совместно с цементом, I класса прочности	700	0,45	СН 25-74	24
Полосы, укрепленные цементом; I класса прочности с содержанием цемента: 14% 12% 10%	700	0,35	ВСН 46-83 СНиП 2.05.08-85	25а
	600	0,30	СНиП 2.05.08-85	25б
	500	0,25	СНиП 2.05.08-85	25в
	350	0,20	ВСН 46-83 СНиП 2.05.08-85	25г
Полосы, укрепленные золой-уносом, II класса прочности	350	0,16	СН 25-74	26
Побочные продукты промышленности: каменные материалы, сопутствующие рудным ископаемым, укрепленные битумной эмульсией совместно с цементом, I класса прочности	600	0,40	ВСН 46-83	27

Продолжение таблицы 14

Наименование материала	Модуль упругости E_1'' , E_1''' ; МПа	Предел прочности на растяжение при изгибе R , МПа	Нормативный документ	Шифр материала
Полосы, укрепленные цементом: I класса прочности II класса прочности	500	0,35	ВСН 46-83	28а
	350	0,18	ВСН 46-83	28б
Полосы, укрепленные золой-уносом, II класса прочности	350	0,16	ВСН 46-83	29
Суглеси тяжелые пылеватые, суглинки легкие, укрепленные цементом совместно с золой-уносом, I класса прочности	600	0,40	СН 25-74	30
Полосы, укрепленные цементом в количестве 16%, I класса прочности	500	0,22	СН 25-74	31
Полосы, укрепленные золой-уносом в количестве 20%, II класса прочности	300	0,12	СН 25-74	32
Суглинки тяжелые и тяжелые пылеватые, укрепленные цементом совместно с золой-уносом, II класса прочности	300	—	СН 25-74	33
Горячий черный щебень	900	—	ВСН 46-83 ВСН 123-71	34
Фракционированный щебень с пропиткой	600	—	ВСН 46-83 ВСН 123-71	35
Щебень фракционированный из прочных осадочных пород, уплотненный по способу заклинки	400	—	ВСН 46-83 ГОСТ 25607-83	36

Выпуска

Мас. № 19 от 1981 г. Подпись и штамп замест. инж. № 15

Продолжение таблицы 14

Наименование материала	Модуль упругости E_i^n, E_i^m , МПа	Предел прочности на растяжение при изгибе $R, \text{МПа}$	Нормативный документ	Шифр материала
Металлургический шлак активный с подобранным гранулометрическим составом	400	—	СНиП 2.05.08-85	37
Основной металлургический шлак неподбранного гранулометрического состава	150	—	СНиП 2.05.08-85	38
Песок мелкий	100	—	ГОСТ 8736-77	39
Пескощебеночные, пескогравийные, грунто-щебеночные и грунто-гравийные смеси	150	—	СНиП 2.05.08-85	40
Теплый черный щебень	600	—	ВСН 123-177	41

1. Расчетные характеристики песка мелкого (шифр 37):
 угол внутреннего трения $\varphi = 38^\circ$, сцепление $c = 0,005 \text{ МПа}$.
 Показатели c^n и E^n при остаточной пористости песка, уплотненного до максимальной плотности 26% $\leq p \leq 32\%$ снижаются на 20%, а при $p > 32\%$ - на 40%.

2. E_i^n - модуль упругости при расчете по упругому прогибу всей конструкции; E_i^m - модуль упругости при расчете промежуточных слоев, укрепленных минеральными вяжущими, по растяжению при изгибе и при расчете слоев одежды и грунта по сдвигу.

Выпуск II

Инв. № подл., Подпись и дата, Взам. инв. №

Таблица 15

Расчетные характеристики цементобетона и армобетона
для I и III слоев дорожных одежд

Класс цементобетона по прочности на растяжение при изгибе и на сжатие	Расчетное сопротивление растяжению при изгибе, МПа	Начальный модуль упругости, МПа	Нормативный документ	Шифр материала
2,8/35	2,26	$2,60 \times 10^4$	СНиП 2.05.08-85	1; 2
3,2/40	2,75	$2,84 \times 10^4$		
3,6/45	3,04	$3,04 \times 10^4$		
4,0/50	3,43	$3,24 \times 10^4$		
4,4/55	3,73	$3,53 \times 10^4$		
4,8/60	4,10	$3,73 \times 10^4$		
5,2/65	4,40	$3,73 \times 10^4$		
5,6/70	4,80	$3,73 \times 10^4$		

Перед чертой указан класс цементобетона по прочности на растяжение при изгибе, после черты — соответствующая ему, при коэффициенте вариации прочности 0,135, марка цементобетона по прочности на сжатие при изгибе, кг/см²

2. РАСЧЕТНЫЕ НАГРУЗКИ

2.1. Для расчета конструкций дорожных одежд в настоящей серии приняты следующие нормативные нагрузки: для конструкций жесткого типа 98(10)^{*}, 318(32,4), 436(44,5) и 931(95) кН (тс), соответствующие нагрузкам на заднюю ось груженых автомобилей типа БелАЗ-540, БелАЗ-548 и БелАЗ-549; для конструкций одежд нежесткого типа — 436(44,5) кН(тс), что соответствует нагрузке на заднюю ось груженого автомобиля БелАЗ-548.

2.2. При проектировании конструкций дорожных одежд за расчетную нагрузку следует принимать часть полного веса, приходящегося на наиболее нагруженную ось автотранспортного средства, которое является расчетным для данного участка дороги.

Расчетным является автотранспортное средство с наибольшими габаритами и осевыми нагрузками, при помощи которого по дороге перевозится не менее 50% всех грузов или интенсивность движения которых составляет не менее 25% общей интенсивности.

2.3. Для конструкций дорожных одежд нежесткого типа под специализированные автотранспортные средства, предназначенные для перевозок крупногабаритных и тяжеловесных грузов (многоосные экипажи), в качестве расчетной следует принимать эквивалентную колесную нагрузку $Q_{экв}$, учитывающую разрушающее действие соседних колес, и определяемую по формуле:

$$Q_{экв} = Q_k \cdot K_d (\Sigma q + I) (\Sigma q + I), \quad (2)$$

где: Q_k — нагрузка на рассматриваемое колесо транспортного средства,

K_d — коэффициент динамичности приложения нагрузки, принимаемый равным I, I;

* Для асфальтобетонных покрытий на основании из цементобетона низших классов.

3.503.9-72.0-02

Лист
8

Выпуск 0

Шифр № 0. 1. Итого листов и листов в заголовке

Σq^+ — сумма коэффициентов, характеризующих влияние колес впереди (q^+) и позади (q^-) идущих осей на напряженно-деформированное состояние под рассматриваемым колесом транспортного средства;

Σq^- — сумма коэффициентов, характеризующих влияние других колес рассматриваемой оси.

Коэффициенты q^+ , q^- и q определяются по номограммам на рис. 10, 11, 15 в зависимости от соотношений E_1/E_2 , H/D и r/D , где E_1 — средневзвешенный модуль упругости дорожной одежды, определяемый по формуле:

$$E_1 = \frac{\sum_{i=1}^n E_i h_i}{\sum_{i=1}^n h_i} ;$$

n — число слоев дорожной одежды;

E_i — модуль упругости i -го слоя;

h_i — толщина i -го слоя;

E_2 — модуль упругости грунта земляного полотна;

H — суммарная толщина слоев дорожной одежды;

D — диаметр отпечатка расчетного колеса, определяемый по формуле:

$$D = \sqrt{\frac{4 \cdot K_q \cdot Q_k}{\pi \cdot p}} ;$$

p — давление воздуха в пневматиках транспортного средства;

r — расстояние от расчетного колеса до других колес транспортного средства.

Порядок определения коэффициентов влияния q^+ , q^- и q показан пунктиром на рис: 10, 11, 15

3. Определение элементов конструкций дорожных одежд

3.1 ОБЩАЯ ЧАСТЬ

3.1.1. Элементы конструкций дорожных одежд назначаются в зависимости от типа расчетного автомобиля, расчетного объема перевозок Q_p по дороге, грунтово-гидрологических условий, а также обеспеченности объема проектирования дорожно-строительными материалами и степени оснащенности организации, выполняющей строительные работы.

3.1.2. Расчетный объем перевозок для дорог, срок службы которых превышает нормативные сроки до капитального ремонта, следует определять как произведение годового объема перевозок дороги Q_p , на срок службы до капитального ремонта.

Для дорог с ограниченным сроком службы, продолжительность которого не превышает нормативных сроков до капитального ремонта, расчетный объем перевозок определяется произведением Q_p на фактический срок службы дороги.

3.1.3. Конструкции дорожных одежд для I дорожно-климатической зоны рассчитаны из условия проектирования земляного полотна по III принципу (Докум. 02 л.3). При проектировании автомобильных дорог по I и II принципу должны быть предусмотрены мероприятия по осушению и дренированию, учитывающие конкретные условия в районе проектирования автодороги.

3.2. Конструкции дорожных одежд жесткого типа

3.2.1. Определение схемы и толщины слоев конструкций дорожной одежды жесткого типа дорог, срок службы которых превышает нормативные сроки до капитального ремонта, а годовой объем перевозки более 30 млн.т, осуществляется в зависимости от нагрузки на ось расчетного автомобиля, класса бетона и грунтовых условий по табл. 1 и 2 Прилож. 2, (докум.06).

3.2.2. Для дорог с ограниченным сроком службы, а также в слу-

Выпуск 0

Изм. № подл. Подпись и дата. Изм. № 06

Номаграммы для определения коэффициента влияния соседних колес

Выпуск 0

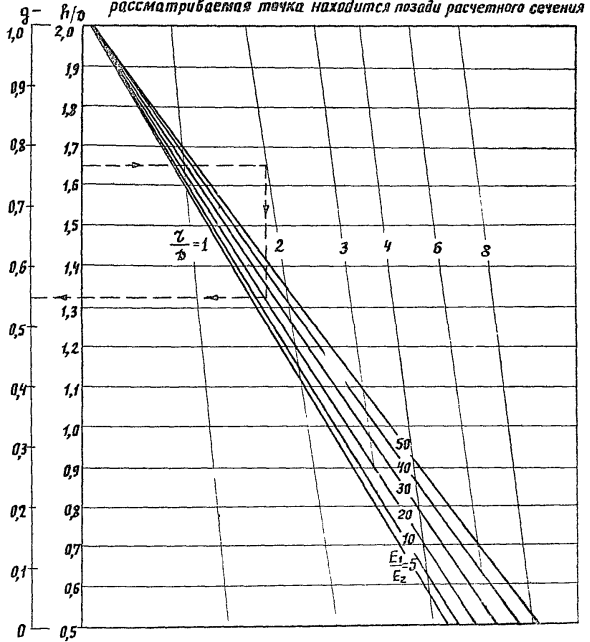
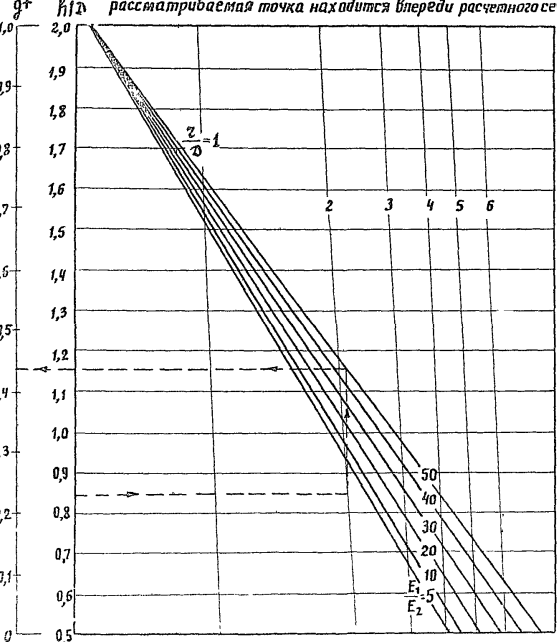

Расчетная схема



Рис. 10

Рис. 11

3.503.9-72.0-02

Лист 10

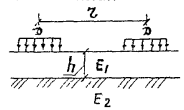
Шаблон № 10. Издается в форме ДФР, ИРР, ИЭ

в 6 ПУСК У

чае если величина нагрузки на ось расчетного автомобиля (см. п. 2.3) отличается от значений расчетной нагрузки, принятой в табл. 1 и 2 прилож. 2, толщину армобетонного и цементобетонного покрытия и цементобетонного основания H_b следует определять по формуле:

$$H_b = H_T \cdot K_{пр} \quad (3)$$

где: H_T — толщина покрытия или основания, определенная по табл. 1 и 2 прилож. 2, см;

$K_{пр}$ — коэффициент, учитывающий излишний запас прочности конструкции за счет малого срока службы дороги и низких значений расчетных нагрузок, определяемый по номограмме рис. 12.

Примечание. Во всех случаях толщина армобетонного или цементобетонного покрытия не должна приниматься менее 16 см.

Пример. Требуется определить толщину цементобетонного покрытия полосы груженого направления движения дороги под транспортное средство с нагрузкой на ось 745 кН; $Q_p = 200$ млн. т, $T = 5$ лет, грунты земляного полотна — глинистые. По табл. 1 прилож. 2 определяем H_T для расчетной нагрузки $P_p = 934$ кН. $H_T = 63$ см. Для заданных значений Q_p, P_p, T и $\frac{P_p}{P} = 0,8$ по номограмме рис. 12 определяем $K_{пр} = 0,725$

$$H_b = 63 \cdot 0,725 = 46 \text{ см}$$

3. 3. Конструкции дорожных одежд нежесткого типа

3. 3. 1. Определение элементов конструкций дорожных одежд нежесткого типа осуществляется в следующей последовательности:

1) по графику рис. 1 и соответствующих рекомендаций и требований СНиП 2.05.07-85 устанавливается целесообразный тип покрытия и вариантов конструкций дорожных одежд.

Номограмма для определения значений коэффициента $K_{пр}$

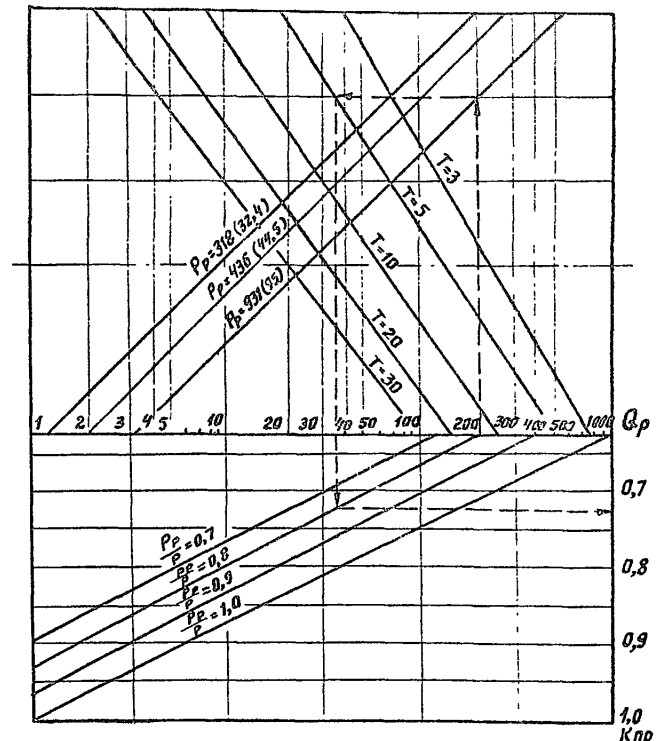

Q_p — расчетный объем перевозок за весь срок службы дороги, млн. т;
 P_p — расчетная нагрузка, кН (тс); T — срок службы дороги, годы;
 P — нагрузка на ось расчетного автомобиля кН (тс)

Рис. 12

Унифицированная форма № 1. Подпись и дата. Взам. инвент.

2) по графику рис. 13, в зависимости от расчетного объема перевозок за весь срок службы дороги, типа расчетного автомобиля, определяется значение требуемого модуля упругости конструкции дорожной одежды. Для этого в левой части графика на горизонтальной оси откладывается значение расчетного объема перевозок в млн. т нетто и восстанавливается перпендикуляр до пересечения с наклонной линией, обозначающей соответствующий тип расчетного автомобиля. Из точки пересечения проводится горизонтальная линия до пересечения с наклонными лучами в правой части графика. Из полученных точек опускается перпендикуляр до линии, обозначающей требуемый модуль упругости.

Для вычисления требуемого модуля упругости для облегченных дорожных одежд полученное значение требуемого модуля по графику необходимо умножить на $K_{пр} = 0,94$, для переходных дорожных одежд — на $K_{пр} = 0,63$.

В случае неоднородного состава движения требуемый модуль определяется следующим образом. Для каждого типа автомобиля вычисляется общий объем перевозок за срок службы дороги или за срок до первого капитального ремонта и устанавливается приведенное число переходов расчетного автомобиля на вертикальной оси графика рис. 13. Затем полученные значения суммируются и для суммарного числа переходов расчетного автомобиля в правой части определяется требуемый модуль упругости.

3) по таблицам 3-12 приложения 2 в зависимости от дорожно-климатической зоны и подзоны, требуемого модуля упругости, типа грунта и местности по характеру поверхностного стока и условиям ублажения, по степени обеспеченности строительными материалами назначается конструкция дорожной одежды.

3.3.2. Определение параметров дорожных одежд под специализиро-

ванные автотранспортные средства для перевозки крупногабаритных и тяжеловесных грузов производится в следующей последовательности;

1) в соответствии с указаниями п. 2.3 настоящего выпуска по формуле (2) вычисляются эквивалентные колесные нагрузки $Q_{экв}^L$ для каждой оси и выбирается наибольшая из них — $Q_{экв}^{L \max}$;

2) определяется эквивалентный диаметр $D_{экв}$ отпечатка, соответствующего наибольшей эквивалентной колесной нагрузке $Q_{экв}^L$, по формуле:

$$D_{экв} = \sqrt{\frac{4 \cdot Q_{экв}^{L \max}}{\pi \cdot p}}; \quad (4)$$

3) величина суммарного коэффициента приведения эквивалентных колесных нагрузок от каждой из осей $Q_{экв}^L$ транспортного средства к наибольшей эквивалентной нагрузке $Q_{экв}^{L \max}$ определяется по формуле:

$$\sum_{i=1}^n S_i = S_1 + S_2 + S_3 + \dots + S_n, \quad (5)$$

где: S_1, S_2, \dots, S_n — значения коэффициентов приведения осевых эквивалентных колесных нагрузок к наибольшей эквивалентной, определяемых по формуле

$$S_i = \left(\frac{Q_{экв}^{L_i}}{Q_{экв}^{L \max}}\right)^{4,4}; \quad (5a)$$

n — число осей транспортного средства.

4) осуществляется приведение наибольшей эквивалентной нагрузки $Q_{экв}^{L \max}$ к расчетной.

В случае малого количества нагрузжений $Q_{экв}^{L \max}$ приводится к нагрузке группы "А". Коэффициент приведения определяется по формуле:

$$S_{пр} = \left(\frac{Q_{экв}^{L \max}}{5,5}\right)^{4,4} \quad (5б)$$

Номаграмма для определения требуемого модуля упругости капитальных дорожных одежд

Выпуск

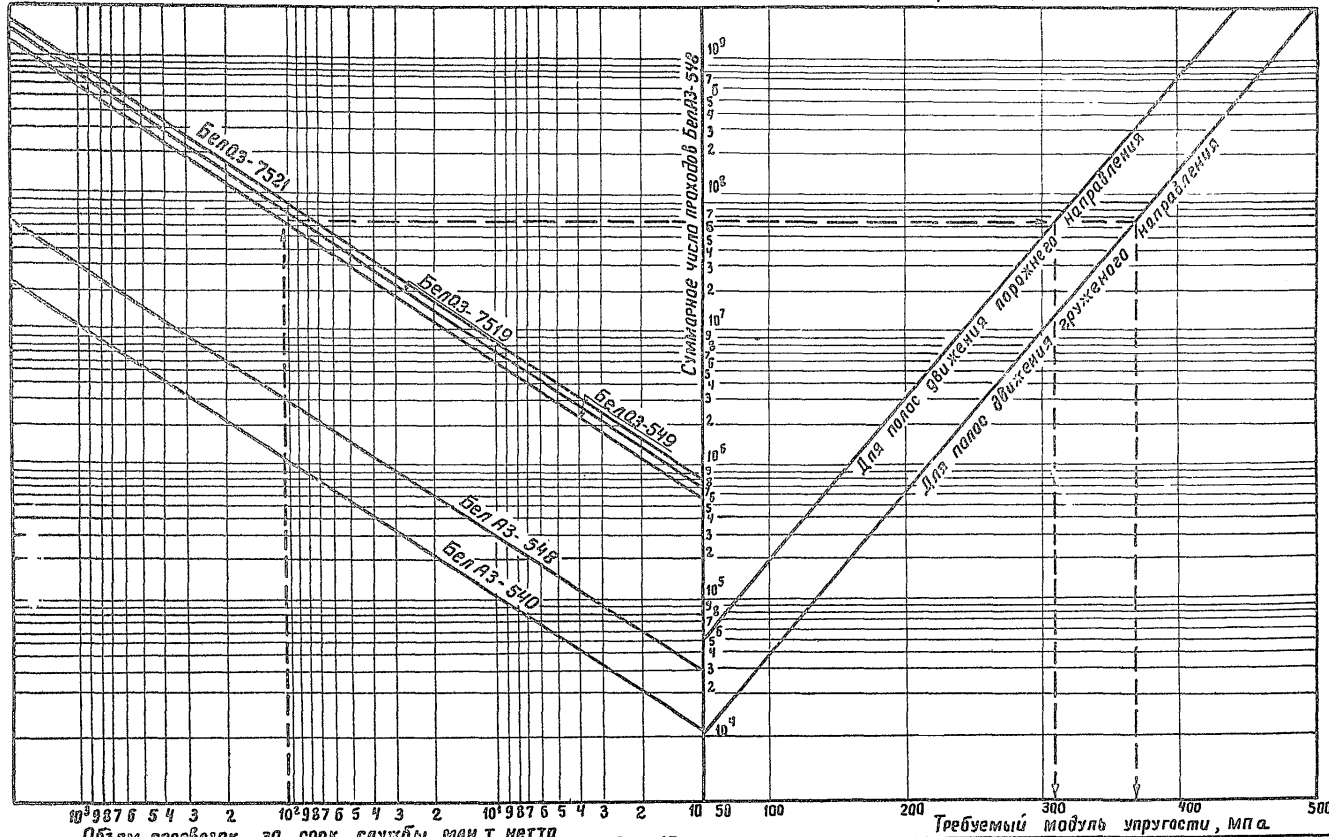

Центральный Подписной и сбытовой отдел Восточной СРБ

Рис. 13

Зависимость коэффициента приведения
от диаметра приводимого штампа



Рис. 14

Номаграмма для определения коэффициентов влияния
соседних колес (в поперечном направлении)

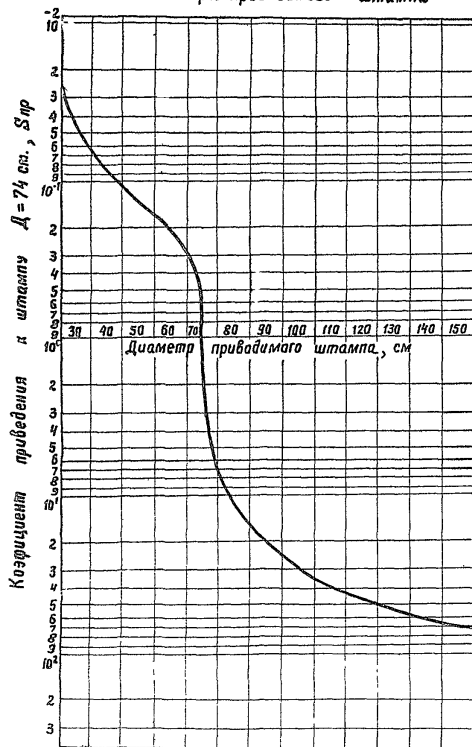

Рис. 15

3. 503. 9-72. 0-02

выпуск 0

В случае регулярного движения транспортных средств при $L_{экв} \leq 40$ см наибольшей эквивалентная нагрузка также приводится к нагрузке группы „А” по формуле (5б). При $L_{экв} > 40$ см приведение осуществляется к нагрузке от автомобиля БелАЗ 548 ($L=74$ см) по графику на рис. 14;

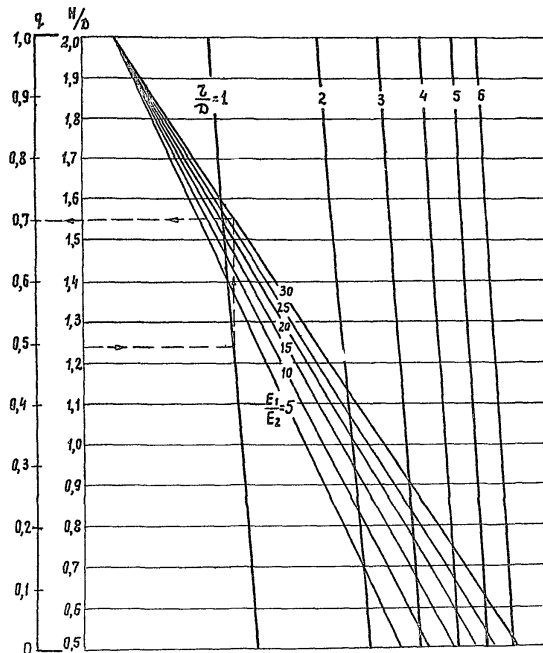
5) приведенная интенсивность расчетной нагрузки определяется по формуле:

$$N_{пр} = \sum_{i=1}^n S_i \cdot N \cdot S_{пр}, \quad (6)$$

где: $N = N_{сут} \cdot \alpha$ - общее количество проходов транспортного средства (в случае регулярного движения - за срок службы покрытия: для капитальных дорожных одежд $\alpha = 7000$, для облегченных - $\alpha = 5250$, для переходных - $\alpha = 2100$);

6) определяется величина требуемого модуля упругости $E_{тр}$ конструкции дорожной одежды по формулам:

а) для малого количества нагружений

$$E_{тр} = 147 + 15 \lg \left(\frac{N_{пр}}{\alpha} \right); \quad (6a)$$

б) для регулярного движения

$$\text{— при } L_{экв} \leq 40 \text{ см - } E_{тр} = 57 + 68 \lg \left(\frac{N_{пр}}{\alpha} \right) \quad (6b)$$

— при $L_{экв} > 40$ см

$$E_{тр} = 85 \lg N_{пр} - 288; \quad (7)$$

7) в случае приведения к нагрузке от автомобиля БелАЗ-548 конструкция дорожной одежды принимается в соответствии с приложением 2 настоящего альбома в зависимости от вычисленного значения $E_{тр}$; в случае приведения к нагрузке группы „А” расчет конструкций дорожных одежд производится в соответствии с "Инструкцией по проектированию дорожных одежд нежесткого типа" ВСН 46-83.

4. Морозостойчивость дорожных одежд

4.1. Конструкции одежд внутриплощадочных, межплощадочных, технологических карьерных автомобильных дорог постоянного действия, а также лесовозных магистралей надлежит проверять на морозостойчивость во всех случаях, за исключением:

1) районов с глубиной промерзания менее 0,6 м;

2) участков дорог, земляное полотно которых сложено на всю глубину промерзания из непучинистых или слабопучинистых грунтов (см. табл. 16);

3) участков дорог, земляное полотно которых сложено на всю глубину промерзания непылеватыми грунтами, а гидрогеологические условия характеризуются I типом местности по характеру увлажнения при капитальных и II типом - при облегченных дорожных одеждах;

4) участков дорог с облегченными конструкциями дорожных одежд при I-ом типе местности по характеру увлажнения;

5) случаев, когда общая толщина дорожной одежды превышает 2/3 глубины промерзания.

Служба по эксплуатации и ремонту дорог

Таблица 16.
Классификация грунтов по степени пучинистости

Пучинистость грунта	Характеристика грунта	Тип местности по ха- рактеру увлажнения	Среднее относительное нор- мальное пучение ρ пуч при глуди- не промерзания 1,5 м, %	Группа грунта по степе- ни пучинистости
Непучи- нистый	Песок гравелистый, крупный и средней крупности, с содержанием частиц менее 0,05 мм меньше 2%	2-3	Менее 1 ^x	I
	Песок гравелистый, крупный и средней крупности, с содержанием частиц менее 0,05 мм меньше 15%, песок мелкий с содержанием частиц менее 0,05 мм меньше 2%	1	Менее 1 ^x	I
Слабо- пучи- нистый	Песок гравелистый, крупный и средней крупности, с содержанием частиц менее 0,05 мм меньше 15%, песок мелкий с содержанием частиц менее 0,05 мм меньше 2%	2-3	1-2 ^x	II

Продолжение таблицы 16

Пучинистость грунта	Характеристика грунта	Тип местности по ха- рактеру увлажнения	Среднее относительное нор- мальное пучение ρ пуч при глуди- не промерзания 1,5 м, %	Группа грунта по степе- ни пучинистости
	Песок мелкий с содержанием частиц менее 0,05 мм меньше 15%, супесь легкая и легкая крупная	1	1-2 ^x	II
	Песок мелкий с содержанием частиц менее 0,05 мм меньше 15%, супесь легкая крупная.	2-3	2-4	III
	Песок пылеватый, супесь пылеватая, суглинок легкий, тяжелый, тяжелый пылеватый, глины	1	2-4	III
Пучи- нистый	Супесь легкая, суглинки легкие и тяжелые, глины	2-3	4-7	IV
	Супесь тяжелая пылеватая, суглинок легкий пылеватый	1	4-7	IV

3.503.9-72.0-02

Лист

16

Продолжение таблицы 16

Лучи- стость грунта	Характеристика грунта	Тип местности по ха- рактеру увлажнен- ности	Среднее относительное веро- ятое лучение $\ell_{пуч}$ при гравди- не промерзания 4,5 м, %	Группа грунта по степе- ни лучистости
Очень лучи- стость	Песок пылеватый, супеси пыле- ватые, суглинок тяжелый пыле- ватый	2-3	7-10	V
Через- мерно лучи- стость	Супесь тяжелая пылеватая, суг- линок легкий пылеватый	2-3	10-15 и более	VI

^x Относительное лучение щебенистых, гравелистых, древесных лесков при содержании более 15% частиц размером мельче 0,05 мм ориентировочно может быть принято как для пылеватого песка, но с проверкой данных в лаборатории.

4.2. Проверка дорожной одежды на морозостойкость производится на характерных участках, имеющих один и тот же тип земляного полотна и покрытия (как правило, на тех же, которые были приняты для проектирования мероприятий по осушению оснований).

4.3. Конструкция достаточно морозостойка, если удовлетво-
ряется условие:

$$(\ell_{пуч} + \ell_{мз}) < \ell_{доп}, \quad (8)$$

где $\ell_{пуч}$ — расчетное (ожидаемое) лучение грунта земляного по-
лотна;

$\ell_{мз}$ — расчетное лучение морозозащитного слоя или верхней
части земляного полотна, устроенной из слаболучинис-
тых грунтов, в том числе укрепленных малыми дозами
вяжущего

$$\ell_{мз} = Z \cdot K_{пуч},$$

$K_{пуч}$ — коэффициент лучения грунта, $K_{пуч} = \frac{1,86 \cdot B}{\alpha_0}$;

B — комплексная характеристика грунта по степени лучи-
стости, см²/сут, определяется по табл. 18;

α_0 — климатический показатель, определяется по карте изо-
линий, см²/сут, определяется по рис. 18;

$\ell_{доп}$ — допускаемое зимнее вспучивание покрытия, принимается
по табл. 17.

При устройстве морозозащитных слоев из грунтов, характери-
зующихся $K_{пуч} < 1\%$, характеристику $\ell_{мз}$ не следует учитывать.
Общее поднятие проезжей части в процессе промерзания конст-
рукции не должно превышать значений $\ell_{доп}$:

Таблица 17

Значения допускаемой величины зимнего вспучивания
конструкций дорожных одежд

Тип дорожной одежды	Допускаемая величина $\ell_{доп}$, см
Капитальный с покрытием из:	
1) монолитного армобетона и цементобетона	3
2) асфальтобетона	4
Облегченный	6

Продолжение таблицы 17

Тип дорожной одежды	Допускаемая величина в доп; см
Переходный	10

Таблица 18

Значения комплексной характеристики грунтов в

Грунт	Показатель В, см ² /сут	Степень пучинистости в условиях З типа местности
Песок (непылеватый) с содержанием частиц мельче 0,05 мм в пределах 2-15%, супесь легкая крупная	1,5-2,0	Слабопучинистые
Глины, суглинки легкие и тяжелые (непылеватые), супеси легкие	3,0-3,5	Пучинистые
Супеси пылеватые, суглинки тяжелые, пылеватые, пески пылеватые	4,0-4,5	Сильнопучинистые
Супеси тяжелые пылеватые, суглинки легкие пылеватые	5,0	Черезмерно пучинистые

4.4. Проверка дорожной одежды на морозостойчивость при залегании уровня грунтовых вод УГВ ниже расчетной глубины промерзания Z ($Z/H \leq 1,0$) осуществляется в следующей последовательности:

1) устанавливаются значения следующих расчетных параметров:

Z – расчетная глубина промерзания см, которая при отсутствии точных данных определяется по рис. 16. При этом следует учитывать поправку, добавляемую к значениям Z (получен-

ным по рис. 16) и определяемую по табл. 19.

Z_1 – толщина стабильных слоев дорожной одежды, в том числе и дополнительного морозозащитного слоя (суммарная толщина дорожной одежды), см;

H – расчетная глубина залегания уровня грунтовых вод (УГВ), см;

V – комплексная характеристика грунта по степени пучинистости, определяемая по табл. 18, см²/сут;

α_0 – климатический показатель определяется по карте изолиний рис. 18, см²/сут,

Таблица 19

Величина поправок к значениям глубины промерзания

Значения глубины промерзания, см	80	100	120	140	160	200	220	240
Величина поправки, см	30	40	50	57	68	72	75	77

2) По номограмме (рис. 17), зная отношения Z_1/Z , и Z/H определяется $e_{пуч}$; $\alpha_0/V \cdot Z$. Из этого выражения устанавливается величина $e_{пуч}$ и сопоставляется с $e_{доп}$. В том случае, если $e_{пуч} > e_{доп}$, конструкция неморозостойчива, нужно увеличивать толщину стабильных слоев. Для этого $e_{пуч}$ принимается равным $e_{доп}$ и обратным ходом определяется величина Z_1 , необходимая для морозостойкости конструкции.

4.5. Проверка дорожной одежды на морозостойчивость при залегании уровня грунтовых вод выше расчетной глубины промерзания ($Z/H > 1,0$) осуществляется в следующей последовательности:

КАРТА ИЗОЛИНИЙ ГЛУБИНЫ ПРОМЕРЗАНИЯ ГРУНТОВ НА ТЕРРИТОРИИ СССР

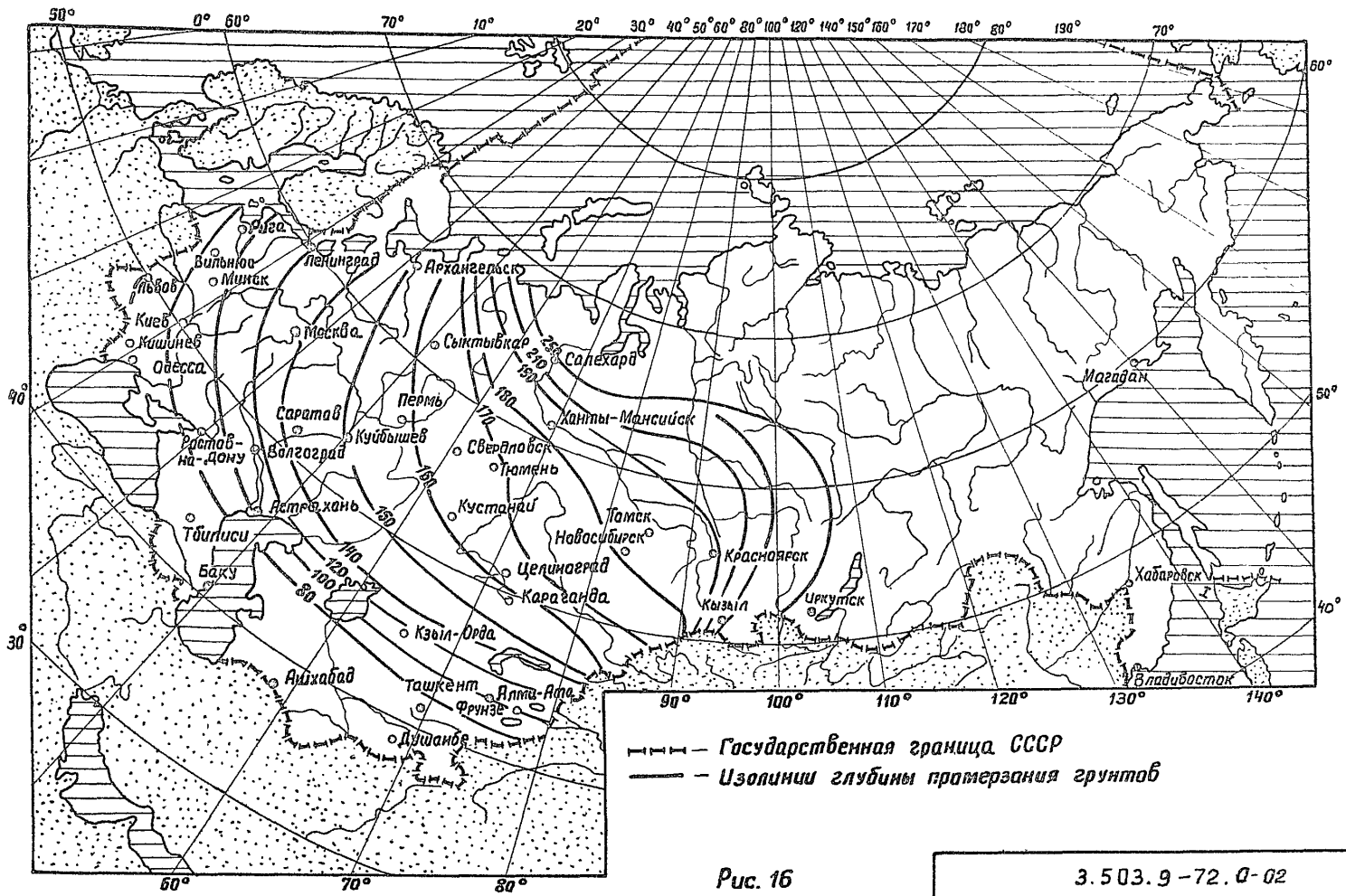

И.Б.Неполд. Подпись и дата. Электронное

Номаграмма для расчета конструкции на морозостойчивость

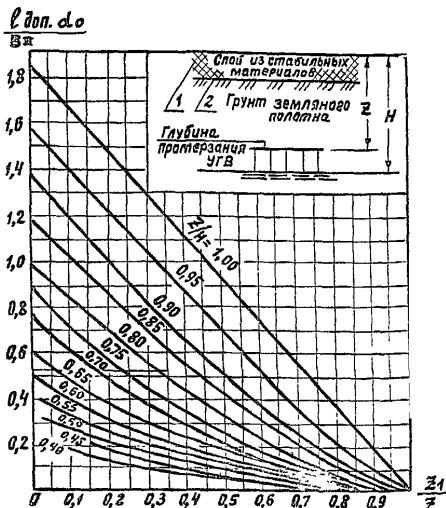

1 - слой из стабильных материалов; 2 - грунт земляного полотна
Рис. 17

1) Определяют для существующей дорожной конструкции возможное поднятие поверхности покрытия по формуле

$$l_{\text{пуч}} = l_{\text{пуч. ср}} \cdot K_{\text{угв}} \cdot K_{\text{пл}} \cdot K_{\text{ст}} \cdot K_{\text{в}} \cdot K_{\text{нагр}} \quad (9)$$

где $l_{\text{пуч. ср}}$ - расчетное морозное поднятие, определяемое по данным табл. 16 и по графику рис. 19 при известной толщине морозозащитного слоя;

$K_{\text{угв}}$ - коэффициент, учитывающий глубину залегания УГВ, определяемый по рис. 20;

$K_{\text{пл}}$ - коэффициент, зависящий от степени уплотнения грунта, определяемый по табл. 20;

$K_{\text{нагр}}$ - коэффициент, учитывающий влияние нагрузки от собственного веса вышележащей конструкции на грунт в промерзающем слое и зависящий от глубины промерзания (см. рис. 21);

$K_{\text{ст}}$ - коэффициент, учитывающий влияние структуры грунта естественного сложения (для песка равен 1,0; супеси - 1,1; суглинка - 1,2; глины - 1,3);

$K_{\text{в}}$ - коэффициент, зависящий от расчетной влажности грунта, принимаемый равным 1,0; 1,1; 1,2 и 1,3 при относительной влажности - соответственно равной 0,6; 0,7; 0,8 и 0,9, значения которой определяются по табл. 12.

2) Сопоставляют вычисленную по формуле (9) величину $l_{\text{пуч}}$ с значением $l_{\text{доп.}}$. Если $l_{\text{пуч}} < l_{\text{доп.}}$ - конструкция морозостойчива. В противном случае - определяют требуемую величину морозозащитного слоя. С этой целью для заданного вида грунта и типа местности по характеру увлажнения назначают группу грунта по степени лучинности при замерзании по табл. 16. Затем по точке пересечения кривой графика рис. 19 для данной группы грунтов с ограничительной прямой, соответствующей принятому типу покрытия, находят

КАРТА ИЗОЛИНИЙ КЛИМАТИЧЕСКОГО КОЭФФИЦИЕНТА α_0 

Рис. 18

3.503.9-72.0-02

Лист
21

Выпуск 0

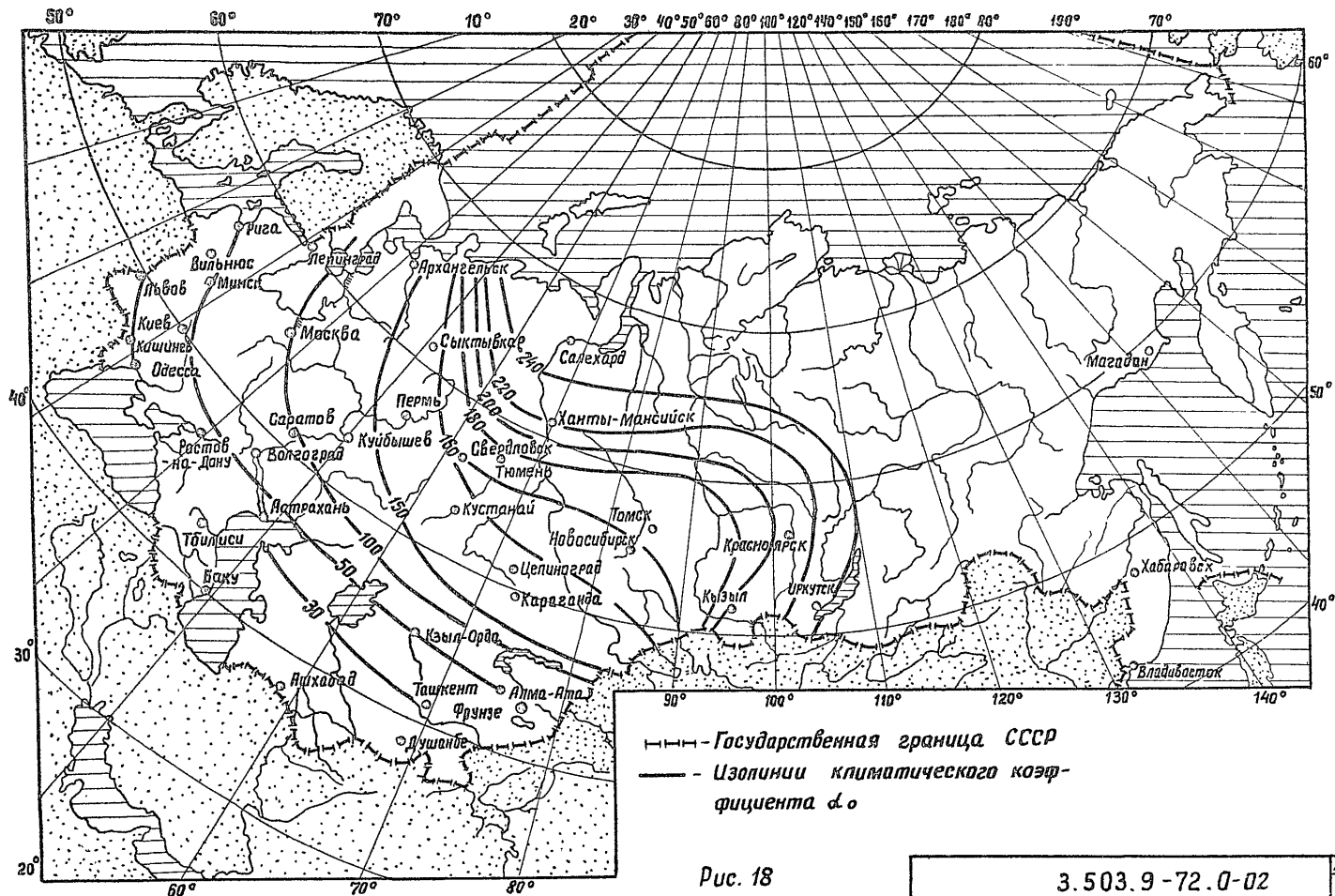
Напограммы для определения требуемой (по условию обеспечения морозостойкости) толщины дорожной одежды с морозозащитным слоем из песка

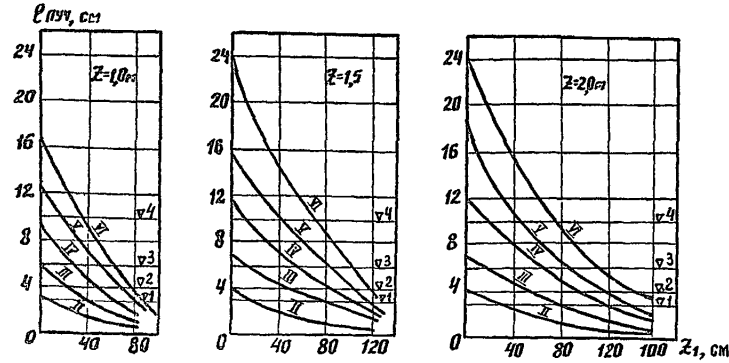

II-VI - кривые групп грунтов по степени пучинистости: Δ1 - Δ4 - линии, ограничивающие морозное поднятие покрытий различной капитальности, Z - глубина промерзания; Z_т - требуемая толщина стабильных слоев.

Рис. 19

Изменение коэффициента K_{угв} от расстояния h_{нз} до УГВ

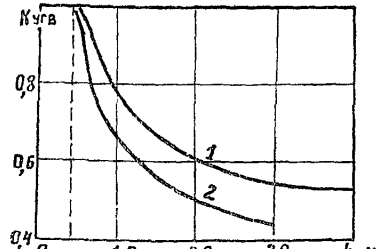

1 - суглинок, глина, 2 - песок, супесь

Рис. 20

Зависимость коэффициента K_{нагр} от глубины промерзания h_п от поверхности покрытия

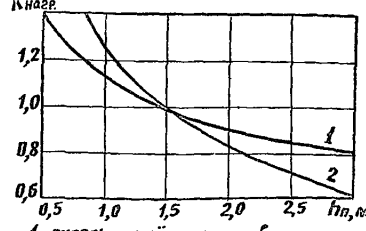

1 - суглинок, глина; 2 - песок, супесь

Рис. 21

необходимую толщину Z_т слоев стабильных материалов.

Общая требуемая толщина Z_т дорожной одежды определяется по формуле:

$$Z_t = Z_{1 ср} \cdot K_{угв} \cdot K_{нагр} \cdot K_{ст} \cdot K_{в} \quad (40)$$

При глубине промерзания Z > 2,0 м рассчитывают то же по напограмме (рис. 19) для Z = 2,0 м и установленное значение увеличивают на 8% при глубине промерзания 2,5 м и на 12% - при глубине 3,0 м.

Таблица 20

Коэффициент уплотнения грунта K _{упл}	Коэффициент K _{пл} для грунтов		Коэффициент уплотнения грунта K _{упл}	Коэффициент K _{пл} для грунтов	
	Глина, суглинок, супесь легкая и пылеватая, песок пылеватый	Супесь легкая, крупная, песок непылеватый		Глина, суглинок, супесь легкая и пылеватая, песок пылеватый	Супесь легкая, крупная, песок непылеватый
1,01 - 1,03	0,8	1,0	0,94 - 0,90	1,3	1,2
1,00 - 0,98	1,0	1,0	Менее 0,90	1,5	1,3
0,97 - 0,95	1,2	1,1			

4. б. Основными мероприятиями, способствующими обеспечению требуемой морозостойкости одежды и земляного полотна, являются:

- 1) использование непучинистых или слаापучинистых грунтов (табл. 16) для сооружения верхней части земляного полотна, находящегося в зоне промерзания;
- 2) обеспечение достаточного возвышения покрытия над уровнем грунтовых или поверхностных вод;
- 3) устройство морозозащитных слоев из стабильных, не изменяю-

Выпуск 0

щих своего объема при промерзании в увлажненном состоянии теплопровод, или теплоизоляционных слоев, задерживающих ход и снижающих глубину промерзания земляного полотна;

4) применение специальных устройств, предохраняющих земляное полотно от неблагоприятного воздействия отрицательных температур воздуха;

5) понижение уровня грунтовых вод;

6) устройство капиллярпрерывающих и водоизоляционных прослоек.

4.7. В районах, не обеспеченных кондиционными зернистыми материалами, следует шире применять для устройства морозозащитных слоев грунты, укрепленные вяжущими и гидроробузированные.

Грунты, укрепленные цементом, должны отвечать следующим требованиям:

1) коэффициент морозного пучения не должен превышать 2%;

2) коэффициент морозостойкости не должен быть ниже 0,65 при температуре замораживания минус 5°С;

Пределы прочности при сжатии и изгибе стандартных лабораторных образцов из укрепленных цементом грунтов должны находиться в диапазоне, указанном в табл. 21.

Теплоизоляционные слои следует устраивать из материалов с более эффективными теплозащитными свойствами, чем у грунтов и обычных дорожно-строительных материалов. К ним относятся: полимерные материалы (пенопласты); легкие бетоны, в которых содержатся пористые заполнители (керамзит, аглопорит, гранулы полистирола, измельченный пенопласт); золошлаковые смеси как обработанные цементом, битумом или битумной эмульсией, так и не обработанные; металлургические шлаки; композиции из местных материалов или грунтов, легких заполнителей и вяжущих, приготовленные способом сме-

шения в установке; битумминеральные смеси - обычные и с легкими заполнителями.

Перечисленные смеси и исходные материалы должны удовлетворять требованиям к дорожно-строительным материалам по соответствующим ГОСТам и СНиПам.

Необходимую толщину теплоизоляционных слоев надлежит определять на основании теплотехнических расчетов конструкции дорожной одежды и земляного полотна по ВСН 46-83.

Таблица 21

Требования к прочностным характеристикам грунтов, укрепленных цементом, при их использовании в качестве морозозащитных слоев

Группа исходного грунта по степени пучинистости (по табл. 15)	Пределы прочности укрепленного цементам грунта, МПа.	
	R _{сж}	R _{изг}
II	0,7 - 1,0	0,1 - 0,2
III	1,0 - 1,5	0,2 - 0,3
IV	1,6 - 2,0	0,4 - 0,5
V, VI	2,0	0,5

Инж. Сергей Валерьевич

3. 503. 9-72. 0- 02

5. Конструктивные требования

5.1. Требования к бетону дорожных покрытий и материалам для его приготовления должны соответствовать ГОСТ 8424-72* "Бетон дорожный", СНиП 2.03.01-84, "Бетонные и железобетонные конструкции" и ВСН 139-80 "Инструкция по строительству цементобетонных покрытий автомобильных дорог."

Для устройства монолитных армобетонных и цементобетонных покрытий следует применять тяжелый цементобетон класса по прочности на сжатие В30, В40 и В50 и соответствующих им марок по прочности на растяжение при изгибе В_{ггг} 4,0; В_{ггг} 4,8 и В_{ггг} 5,6. При этом основой получения высокопрочных дорожных бетонов на рядовых заполнителях и цементе марки 500 без изменения существующей технологии должна являться снижение водоцементного отношения бетонной смеси до значений, не превышающих 0,35, которое достигается введением в состав смеси комплексных химических добавок, содержащих суперпластификатор.

5.2. Требуемые толщины монолитных армобетонных и цементобетонных покрытий, определенные по разделу 3 настоящего документа, должны приниматься не менее 16 см.

5.3. Максимальную толщину одновременно укладываемого слоя жестких покрытий следует назначать исходя из технической возможности бетоноукладочных комплексов и принятой технологии строительства, но не более 30 см.

При толщине покрытия, превышающей 30 см, сооружение его предусматривается в два слоя. При этом интервал времени между укладкой верхнего и нижнего слоев не должен превышать срока начала схватывания бетонной смеси нижнего слоя. При невозможности выполнения данного требования жесткое покрытие проектируется двухслойным, а общую его толщину определяют расчетом.

При совмещении полос движения с различной толщиной покрытия на участке, прилегающем к продольному шву, следует предусматривать переходный участок с переменной толщиной плиты шириной не менее 1 м.

5.4. Для двухслойных покрытий необходимо предусматривать разделительную прослойку между слоями, в качестве которой надлежит использовать пергамин, полимерные пленки, песко-битумный коврик и др. материалы.

5.5. Цементобетонные покрытия следует, как правило, устраивать на основаниях из материалов, обработанных неорганическими и органическими вяжущими.

5.6. При устройстве пескоцементных и грунтоцементных оснований толщина их принимается постоянной, равной 20 см, при расходе цемента марки 300 в количестве 250 кг на 1 куб. м песка или грунта.

5.7. Минимальная толщина оснований из каменных материалов, обработанных вяжущими, должна быть не менее 15 см.

5.8. Основания из песка допускаются применять на дорогах II-В, III-В и IV-к категорий, предназначенных для движения автомобилей с осевыми нагрузками 318 кН (32,4 тс) при благоприятных грунтово-гидрологических условиях (при I типе местности по характеру увлажнения). Толщину оснований из песка назначают в зависимости от вида грунта земляного полотна и дорожно-климатической зоны в соответствии с требованиями документа 01, но не менее величин, приведенных в табл. 22.

5.9. Основание следует устраивать шире покрытия не менее, чем на 0,5 м с каждой стороны. При устройстве бетонного покрытия в скользящих формах, основания (из укрепленных грунтов, гравийно-песчаное, щебеночное и др.) следует, как правило, уширять на величину, равную ширине гусеничного хода бетоноукладчика.

Таблица 22.

Грунт земляного полотна	Минимальная толщина основания из крупно-зернистых и среднезернистых песков в дорожно-климатических зонах, см			
	II	III	IV	V
Песок пылеватый	15	10	10	10
Бульва пылеватая	25	20	15	10
Бульва непывеватый и глина	30	25	20	15
Пывеватые бульва и су-песь	35	25	20	20

Допускается применять мелкие пески при увеличении толщины слоев, приведенных в табл. 22, на 20% и укреплении верхней части основания на 10-12 см вяжущими материалами или щебнем, шлаком, гравием, каменными высевками.

5.10. Допускается в качестве выравнивающего слоя использовать песок без обработки его органическими вяжущими материалами, в таком случае толщина слоя должна быть не менее 5 см. При этом применяемый песок должен содержать не более 7% частиц, проходящих через сито с отверстием 0,075 мм, и поверх его следует укладывать битумированную бумагу.

5.11. Армобетонные покрытия при толщине плит до 30 см следует армировать сетками из стержневой арматуры диаметром от 10 до 14 мм, а при толщине более 30 мм - диаметром от 14 до 18 мм. Основные сетки надлежит располагать на расстоянии от поверхности покрытия, равном $1/3$ толщины плиты. Краевые сетки, устанавливаемые на участках покрытия, примыкающих к обочинам или резервным полосам движения, имеющим другие виды покрытия, следует устанавливать в нижней зоне плиты

при толщине защитного слоя 30 мм. Для изготовления сеток используется арматура периодического профиля класса А-III ГОСТ 5781-82⁹.

5.12. Участки цементобетонного покрытия, примыкающие к обочинам или резервным полосам движения, надлежит армировать прелевыми сетками в соответствии с требованиями п. 5.11.

5.13. Армобетонные и цементобетонные покрытия следует рассчитывать на отдельные плиты продольными и поперечными деформационными швами: расширения, сжатия и рабочими (устраняемыми в конце рабочей смены).

5.14. Расстояние между продольными и поперечными швами сжатия не должны превышать для монолитных покрытий:

армобетонных	- 10 м;
цементобетонных толщиной менее 30 см	- 5 м;
цементобетонных толщиной более 30 см	- 7,5 м.

Для смежных полос покрытия следует предусматривать совмещение поперечных швов.

5.15. Расстояние между швами расширения следует назначать по табл. 23.

5.16. Схемы расположения и конструкции деформационных швов армобетонных покрытий приведены на листе 27, а цементобетонных - на листе 34

5.17. В армобетонных покрытиях следует применять конструкции стыковых соединений с изогнутыми штырями, а в цементобетонных - конструкции с прямыми штырями и установочным каркасом (см. листы 27и34).

ИЗДАНИЕ
ИЗМЕНЕНИЯ
ИЛИ ДОПОЛНЕНИЯ

Таблица 23

Расстояние между швами расширения в монолитных армобетонных и цементобетонных покрытиях, м

Климат	Толщина плиты, см	Температура воздуха во время бетонирования, плюс °С			
		меньше 5	5 - 15	10 - 25	более 25
Цементобетонное покрытие					
Умеренный	24 и более	25 - 28	50 - 56	80 - 90	90 - 110
	20	24 - 25	35 - 42	50 - 54	80 - 90
	18	18 - 20	25 - 30	30 - 35	40 - 45
Континентальный	24 и более	20 - 24	40 - 48	80 - 90	90 - 110
	20	18 - 20	32 - 36	40 - 45	60 - 66
	18	16 - 18	22 - 25	25 - 28	36 - 40
Армобетонное покрытие					
Любой	22 и более	28 - 40	76 - 80	не устраивается	
	18 - 20	21 - 40	35 - 40	40 - 60	50 - 90

Континентальный климат характеризуется разницей между максимальной и минимальной температурой воздуха за сутки более 12°С при продолжительности более 50 дн. в году.

Интервал температур от плюс 5 до плюс 15°С характеризует преимущественно осенне-весенние месяцы от плюс 10 до плюс 20°С - летние, более + 25°С - жаркие дни.

5. 18. Наименования элементов армирования и их потребное количество на одну условную плиту армобетонного покрытия приведены в табл. 24.

Элементы армирования, изготовления которых предусматривается на базах стройиндустрии, имеют следующие условные обозначения: КШДА, КШПА, КШРБ, КШСБ, СКЯ, СКБ, СЯ1, СЯ2.

Первый индекс обозначает вид армирующего изделия "К" - каркас, "С" - сетка.

Вторая группа индексов или один индекс обозначают принадлежность элемента армирования определенному участку покрытия "ШД" - шов деформационный, "ШП" - шов продольный; "ШР" - шов расширения; "ШС" - шов сжатия; "К" - краевой участок покрытия; "А1" - полоса покрытия примыкающая к обочине; "А2" - полоса покрытия между продольными швами в средней зоне проезжей части.

Третий индекс обозначает материал покрытия "А" - армобетон, "Б" - цементобетон.

5. 19. Наименования элементов армирования и их потребное количество на одну условную плиту армобетонного и цементобетонного покрытий приведены соответственно в табл. 24 и 30.

5. 20. Принятая маркировка армирующих изделий жестких монолитных покрытий в зависимости от ширины поперечной шва и толщины покрытия приведены в табл. 25-29 для армобетонных покрытий и в табл. 31-33 для цементобетонных покрытий.

Полные условные обозначения марки армирующих изделий состоит из трех групп.

В первую группу входит обозначение элемента армирования по п. 5.18 и 5.19. Во вторую группу входит графическая маркировка изделия по длине и диаметру с округлением до дециметра. В третья - индекс толщины плиты. Например: КШДА 3601

КШДА - каркас шва деформационного для армобетонного покрытия;
36 - длина каркаса 3560 мм (36 дм);
01 - толщина армобетона 160 мм.

выпуск 0

С. 111

Схема 1

Конструкция армобетонных покрытий дорожных одежд



Схема 2



Схема 3

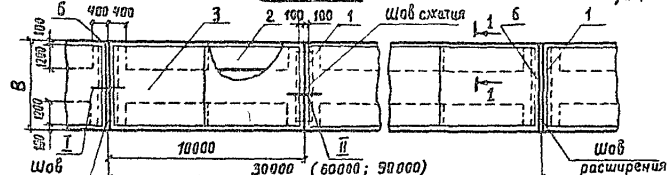

II При H ≤ 200

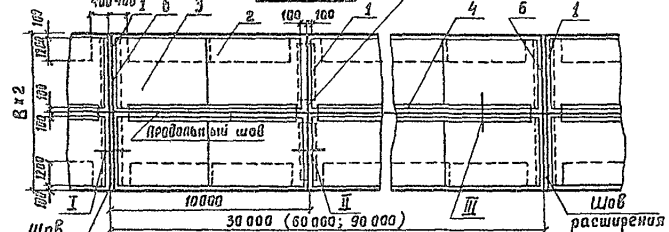
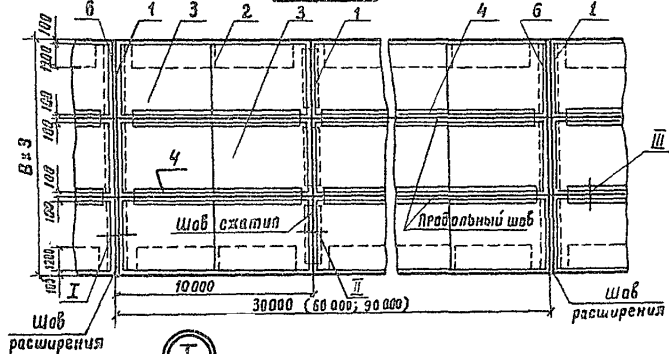
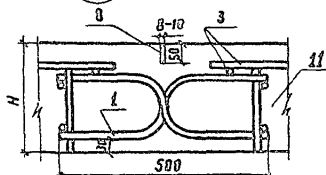

III

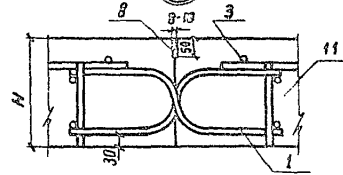

При H > 200

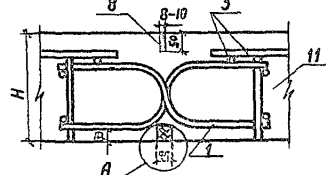

A

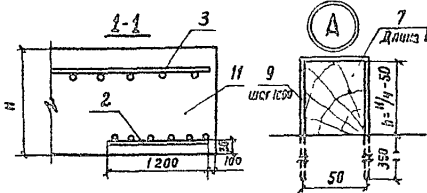

Выпуск 0

ШН в проект. Подпись и дата. Взам инв. №

Марка поз.	Обозначение	Наименование	Кол. на плиту дл.			Примечание
			30	60	90	
Схема 1						
Сборочные единицы						
1	3.503.9-72.1 - 100	КМДЯ	3	6	9	
2	1 - 200	СКЯ	12	24	36	
3	1 - 300	СЯ1	6	12	18	
Материалы:						
6		Доска ГОСТ 8486-66				м ³ по проекту
7		Брус ГОСТ 8486-66				кг по проекту
8		Заполнитель шва (дисциплина септика)				кг по проекту
9		Слой Ф10 А-3 ГОСТ 3781-75				м ³ по проекту
10		Гвозди М4,0. ГОСТ 9020-63				кг по проекту
11		Бетон В30				м ³ по проекту

*) За длину плиты условно принят учеток покрытия, заключенный между швами расширения

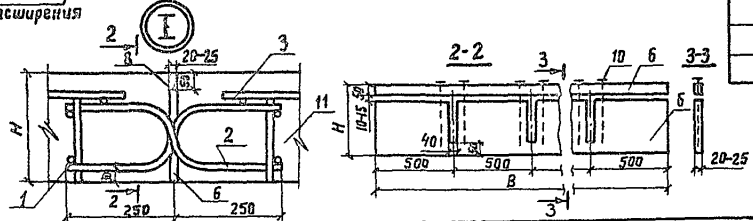

Продолжение таблицы 24

Марка паз.	Обозначение	Наименование	Кол. на плиту длр			Примечание
			30	60	90	
		Схема 2				
		Сборочные единицы				
1	3.503.9-72.1-100	КШДА	6	12	18	
2	1-200	СКА	12	24	36	
3	1-300	СА1	12	24	36	
4	1-400	КШПА	3	6	9	
		Материалы:				
6		Доска ГОСТ 8486-66				м ³ по проекту
7		Брус ГОСТ 8486-66				
8		Заполнитель швов (битумная мастика)				кг по проекту
9		Скоба Ф10А-1 ГОСТ 5781-82				
10		Гвозди К4,0х100 ГОСТ 4028-63				
11		Бетон В30				м ³ по проекту
		Схема 3				
		Сборочные единицы				
1	3.503.9-72.1-100	КШДА	9	18	27	
2	1-200	СКА	12	24	36	
3	1-300	СА1	12	24	36	
4	1-400	КШПА	6	12	18	
5	1-500	СА2	6	12	18	
		Материалы:				
6		Доска ГОСТ 8486-66				м ³ по проекту
7		Брус ГОСТ 8486-66				
8		Заполнитель швов (битумная мастика)				кг по проекту
9		Скоба Ф10А-1 ГОСТ 5781-75				
10		Гвозди К4,0х100 ГОСТ 4028-63				
11		Бетон В30				м ³ по проекту

Таблица 25
Марки каркасов швов деформационноармобетонного покрытия

Марка	Ширина полосы укладки В, мм	Толщина плиты Н, мм
КШДА 3601	4000	160
КШДА 3602	4000	200
КШДА 3603	4000	250
КШДА 3801	4250	160
КШДА 3802	4250	200
КШДА 3803	4250	250
КШДА 4101	4500	200
КШДА 4102	4500	250
КШДА 4103	4500	300
КШДА 4104	4500	350
КШДА 4301	4750	200
КШДА 4302	4750	250
КШДА 4303	4750	300
КШДА 4304	4750	350
КШДА 4602	5000	200
КШДА 4603	5000	250
КШДА 4604	5000	300
КШДА 4605	5000	350
КШДА 4801	5250	200
КШДА 4802	5250	250
КШДА 4803	5250	300

3.503.9-72.0-02

Лист

28

Продолжение таблицы 25

М а р к а	Ширина полосы укладки В, мм	Толщина плиты Н, мм
КЩДА 4004	5250	350
КЩДА 4005	5250	400
КЩДА 4006	5250	450
КЩДА 5101	5500	200
КЩДА 5102	5500	250
КЩДА 5103	5500	300
КЩДА 5104	5500	350
КЩДА 5105	5300	400
КЩДА 5106	5500	450
КЩДА 5301	5750	200
КЩДА 5302	5750	250
КЩДА 5303	5750	300
КЩДА 5304	5750	350
КЩДА 5601	6000	200
КЩДА 5602	6000	250
КЩДА 5603	6000	300
КЩДА 5604	6000	350
КЩДА 5605	6000	400
КЩДА 5606	6000	450

Продолжение таблицы 25

М а р к а	Ширина полосы укладки В, мм	Толщина плиты Н, мм
КЩДА 6007	6000	300
КЩДА 6008	6000	350
КЩДА 6509	6000	500
КЩДА 6101	6500	200
КЩДА 6102	6500	250
КЩДА 6103	6500	300
КЩДА 6104	6500	350
КЩДА 6105	6500	400
КЩДА 6106	6500	450
КЩДА 6301	6750	200
КЩДА 6302	6750	250
КЩДА 6303	6750	300
КЩДА 6304	6750	350
КЩДА 6305	6750	400
КЩДА 6306	6750	450
КЩДА 6601	7000	300
КЩДА 6602	7000	350
КЩДА 6603	7000	400

Выпуск 1

ИИС. И. ПИДА. Подпись и дата введ. в изд. 1

Выпуск 0

Продолжение таблицы 25

М а р к а	Ширина полосы укладки В, мм	Толщина плиты Н, мм
КЩДА 6604	7000	450
КЩДА 6605	7000	500
КЩДА 6606	7000	550
КЩДА 6607	7000	600
КЩДА 6801	7250	200
КЩДА 6802	7250	250
КЩДА 6803	7250	300
КЩДА 6804	7250	350
КЩДА 6805	7250	400
КЩДА 7101	7500	200
КЩДА 7102	7500	250
КЩДА 7103	7500	300
КЩДА 7104	7500	350
КЩДА 7105	7500	400
КЩДА 7106	7500	450

Продолжение таблицы 25

М а р к а	Ширина полосы укладки В, мм	Толщина плиты Н, мм
КЩДА 7107	7500	500
КЩДА 7108	7500	550
КЩДА 7109	7500	600

Таблица 26

Марки сеток армирования краевых
участков армобетонного покрытия

М а р к а	Толщина плиты Н, мм
СКА 4701	160 - 200
СКА 4702	210 - 300
СКА 4703	310 - 400
СКА 4704	410 - 500
СКА 4705	510 - 600

КОН. И ПОДА. ПОЖЛИСЬ И АРАТА ВЗЯМ. И НЕЖ

Таблица 27

Марки основных сеток армирования полов
армобетонного покрытия, применяющихся к
обочинам

Продолжение таблицы 27

Марка	Ширина полосы укладки В, мм	Толщина плиты Н, мм
САИ 3901	4000	160
САИ 3902	4000	200
САИ 3903	4000	250
САИ 4101	4250	160
САИ 4102	4250	200
САИ 4103	4250	250
САИ 4401	4500	200
САИ 4402	4500	250
САИ 4403	4500	300
САИ 4404	4500	350
САИ 4601	4750	200
САИ 4602	4750	250
САИ 4603	4750	300
САИ 4604	4750	350
САИ 4901	5000	200
САИ 4902	5000	250
САИ 4903	5000	300
САИ 4904	5000	350
САИ 5101	5250	200
САИ 5102	5250	250
САИ 5103	5250	300
САИ 5104	5250	350

Марка	Ширина полосы укладки В, мм	Толщина плиты Н, мм
САИ 5105	5250	400
САИ 5106	5250	450
САИ 5401	5500	200
САИ 5402	5500	250
САИ 5403	5500	300
САИ 5404	5500	350
САИ 5405	5500	400
САИ 5406	5500	450
САИ 5601	5750	200
САИ 5602	5750	250
САИ 5603	5750	300
САИ 5604	5750	350
САИ 5901	6000	200
САИ 5902	6000	250
САИ 5903	6000	300
САИ 5904	6000	350
САИ 5905	6000	400
САИ 5906	6000	450
САИ 5907	6000	500
САИ 5908	6600	550
САИ 5909	6000	600
САИ 6401	6500	200
САИ 6402	6500	250
САИ 6403	6500	300

3.503.9-72.0-02

Лист
31

Продолжение таблицы 27

Марка	Ширина полосы	Толщина плиты H, мм
	укладки B, мм	
САИ 6404	6500	350
САИ 6405	6500	400
САИ 6406	6500	450
САИ 6601	6750	200
САИ 6602	6750	250
САИ 6603	6750	300
САИ 6604	6750	350
САИ 6605	6750	400
САИ 6606	6750	450
САИ 6901	7000	300
САИ 6902	7000	350
САИ 6903	7000	400
САИ 6904	7000	450
САИ 6905	7000	500
САИ 6906	7000	550
САИ 6907	7000	600
САИ 7101	7250	200
САИ 7102	7250	250
САИ 7103	7250	300
САИ 7104	7250	350
САИ 7105	7250	400
САИ 7401	7500	200
САИ 7402	7500	250
САИ 7403	7500	300

Продолжение таблицы 27

Марка	Ширина полосы	Толщина плиты H, мм
	укладки B, мм	
САИ 7404	7500	350
САИ 7405	7500	400
САИ 7406	7500	450
САИ 7407	7500	500
САИ 7408	7500	550
САИ 7409	7500	600

Таблица 28

Марки каркасов продольных швов
армобетонного перекрытия

Марка	Толщина плиты H, мм
КШПА 9001	160
КШПА 9002	200
КШПА 9003	250
КШПА 9004	300
КШПА 9005	350
КШПА 9006	400
КШПА 9007	450
КШПА 9008	500
КШПА 9009	550
КШПА 9010	600

3.503.9-72.0-02

Таблица 29

Марки основных сеток армирования полос средней зоны
проезжей части армобетонного покрытия

Марка	Ширина полосы укладки В, мм	Толщина плиты Н, мм
СА2 4901	5000	200
СА2 4902	5000	250
СА2 4903	5000	300
СА2 4904	5000	350
СА2 5401	5500	200
СА2 5402	5500	250
СА2 5403	5500	300
СА2 5404	5500	350
СА2 5405	5500	400
СА2 5406	5500	450
СА2 5901	6000	200
СА2 5902	6000	250
СА2 5903	6000	300
СА2 5904	6000	350
СА2 5905	6000	400
СА2 5906	6000	450
СА2 5907	6000	500
СА2 5908	6000	550
СА2 5909	6000	600
СА2 6401	6500	200
СА2 6402	6500	250
СА2 6403	6500	300

Продолжение таблицы 29

Марка	Ширина полосы укладки В, мм	Толщина плиты Н, мм
СА2 6404	6500	350
СА2 6405	6500	400
СА2 6406	6500	450
СА2 6901	7000	300
СА2 6902	7000	350
СА2 6903	7000	400
СА2 6904	7000	450
СА2 6905	7000	500
СА2 6906	7000	550
СА2 6907	7000	600
СА2 7401	7500	200
СА2 7402	7500	250
СА2 7403	7500	300
СА2 7404	7500	350
СА2 7405	7500	400
СА2 7406	7500	450
СА2 7407	7500	500
СА2 7408	7500	550
СА2 7409	7500	600

Конструкции цементобетонных покрытий дорожных одежд

Схема 1



Схема 2



Схема 3, 4, 5

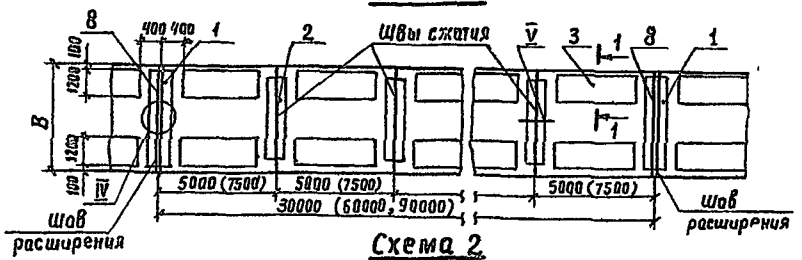

А-А

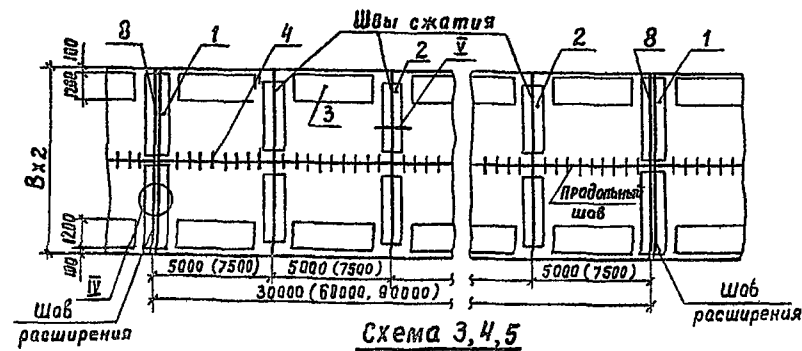
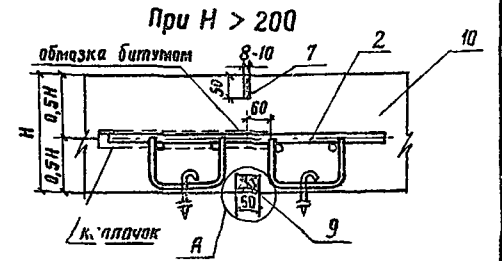
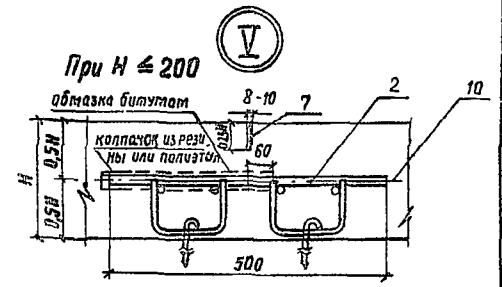
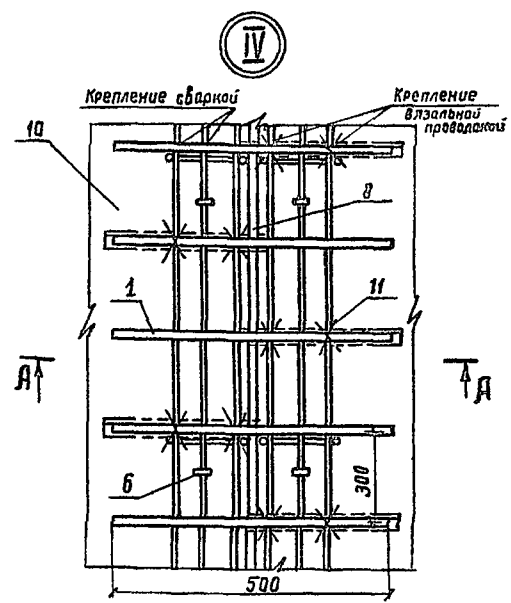
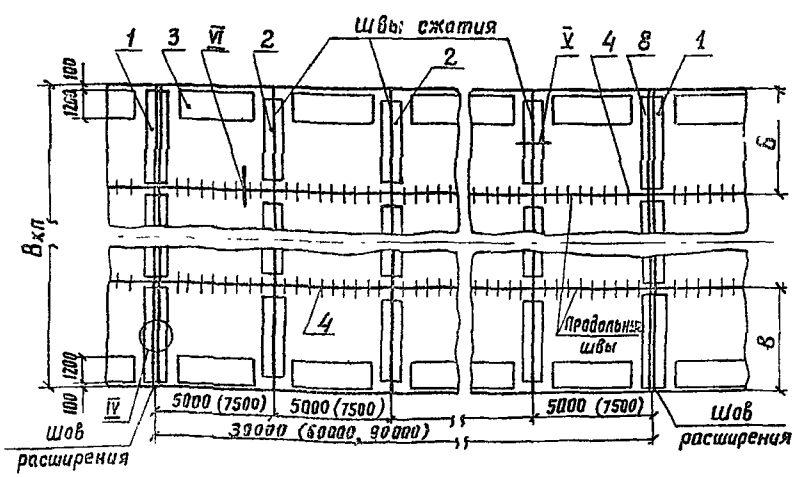
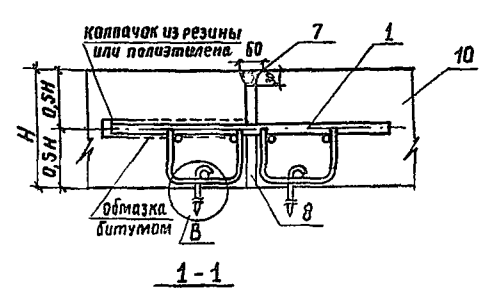

1-1

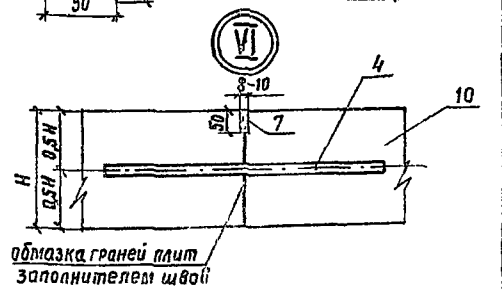
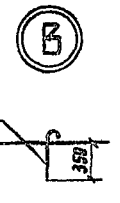
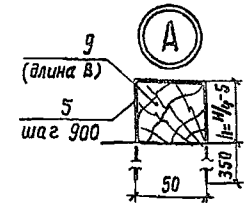
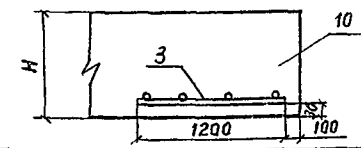

3. 503. 9-72. 0-02

Выпуск 0

Шов № 1001. Подпись и дата: 1972.02.15

Таблица 30

Марка поз.	Обозначение	Наименование	Кол. на плиту дл. м			Примечание
			30	60	90	
		<u>Схема 1</u>				
1	3.503.9-72.0-600	КШРБ	1	1	1	
2	- 700	КШСБ	5/3	21/7	17/11	
3	- 800	СКБ	12/8	29/16	35/24	
		<u>Материалы</u>				
5		Скоба Ф10А-I ГОСТ 5781-82 ^а				кг, по проекту
6		Шпилька Ф10А-I ГОСТ 5781-82 ^а				
7		Заполнитель швов (битумная мастика)				
8		Доска ГОСТ 8486-66 ^{а*}				м ³ по проекту
9		Брус ГОСТ 8486-66 ^{а**}				
10		Бетон В30				
11		Ф3 В-I ГОСТ 6727-80				кг, по проекту
		<u>Схема 2</u>				
1	3.503.9-72.0-600	КШРБ	2	2	2	
2	- 700	КШСБ	10/6	22/14	34/22	
3	- 800	СКБ	12/8	29/16	36/24	
		<u>Материалы</u>				
4		Штырь А-II ГОСТ 5781-82 ^а	5/5б	108/112	162/168	
5		Скоба Ф10А-I ГОСТ 5781-82 ^а				кг, по проекту
6		Шпилька Ф10А-I ГОСТ 5781-82 ^а				
7		Заполнитель швов (битумная мастика)				
8		Доска ГОСТ 8486-66 ^{а**}				м ³ по проекту
10		Бетон В30				
9		Брус ГОСТ 8486-66 ^{а**}				
11		Ф3 В-I ГОСТ 6727-80				кг, по проекту
		<u>Схема 3</u>				
1	3.503.9-72.0-600	КШРБ	3	3	3	
2	- 700	КШСБ	15/9	33/21	51/33	
3	- 800	СКБ	12/8	29/16	35/24	

Продолжение таблицы 30

Марка поз.	Обозначение	Наименование	Кол. на плиту дл. м			Примечание
			30	60	90	
		<u>Материалы</u>				
4		Штырь А-II ГОСТ 5781-82	108/162	216/228	324/336	
5		Скоба Ф10А-I ГОСТ 5781-82				кг, по проекту
6		Шпилька Ф10А-I ГОСТ 5781-82				
7		Заполнитель швов (битумная мастика)				
8		Доска ГОСТ 8486-66				м ³ по проекту
9		Брус ГОСТ 8486-66				
10		Бетон В30				
11		Ф3 В-I ГОСТ 6727-80				кг, по проекту
		<u>Схема 4</u>				
1	3.503.9-72.0-600	КШРБ	4	4	4	
2	- 700	КШСБ	20/12	44/28	68/44	
3	- 800	СКБ	12/8	29/16	36/24	
		<u>Материалы</u>				
4		Штырь А-II ГОСТ 5781-82	162/168	324/235	486/307	
5		Скоба Ф10А-I ГОСТ 5781-82				кг, по проекту
6		Шпилька Ф10А-I ГОСТ 5781-82				
7		Заполнитель швов (битумная мастика)				
8		Доска ГОСТ 8486-66				м ³ по проекту
9		Брус ГОСТ 8486-66				
10		Бетон В30				
11		Ф3 В-I ГОСТ 6727-80				кг, по проекту
		<u>Схема 5</u>				
1	3.503.9-72.0-600	КШРБ	5	5	5	
2	- 700	КШСБ	25/15	55/35	85/65	
3	- 800	СКБ	12/8	29/16	36/24	
		<u>Материалы</u>				
4		Штырь А-II ГОСТ 5781-82 ^а	216/228	432/448	648/678	

3.503.9-72.0-02

Лист 35

Выпуск 0

Цикл № 001. Подпись и дата. Взам. инв. №

Продолжение таблицы 30

Марка поз.	Обозначение	Наименование	тол. пл. плиты (мм)			Примечание
			30	60	90	
5		Скаба Ф10АЭ ГОСТ 5781-82 ^а				кг, по проекту
6		Шпилька Ф10АЭ ГОСТ 5781-82 ^а				
7		Эксплуататор шваб (битумная мастика)				
8		Доска ГОСТ 8486-66 ^б				м ³ по проекту
9		Брус ГОСТ 8486-66 ^б				
10		Бетон ГОСТ 8424-72 ^в				кг, по проекту
11		ФЗ В-Г ГОСТ 6727-80				

Перед чертой указаны значения для плит толщиной менее 30 см, после черты - для плит толщиной более 30 см.

Таблица 31

Марки каркасов швов расширения цементобетонного покрытия

Марка	Ширина полосы укладки	Толщина плиты Н
КШРБ 2801	3000	160
КШРБ 2802	3000	200
КШРБ 2803	3000	250
КШРБ 3301	3500	160
КШРБ 3302	3500	200
КШРБ 3303	3500	250
КШРБ 3304	3500	300

Продолжение таблицы 31

Марка	Ширина полосы укладки В, мм	Толщина плиты Н, мм
КШРБ 3305	3500	350
КШРБ 3306	3500	400
КШРБ 3801	4000	200
КШРБ 3802	4000	250
КШРБ 3803	4000	300
КШРБ 3804	4000	350
КШРБ 3805	4000	400
КШРБ 3806	4000	450
КШРБ 3807	4000	500
КШРБ 3808	4000	550
КШРБ 3809	4000	600
КШРБ 4001	4250	200
КШРБ 4002	4250	250
КШРБ 4003	4250	300
КШРБ 4004	4250	350
КШРБ 4005	4250	400
КШРБ 4006	4250	450
КШРБ 4007	4250	500
КШРБ 4008	4250	550
КШРБ 4009	4250	600
КШРБ 4301	4500	200
КШРБ 4302	4500	250
КШРБ 4303	4500	300

Продолжение таблицы 31

Марка	Ширина полосы	Толщина плиты
	укладки В, мм	Н, мм
КШРБ 4304	4500	350
КШРБ 4305	4500	400
КШРБ 4306	4500	450
КШРБ 4501	4750	200
КШРБ 4502	4750	250
КШРБ 4503	4750	300
КШРБ 4504	4750	350
КШРБ 4505	4750	400
КШРБ 4506	4750	450
КШРБ 4507	4750	500
КШРБ 4508	4750	550
КШРБ 4509	4750	600
КШРБ 4801	5000	200
КШРБ 4802	5000	250
КШРБ 4803	5000	300
КШРБ 4804	5000	350
КШРБ 4805	5000	400
КШРБ 4806	5000	450
КШРБ 4807	5000	500
КШРБ 4808	5000	550

Продолжение таблицы 31

Марка	Ширина полосы	Толщина плиты
	укладки В, мм	Н, мм
КШРБ 4809	5000	600
КШРБ 5001	5250	200
КШРБ 5002	5250	250
КШРБ 5003	5250	300
КШРБ 5004	5250	350
КШРБ 5005	5250	400
КШРБ 5006	5250	450
КШРБ 5301	5500	200
КШРБ 5302	5500	250
КШРБ 5303	5500	300
КШРБ 5304	5500	350
КШРБ 5305	5500	400
КШРБ 5306	5500	450
КШРБ 5501	5750	200
КШРБ 5502	5750	250
КШРБ 5503	5750	300
КШРБ 5504	5750	350
КШРБ 5801	6000	200
КШРБ 5802	6000	250

Продолжение таблицы 31

Марка	Ширина полосы укладки В, мм	Толщина плиты Н, мм
КШРБ 5803	6000	300
КШРБ 5804	6000	350
КШРБ 5805	6000	400
КШРБ 5806	6000	450
КШРБ 5807	6000	500
КШРБ 5808	6000	550
КШРБ 5809	6000	600
КШРБ 6301	6500	200
КШРБ 6302	6500	250
КШРБ 6303	6500	300
КШРБ 6304	6500	350
КШРБ 6305	6500	400
КШРБ 6306	6500	450
КШРБ 6501	6750	200
КШРБ 6502	6750	250
КШРБ 6503	6750	300
КШРБ 6504	6750	350
КШРБ 6505	6750	400
КШРБ 6506	6750	450
КШРБ 6507	6750	500
КШРБ 6508	6750	550
КШРБ 6509	6750	600

Продолжение таблицы 31

Марка	Ширина полосы укладки В, мм	Толщина плиты Н, мм
КШРБ 6801	7000	200
КШРБ 6802	7000	250
КШРБ 6803	7000	300
КШРБ 6804	7000	350
КШРБ 6805	7000	400
КШРБ 6806	7000	450
КШРБ 6807	7000	500
КШРБ 6808	7000	550
КШРБ 6809	7000	600
КШРБ 7301	7500	200
КШРБ 7302	7500	250
КШРБ 7303	7500	300
КШРБ 7304	7500	350
КШРБ 7305	7500	400
КШРБ 7306	7500	450
КШРБ 7307	7500	500
КШРБ 7308	7500	550
КШРБ 7309	7500	600

Выпуск 0

Выпуск 0

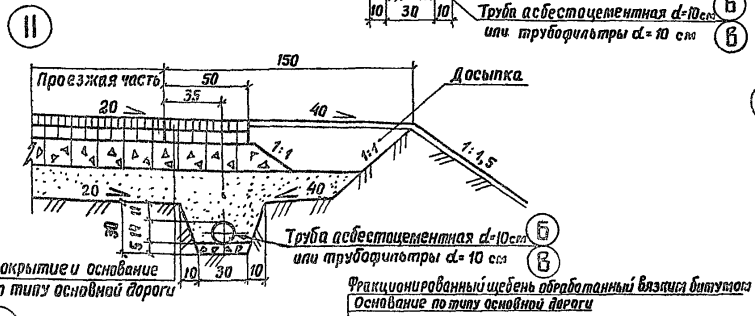
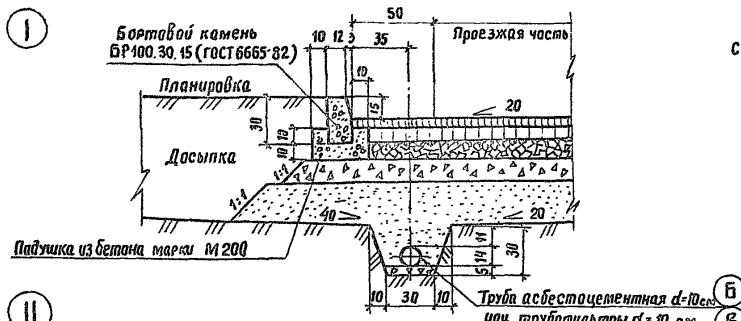

Вариант узла 1 с дождеприемным колодезцем

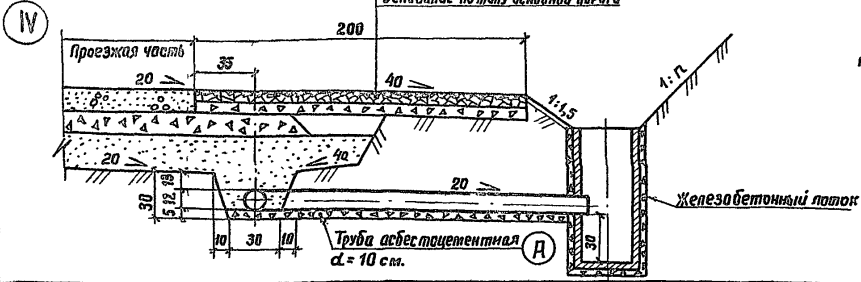
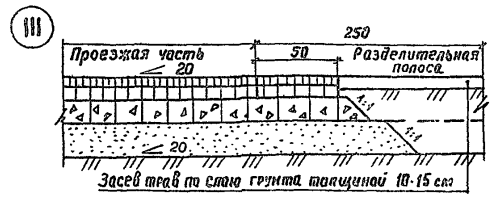
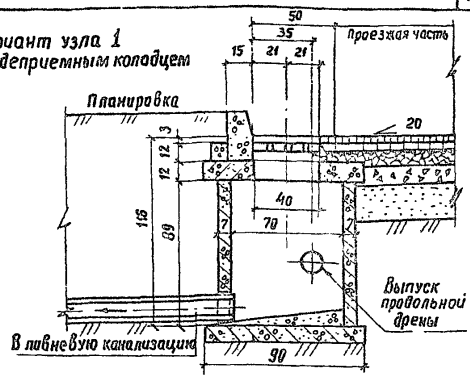

Дождеприемный колодезец по типовому проекту 902-9-1 выпуск V планов 2.

Типы водоотводов А, Б, В см. листы 5, 6, 7

Размеры в см.

3.503.9-72.0-05

Шкалы, вырезы, подпорки и другие детали см. в каталоге

Продолжение таблицы 32

Марка	Ширина полосы укладки В, мм	Толщина плиты Н, мм
КШСБ 4802	5000	250
КШСБ 4803	5000	300
КШСБ 4804	5000	350
КШСБ 4805	5000	400
КШСБ 4806	5000	450
КШСБ 4807	5000	500
КШСБ 4808	5000	550
КШСБ 4809	5000	600
КШСБ 5001	5250	200
КШСБ 5002	5250	250
КШСБ 5003	5250	300
КШСБ 5004	5250	350
КШСБ 5005	5250	400
КШСБ 5006	5250	450
КШСБ 5301	5500	200
КШСБ 5302	5500	250
КШСБ 5303	5500	300
КШСБ 5304	5500	350
КШСБ 5305	5500	400
КШСБ 5306	5500	450
КШСБ 5501	5750	200

Продолжение таблицы 32

Марка	Ширина полосы укладки В, мм	Толщина плиты Н, мм
КШСБ 5502	5750	250
КШСБ 5503	5750	300
КШСБ 5504	5750	350
КШСБ 5801	6000	200
КШСБ 5802	6000	250
КШСБ 5803	6000	300
КШСБ 5804	6000	350
КШСБ 5805	6000	400
КШСБ 5806	6000	450
КШСБ 5807	6000	500
КШСБ 5808	6000	550
КШСБ 5809	6000	600
КШСБ 6301	6500	200
КШСБ 6302	6500	250
КШСБ 6303	6500	300
КШСБ 6304	6500	350
КШСБ 6305	6500	400
КШСБ 6306	6500	450
КШСБ 6501	6750	200
КШСБ 6502	6750	250
КШСБ 6503	6750	300
КШСБ 6504	6750	350

Выпуск 0

Ш.И.С.П.И.И.И. Проверить и датма. Взам.Ш.И.С.П.И.И.И.

Продолжение таблицы 32

Марка	Ширина полосы укладки В, мм	Толщина плиты Н, мм
кшсб 6505	6750	400
кшсб 6506	6750	450
кшсб 6507	6750	500
кшсб 6508	6750	550
кшсб 6509	6750	600
кшсб 6801	7000	200
кшсб 6802	7000	250
кшсб 6803	7000	300
кшсб 6804	7000	350
кшсб 6805	7000	400
кшсб 6806	7000	450
кшсб 6807	7000	500
кшсб 6808	7000	550
кшсб 6809	7000	600
кшсб 7301	7500	200
кшсб 7302	7500	250
кшсб 7303	7500	300
кшсб 7304	7500	350
кшсб 7305	7500	400

Продолжение таблицы 32

Марка	Ширина полосы укладки В, мм	Толщина плиты Н, мм
кшсб 7306	7500	450
кшсб 7307	7500	500
кшсб 7308	7500	550
кшсб 7309	7500	600

Таблица 33

Марки сеток армирования краевых участков
цементобетонного покрытия

Марка	Толщина плиты Н, мм
СКБ 4301	160 - 200
СКБ 4302	210 - 300
СКБ 6803	310 - 400
СКБ 6804	410 - 500
СКБ 6805	510 - 600

§ 21. Конструкции дорожных одежд нежесткого типа надлежит проектировать многослойными, обеспечивая, как правило, плавный переход от менее деформативных верхних слоев к более деформативным нижним.

5.22. Устройство верхних слоев асфальтобетонного покрытия следует предусматривать из плотных асфальтобетонных смесей, нижних слоев — из плотных или пористых асфальтобетонных смесей.

Вид, марку и тип асфальтобетонных смесей для верхних слоев покрытия, а также соответствующую марку битума надлежит принимать по ГОСТ 9120-84 в зависимости от назначения дороги, расчетной нагрузки и дорожно-климатической зоны.

5.23. Для устройства верхних слоев основания используются:

- уплотненный по принципу заклинки фракционированный щебень, обработанный вязким битумом или дегтем;
- подобранные щебеночные или гравийные (с добавкой дробленого материала) смеси, обработанные вязким битумом или дегтем;
- щебеночные или гравийные материалы, укрепленные добавками неорганических вяжущих;

При этом запрещается укладывать в верхние слои основания материалы, прочность которых существенно снижается при возможных влажностях и температурах (смеси, содержащие значительное количество пылевато-глинистых частиц, несвязанные в сухом состоянии материалы, обработанные жидким битумом смеси, не содержащие скелетной фракции и т. п.)

5.24. Нижний слой основания, как правило, устраивается целиком из местных материалов с необходимой их переработкой (сортировкой, дроблением), а в некоторых случаях укреплением малыми дозами

вяжущих. Широко используют также укрепленные органическими и неорганическими вяжущими грунты. При выборе материала для нижнего слоя основания того или иного варианта конструкции дорожной одежды определяющими показателями является стоимость и значения расчетных характеристик данного материала.

5.25. Дорожно-строительные материалы (природные и искусственные) по прочности и морозостойкости должны соответствовать требованиям нормативных документов на эти материалы.

В случае, когда в результате проектирования устанавливается необходимость укладки крупнопористого материала (щебень и т. п.) непосредственно на глинистый, суглинистый или пылеватый грунт, необходимо предусматривать изолирующую прослойку песка или других материалов не переходящих в пластичное состояние при увлажнении.

Толщину прослойки назначают по конструктивным соображениям, но не менее 5 см.

5.26. Конструкции дорожных одежд служебных и патрульных дорог следует проектировать в соответствии с рекомендациями СНиП 2.05.07-85, принимая минимальные допускаемые толщины конструктивных слоев, значения которых приведены в табл. 34.

Таблица 3А
Минимально допускаемые толщины конструктивных слоев

Наименование материала конструктивного слоя	Толщина слоя, см
Щебеночные (гравийные) материалы и грунты, обработанные органическими вяжущими в установленном	8
Щебень, обработанный по способу пропитки	6
Щебень, обработанный по способу полупропитки	4
Щебеночные (гравийные) материалы, обработанные органическими вяжущими по способу смешения на дороге	8
Щебеночные (гравийные) материалы, укрепленные цементом, на каменном основании или на грунте, укрепленном вяжущими	8
Мягкопрочные каменные материалы и грунты, обработанные органическими вяжущими	10
Мягкопрочные каменные материалы и грунты, обработанные минеральными вяжущими	15
Щебеночные (гравийные) материалы, необработанные вяжущими:	
- на песчаном основании	15
- для щебня на прочном (каменном или из укрепленных грунтов) основании	6
- для гравия на прочном основании	10

Выпуск 0

Имя, И.П.О. Подпись и дата

3.503.9-72.0-02

Лист 43

1.1. Конструкции укрепления обочин следует принимать в соответствии с требованиями СНиП 2.05.07-85.

1.2. На внутриплощадочных и межплощадочных автомобильных дорогах промышленных предприятий категорий I-В и II-В, а также на карьерных дорогах категорий I-к и II-к на участках обочин, прилегающих к кромке проезжей части (правые укрепленные полосы) подлежат проектированию конструкций обочин с покрытиями устойчивыми к воздействию расчетных нагрузок от транспортных и эксплуатационных средств.

1.3. Покрытия краевых укрепленных полос, как правило, устраиваются по аналогии с видом покрытия проезжей части.

При обосновании допускается применять в качестве покрытия сборные элементы из глыбовых бетонных блоков или армированных плит, уложенных на основании из материалов или грунтов, укрепленных вяжущими.

Толщину покрытия надлежит принимать по расчету, но не менее минимально допускаемого для материала данного конструктивного слоя (см. табл. 3А).

1.4. Твердое покрытие остальной части обочин проектируется в зависимости от назначения и категории дороги, вида покрытия проезжей части и типа грунта земляного полотна.

На дорогах с капитальными дорожными одеждами проезжей части твердое покрытие обочин проектируется двухслойным из щебня преимущественно крупных размеров (до 25-45 мм), а также из местных каменных, гравийных, шлаковых и других минеральных материалов. При этом первый слой устраивается толщиной 8 см и обрабатывается органичес-

Имя, И.П.О. Подпись и дата

Зав. отд.	Порожнев	2012
Гл. технол.	Гудунов	2012
Нормоконт.	Гудунов	2012
Зав. лаб.	Колчанов	
Ст. н.с.	Морев	
М. н.с.	Баранова	
М. н.с.	Петрова	

3.503.9-72.0-03

КОНСТРУКЦИЯ УКРЕПЛЕНИЯ
ОБОЧИН

Страница	Лист	Листов
Р	1	2

ПРОМТРАНСИИПРОЕКТ

кими вяжущими материалами или цементом, известной и др., второй слой устраивается из тех же, но необработанных материалов толщиной 15 см.

При облегченных конструкциях дорожных одежд проезжей части твердое покрытие обочин проектируется однослойным, из тех же, но необработанных вяжущими, материалов толщиной 15 см.

Во всех случаях, при глинистых грунтах земляного полотна предусматривается дополнительный слой основания из песка, толщина которого принимается по конструктивным соображениям, но не менее 5 см.

1.5. Укрепление обочин дорог, на которых твердое покрытие не предусматривается, производится засевом трав по слою растительного грунта толщиной 10-15 см или россыпью щебня, гравия, шлака и других местных дешевых крупнозернистых материалов слоем 10 см.

1.1. Стоимость строительства дорожной одежды по каждому варианту на 1 км автомобильной дороги определяется по формуле:

$$K = \sum \{0,001 [0,1F (K_{из} + K_{оп} + K_{осн}) + V K_{дс}] L_{а}\} \quad (11)$$

где: $K_{из}$ - стоимость устройства 100 м² слоя износа, руб., определяется по табл. 1 Прилож. 3;

$K_{оп}$ - стоимость устройства 100 м² основного слоя покрытия, руб., определяется по табл. 2 Прилож. 3;

$K_{осн}$ - стоимость устройства 100 м² слоев основания, руб., определяется по табл. 3 Прилож. 3;

F - площадь слоев покрытия или основания, м²/км, определяется по проекту;

$K_{дс}$ - стоимость устройства 100 м³ дополнительного слоя основания, руб., определяется по табл. 4 Прилож. 3;

V - объем укладки материала при устройстве дополнительного слоя основания, 100 м³/км, определяется по разделу 2 документа 01;

$L_{а}$ - протяженность участков дорог с одинаковой конструкцией дорожной одежды, км, определяется по проекту.

1.2. При наличии каталогов единичных расценок и цен на местные дорожно-строительные материалы для данного района проектирования в формуле 13 вместо данных приведенных в Прилож. 3 для Московской области (первого территориального района), используются соответствующие сметные материалы, учитывающие местные условия.

1.3. Окончательный выбор конструкции дорожной одежды осуществляется

3. 503. 9-72. 0-04

Зав. отд. Порошковых
Технологий
Гузунюв
Нормологов
Зав. лаб.
Ст. н.с.
Инженер

Морозов
Гузунюв
Колчанов
Марова
Осинова

Техника-экономические
показатели

Страница	Лист	Листов
Р	1	2

ПРОИТРАНСНИПРОЕКТ

3. 503. 9 - 72. 0 - 03

Лист
2

вляется на основе сравнения вариантов по минимуму приведенных годовых затрат.

1. 4. Приведенные годовые затраты определяются в соответствии с типовой методикой определения экономической эффективности капитальных вложений по формуле:

$$C + EK = \text{минимум} \quad (12)$$

где: C - годовые эксплуатационные расходы в руб.;

E - нормативный коэффициент эффективности, принимаемый равным 0,12;

K - капитальные вложения в строительство дорожной одежды в руб.

1. 5. Годовые эксплуатационные расходы следует определять только по тем статьям, которые разнятся в зависимости от варианта конструкции дорожной одежды.

1. 6. Величину капиталовложений и эксплуатационные расходы следует определять используя методические материалы Промтрансипроекта по определению капиталовложений и эксплуатационных расходов при сравнении вариантов проектных решений автомобильных дорог промышленных предприятий.

Однако, при необходимости могут быть использованы и другие аналогичные работы при условии, что капиталовложения и эксплуатационные расходы определены в единых ценах и по взаимовыгодной методике.

Выпуск 0

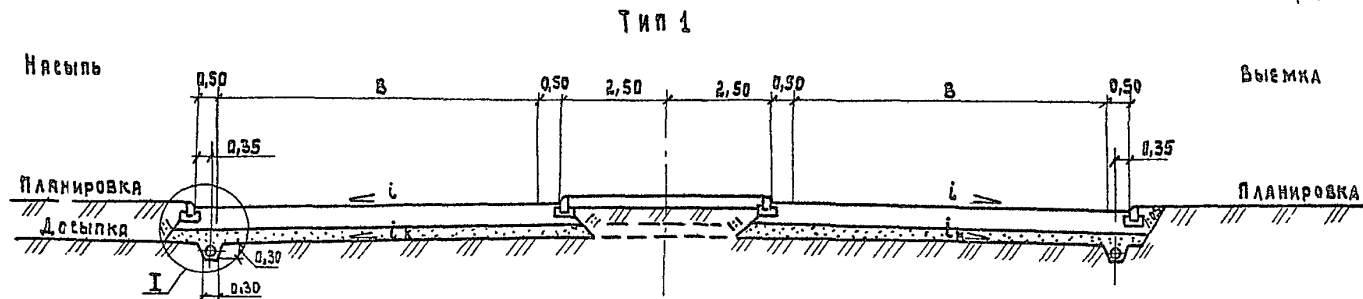

Тип 1

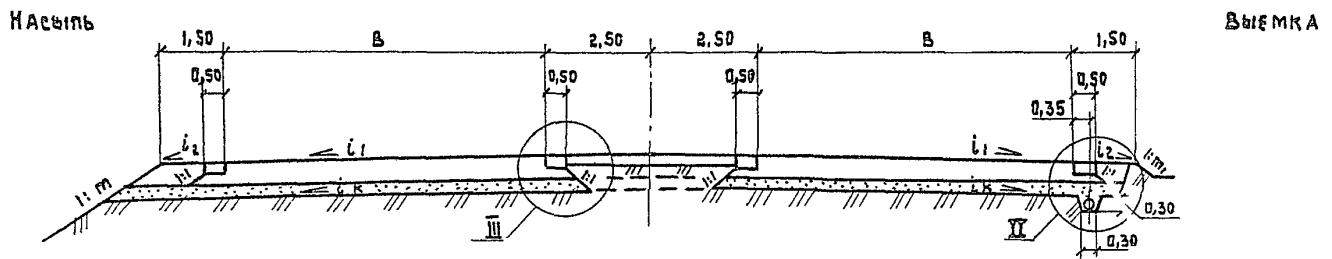

Тип 2

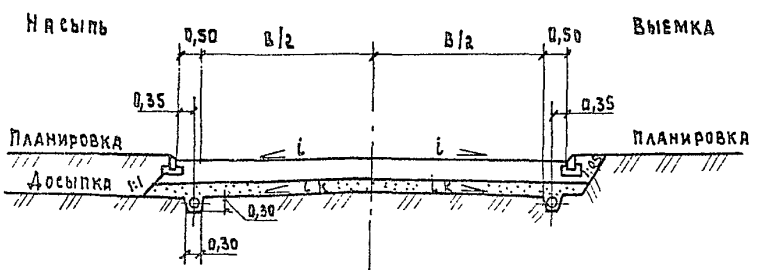

Тип 3

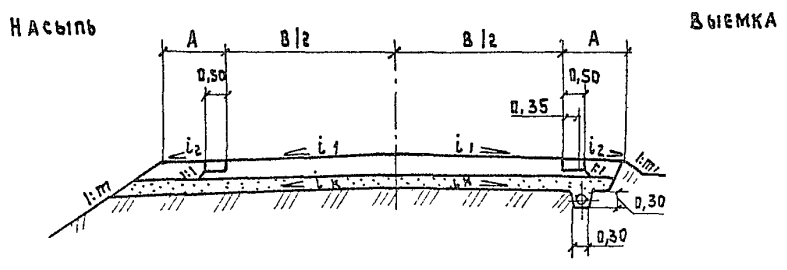

Тип 4

РАЗМЕРЫ В МЕТРАХ

3.5039-72.0-05

Зав. отд.	Порожняков	В.И.	Приложение 1 Типы поперечных профилей дорог и детали конструкций систем осушения основания дорожных одежд	Стация	Лист	Листов
П.технол.	Гузиков	В.И.		Р	1	7
Нормоконтр.	Гузиков	В.И.				
Эв. лав.	Колчанов	В.И.				
Рук. бр.	Амтриев	В.И.				
				ПРОМТРАНСНИИПРОЕКТ		

ИВ.И.П.С.Д. Подпись и дата. ВЗЛМ.ИВ.

Туп 5

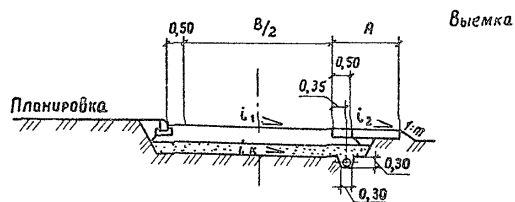
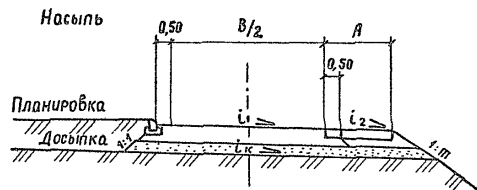

Туп 6

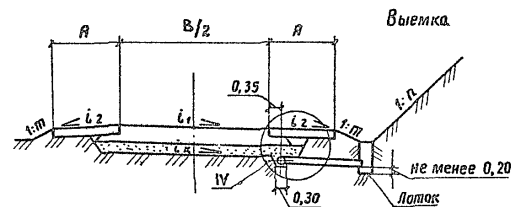
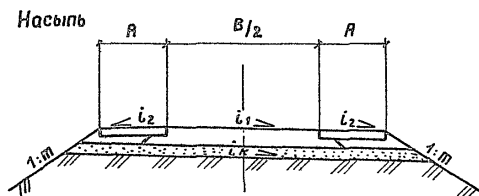

Туп 7

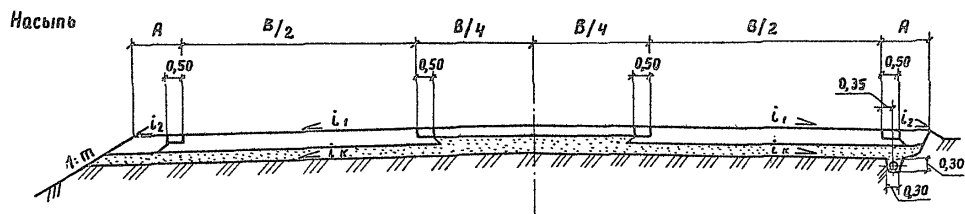

Выемка

Размеры в метрах

3.503.9-72.0-05

Лист

2

Выпуск 0

Тип 8

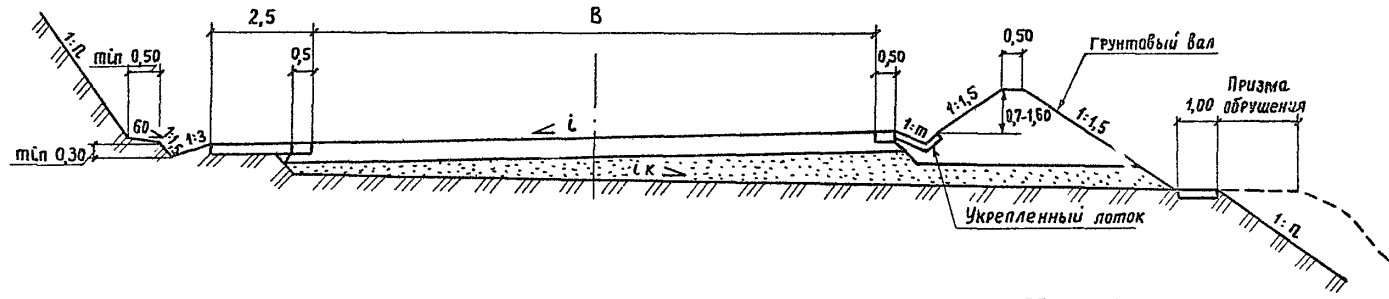
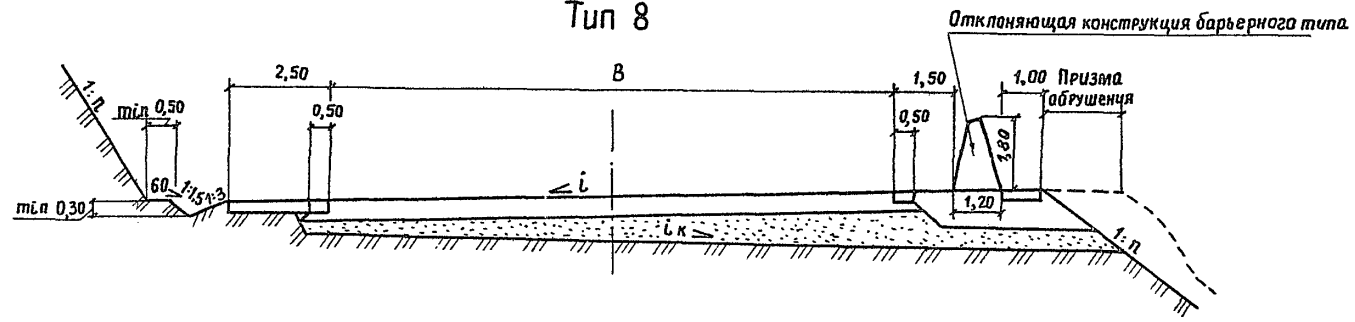

Тип 9

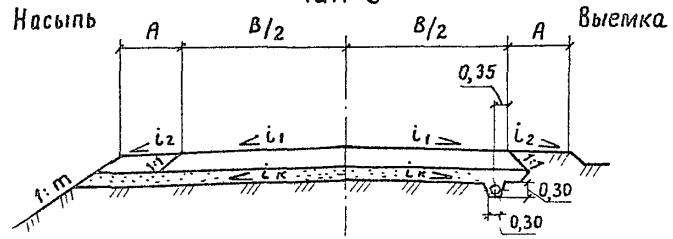

Тип 10

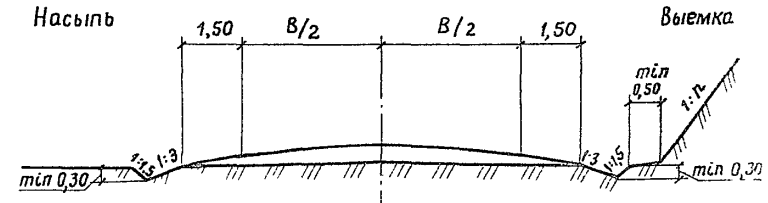

Размеры в метрах

3.503.9-72.0-05

Лист 3

ЦНИИ № 101, Подпись и дата, Виза, инв. №

Выпуск 0

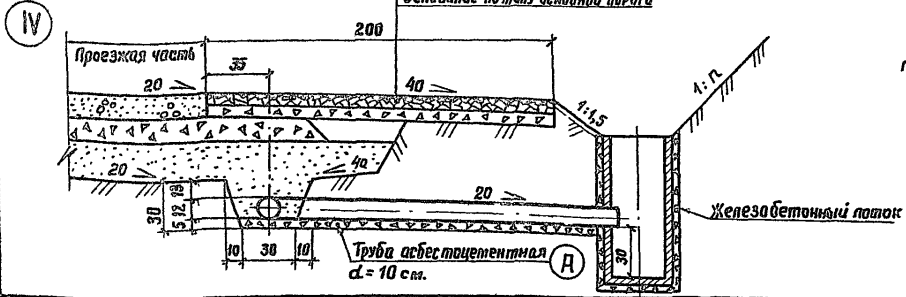
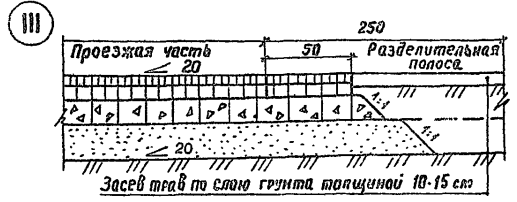
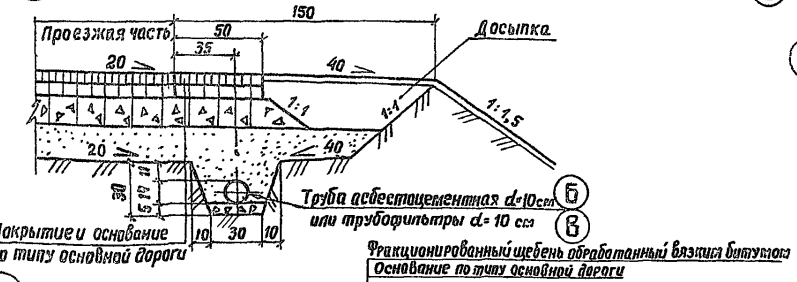
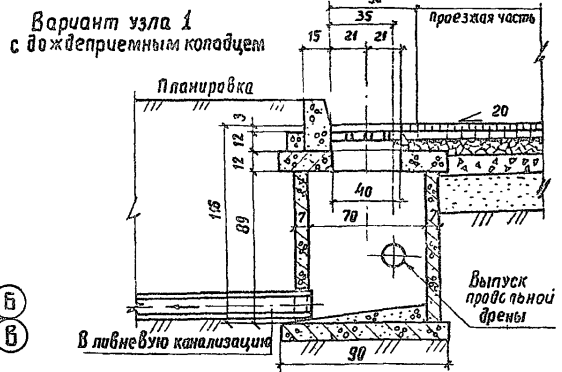
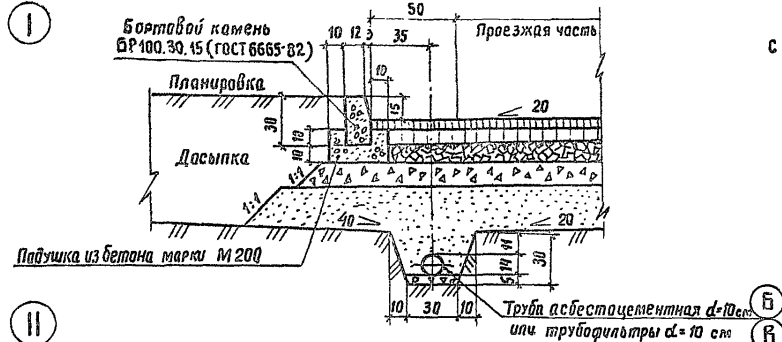

Дождеприемный колодец по типовому проекту 902-9-1 выпуск VI алдбам 2.
Типы бортовых А, Б, В см. листы 5, 6, 7

Размеры в см.

Выпуск

1. Поперечная трубчатая дрена

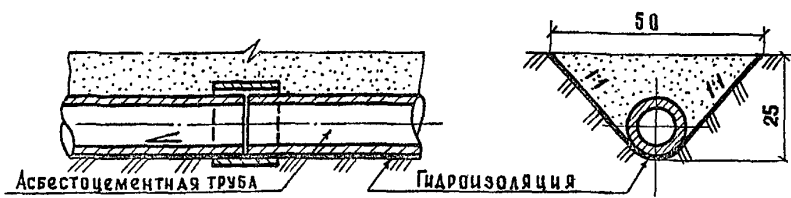

2. Поперечная дрена с щебеночным заполнением



3. Поперечный дренающий валик

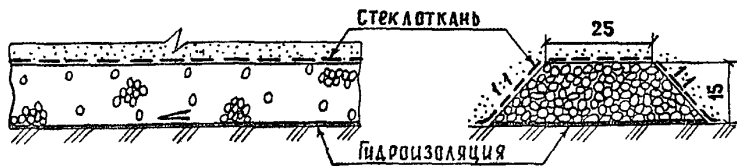

Выпускной оголовок трубчатого дренажа

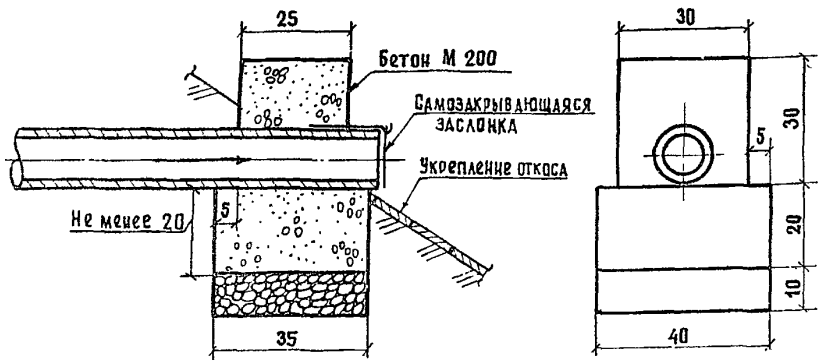

(A)

Расположение в плане поперечных трубчатых выпусков

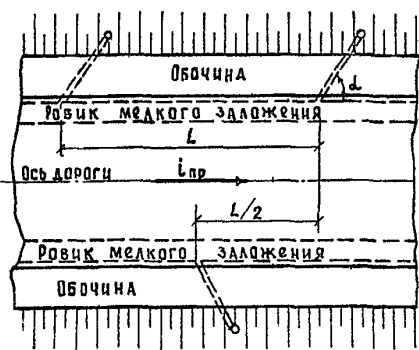

Расстояния между трубчатыми выпусками (L, M) и углы их наклона к оси дороги (α°)

Продольный уклон по оси дороги, %	L, м	α°
менее 20	по графику рис. 8 (рис. 9)	90
20 - 40		80
40 - 60		70
60 - 80		60

Разрез по оси трубчатого выпуска

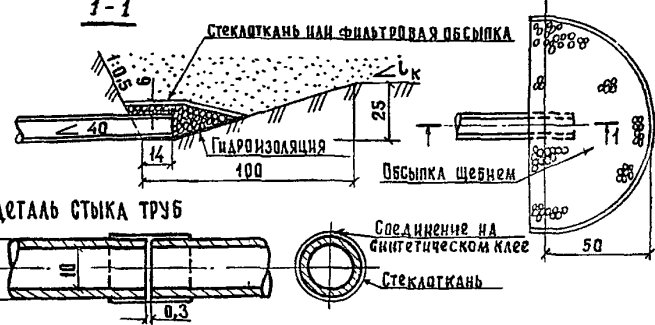

1. Для укладки в прорези могут использоваться трубы асбестоцементные, перфорированные, перхлорвиниловые и т.д., а так же трубовывастры.
2. Для гидроизоляции используются: гидроизол, полиэтиленовая пленка и другие рулонные материалы.
3. Вместо стеклокань (стеклохолст и др.) может быть применена фильтровая обсыпка из щебня или гравия 1-3 кл. мрз ≥ 50 с коэффициентом неоднородности 5...10.
4. Дренающий валик (тип 3) устраивается, как правило, в пониженных местах продольного профиля.
5. Обсыпка приемной части трубчатых выпусков щебнем крупностью 20-40 мм.
6. Поперечные дрены устраивают через 15-20 м, но не реже 50 м
7. Поперечные выпуски устраиваются в зависимости от продольного уклона и расстояния между ними не более 300 м

Размеры в см

3.503.9-72-0-05

Лист 5

УИД и ПОДА. Подпись и дата. Взам. инв. №

Выпуск

При уклонах труб до 10‰

Б

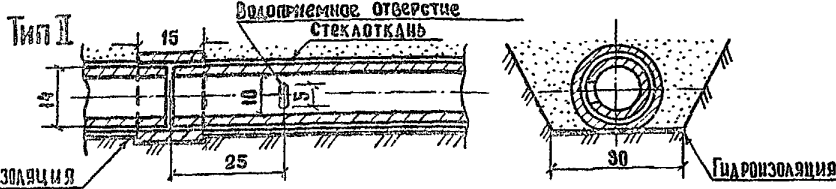
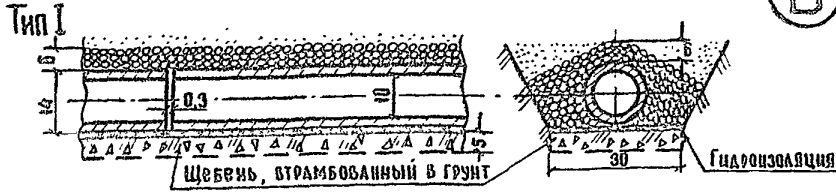

При уклонах труб более 10‰

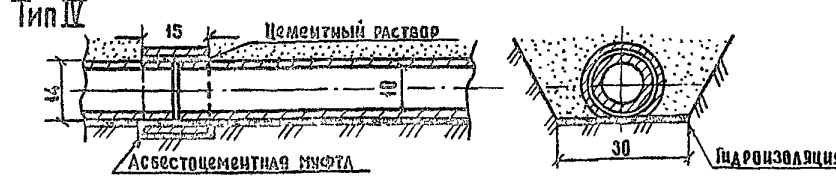
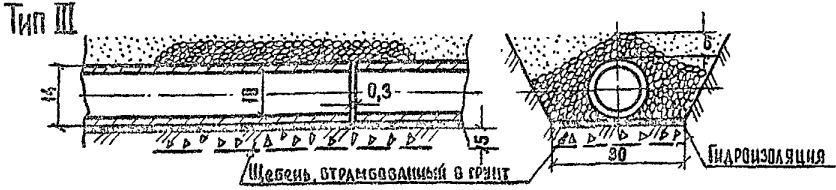

Расход материалов на 100 м дренажа

Типы	Трубы дренажные м³	песок м³	Гравий, или каменная мелочь м³	Щебень или гравий утрамбованный в грунт м³	Гидроизоляция м²	стеклооткань м²
I	102	4,5	3,5	1,9	31	—
II	102	6,0	—	—	31	52
III	102	3,8	0,6	0,3	31	—
IV	102	6,0	—	—	31	—

Расположение асбестоцементных труб в продольном выпуске

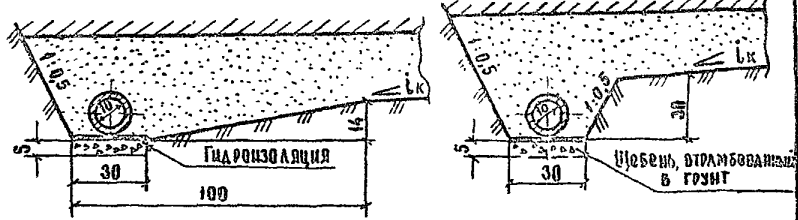

Сопряжение поперечной арены с продольной дренажной

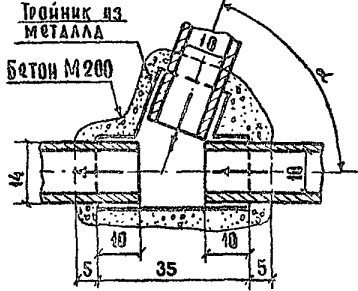

Сопряжения продольной арены с поперечным выпуском

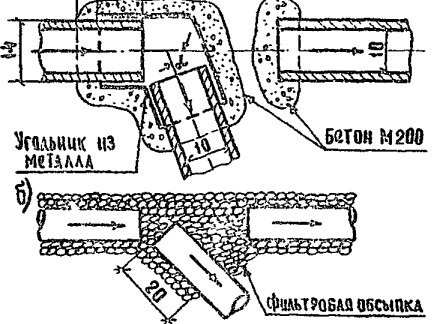

1. Асбестоцементные трубы применяются для всех видов дренажей при отсутствии в воде агрессивной среды по отношению к бетону.
2. Водоприемные отверстия — с обеих сторон в шахматном порядке через 0,5 м.
3. Пластмассовые трубы применяются при наличии агрессивных по отношению к бетону грунтовых вод для дренажей мелкого заложения с водоприемными отверстиями не более 2 мм, взамен асбестоцементных труб.
4. Для гидроизоляции применяется гидроизол, полиэтиленовая пленка.
5. Фильтровая обсыпка устраивается из щебня или гравия 1-3 кл. МРЗ ≥ 50 с коэффициентом неоднородности 5...10.
6. Угол "α" принимается при продольном уклоне до 20‰ - 90°, при уклоне 20-40‰ - 80°, при уклоне 40-60‰ - 70°, при уклоне 60-80‰ - 60°.

Размеры в см.

7. Уклон поперечных выпусков — не менее уклона продольных дренажей.

3. 503. 9 - 72. 0 - 05

Лист 6

Шиф. К.П.О.А. Подпись и дата. Шиф. Инв. Л.

Выпуск 0

Тип 1 Соединение трубофильтров пластмассовыми ниппелями

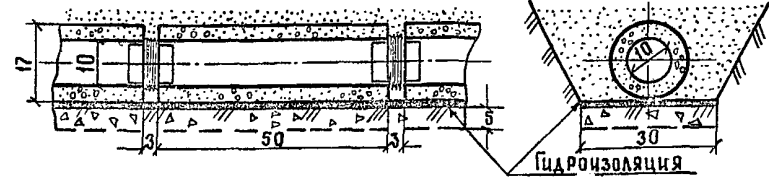

Тип 2 Соединение трубофильтров стеклотканью при сплошной обертке

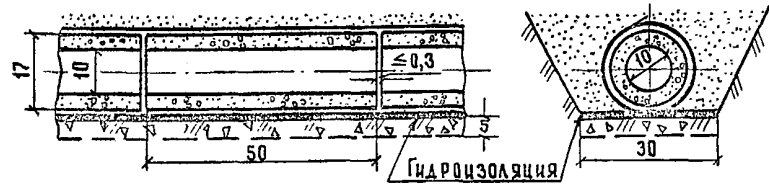

Тип 3 Соединение трубофильтров оберткой стыков стеклотканью

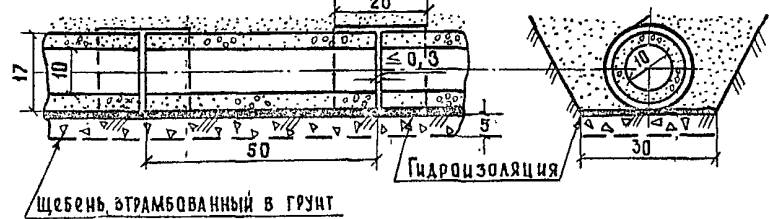

1. Соединения трубофильтров по типу 2 и 3 могут применяться только при отсутствии ниппелей.
2. При средней крупности зерен дренируемого песчаного основания менее 0,35 мм трубофильтры следует обертывать стеклотканью (стеклохолст).
3. Трубофильтры укладываются на подготовку из щебня или гравия, утрамбованного в грунт и по гидроизолирующему материалу, разостланному по этой подготовке. Для гидроизоляции применяется гидроизол, полиэтиленовая пленка.
4. Трубофильтры изготавливаются по техническим условиям.
5. При агрессивности по отношению к бетону дренажных вод, применение трубофильтров запрещается.
6. Укладку трубофильтров в ровники рекомендуется производить экскаватором-трубоукладчиком.
7. Расход материалов на 100 п.м. дренажа: песок 6 м³; гидроизоляция 31 м².
8. Выпуски из продольных дрен устраиваются на всех вогнутых переделах продольного профиля, но не реже чем через 250 м.

В

Расположение трубофильтров в продольном ровнике

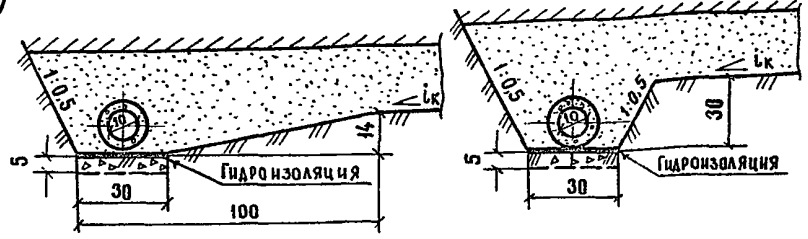

Сопряжение поперечной прорези с продольной дренажной

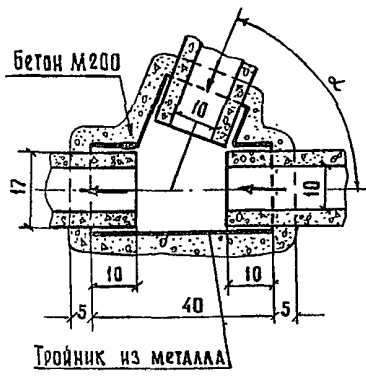

Сопряжения продольной дрены с поперечным выпуском

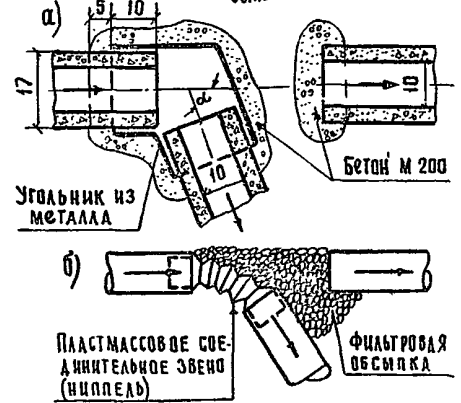

9. Угол "α" принимается при продольном уклоне до 20% - 90°, при уклоне 20-40% - 80°, при уклоне 40-60% - 70°, при уклоне 60-80% - 60°.
10. Уклон труб выпусков должен быть не менее уклона продольных дрен.
11. Фильтровая обсыпка устраивается из щебня или гравия 1-3 класса МДЗ ≥ 50 с коэффициентом неоднородности 5...10.
12. Ширина ровника по дну принимается в зависимости от типа ровника и применяемых механизмов.

ИЗВ. И ПОДЛ. ПЛАНИР. И ДАТА. ВЗАМ. УИВ И

3.503.9-72.0-05

Лист 7

Дорожные одежды с покрытием из монолитного армобетона или цементбетона

Схема конструкций дорожных одежд

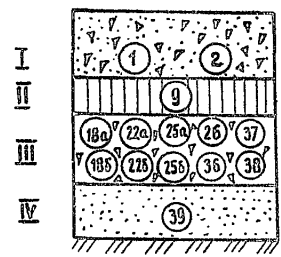

- I слой:** 1 – монолитный армобетон;
2 – монолитный цементбетон.
- II слой:** 9 – теплый песчаный плотный асфальтобетон типа Д марки II (толщина 3-5 см).
- III слой:** 18а, 18б – щебеночно-песчаные и гравийно-песчаные смеси, обработанные цементом, класса по прочности на сжатие 60 и 40;
22а, 22б – крупнообломочные грунты, неоптимального состава;
25а, 25б – пески средней крупности, пески мелкие и пылеватые, супесь легкая, пылеватая, щебень малопрочных пород и отходы каменного дробления, укрепленные цементом, соответственно I и II класса прочности;
26 – пески мелкие и пылеватые, супесь легкая и пылеватая, укрепленные золой-уноса;
36 – щебень фракционированный, уложенный по способу заклинки;
37, 38 – металлургический шлак с подобранным и неподбранным гранулометрическим составом.
(Толщина слоя принимается по табл. 34 докум. 02).
- IV слой:** 39 – песок (толщина по расчету согласно докум. 01).
Цифры означают шифр материала, указанный в таблицах докум. 02.

Нагрузка на ось расчетного автомобиля кН (тс)	Толщина слоя покрытия, см									Типы грунтов		
	Полосы груженого направления движения			Полосы парожнего направления движения						Глинистые	Песчаные	Крупнообломочные
				без разделительной полосы			с разделительной полосой					
	Класс бетона по прочности на растяжение при изгибе, в МПа											
	4,0	4,8	5,6	4,0	4,8	5,6	4,0	4,8	5,6			
318 (32,4)	38	35	31	32	28	25	24	22	20			
	35	31	28	30	24	22	22	20	19			
	32	29	24	25	22	19	20	19	18			
436 (44,5)	45	40	36	37	33	30	24	23	22			
	39	34	30	31	27	24	23	22	21			
	37	32	28	28	25	22	22	21	20			
931 (95)	63	54	49	49	42	37	33	29	26			
	54	48	43	43	38	34	30	26	24			
	49	43	37	39	34	30	28	25	23			

Таблицы 1, 2 относятся к конструкциям дорожных одежд жесткого типа;
Таблицы 3... 12 относятся к конструкциям дорожных одежд нежесткого типа.

Зав. отд. Проектиров.	С.И.Г.
Гл. техн. Гузунов	С.И.Г.
Начальник Гузунов	С.И.Г.
Зав. отд. Калчанов	С.И.Г.
Ст. инж. Морев	С.И.Г.
Ст. инж. Перевезенцев	С.И.Г.
М.И.Стор. Баранова	С.И.Г.
инженер Осипова	С.И.Г.

3. 503. 9 - 72. 0 - 06

ПРИЛОЖЕНИЕ 2
Схемы и толщины слоев
конструкций дорожных одежд

Страница	Лист	Листов
Р	1	43

ПРОТРАНСНИИПРОЕКТ

Выпуск 0

Шифр № табл. 1. Толщина и класс бетона (табл. 02)

Дорожные одежды с асфальтобетонным покрытием на основании из цементобетона низших классов

Таблица 2

Схемы конструкций дорожных одежд

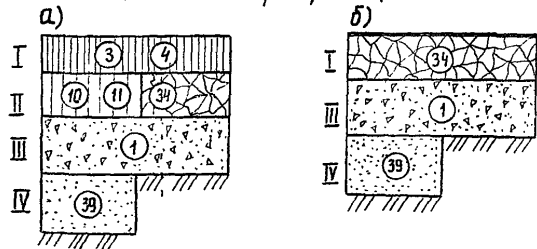

- I слой: а) 3,4- горячий щебеночный плотный асфальтобетон мелкозернистый типа Б марки I;
 б) 34- горячий черный щебень со слоем износа в виде двойной поверхностной обработки 25 мм;
- II слой: 10, 11- горячий щебеночный пористый асфальтобетон крупнозернистый марки I;
 34 - горячий черный щебень;
- III слой: 1- монолитный цементобетон класса по прочности на растяжение при изгибе 2,8;
- IV слой: 39 - песок по расчету (документ 01).

Климатическая зона	Расчетные климатические условия	Нагрузка на ось расчетного автомобиля кН (тс)	Расчетный годовой объем перевозок, млн. т. нетто	Толщины слоев дорожной одежды, см				Грунты земляного полотна			
				Покрытие		Основание		Глинистые	Песчаные	Крупнообломные	
				Верхний слой I	Нижний слой II	III					
				Схемы конструкций				а	б	а	а и б
				Тип местности по характеру и степени увлажнения							
1 и 2	1 и 2	1 и 2	1 и 2								
II	T _{min} = -30° A = 11° J = 84	98 (10)	10,0	4	-	10	28				
							26				
							24				
							22				
							21				
							18				
	318 (326)	3,0	4	-	6	19					
						18					
						16					
						49 / 25					
						45 / 23					
						37 / 20					
1,0	4	-	6	45 / 23							
				41 / 21							
				34 / 18							
				38 / 19							
				35 / 17							
				29 / 16							

Шифр, № пап. Подпись и дата, в/зам. шифра

Продолжение таблицы 2

Климатическая зона	Расчетные климатические условия	Нагрузка на ось расчетного автомобиля, кН(тс)	Расчетный годовой объем перевозок, млн.т нетто	Толщины слоев дорожной одежды, см				Грунты земляного полотна		
				Покры т и е		III	Глинистые	Песчаные	Крупнообломочные	
				Верхний слой I	Нижний слой II					
				Схемы конструкций						
				a	b	a	a b б			
II	T _{min} = -30° A = 11° J = 84	436(473)	10,0	6	—	8 ^x	60/30			
							55/27			
							45/22			
			3,0	6	—	8 ^x	52/25			
							47/23			
							39/19			
		4,0	4	—	6	43/23				
						39/21				
						33/18				
		931(95)	10,0	6	—	8 ^x	80/40			
							73/37			
							60/30			
			3,0	6	—	8 ^x	71/38			
							65/35			
							54/30			
1,0	4	—	6	63/35						
				57/33						
				47/26						
III	T _{min} = -20° A = 8,5° J = 180	98(10)	10,0	4	—	8 ^x	31			
							28			
							26			

Продолжение таблицы 2

Климатическая зона	Расчетные климатические условия	Нагрузка на ось расчетного автомобиля, кН(тс)	Расчетный годовой объем перевозок, млн.т нетто	Толщины слоев дорожной одежды, см				Грунты земляного полотна		
				Покры т и е		III	Глинистые	Песчаные	Крупнообломочные	
				Верхний слой I	Нижний слой II					
				Схемы конструкций						
				a	b	a	a b б			
III	T _{min} = -20° A = 8,5° J = 180	98(10)	3,0	3,5	—	4,5	24			
							23			
							20			
			1,0	3,5	—	4,5	21			
							20			
							18			
		318(325)	10,0	4	—	8 ^x	51/26			
							46/24			
							38/21			
			3,0	4	—	8 ^x	46/24			
							42/22			
							35/19			
		1,0	3,5	—	4,5	41/21				
						37/19				
						31/18				
436(445)	10,0	4	—	8 ^x	62/32					
					56/29					
					46/24					
3,0	4	—	8 ^x	53/27						
				48/24						
				40/20						

Инв. № подл. Подпись и дата. Взам. инв. №

3.503.9-72.0-06

Лист 3

Выпуск 0

Продолжение таблицы 2

Климатическая зона	Расчетные климатические условия	Нагрузка на ось расчетного автомобиля кН(тс)	Расчетный годовой объем перевозок, млнт нетто	Толщины слоев дорожной одежды, см				Грунт земляного полотна																
				Покрытие		Основание		Глинистые	Песчаные	Круглообломочные														
				Верхний слой I	Нижний слой II	III																		
				Схемы конструкций																				
				а	б	а	а и б																	
Тип местности по характеру и степени увлажнения				Глинистые	Песчаные	Круглообломочные																		
1 и 2	1 и 2	1 и 2	1 и 2																					
III	T _{min} = -20° A = 8,5° J = 180	436 (94,5)	1,0	3,5	—	4,5	45/25																	
							41/23																	
							35/20																	
				10,0	—	8 ^x	82/45																	
							75/41																	
							62/33																	
	3,0	—	8 ^x	73/40																				
				66/36																				
				55/31																				
	1,0	—	4,5	65/38																				
				59/34																				
				48/29																				
IV-V	T _{min} = -15° A = 6,5° J = 250	98 (10)	10,0	3,5	—	8 ^x	32																	
							29																	
							27																	
				3,0	—	8 ^x	25																	
							24																	
							21																	
	1,0	—	8 ^x	22																				
				21																				
				20																				

Продолжение таблицы 2

Климатическая зона	Расчетные климатические условия	Нагрузка на ось расчетного автомобиля кН(тс)	Расчетный годовой объем перевозок, млнт нетто	Толщины слоев дорожной одежды, см				Грунты земляного полотна																
				Покрытие		Основание		Глинистые	Песчаные	Круглообломочные														
				Верхний слой I	Нижний слой II	III																		
				Схемы конструкций																				
				а	б	а	а и б																	
Тип местности по характеру и степени увлажнения				Глинистые	Песчаные	Круглообломочные																		
1 и 2	1 и 2	1 и 2	1 и 2																					
IV-V	T _{min} = -15° A = 6,5° J = 250	318 (32,5)	10,0	3,5	—	8 ^x	52/27																	
							47/26																	
							39/22																	
				3,0	—	8 ^x	47/26																	
							43/23																	
							36/20																	
	1,0	—	8 ^x	42/22																				
				38/20																				
				32/19																				
	436 (49,5)	10,0	3,5	—	8 ^x	63/33																		
						57/30																		
						47/25																		
3,0			—	8 ^x	54/28																			
					49/26																			
					42/22																			
1,0	—	8 ^x	46/26																					
			42/24																					
			36/22																					
931 (95)	10,0	3,5	—	8 ^x	84/46																			
					76/42																			
					63/34																			

Продолжение таблицы 2

Климатическая зона	Расчетные климатические условия	Нагрузка на ось расчетного автомобиля кН (тс)	Расчетный годовый объем перевозок, млн. т нетто	Толщины слоев дорожной одежды, см				Грунты земляного полотна		
				Покрытие		Основание		Глинистые	Песчаные	Крупнооблачные
				Верхний слой I	Нижний слой II	III				
				Схемы конструкций				Глинистые	Песчаные	Крупнооблачные
				а	б	а	а б б			
Тип местности по характеру и степени увлажнения										
				1 и 2	1 и 2	1 и 2	1 и 2			
IV-V	$T_{min} = -15^{\circ}$ $A = 6,5^{\circ}$ $J = 250$	931(93)	3,0	3,5	—	B*	74/42			
							68/32			
							57/32			
							67/39			
			1,0	—	B*	—	60/35			
							49/31			

овушение и морозостойкость конструкции в целом. Толщины армирующего слоя следует определять в соответствии с рекомендациями раздела 2 документа 01 и раздела 4 документа 02. При прочих расчетных климатических условиях конструкцию дорожной одежды следует рассчитывать по ВСН 197-83.

4. Перед чертой указана толщина основания из монолитного цементобетона для полос грузового направления движения, после черты — для полос порожнего направления движения.

1. Звездочкой отмечены значения толщин слоев, соответствующие слоям из черного щебня.

2. T_{min} — минимальная температура воздуха в холодный месяц года при её повторяемости за месяц 3%, назначаемая согласно таблицам числа дней со средней суточной температурой воздуха в различных пределах. A — амплитуда колебания температуры воздуха за сутки расчетного месяца, равная половине максимальной амплитуды суточных колебаний температуры воздуха.

J — интенсивность суммарной максимальной солнечной радиации, Вт/м² [ккал/(м²ч)], приходящаяся на горизонтальную поверхность при ясном небе в 12-13 ч расчетного месяца, соответствующего T_{min} .

3. При глинистых грунтах земляного полотна в основании дорожной одежды необходимо предусматривать дополнительные слои основания, обеспечивающие его

3. 503. 9-72. 0-06

Лист

5

Дорожные одежды с двухслойным асфальтобетонным покрытием на основании из грунтов и каменных материалов, укрепленных минеральными и комплексными вяжущими.

Таблица 3

Схемы конструкций дорожных одежд

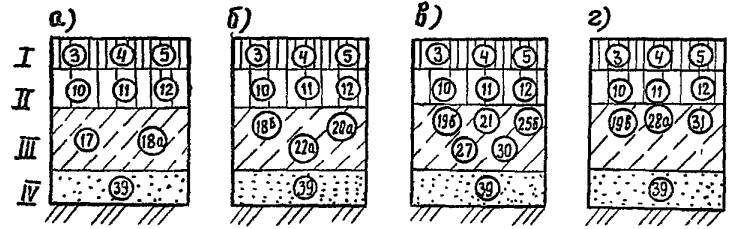

I слой: 3,4,5 - горячий щебеночный плотный асфальтобетон среднезернистый типа Б марки I;
II слой: 10, 11, 12 - горячий щебеночный пористый асфальтобетон крупнозернистый марки I;
III слой: а) 17 - гравийно-песчаные смеси оптимальных или близких к оптимальным составов, укрепленные жидким битумом совместно с цементом, I класса прочности; 18а - щебеночно-песчаные и гравийно-песчаные смеси, обработанные цементом, класс по прочности на сжатие 60; 18б - щебеночно-песчаные и гравийно-песчаные смеси, обработанные цементом, класс по прочности на сжатие 40; 20а - крупнообломочные несцементированные грунты, близкие к оптимальному составу, укрепленные цементом совместно с золой-уноса, I класса прочности; 22а - крупнообломочные грунты неоптимального состава, пески (кроме мелких, пылеватых и однородных), супесь легкая, щебень малопрочных пород и отходы камнедробления, укрепленные цементом; 19б - крупнообломочные несцементированные грунты, близкие к оптимальному составу, укрепленные цементом в количестве 6%; 21 - песчано-гравийные смеси неоптимального состава, щебень малопрочных пород, укрепленные битумной эмульсией в сочетании с цементом, II класс прочности; 25б - пески мелкие и пылеватые, супесь легкая и пылеватая, укрепленные цементом в количестве 12%; I класс прочности; 27 - побочные продукты промышленности: каменные материалы, сопутствующие рудным ископаемым, укрепленные битумной эмульсией в сочетании с цементом, I класса прочности; 30 - супеси тяжелые пылеватые, суглинки легкие, укрепленные цементом совместно с золой-уноса; I класса прочности;
 б) 19в - крупнообломочные несцементированные грунты, близкие к оптимальному составу, укрепленные цементом в количестве 5%; 28а - побочные продукты промышленности: каменные материалы, сопутствующие рудным ископаемым, укрепленные цементом, I класса прочности;

Климатическая зона и нагрузка	Етр., МПа	Толщины слоев дорожной одежды, см.										Типы грунтов		
		Покрытие					Основание					Песок мелкий	Супесь легкая	Супесь тяжелая пылеватая, суглинки пылеватые
		Нижний слой II		Верхний слой III			Дополнительный слой IV							
		Схема конструкций												
I	100	I	а	б	в	г	а	б	в	г				
			а	б	в	г	а	б	в	г				
		200	а	б	в	г	а	б	в	г				
			а	б	в	г	а	б	в	г				
			а	б	в	г	а	б	в	г				
			а	б	в	г	а	б	в	г				
	300	а	б	в	г	а	б	в	г					
		а	б	в	г	а	б	в	г					
		а	б	в	г	а	б	в	г					
		а	б	в	г	а	б	в	г					
		а	б	в	г	а	б	в	г					
		а	б	в	г	а	б	в	г					
400	а	б	в	г	а	б	в	г						
	а	б	в	г	а	б	в	г						
	а	б	в	г	а	б	в	г						
	а	б	в	г	а	б	в	г						
	а	б	в	г	а	б	в	г						
	а	б	в	г	а	б	в	г						
I	100	а	б	в	г	а	б	в	г					
		а	б	в	г	а	б	в	г					
		а	б	в	г	а	б	в	г					
	200	а	б	в	г	а	б	в	г					
		а	б	в	г	а	б	в	г					
		а	б	в	г	а	б	в	г					

31 - Супеси тяжелые пылеватые, суглинки легкие, укрепленные цементом в количестве 15%, I класса прочности;
 IV слой: 39 - песок мелкий, толщина по расчету (документ 01).

Изм. № подл. Подпись и дата. 13.01.06 №

Продолжение таблицы 3

Климатическая зона и подзона	Е тр, МПа	Толщины слоев дорожной одежды, см										Типы грунтов				
		Покрытие					Основание					Песок мелкий	Супесь легкая	Супесь тяжелая, пылеватая, суглинок пылеватый		
		Верхний слой I	Нижний слой II				Верхний слой III				Дополнительный слой IV					
			Схемы конструкций													
		Тип местности по характеру и степени увлажнения														
1а2	1а2	1а2	1а2	1а2	1а2	1а2	1а2	1а2	1а2	1а2	1а2	1а2				
I ₂	300	5	25	25	30	30	46	50	48	50	—					
		5	25	25	30	30	42/46	50/52	44/46	50/52	30					
		5	25	25	30	30	46/48	46/48	42/46	42/52	40/60					
	400	10	30	30	35	35	58	62	58	60	—					
		10	30	30	35	35	56	64 ^х /66 ^х	60	66 ^х /68 ^х	30					
		10	30	30	35	35	68 ^х /30 ^х	77 ^х /110 ^х	73 ^х /110 ^х	77 ^х /116 ^х	40/60					
I ₃	100	5	10	10	15	15	34	38	36	38	—					
		5	10	10	15	15	28	32	26/28	30	20					
		5	10	10	15	15	28	32	28	30/32	30/60					
	200	5	15	15	20	20	38	42	40	42	—					
		5	15	15	20	20	32	34	32	35	30					
		5	15	15	20	20	32	36	36/38	36/38	40/60					
300	5	25	25	30	30	46	50	48	50	—						
	5	25	25	30	30	50	52	46/48	52/54	30						
	5	25	25	30	30	48/50	50	48/50	56/60	40/60						
	5	25	25	30	30	48/50	50	48/50	56/60	40/60						
400	10	30	30	35	35	58	62	58	60	—						
	10	30	30	35	35	56	64 ^х /66 ^х	58/60	68 ^х /70	30						
	10	40	40	40	40	102 ^х /140 ^х	112 ^х /146 ^х	120 ^х /160 ^х	120 ^х /166 ^х	40/60						

Продолжение таблицы 3

Климатическая зона и подзона	Е тр, МПа	Толщины слоев дорожной одежды, см										Типы грунтов				
		Покрытие					Основание					Песок мелкий	Супесь легкая	Супесь тяжелая, пылеватая, суглинок пылеватый		
		Верхний слой I	Нижний слой II				Верхний слой III				Дополнительный слой IV					
			Схемы конструкций													
		Тип местности по характеру и степени увлажнения														
1а2	1а2	1а2	1а2	1а2	1а2	1а2	1а2	1а2	1а2	1а2	1а2	1а2				
II ₁	100	5	10	10	15	15	32	36	30	32	—					
		5	10	10	15	15	28	34	24	30	20					
		5	10	10	15	15	24/26	32/30	24/22	28	30/60					
	200	5	15	15	20	20	36	38	34	36	—					
		5	15	15	20	20	34/36	38	32	34	30					
		5	15	15	20	20	32/36	36	28	30	40/60					
300	5	25	25	30	30	41	45	42	44	—						
	5	25	25	30	30	44	46/50	42/44	48	30						
	5	25	25	30	30	40/38	44	32	42	40/60						
	10	30	30	35	35	60	64	52	54	—						
400	10	30	30	35	35	50	56/58	48/50	54/56	30						
	10	40	40	40	40	88 ^х /126 ^х	98 ^х /136 ^х	104 ^х /142 ^х	110 ^х /148 ^х	40/60						
	5	10	10	15	15	32	36	30	32	—						
II ₂	100	5	10	10	15	15	26/28	36	24	30	20					
		5	10	10	15	15	24/22	30	24	28	30/60					
		5	15	15	20	20	36	38	34	36	—					
	200	5	15	15	20	20	34	38	30/32	34	30					
		5	15	15	20	20	30	30/32	28	30	40/60					
		5	15	15	20	20	30	30/32	28	30	40/60					

Шив. Слобод. Подп. и дана. Взам. шиф. 66

Выпуск 8

Выпуск Д

Продолжение таблицы 3

Климатическая зона и подзона	Етр, МПа	Толщины слоев дорожной одежды, см										Типы грунтов		
		Покрытие					Основание					Песок мелкий	Супесь легкая	Супесь тяжелая пылеватая
		Верхний слой	Нижний слой II				Верхний слой III				Дополнительный слой IV			
			Схемы конструкций											
		I	а	б	в	г	а	б	в	г	IV			
Тип местности по характеру и степени увлажнения														
		1u2	1u2	1u2	1u2	1u2	1u2	1u2	1u2	1u2	1u2			
II-2	300	5	25	25	30	30	41	45	42	44	—			
		5	25	25	30	30	42/44	48	42	46/48	30			
		5	25	25	30	30	38	42	36	40	40/60			
	400	10	30	30	35	35	60	64	52	54	—			
		10	30	30	35	35	48/50	54/56	48/48	52/54	30			
		10	30	30	40	40	66 ^x /86 ^x	70 ^x /96 ^x	69 ^x /90 ^x	78 ^x /96 ^x	40/60			
III	100	5	10	10	15	15	36	40	36	42	—			
		5	10	10	15	15	28	34	28	32	30			
		5	10	10	15	15	30/32	30/34	32/30	34	20/30			
	200	5	15	15	20	20	40	44	42	44	—			
		5	15	15	20	20	32/34	36/38	42	46/44	30			
		5	15	15	20	20	34	38	38/36	40/38	30/40			
IV	300	5	25	25	30	30	46	52	50	54	—			
		5	25	25	30	30	42	46/48	40/42	46	30			
		5	25	25	30	30	42/40	46/47	44	48/46	30/40			
	400	10	30	30	35	35	60	64	60	64	—			
		10	30	30	35	35	52/50	56	52	54	30			
		10	30	30	35	35	62 ^x /74 ^x	68 ^x /80 ^x	66 ^x /80 ^x	70 ^x /80 ^x	30/40			
IV	100	5	10	10	15	15	38	42	39	43	—			
		5	10	10	15	15	30/32	36/38	32/34	34/38	—			
		5	10	10	15	15	34	40/38	36/34	38	20			
	200	5	15	15	20	20	44	46	44	46	—			
		5	15	15	20	20	38/36	38/40	34/38	38/40	—			
		5	15	15	20	20	38/36	42/40	36/38	40/38	10/20			

Продолжение таблицы 3

Климатическая зона и подзона	Етр, МПа	Толщины слоев дорожной одежды, см										Типы грунтов		
		Покрытие					Основание					Песок мелкий	Супесь легкая	Супесь тяжелая пылеватая
		Верхний слой	Нижний слой II				Верхний слой III				Дополнительный слой V			
			Схемы конструкций											
		I	а	б	в	г	а	б	в	г	V			
Тип местности по характеру и степени увлажнения														
		1u2	1u2	1u2	1u2	1u2	1u2	1u2	1u2	1u2	1u2			
IV	300	5	25	25	30	30	48	54	54	56	—			
		5	25	25	30	30	40/44	44/48	44/46	46/50	—			
		5	25	25	30	30	46/44	50/48	50/48	52	10/20			
	400	10	30	30	35	35	62	66	64	66	—			
		10	30	30	35	35	54/56	58/62	56/58	58/62	—			
		10	30	30	35	35	70 ^x /78 ^x	76 ^x /86 ^x	76 ^x /84 ^x	80 ^x /90 ^x	10/20			
V	100	5	10	10	15	15	38	44	40	44	—			
		5	10	10	15	15	32/34	36/38	34/36	38/40	—			
		5	10	10	15	15	24/32	30/36	27/38	28/40	10/20			
	200	5	15	15	20	20	44	48	46	48	—			
		5	15	15	20	20	36/38	40/42	38/42	40/44	—			
		5	15	15	20	20	22/41	30/45	42/44	43/45	10/20			
V	300	5	25	25	30	30	50	56	56	60	—			
		5	25	25	30	30	42/44	48/52	48/50	50/54	—			
		5	25	25	30	30	48/50	54/56	56/52	58/56	10/20			
	400	10	30	30	35	35	64 ^x	68 ^x	66 ^x	70 ^x	—			
		10	30	30	35	35	56/58	62 ^x /64 ^x	60/62	62/64 ^x	—			
		10	30	30	35	35	72 ^x	78 ^x /80 ^x	76 ^x /78 ^x	80 ^x /82 ^x	10/20			

2. Звездочкой отмечены наибольшие значения толщины слоев для целей интерполяции при различных значениях Етр:

3. Перед чертой и за чертой приведены значения толщины слоев соответственно для первого и второго типов местности

1. Для промежуточных значений требуемого модуля упругости (Етр) толщину слоев следует определять по интерполяции.

Шир. колеи, Покрытие и база, Влаж. исх. в.

Дорожные одежды с однослойным асфальтобетонным покрытием на основании из каменных материалов, обработанных органическими вяжущими, грунтов и каменных материалов, укрепленных минеральными вяжущими.

Таблица 4

Схемы конструкций дорожных одежд

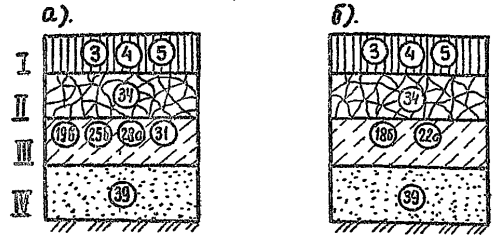

- I слой:** 3, 4, 5 - горячий щебеночный плотный асфальтобетон мелкозернистый типа Б марки I;
- II слой:** 34 - горячий черный щебень;
- III слой:** а) 19б - крупнообломочные нецементированные грунты, близкие к оптимальному составу, укрепленные цементом в количестве 5%, II класса прочности; 25б - пески мелкие и пылеватые, супесь легкая и пылеватая, укрепленные цементом в количестве 10%, I класса прочности; 28 а - пабачные продукты промышленности: каменные материалы, сопутствующие рудным ископаемым, укрепленные цементом, I класс прочности; 31 - супеси тяжелые пылеватые, суглинки легкие, укрепленные цементом в количестве 16%, I класс прочности;
- б) 18б - щебеночно-песчаные и гравийно-песчаные смеси, обработанные цементом, класс по прочности на сжатие 40; 22 а - крупнообломочные грунты неоптимального состава, пески (кроме мелких, пылеватых и однородных), супесь легкая, щебень теплопрочных пород и отходы камнедробления, укрепленные цементом в количестве 14% I класса прочности;
- IV слой:** 39 - песок мелкий, толщина по расчету (документ 01).

Климатическая зона и нагрузка	Толщины слоев дорожной одежды, см						Типы грунтов			
	Покрытие	Основание				Дополнительный слой IV				Песок мелкий
		Верхний слой I	Верхний слой II		Нижний слой III					
	Схемы конструкций									
E тр, МПа	Тип местности по характеру и степени увлажнения									
	1 и 2	1 и 2	1 и 2	1 и 2	1 и 2	1 и 2				
I	100	5	15	15	38	32	—			
		5	15	15	34	28	20			
		5	15	15	40/42	26/24	30/60			
	200	5	20	20	40	36	—			
		5	20	20	36/38	32	30			
		5	20	20	36/34	32/34	40/60			
	300	5	30	30	46	42	—			
		5	35	35	48/50	40/42	30			
		5	35	35	42/46	36/38	40/60			
	400	10	40	40	52	48	—			
		10	45	45	60	48	30			
		10	45	45	60/56	54/60	40/60			
I ₂	100	5	15	15	38	32	—			
		5	15	15	34	28	20			
		5	15	15	34/42	26/24	30/60			
200	5	20	20	40	36	—				
	5	20	20	38	32/34	30				
	5	20	20	36	32/30	40/60				

3.503.9-72.0-06

Выпуск 0

Шиф. № табл. Видность и дата. Вып. № 46

Продолжение таблицы 4

Климатическая зона и подзона	Е тр, МПа	Толщины слоев дорожной одежды, см					Типы грунтов			
		Покрытие	Основание				Песок мелкий	Суглесь легкая	Суглесь тяжелая пылеватая, суглинки пылеватый	
			Верхний слой I	Верхний слой II		Нижний слой III				Дополнительный слой IV
		Схемы конструкций								
		Тип местности по характеру и степени увлажнения								
1и2	1и2	1и2	1и2	1и2	1и2					
I ₂	300	5	30	30	44	42	—			
		5	35	35	50/52	42	30			
		5	35	35	42/48	36/40	40/60			
	400	10	40	40	52	48	—			
		10	45	45	62	48/50	30			
		10	45	45	60/100 ^x	54/102 ^x	40/60			
I ₃	100	5	15	15	38	32	—			
		5	15	15	34	28/30	20			
		5	15	15	32	26	30/60			
	200	5	20	20	40	36	—			
		5	20	20	40	34	30			
		5	20	20	38	32	40/60			
	300	5	30	30	46	42	—			
		5	35	35	52/54	42/44	30			
		5	35	35	50	40/44	40/60			
400		10	40	40	52	48	—			
		10	45	45	64 ^x	50	30			
		10	50	50	110 ^x /178 ^x	96 ^x /178 ^x	40/60			

Продолжение таблицы 4

Климатическая зона и подзона	Е тр, МПа	Толщины слоев дорожной одежды, см					Типы грунтов			
		Покрытие	Основание				Песок мелкий	Суглесь легкая	Суглесь тяжелая пылеватая, суглинки пылеватый	
			Верхний слой I	Верхний слой II		Нижний слой III				Дополнительный слой IV
		Схемы конструкций								
		Тип местности по характеру и степени увлажнения								
1и2	1и2	1и2	1и2	1и2	1и2					
II ₁	100	5	15	15	34	30	—			
		5	15	15	32	28	20			
		5	15	15	30/28	26	30/60			
	200	5	20	20	38	34	—			
		5	20	20	42	36	30			
		5	20	20	38/44	32/34	40/60			
	300	5	30	30	44	40	—			
		5	35	35	58	47	30			
		5	35	35	52/50	42	40/60			
400	10	40	40	52	48	—				
	10	45	45	66 ^x	52	30				
	10	50	50	102 ^x /138 ^x	90 ^x /128 ^x	40/60				
II ₂	100	5	15	15	34	30	—			
		5	15	15	30/32	28	20			
		5	15	15	28	26	30/60			
	200	5	20	20	38	34	—			
		5	20	20	40/42	34/36	30			
		5	20	20	34	28/30	40/60			

Изд. № подл. Подпись и дата. Взам. инв. №

Выпуск 0

Продолжение таблицы 4

Климатическая зона и позвона	Толщины слоев дорожной одежды, см						Типы грунтов			
	Етр, МПа	Верхний слой	Основание				Дополнительный слой IV	Песок мелкий	Супесь легкая	Супесь тяжёлая пылеватая, суглинок пылеватый
			Схемы конструкций							
	I	а	б	а	б	I	Тип местности по характеру и степени увлажнения			
1u2	1u2	1u2	1u2	1u2	1u2					
II ₂	300	5	30	30	44	40	—			
		5	35	35	58/58	44/46	30			
		5	35	35	48/50	40	40/60			
	400	10	40	40	52	48	—			
		10	45	45	64/66 ^x	50/52	30			
		10	50	50	56/86 ^x	52/76 ^x	40/60			
III	100	5	15	15	40	32	—			
		5	15	15	32	28	20			
		5	15	15	32/30	26	20/30			
	200	5	20	20	40	36	—			
		5	20	20	40/42	34/36	30			
		5	20	20	36	32	30/40			
	300	5	30	30	48	42	—			
		5	35	35	54/56	44/46	30			
		5	35	35	46/50	38/40	30/40			
	400	10	40	40	54	50	—			
		10	45	45	62/64	50/52	30			
		10	45	45	54/66	47/59	30/40			
IV	100	5	15	15	10	34	—			
		5	15	15	32	28	—			
		5	15	15	34/32	30/28	10/20			
	200	5	20	20	42	38	—			
		5	20	20	40/42	36/38	—			
		5	20	20	32/30	30	10/20			

Продолжение таблицы 4

Климатическая зона и позвона	Толщины слоев дорожной одежды, см						Типы грунтов			
	Етр, МПа	Верхний слой	Основание				Дополнительный слой IV	Песок мелкий	Супесь легкая	Супесь тяжёлая пылеватая, суглинок пылеватый
			Схемы конструкций							
	I	а	б	а	б	I	Тип местности по характеру и степени увлажнения			
1u2	1u2	1u2	1u2	1u2	1u2					
IV	300	5	30	30	48	42	—			
		5	35	35	58/60	48/50	—			
		5	35	35	42/46	34/38	10/20			
	400	10	40	40	54	50	—			
		10	50	40	56/58	60/62	—			
		10	45	45	60/68 ^x	64/62	10/20			
V	100	5	15	15	40	34	—			
		5	15	15	32	28	—			
		5	15	15	26/34	24/30	—/10			
	200	5	20	20	42	38	—			
		5	20	20	42/44	36	—			
		5	20	20	34/42	30/34	—/10			
	300	5	30	30	48	44	—			
		5	40	35	56/58	50/52	—			
		5	35	35	38/44	36	—/10			
	400	10	40	40	56	52	—			
		10	50	45	56/58	50/52	—			
		10	45	45	58/60	52/54	—/10			

1. Для промежуточных значений требуемого модуля упругости (Етр.) толщину слоев следует определять по интерполяции.
2. Звездочкой отмечены наибольшие толщины слоев для целей интерполяции при различных значениях Етр.
3. Перед чертой и за чертой приведены значения толщины слоев соответственно для первого и второго типов местности.

3.503.9-72.0-06

Лист
11

Выпуск 0

Лист № 11

Дорожные одежды с двухслойным асфальтобетонным покрытием на основании из каменных материалов обработанных органическими вяжущими и необработанных

Схемы конструкций дорожных одежд

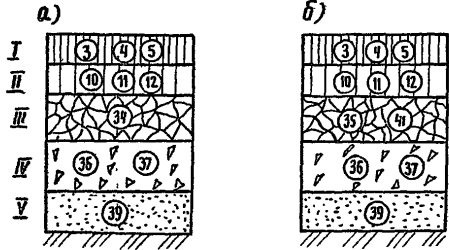

- I слой:** 3, 4, 5 – горячий щебеночный плотный асфальтобетон мелкозернистый типа Б марки I;
- II слой:** 10, 11, 12 – горячий щебеночный пористый асфальтобетон крупнозернистый марки I;
- III слой:** а) 34 – горячий черный щебень;
б) 35 – фракционированный щебень с пропиткой;
41 – теплый черный щебень;
- IV слой:** 36 – щебень фракционированный из прочных осадочных пород, уложенный по способу заклинки;
37 – металлургический шлак активный с подобранным гранулометрическим составом;
- V слой:** 39 – песок мелкий, толщина по расчету (документ 01).

Таблица 5

Климатическая зона и поезда	Естр., мпа	Толщины слоев дорожной одежды, см								Типы грунтов				
		Покрывие		Основаание						Песок мелкий	Супесь легкая	Супесь тяжелая пылеватая суглинок пылеватый	Крупнообломочный состав А	Крупнообломочный состав Б
		Верхний слой II	Нижний слой III	Верхний слой IV	Нижний слой IV	Дополнительный слой V								
						а	б							
Тип местности по характеру и степени увлажнения														
		1 и 2	1 и 2	1 и 2	1 и 2	1 и 2	1 и 2	1 и 2	1 и 2					
I,	100	5	5	5	15	15	33	37	—					
		5	5	5	15	15	26	30	30					
		5	5	5	15	15	29/27	33/31	40/60					
		5	5	5	5	5	30 ^x	30 ^x	—					
	200	5	7	10	20	20	34	36	—					
		5	7	10	20	20	39/42	39	30					
		5	7	10	20	20	32	32	40/60					
		5	5	5	10	10	41	45	—					
	300	5	5	5	8	8	30	30	—					
		5	10	15	30	30	42	43	—					
		5	10	15	30	30	58/60	59/61	30					
		5	10	15	30	30	52/56	52/57	48/60					
400	5	10	10	25	30	47	50	—						
	5	7	7	20	20	39	56	—						
	10	15	20	30	30	60	62	—						
	10	15	20	30	30	78/81	82/84	30						
		10	15	20	30	30	70/25	73/78	40/60					
		10	10	10	35	40	70	100						
		10	10	10	25	25	55	60						

3.503.9-72.0-06

Шиф. № подл. Подпись и дата. Взам. инв. №

Выпуск 0

Продолжение таблицы 5

Продолжение таблицы 5

Выпуск 1

Климатическая зона и сезон	Етр., МПа	Толщины слоев дорожной одежды, см								Типы грунтов					
		Покрытие		Основа						Лесок мелкий	Супесь легкая	Супесь тяжелая пылеватая суглинок пылеватый	Крупнообломочный состав А	Крупнообломочный состав Б	
		Верхний слой I	Нижний слой II	Верхний слой III	Нижний слой IV	Допол- нитель- ный слой V									
						Схемы конструкций									
		а	б	а	б	а	б	Тип местности по характеру и степени увлажнения							
		1а2	1а2	1а2	1а2	1а2	1а2	1а2	1а2	1а2					
I ₁	100	5	5	5	15	15	33	37	—						
		5	5	5	15	15	25	29	30						
		5	5	5	15	15	29/27	33/30	40/60						
		5	5	5	15	5	30 ^{х)}	30 ^{х)}	—						
		5	5	5	5	5	30 ^{х)}	30 ^{х)}	—						
I ₂	200	5	7	10	20	20	34	36	—						
		5	7	10	20	20	36	41	30						
		5	7	10	20	20	32/37	31/34	40/60						
		5	5	5	10	10	41	45	—						
		5	5	5	8	8	30	30	—						
I ₃	300	5	10	15	30	30	42	43	—						
		5	10	15	30	30	60/62	62/64	30						
		5	10	15	30	30	51/57	52/58	40/60						
		5	10	10	25	30	47	50	—						
		5	7	7	20	20	39	56	—						
I ₄	400	10	15	20	30	30	60	62	—						
		10	15	20	30	30	81/83	84/86	30						
		10	15	20	30	30	70/109	73/109	40/60						
		10	10	10	35	40	70	100	—						
		10	10	10	25	25	55	60	—						

Климатическая зона и сезон	Етр., МПа	Толщины слоев дорожной одежды, см								Типы грунтов					
		Покрытие		Основа						Лесок мелкий	Супесь легкая	Супесь тяжелая, пылеватая суглинок пылеватый	Крупнообломочный состав А	Крупнообломочный состав Б	
		Верхний слой I	Нижний слой II	Верхний слой III	Нижний слой IV	Допол- нитель- ный слой V									
						Схемы конструкций									
		а	б	а	б	а	б	Тип местности по характеру и степени увлажнения							
		1а2	1а2	1а2	1а2	1а2	1а2	1а2	1а2	1а2					
I ₁	100	5	5	5	15	15	33	37	—						
		5	5	5	15	15	25	29	30						
		5	5	5	15	15	27	31/29	40/60						
		5	5	5	5	5	30 ^{х)}	30 ^{х)}	—						
		5	5	5	5	5	30 ^{х)}	30 ^{х)}	—						
I ₂	200	5	7	10	20	20	34	36	—						
		5	7	10	20	20	46	41	30						
		5	7	10	20	20	37/39	40	40/60						
		5	5	5	10	10	41	45	—						
		5	5	5	8	8	30	30	—						
I ₃	300	5	10	15	30	30	42	43	—						
		5	10	15	30	30	62/64	60/66	30						
		5	10	15	30	30	60	62	40/60						
		5	10	10	25	30	47	50	—						
		5	7	7	20	20	39	56	—						
I ₄	400	10	15	20	30	30	60	62	—						
		10	15	20	30	30	84	87/88	30						
		10	15	20	30	30	113/150	120/148	40/60						
		10	10	10	35	40	70	100	—						
		10	10	10	25	25	55	60	—						

Индекс подл. Подпись и дата. Издательство

Продолжение таблицы 5

Климатическая зона и подзона	Етр, МПа	Толщины слоев дорожной одежды, см							Типы грунтов					
		Покрытие			О с н о в а н и е				Песок мелкий	Сугесь легкая	Сугесь тяжелая, пылеватая, суглинок пылеватый	Крупнообломочный состав А	Крупнообломочный состав Б	
		Верхний слой I	Нижний слой II	Верхний слой III	Нижний слой IV	Дополнительный слой V								
						Схемы конструкции								
						а	б	а						б
		Тип местности по характеру и степени движения												
1у2	1у2	1у2	1у2	1у2	1у2	1у2	1у2							
II-1	100	5	5	5	15	15	29	33	—					
		5	5	5	15	15	19	23	30					
		5	5	5	15	15	21	25	40/60					
		5	5	5	5	5	30 ^{х)}	30 ^{х)}	—					
		5	5	5	5	5	30 ^{х)}	30 ^{х)}	—					
II-1	200	5	7	10	20	20	30	30	—					
		5	7	10	20	20	46	43	30					
		5	7	10	20	20	40	39/34	40/60					
		5	5	5	10	10	36	46	—					
		5	5	5	8	8	30 ^{х)}	30 ^{х)}	—					
		5	5	5	8	8	30 ^{х)}	30 ^{х)}	—					
II-1	300	5	10	15	30	30	40	42	—					
		5	10	15	30	30	66	68/70	30					
		5	10	15	30	30	60/58	62/60	40/60					
		5	10	10	25	30	47	52	—					
		5	7	7	20	20	36	48	—					
		10	15	20	30	30	50	48	—					
II-1	400	10	15	20	30	30	78	74/76	30					
		10	15	20	30	30	114 ^{хх)} /150	112 ^{хх)} /148	40/60					
		10	15	15	30	30	44	62	—					
		10	10	10	25	25	50	64	—					
		10	10	10	25	25	50	64	—					

Продолжение таблицы 5

Климатическая зона и подзона	Етр, МПа	Толщины слоев дорожной одежды, см							Типы грунтов					
		Покрытие			О с н о в а н и е				Песок мелкий	Сугесь легкая	Сугесь тяжелая, пылеватая, суглинок пылеватый	Крупнообломочный состав А	Крупнообломочный состав Б	
		Верхний слой I	Нижний слой II	Верхний слой III	Нижний слой IV	Дополнительный слой V								
						Схемы конструкции								
						а	б	а						б
		Тип местности по характеру и степени увлажнения												
1у2	1у2	1у2	1у2	1у2	1у2	1у2	1у2							
II-2	100	5	5	5	15	15	29	33	—					
		5	5	5	15	15	19	23	30					
		5	5	5	15	15	23	27	40/60					
		5	5	5	5	5	30 ^{х)}	30 ^{х)}	—					
		5	5	5	5	5	30 ^{х)}	30 ^{х)}	—					
II-2	200	5	7	10	20	20	30	30	—					
		5	7	10	20	20	44/46	41/43	30					
		5	7	10	20	20	38	35	40/60					
		5	5	5	10	10	36	46	—					
		5	5	5	8	8	30 ^{х)}	30 ^{х)}	—					
		5	5	5	8	8	30 ^{х)}	30 ^{х)}	—					
II-2	300	5	10	15	30	30	40	42	—					
		5	10	15	30	30	64/66	68/68	30					
		5	10	15	30	30	56	58	40/60					
		5	10	10	25	30	47	52	—					
		5	7	7	20	20	36	48	—					
		10	15	20	30	30	50	48	—					
II-2	400	10	15	20	30	30	76/78	72/74	30					
		10	15	20	30	30	68/98	64/96	40/60					
		10	15	15	30	30	44	62	—					
		10	10	10	25	25	50	64	—					
		10	10	10	25	25	50	64	—					

Выпуск 0

Изм. № подл. 2007 г. 14

Продолжение таблицы 5

Климатическая зона Е, Г, М, П, А	Толщины слоев дорожной одежды, см								Типы грунтов						
	Покрытие				Основание				Песок мелкий	Супесь легкая	Супесь тяжелая, пылеватая, суглинок пылеватый	Крупнообломочный состав А	Крупнообломочный состав Б		
	Верхний слой I	Нижний слой II		Верхний слой III	Нижний слой IV		Дополнительный слой V								
		а	б		а	б		а						б	
	Тип местности по характеру и степени увлажнения														
1u2	1u2	1u2	1u2	1u2	1u2	1u2	1u2	1u2							
III	100	5	5	5	15	15	35	37	—						
		5	5	5	15	15	24/26	27/29	20						
		5	5	5	15	15	28	31	20/30						
		5	5	5	5	5	30 ^{х)}	30 ^{х)}	—						
		5	5	5	5	5	30 ^{х)}	30 ^{х)}	—						
	200	5	7	10	20	20	36	36	—						
		5	7	10	20	20	42/44	43	30						
		5	7	10	20	20	36/38	37	30/40						
		5	5	5	10	10	42/47	39/46	—						
		5	7	7	8	8	30 ^{х)}	30 ^{х)}	—						
300	5	10	15	30	30	40	43	—							
	5	10	15	30	30	62/64	57	30							
	5	10	15	30	30	54/56	57/55	30/40							
	5	10	10	25	30	41/47	46/52	—							
	5	7	7	20	20	48	64	—							
400	10	15	20	30	30	52	50	—							
	10	15	20	30	30	74/76	72	30							
	10	15	20	30	30	64/74	62/76	30							
	5	15	15	30	35	62/68	81/91	—							
	5	10	10	25	35	91	105	—							

Продолжение таблицы 5

Климатическая зона Е, Г, М, П, А	Толщины слоев дорожной одежды, см								Типы грунтов						
	Покрытие				Основание				Песок мелкий	Супесь легкая	Супесь тяжелая, пылеватая, суглинок пылеватый	Крупнообломочный состав А	Крупнообломочный состав Б		
	Верхний слой I	Нижний слой II		Верхний слой III	Нижний слой IV		Дополнительный слой V								
		а	б		а	б		а						б	
	Тип местности по характеру и степени увлажнения														
1u2	1u2	1u2	1u2	1u2	1u2	1u2	1u2	1u2							
IV	100	5	5	5	15	15	35	35	—						
		5	5	5	15	15	27/31	31/25	—						
		5	5	5	15	15	33/31	35	10/20						
		5	—	—	10 ^{х)}	10 ^{х)}	30 ^{х)}	30 ^{х)}	—						
		5	—	—	10 ^{х)}	10 ^{х)}	30 ^{х)}	30 ^{х)}	—						
	200	5	7	10	20	20	36	37	—						
		5	7	10	20	20	44/46	38/40	—						
		5	7	10	20	20	34	34	10/20						
		5	—	—	10	10	38	38	—						
		5	—	—	10	10	30 ^{х)}	30 ^{х)}	—						
300	5	10	15	30	30	56	56	—							
	5	10	15	30	30	88/90	88/90	—							
	5	10	15	30	30	66/70	66/70	10/20							
	5	—	—	25	30	58/66	79/81	—							
	5	—	—	20	20	35	49	—							
400	10	15	20	30	30	54	54	—							
	10	15	20	30	30	68/70	60/62	—							
	10	15	20	30	30	66/68	68/60	10/20							
	5	—	—	40	50	82/90	110 ^{х)}	—							
	5	—	—	30	50	82	110 ^{х)}	—							

Выпуск 0

Шифр подл. подразд. и дата. Взам. инв. №

Продолжение таблицы 5

Климатическая зона и подзона	Етр, МПа	Толщины слоев дорожной одежды, см									Типы грунтов									
		Покрытие			Основание						Песок мелкий	Супесь легкая	Супесь тяжелая, пылеватая, суглинок пылеватый	Крупнообломочный состав А	Крупнообломочный состав Б					
		Верхний слой I	Нижний слой II	Верхний слой III	Нижний слой IV	Схемы конструкций														
						а	б	а	б	а						б	Дополнительный слой V			
		Тип местности по характеру и степени увлажнения																		
1а2	1а2	1а2	1а2	1а2	1а2	1а2	1а2	1а2	1а2	1а2										
V	100	5	5	5	15	15	37	39	—											
		5	5	5	15	15	29/33	33/37	—											
		5	5	5	15	15	15	15	/10											
		5	—	—	10 ^x	10 ^x	30 ^x	30 ^x	—											
		5	—	—	10 ^x	10 ^x	30 ^x	30 ^x	—											
	200	5	7	10	20	20	38	40	—											
		5	7	10	20	20	44/46	42/46	—											
		5	7	10	20	20	23/32	26/24	/10											
		5	—	—	10	10	38	38	—											
		5	—	—	10 ^x	10 ^x	30 ^x	30 ^x	—											
300	5	10	15	30	30	56	56	—												
	5	10	15	30	30	88/90	86/90	—												
	5	10	15	30	30	62/68	62/68	/10												
	5	—	—	25	30	58	73	—												
	5	—	—	20	20	35	46	—												
400	10	15	20	30	30	56	56	—												
	10	15	20	30	30	66/70	58/62	—												
	10	15	20	30	30	66/68	68/70	—												
	5	—	—	40	50	82	110 ^{xx}	—												
	5	—	—	30	50	82	114 ^{xx}	—												

1. Для промежуточных значений требуемого модуля упругости (Етр.) толщину слоев следует определять по интерполяции.
2. Одной звездочкой отмечена минимальная толщина слоя дорожной одежды, принятая из конструктивных условий. Двумя звездочками — наибольшая толщина слоя для целей интерполяции при различных значениях Етр.
3. Перед чертой и за чертой приведены значения толщины слоев соответственно для первого и второго типов местности.

Выпуск 4

Инв. № табл. Плиты и дата. Взам. инв. №

Дорожные одежды с двухслойным асфальтобетонным покрытием на основании из каменных материалов, обработанных органическими вяжущими, грунтов и каменных материалов, укрепленных минеральными вяжущими.

Таблица 6

Схема конструкций дорожных одежд

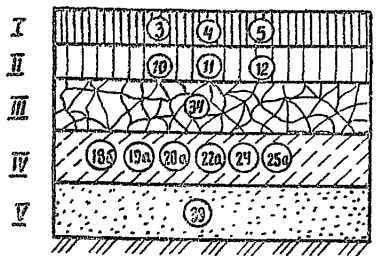

- I слой:** 3, 4, 5 - горячий щебеночный плотный асфальтобетон мелкозернистый типа Б, марки I;
- II слой:** 10, 11, 12 - горячий щебеночный пористый асфальтобетон крупнозернистый марки I;
- III слой:** 34 - горячий черный щебень;
- IV слой:** 18б - щебеночно-песчаные и грацийно-песчаные смеси, обработанные цементом, класс по прочности на сжатие 40; 19а - крупнообломочные нецементированные грунты, близкие к оптимальному составу, укрепленные цементом в количестве 7%, I класса прочности; 20а - то же, укрепленные цементом совместно с золой-уноса, I класса прочности; 22а - крупнообломочные грунты неоптимального состава, пески (крупные мелкие пылеватых и однородных), сунесь легкая, щебень малопрочных пород и отходы камендробления, укрепленные цементом в количестве 14%, I класса прочности; 24 - пески мелкие и пылеватые, сунесь легкая и пылеватая, укрепленные битумной эмульсией совместно с цементом, I класса прочности; 25а - то же, укрепленные цементом в количестве 14%, I класса прочности;
- V слой:** 33 - песок мелкий, толщина по расчету (документ 01).

Климатическая зона и нагрузка	Толщины слоев дорожной одежды, см					Типы грунтов			
	Покрытие		Основание			Песок мелкий	Сунесь легкая	Сунесь пылеватая, пылеватая	Сунесь пылеватая
	Верхний слой I	Нижний слой II	Верхний слой III	Нижний слой IV	Дополнительный слой V				
	Тип местности по характеру и степени увлажнения								
1 и 2	1 и 2	1 и 2	1 и 2	1 и 2					
I ₁	100	5	5	15	27	-			
		5	5	15	21 / 23	20			
		5	5	15	25 / 23	30 / 60			
	200	5	10	20	25	-			
		5	10	20	27 / 29	30			
		5	10	20	22 / 24	40 / 60			
	300	5	10	25	37	-			
		5	10	30	40 / 42	30			
		5	10	30	36 / 38	40 / 60			
	400	10	20	30	40	-			
		10	20	30	42	30			
		10	20	35	45 / 37	40 / 60			
I ₂	100	5	5	15	27	-			
		5	5	15	22	20			
		5	5	15	22 / 19	30 / 60			
	200	5	10	20	28	-			
		5	10	20	27	30			
		5	10	20	22 / 23	40 / 60			

Выпуск 0

Униф. метод. Издательство и дата. Введ. 1985. № 2

Продолжение таблицы 6

Продолжение таблицы 6

Выпуск 0

Климатическая зона и подзона	Етр, МПа	Толщины слоев дорожной одежды, см					Типы грунтов			
		Покрытие		Основание			Песок мелкий	Супесь легкая	Супесь тяжелая вылеватая суглинок пылеватый	
		Верхний слой I	Нижний слой II	Верхний слой III	Нижний слой IV	Дополнительный слой V				
		Тип местности по характеру и степени увлажнения								
1 и 2	1 и 2	1 и 2	1 и 2	1 и 2						
I ₂	300	5	10	25	37	—				
		5	10	30	40/42	30				
		5	10	30	36/38	40/60				
	400	10	20	30	40	—				
		10	20	30	42/44	30				
		10	20	35	45/81	40/60				
I ₃	100	5	5	15	27	—				
		5	5	15	23	20				
		5	5	15	23/19	30/60				
	200	5	10	20	26	—				
		5	10	20	29	30				
		5	10	20	26	40/60				
	300	5	10	25	37	—				
		5	10	30	44	30				
		5	10	30	40/42	40/60				
		400	10	20	30	40	—			
			10	20	30	44	30			
			10	20	35	93/130 ^x	40/60			

Климатическая зона и подзона	Етр, МПа	Толщины слоев дорожной одежды, см.					Типы грунтов		
		Покрытие		Основание			Песок мелкий	Супесь легкая	Супесь тяжелая, лылеватая, суглинок пылеватый
		Верхний слой I	Нижний слой II	Верхний слой III	Нижний слой IV	Дополнительный слой V			
		Тип местности по характеру и степени увлажнения							
1 и 2	1 и 2	1 и 2	1 и 2	1 и 2					
II ₁	100	5	5	15	25	—			
		5	5	15	23/25	20			
		5	5	15	23/19	30/60			
	200	5	10	20	22	—			
		5	10	20	29/31	30			
		5	10	20	26	40/60			
	300	5	10	25	37	—			
		5	10	30	46	30			
		5	10	30	42/40	40/60			
	400	10	20	30	36	—			
		10	20	30	42	30			
		10	20	35	83/130 ^x	40/60			
II ₂	100	5	5	15	25	—			
		5	5	15	23/25	20			
		5	5	15	23/19	30/60			
	200	5	10	20	22	—			
		5	10	20	29/32	30			
		5	10	20	26	40/60			

Шифр по к.л. Подпись и дата Взагл. инв. №

3.503.9-72.0-06 Лист 18

Копировано

Формат А3

Выпуск

Продолжение таблицы 6

Етр, МПа	Толщины слоев дорожной одежды, см.					Типы грунтов			
	Покрытие		Основание			Песок мелкий	Супесь легкая	Супесь тяжелая, пылеватая, пылеватая	Суглинок пылеватый
	Верхний слой I	Нижний слой II	Верхний слой III	Нижний слой IV	Дополнительный слой V				
	Тип местности по характеру и степени увлажнения								
	1 и 2	1 и 2	1 и 2	1 и 2	1 и 2				
II ₂	300	5	10	25	36	—			
		5	10	20	44/46	30			
		5	10	30	42/40	40/60			
	400	10	20	30	36	—			
		10	20	30	42	30			
		10	20	35	45/69	40/60			
III	100	5	5	15	17	—			
		5	5	15	23/25	20			
		5	5	15	23	20/30			
	200	5	10	20	26	—			
		5	10	20	28/30	30			
		5	10	20	24/26	30/40			
	300	5	10	25	37	—			
		5	10	30	44	30			
		5	10	30	38/40	30/40			
		10	20	30	41	—			
		10	20	30	42	30			
		10	20	35	39/51	30/40			
400	5	5	15	29	—				
	5	5	15	23	—				
	5	5	15	27/25	—/10				
	5	10	20	29	—				
	5	10	20	28/30	—				
	5	10	20	24/26	10/20				

Продолжение таблицы 6

Етр, МПа	Толщины слоев дорожной одежды, см.					Типы грунтов			
	Покрытие		Основание			Песок мелкий	Супесь легкая	Супесь тяжелая, пылеватая, пылеватая	Суглинок пылеватый
	Верхний слой I	Нижний слой II	Верхний слой III	Нижний слой IV	Дополнительный слой V				
	Тип местности по характеру и степени увлажнения								
	1 и 2	1 и 2	1 и 2	1 и 2	1 и 2				
IV	300	5	15	25	37	—			
		5	15	30	45/46	—			
		5	15	25	42	10/20			
	400	10	20	30	44	—			
		10	20	30	36/38	—			
		10	20	30	60/62	10/20			
V	100	5	5	15	31	—			
		5	5	15	25	—			
		5	5	15	19/27	—/10			
	200	5	10	20	30	—			
		5	10	20	28/30	—			
		5	10	20	20/26	—/10			
300	5	15	25	39	—				
	5	15	30	44/46	—				
	5	15	25	39/41	—/10				
400	10	20	30	45	—				
	10	20	30	38/40	—				
	10	20	35	47/49	—/10				

1. Для промежуточных значений требуемого модуля упругости (Етр) толщину слоев следует определять по интерполяции.
2. Звездочкой отмечены минимальные толщины слоев дорожной одежды, принятые из конструктивных условий.
3. Перед чертой и за чертой приведены значения толщины слоев соответственно для первого и второго типа местности.

Дорожные одежды с двухспойным асфальтобетонным покрытием на основании из каменных материалов, обработанных органическими вяжущими, грунтов и каменных материалов, укрепленных минеральными вяжущими пониженной прочности.

Таблица 7

Схема конструкций дорожных одежд

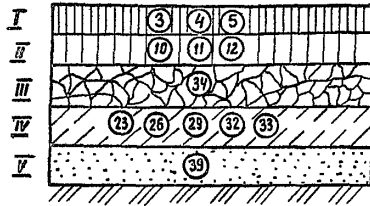

- I слой:** 3, 4, 5 - горячий щебеночный плотный асфальтобетон мелкозернистый типа Б марки I;
- II слой:** 10, 11, 12 - горячий щебеночный пористый асфальтобетон крупнозернистый марки I;
- III слой:** 34 - горячий черный щебень;
- IV слой:** 23 - крупнообломочные грунты неоптимального состава, пески (кроме мелких, пылеватых и одноразмерных), супесь легкая, щебень малопрочных пород и отходы камнедробления, укрепленные золой-уноса, II класса прочности; 26 - пески мелкие и пылеватые, супесь легкая и пылеватая, укрепленные золой-уноса, II класса прочности; 29 - побочные продукты промышленности: каменные материалы, сопутствующие рудным ископаемым, укрепленные золой-уноса, II класса прочности; 32 - супеси тяжелые пылеватые, сузлинки легкие, укрепленные золой-уноса в количестве 20%, II класса прочности; 33 - сузлинки тяжелые и тяжелые пылеватые, укрепленные цементом совместно с золой-уноса, II класса прочности;
- V слой:** 39 - песок мелкий, толщина по расчету (документ 01).

Классификационная зона и подзона	Толщины слоев дорожной одежды, см.								Типы грунтов				
	Покрывтие		Основа						Песок мелкий	Супесь легкая	Супесь тяжелая, пылеватая.	Сузлинки пылеватый	
	Верхний слой I	Нижний слой II	Верхний слой III	Схемы конструкций		Нижний слой IV	Дополнительный слой V						
				а	б			а					б
Тип местности по характеру и степени увлажнения													
		1а2	1а2	1а2	1а2	1а2	1а2	1а2					
I ₁	100	5	5	5	15	15	20	20	—				
		5	5	5	15	15	28/26	32/30	20				
		5	5	5	15	15	32/30	34	30/60				
	200	5	10	10	20	20	26	32	—				
		5	10	10	20	20	38/40	48/50	30				
		5	10	10	20	20	34/38	42/46	40/60				
	300	5	15	15	30	30	40	62	—				
		5	15	20	30	30	58/60	56/58	30				
		5	15	20	30	30	50/54	48/52	40/60				
	400	10	20	25	30	30	58	56	—				
		10	20	25	35	35	62 ^х /64 ^х	64 ^х /66	30				
		10	20	25	35	35	64 ^х /60	64 ^х /60	40/60				
I ₂	100	5	5	5	15	15	20	20	—				
		5	5	5	15	15	30	30	20				
		5	5	5	15	15	32/30	34/32	30/60				
	200	5	10	10	20	20	26	32	—				
		5	10	10	20	20	40/42	52	30				
		5	10	10	20	20	34/40	42/48	40/60				

Выпуск 0

Продолжение таблицы 7

Климатическая зона и подзона	Е тр, ммПа	Толщины слоев дорожной одежды, см									Типы грунтов			
		Покрытие			Основание						Песок мелкий	Суглесь легкая	Суглесь тяжелая, пылеватая, Суглинок пылеватый	
		Верхний слой	Нижний слой II	Верхний слой III	Нижний слой IV	Дополнительный слой V								
						Схемы конструкций								
		Тип местности по характеру и степени увлажнения									Песок мелкий	Суглесь легкая	Суглесь тяжелая, пылеватая, Суглинок пылеватый	
I	a	б	a	б	a	б	V							
		1u2	1u2	1u2	1u2	1u2	1u2	1u2	1u2					
I ₁	300	5	15	15	30	30	40	62 ^x	—					
		5	20	20	30	30	42	58/60	30					
		5	20	20	30	30	32/38	48/54	40/60					
	400	10	20	25	30	30	58	56	—					
		10	20	25	40	40	50/52	56/58	30					
		10	20	25	40	40	50/96 ^x	54/98 ^x	40/60					
I ₂	100	5	5	5	15	15	20	20	—					
		5	5	5	15	15	26/28	30	20					
		5	5	5	15	15	26/28	32	30/60					
	200	5	10	10	20	20	26	32	—					
		5	10	10	20	20	44/46	54	30					
		5	10	10	20	20	42	50	40/60					
	300	5	15	15	30	30	40	62 ^x	—					
		5	20	20	30	30	44	60/62 ^x	30					
		5	20	20	30	30	40	58	40/60					
400	10	20	25	30	30	58	56	—						
	10	20	25	40	40	52/54	58/60	30						
	10	30	30	40	40	100 ^x /158	110 ^x	40/60						

Изд. ЦНИИОТ, подпись и дата, Взам. инв. №

Продолжение таблицы 7

Климатическая зона и подзона	Е тр, ммПа	Толщины слоев дорожной одежды, см									Типы грунтов			
		Покрытие			Основание						Песок мелкий	Суглесь легкая	Суглесь тяжелая, пылеватая, Суглинок пылеватый	
		Верхний слой	Нижний слой II	Верхний слой III	Нижний слой IV	Дополнительный слой V								
						Схемы конструкций								
		Тип местности по характеру и степени увлажнения									Песок мелкий	Суглесь легкая	Суглесь тяжелая, пылеватая, Суглинок пылеватый	
		1u2	1u2	1u2	1u2	1u2	1u2	1u2	1u2					
II ₁	100	5	5	5	15	15	30	34	—					
		5	5	5	15	15	28	28/30	20					
		5	5	5	15	15	26/24	20/28	30/60					
	200	5	10	10	20	20	28	32	—					
		5	10	10	20	25	46	46	30					
		5	10	10	20	25	40	36	40/60					
	300	5	15	15	30	30	38	50	—					
		5	20	20	30	30	40	54	30					
		5	20	20	30	30	34	48/46	40/60					
400	10	20	25	30	30	48	38	—						
	10	20	25	35	35	58	44/54	30						
	10	30	30	50	50	70 ⁿ /110 ^x	60 ⁿ /118 ^x	40/60						
II ₂	100	5	5	5	15	15	30	34	—					
		5	5	5	15	15	28	28	20					
		5	5	5	15	15	24	28	30/60					
200	5	10	10	20	20	28	32	—						
	5	10	10	20	20	44/46	52/56	30						
	5	10	10	20	20	36	46	40/60						

Продолжение таблицы 7

Климатическая зона и подзона	E тр, МПа	Толщины слоев дорожной одежды, см							Типы грунтов				
		Покрытие		Основание					Песок мелкий	Супесь легкая	Супесь тяжелая пылеватая	Суглинок пылеватый	
		Верхний слой I	Нижний слой II	Верхний слой III	Нижний слой IV		Дополнительный слой V						
					а	б		а					б
		Тип местности по характеру и степени увлажнения											
1u2	1u2	1u2	1u2	1u2	1u2	1u2	1u2	1u2					
II ₂	300	5	15	15	30	30	38	60	—				
		5	20	20	30	30	38/40	52/54	30				
		5	20	20	30	30	32	44/46	40/60				
	400	10	20	20	30	30	48	68 ^x	—				
		10	20	25	35	35	56/58	52/54	30				
		10	20	25	40	40	48/82 ^x	30/84 ^x	40/60				
III	100	5	5	5	15	15	36	38	—				
		5	5	5	15	15	28	30	20				
		5	5	5	15	15	30/28	34	20/30				
	200	5	10	10	20	20	34	38	—				
		5	10	10	20	20	44/46	56/58	30				
		5	10	10	20	20	34/38	46/50	30/40				
	300	5	15	15	30	30	38	60	—				
		5	20	20	30	30	38	62	30				
		5	20	20	30	30	30/32	42/46	30/40				
400	10	20	20	35	35	42	52	—					
	10	20	25	35	35	56	50/52	30					
	10	20	25	40	40	46/60	44/64 ^x	30/40					
IV	100	5	5	5	15	15	36	40	—				
		5	5	5	15	15	30/32	34/36	—				
		5	5	5	15	15	38	30/34	10/20				
	200	5	10	10	20	20	34	38	—				
		5	10	10	20	20	44/46	54/56	—				
		5	10	10	20	20	32	36/38	10/20				

Продолжение таблицы 7

Климатическая зона и подзона	E тр, МПа	Толщины слоев дорожной одежды, см							Типы грунтов				
		Покрытие		Основание					Песок мелкий	Супесь легкая	Супесь тяжелая пылеватая	Суглинок пылеватый	
		Верхний слой I	Нижний слой II	Верхний слой III	Нижний слой IV		Дополнительный слой V						
					а	б		а					б
		Тип местности по характеру и степени увлажнения											
1u2	1u2	1u2	1u2	1u2	1u2	1u2	1u2	1u2					
IV	300	5	20	20	25	30	46	40	—				
		5	20	20	30	30	40/42	56/58	—				
		5	20	20	25	30	44	38/42	10/20				
	400	10	20	20	35	35	44	50	—				
		10	20	20	35	35	42/44	62/66	—				
		10	20	20	35	35	58/70 ^x	66/60 ^x	10/20				
V	100	5	5	5	15	15	38	42	—				
		5	5	5	15	15	30/34	36/38	—				
		5	5	5	15	15	22/36	24/38	—/10				
	200	5	10	10	20	20	36	46	—				
		5	10	10	20	20	44/46	52/54	—				
		5	10	10	20	20	26/34	32/38	—/10				
300	5	20	20	30	30	36	42	—					
	5	20	20	30	30	40/42	56/58	—					
	5	20	20	25	25	44	44/50	—/10					
400	10	20	20	35	35	46	52	—					
	10	20	20	35	35	42/44	62/66	—					
	10	20	20	35	35	58/60	66/68	—/10					

2. Звездочкой отмечены наибольшие толщины слоев для целей интерполяции при различных значениях E тр.

3. Перед чертой и за чертой приведены значения толщины слоев соответственно для первого и второго типов местности.

1. Для промежуточных значений требуемого модуля упругости (E тр) толщину слоев следует определять по интерполяции.

3.503.9-72.0-06

Лист
22

Выпуск 0

Инд. № подл. Подпись и дата. Взам. инв. №

Дорожные одежды с двухслойным асфальтобетонным покрытием на основании из неукрепленных каменных материалов

Таблица 8

Схема конструкций дорожных одежд

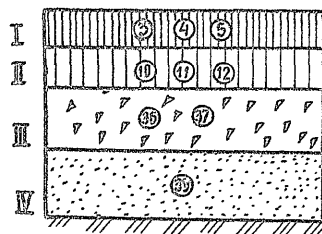

I слой: 3, 4, 5 - горячий щебеночный плотный асфальтобетон мелкозернистый типа Б марки I;

II слой: 10, 11, 12 - горячий щебеночный пористый асфальтобетон крупнозернистый марки I;

III слой: 36 - щебень фракционированный из прочих осадочных пород, уложенный по способу заклимки; 37 - металлургический шлак активный с подобранным гранулометрическим составом;

IV слой: 39 - песок мелкий, толщина по расчету (документ 01).

Климатическая зона и нагрузка	Толщины слоев дорожной одежды, см				Типы гранитов						
	Покрытие		Основание		Лесок мелкий	Смесь легкая	Смесь тяжелой	Смесь пылеватый	Крупнообломочный состав А	Крупнообломочный состав В	
	Верхний слой	Нижний слой	Верхний слой	Дополнительный слой							
	I	II	III	IV	Тип местности по характеру и степени увлажнения						
1 и 2	1 и 2	1 и 2	1 и 2								
I	100	5	10	48	—						
		5	10	40/42	20						
		5	10	40/34	30/60						
		5	10	30	—						
I	200	5	15	50	—						
		5	15	50/52	30						
		5	15	42	40/60						
		5	10	42	—						
I	300	5	10	30 ^x	—						
		5	25	8 ⁴	—						
		5	25	78	30						
		5	25	66/74	40/60						
I	400	5	20	72	—						
		5	15	65	—						
		10	25	90	—						
		10	25	80/82	30						
I	400	10	25	88/66	40/60						
		10	25	92	—						
		10	20	92	—						

3.503.9-72.0-06

Лист
23

Продолжение таблицы 8

Климатическая зона и подзона	Етр., МПа	Толщины слоев дорожной одежды, см				Типы грунтов					
		Покрытие		Основание		Песок мелкий	Суглесь легкая	Суглесь тяжелая пылеватая	Суглинок пылеватый	Крупнообломочный состав А	Крупнообломочный состав В
		Верхний слой	Нижний слой	Верхний слой	Дополнительный слой						
		I	II	III	IV						
		Тип местности по характеру и степени увлажнения				Песок мелкий	Суглесь легкая	Суглесь тяжелая пылеватая	Суглинок пылеватый	Крупнообломочный состав А	Крупнообломочный состав В
1 и 2	1 и 2	1 и 2	1 и 2								
I ₂	100	5	10	48	—						
		5	10	40	20						
		5	10	42/36	30/60						
		5	10	30	—						
		5	10 ^x	30	—						
	200	5	15	50	—						
		5	15	52/54	30						
		5	15	44	40/60						
		5	10	42	—						
		5	10	30 ^x	—						
	300	5	25	84	—						
		5	25	80	30						
		5	25	70/75	40/60						
		5	20	72	—						
		5	15	65	—						
	400	10	25	90	—						
10		35	82/84	30							
10		40	78/120 ^{xx}	40/60							
10		25	92	—							
10		20	92	—							

Продолжение таблицы 8

Климатическая зона и подзона	Етр., МПа	Толщины слоев дорожной одежды, см				Типы грунтов					
		Покрытие		Основание		Песок мелкий	Суглесь легкая	Суглесь тяжелая пылеватая	Суглинок пылеватый	Крупнообломочный состав А	Крупнообломочный состав В
		Верхний слой	Нижний слой	Верхний слой	Дополнительный слой						
		I	II	III	IV						
		Тип местности по характеру и степени увлажнения				Песок мелкий	Суглесь легкая	Суглесь тяжелая пылеватая	Суглинок пылеватый	Крупнообломочный состав А	Крупнообломочный состав В
1 и 2	1 и 2	1 и 2	1 и 2								
I ₃	100	5	10	48	—						
		5	10	40	20						
		5	10	44	30/60						
		5	10	30	—						
		5	10 ^x	30 ^x	—						
	200	5	15	50	—						
		5	15	54/56	30						
		5	15	52/54	40/60						
		5	10	42	—						
		5	10	30 ^x	—						
	300	5	25	84	—						
		5	25	82	30						
		5	25	78	40/60						
		5	20	72	—						
		5	15	65	—						
	400	10	25	90	—						
10		35	86	30							
10		40	136 ^{xx} /40 ^{xx}	40/60							
10		25	92	—							
10		20	92	—							

Выпуск 0

Инд № подл. Издатель и дата. Взам. Инв №

Продолжение таблицы 8

Климатическая зона и полубона	Ер. МПа	Толщины слоев дорожной одежды, см				Типы грунтов					
		Покрытие		Основание		Песок мелкий	Супесь мелкая	Супесь тяжелая пылеватая	Суглинок пылеватый	Крупнообломочный состав А	Крупнообломочный состав В
		Верхний слой	Нижний слой	Верхний слой	Дополнительный слой						
		І	ІІ	ІІІ	ІV						
		Тип местности по характеру и степени увлажнения				Песок мелкий	Супесь мелкая	Супесь тяжелая пылеватая	Суглинок пылеватый	Крупнообломочный состав А	Крупнообломочный состав В
1ч2	1ч2	1ч2	1ч2								
II ₁	100	5	10	42	—						
		5	10	32/30	20						
		5	10	26/24	30/60						
		5	10	30	—						
		5	10 ^x	30 ^x	—						
II ₁	200	5	15	48	—						
		5	15	54	30						
		5	15	48/46	40/60						
		5	10	40	—						
		5	10 ^x	30 ^x	—						
II ₁	300	5	25	52	—						
		5	25	74	30						
		5	25	68/64	40/60						
		5	15	92	—						
		5	15	64	—						
II ₁	400	10	25	73	—						
		10	30	84	30						
		10	40	118 ^x /154 ^x	40/60						
		10	25	70	—						
		10	20	70	—						

Продолжение таблицы 8

Климатическая зона и полубона	Ер. МПа	Толщины слоев дорожной одежды, см				Типы грунтов					
		Покрытие		Основание		Песок мелкий	Супесь мелкая	Супесь тяжелая пылеватая	Суглинок пылеватый	Крупнообломочный состав А	Крупнообломочный состав В
		Верхний слой	Нижний слой	Верхний слой	Дополнительный слой						
		І	ІІ	ІІІ	ІV						
		Тип местности по характеру и степени увлажнения				Песок мелкий	Супесь мелкая	Супесь тяжелая пылеватая	Суглинок пылеватый	Крупнообломочный состав А	Крупнообломочный состав В
1ч2	1ч2	1ч2	1ч2								
II ₂	100	5	10	42	—						
		5	10	32	20						
		5	10	36/34	30/60						
		5	10	30	—						
		5	10 ^x	30 ^x	—						
II ₂	200	5	15	48	—						
		5	15	50/54	30						
		5	15	44	40/60						
		5	10	40	—						
		5	10 ^x	30 ^x	—						
II ₂	300	5	20	68	—						
		5	25	70/72	30						
		5	25	62	40/60						
		5	15	92	—						
		5	15	65	—						
II ₂	400	10	25	78	—						
		10	30	82/84	30						
		10	30	84/116 ^x	40/60						
		10	25	70	—						
		10	20	70	—						

3.503.9-72.0-06

Лист
25

Продолжение таблицы 8

Климатическая зона и подзона	Етр, МПа	Толщины слоев дорожной одежды, см				Типы грунтов					
		Покрытие		Основание		Песок мелкий	Супесь мелкая	Супесь тяжелая пылеватая	Суглинок пылеватый	Кринообломочный состав А	Кринообломочный состав В
		Верхний слой I	Нижний слой II	Верхний слой III	Дополнительный слой IV						
		Тип местности по характеру и степени увлажнения									
		1 и 2	1 и 2	1 и 2	1 и 2						
III	100	5	10	48	—						
		5	10	36	20						
		5	10	42/36	20/30						
		5	10	30	—						
	5	10 ^x	30 ^x	—							
	200	5	15	50	—						
		5	15	52/54	30						
		5	15	42/44	30/40						
	5	10	34/40	—							
	5	10 ^x	30 ^x	—							
	300	5	20	68	—						
		5	25	72	30						
5		25	60/64	30/40							
5		15	84/92	—							
400	5	15	64	—							
	10	25	78	—							
	10	30	82/84	30							
	10	30	86/92	30/40							
10	25	62/70	—								
10	20	70	—								

Продолжение таблицы 8

Климатическая зона и подзона	Етр, МПа	Толщины слоев дорожной одежды, см				Типы грунтов					
		Покрытие		Основание		Песок мелкий	Супесь мелкая	Супесь тяжелая пылеватая	Суглинок пылеватый	Кринообломочный состав	Кринообломочный состав В
		Верхний слой I	Нижний слой II	Верхний слой III	Дополнительный слой IV						
		Тип местности по характеру и степени увлажнения									
		1 и 2	1 и 2	1 и 2	1 и 2						
IV	100	5	10	50	—						
		5	10	42/46	—						
		5	10	46/44	10/20						
		5	10 ^x	30 ^x	—						
		5	10 ^x	30 ^x	—						
		5	10	58	—						
200	5	10	48/50	—							
	5	10	46/40	10/20							
	5	10	30 ^x	—							
	5	10	30 ^x	—							
300	5	25	64	—							
	5	25	50/64	—							
	5	25	60/58	10/20							
	5	20	54/60	—							
	5	15	65	—							
400	5	30	82	—							
	5	35	70/72	—							
	5	35	91/105 ^x	—							
	5	25	72/80	—							
	5	20	70	—							

Шифр подг. Подпись и дата. Вост. инж. №

Выпуск

Продолжение таблицы 8

Выпуск Д

Климатическая зона и высота	Етр, МПа	Толщины слоев дорожной одежды, см				Типы грунтов				
		Покрытие		Основание		Песок мелкий	Супесь легкая	Супесь тяжелая, пылеватая. Суспензия гравитный	Крупнообломочный состав А	Крупнообломочный состав В
		Верхний слой I	Нижний слой II	Верхний слой III	Дополнительный слой IV					
		Тип местности по характеру и степени увлажнения								
		1 и 2	1 и 2	1 и 2	1 и 2					
V	100	5	10	52	—	X				
		5	10	44 / 48	—		X			
		5	10	20 / 48	— / 10			X		
		5	10 ^х	30 ^х	—				X	
		5	10 ^х	30 ^х	—					X
V	200	5	15	62	—	X				
		5	15	50 / 52	—		X			
		5	15	32 / 52	— / 10			X		
		5	10 ^х	30 ^х	—				X	
		5	10 ^х	30 ^х	—					X
V	300	5	20	74	—	X				
		5	25	60 / 64	—		X			
		5	25	66 / 64	— / 10			X		
		5	20	54	—				X	
		5	15	65	—					X
V	400	5	30	84	—	X				
		5	35	72 / 74	—		X			
		5	35	92 / 94	— / 10			X		
		5	30	68	—				X	
		5	20	70	—					X

1. Для промежуточных значений требуемого модуля упругости (Етр) толщину слоев следует определять по интерполяции.
2. Одной звездочкой отмечены минимальные толщины слоев дорожной одежды, принятые из конструктивных условий. Двух звездочками - наибольшие толщины слоев для целей интерполяции при различных значениях Етр.
3. Перед чертой и за чертой приведены значения толщин слоев соответственно для первого и второго типов местности.

Шифр проекта, Подпись и дата, Взам. Инв. №

Дорожные одежды с однослойным асфальтобетонным покрытием на основании из каменных материалов, обработанных органическими вяжущими и необработанных.

Таблица 9

Схема конструкций дорожных одежд

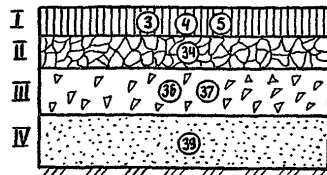

I слой: 3, 4, 5 — горячий щебеномный плотный асфальтобетон мелкозернистый типа Б марки I;

II слой: 34 — горячий черный щебень;

III слой: 36 — щебень фракционированный из прочных осадочных пород, уложенный по способу заклинки;

37 — металлургический шлак активный с подобранным гранулометрическим составом;

IV слой: 39 — песок мелкий, толщина по расчету (документ 01).

Климатическая зона и нагрузка	Г.тр., МПа	Толщины слоев дренажной одежды, см				Типы грунтов				
		Покрытие	Оснащение			Песок мелкий	Супесь легкая	Супесь тяжелая, пылеватая, пылеватый	Среднеоблачный состав А	Крупнооблачный состав Б
			Верхний слой I	Верхний слой II	Нижний слой III					
		Тип местности по характеру увлажнения								
		1 и 2	1 и 2	1 и 2	1 и 2					
I ₁	100	5	10	50	—					
		5	10	42	20					
		5	10	42	30 / 60					
		5	10	30 ^x	—					
		5	10	30 ^x	—					
	200	5	20	46	—					
		5	20	40 / 42	30					
		5	20	38 / 32	40 / 60					
		5	10	42	—					
		5	10	30 ^x	—					
	300	5	30	56	—					
		5	30	74 / 76	30					
5		30	58 / 66	40 / 60						
5		25	62	—						
5		20	54	—						
400	10	40	68	—						
	10	40	86 / 88	30						
	10	40	80	40 / 60						
	10	35	74	—						
	10	30	64	—						

Изм. № подл. Подпись и дата. Взам инв. №

Продолжение таблицы 9

Климатическая зона и подзона	Е тр, МПа	Толщины слоев дорожной одежды, см				Типы грунтов				
		Покрытие		Основа		Песок мелкий	Супесь легкая	Супесь тяжелая, пылеватая, суглинок пылеватый	Крупнообломочный состав А	Крупнообломочный состав В
		Верхний слой I	Верхний слой II	Нижний слой III	Дополнительный слой IV					
		Тип местности по характеру и степени увлажнения								
		1 и 2	1 и 2	1 и 2	1 и 2					
I ₁₀₀	5	10	50	—						
	5	10	40 / 42	20						
	5	10	42 / 40	30 / 60						
	5	10	30 ^x	—						
	5	10	30 ^x	—						
I ₂₀₀	5	20	46	—						
	5	20	42 / 44	30						
	5	20	42 / 36	40 / 60						
	5	10	42	—						
	5	10	30 ^x	—						
I ₃₀₀	5	30	56	—						
	5	30	76 / 78	30						
	5	30	58 / 68	40 / 60						
	5	25	63	—						
	5	20	54	—						
I ₄₀₀	10	40	68	—						
	10	40	90	30						
	10	40	82 / 120 ^{хх}	40 / 60						
	10	35	74	—						
	10	30	64	—						

Продолжение таблицы 9

Климатическая зона и подзона	Е тр, МПа	Толщины слоев дорожной одежды, см				Типы грунтов				
		Покрытие		Основа		Песок мелкий	Супесь легкая	Супесь тяжелая, пылеватая, суглинок пылеватый	Крупнообломочный состав А	Крупнообломочный состав В
		Верхний слой I	Верхний слой II	Нижний слой III	Дополнительный слой IV					
		Тип местности по характеру и степени увлажнения								
		1 и 2	1 и 2	1 и 2	1 и 2					
I ₁₀₀	5	10	50	—						
	5	10	40	20						
	5	10	40	30 / 60						
	5	10	30 ^x	—						
	5	10	30 ^x	—						
I ₂₀₀	5	20	46	—						
	5	20	44 / 46	30						
	5	20	42	40 / 60						
	5	10	42	—						
	5	10	30 ^x	—						
I ₃₀₀	5	30	56	—						
	5	30	78	30						
	5	30	72 / 76	40 / 60						
	5	25	62	—						
	5	20	54	—						
I ₄₀₀	10	40	68	—						
	10	40	90 / 92	30						
	10	50	116 ^{хх} / 178 ^{хх}	40 / 60						
	10	35	74	—						
	10	30	64	—						

3.503.9-72.0-06

Шифр подл. Подпись и дата. Взам. Инв. №

Обл. К. У.

Выпуск 0

Продолжение таблицы 9

Климатическая зона и подзона	Етр., МПа	Толщины слоев дорожной одежды, см				Типы грунтов				
		Покрытие		Основание		Песок мелкий	Сугесь легкая	Сугесь тяжелая, пылеватая, пылевато-глинистая	Крупнообломочный состав А	Крупнообломочный состав Б
		Верхний слой I	Верхний слой II	Нижний слой III	Дополнительный слой IV					
		Тип местности по характеру и степени увлажнения								
1 и 2	1 и 2	1 и 2	1 и 2							
II ₁	100	5	10	48	—	X				
		5	10	32	20		X			
		5	10	38/40	30/60					
		5	10	30 ^x	—					X
		5	10	30 ^x	—					X
	200	5	20	40	—	X				
		5	20	48/50	30		X			
		5	20	42	40/60					
		5	10	42	—					X
		5	10	30 ^x	—					X
300	5	30	54	—	X					
	5	30	84	30		X				
	5	30	76/74	40/60						
	5	25	62	—					X	
	5	20	54	—					X	
400	10	40	64	—	X					
	10	40	92/94	30		X				
	10	50	108 ^{xx} /144 ^{xx}	40/60						
	10	35	70	—					X	
	10	30	60	—					X	

Продолжение таблицы 9

Климатическая зона и подзона	Етр., МПа	Толщины слоев дорожной одежды, см				Типы грунтов				
		Покрытие		Основание		Песок мелкий	Сугесь легкая	Сугесь тяжелая, пылеватая, пылевато-глинистая	Крупнообломочный состав А	Крупнообломочный состав Б
		Верхний слой I	Верхний слой II	Нижний слой III	Дополнительный слой IV					
		Тип местности по характеру и степени увлажнения								
1 и 2	1 и 2	1 и 2	1 и 2							
II ₂	100	5	10	48	—	X				
		5	10	34	20		X			
		5	10	38	30/60					
		5	10	30 ^x	—					X
		5	10	30 ^x	—					X
	200	5	20	40	—	X				
		5	20	46/48	30		X			
		5	20	40/36	40/60					
		5	20	42	—					X
		5	10	30 ^x	—					X
300	5	30	54	—	X					
	5	30	80/84	30		X				
	5	30	70/72	40/60						
	5	25	62	—					X	
	5	20	54	—					X	
400	10	40	64	—	X					
	10	40	86/88	30		X				
	10	40	88/106 ^{xx}	40/60						
	10	35	70	—					X	
	10	30	60	—					X	

3.503.9-72.0-06

Лист
30

Продолжение таблицы 9

III	Климатическая зона и падежа	Етр, МПа	Толщины слоев дорожной одежды, см				Типы грунтов				
			Покрытие	Основание			Песок мелкий	Смесь легкая	Смесь тяжелая, пылеватая, суглинок пылеватый	Крупнообломочный состав А	Крупнообломочный состав В
				Верхний слой I	Верхний слой II	Нижний слой III					
			Тип местности по характеру и степени охлаждения				Песок мелкий	Смесь легкая	Смесь тяжелая, пылеватая, суглинок пылеватый	Крупнообломочный состав А	Крупнообломочный состав В
			1 и 2	1 и 2	1 и 2	1 и 2					
100	5	10	50	—	X						
	5	10	40	20		X					
	5	10	42	20/30			X				
	5	10	30 ^X	—				X			
	5	10	30 ^X	—					X		
200	5	20	46	—	X						
	5	20	48	30		X					
	5	20	38	30/40			X				
	5	15	30 ^X /32	—				X			
	5	10	30 ^X	—					X		
300	5	30	54	—	X						
	5	30	76	30		X					
	5	30	70/74	30/40			X				
	5	25	56/62	—				X			
	5	20	54	—					X		
400	10	40	64	—	X						
	10	40	90	30		X					
	10	40	80/84	30/40			X				
	10	35	62/70	—				X			
	10	30	60	—					X		

Продолжение таблицы 9

IV	Климатическая зона и падежа	Етр, МПа	Толщины слоев дорожной одежды, см				Типы грунтов				
			Покрытие	Основание			Песок мелкий	Смесь легкая	Смесь тяжелая, пылеватая, суглинок пылеватый	Крупнообломочный состав А	Крупнообломочный состав В
				Верхний слой I	Верхний слой II	Нижний слой III					
			Тип местности по характеру и степени увлажнения				Песок мелкий	Смесь легкая	Смесь тяжелая, пылеватая, суглинок пылеватый	Крупнообломочный состав А	Крупнообломочный состав В
			1 и 2	1 и 2	1 и 2	1 и 2					
100	5	10	50	—	X						
	5	10	42/46	—		X					
	5	10	44	10/20			X				
	5	10	38 ^X	—				X			
	5	10	30 ^X	—					X		
200	5	20	46	—	X						
	5	20	50/52	—		X					
	5	20	38	10/20			X				
	5	15	30 ^X /32	—				X			
	5	10	30 ^X	—					X		
300	5	30	56	—	X						
	5	30	82	—		X					
	5	30	62/64	10/20			X				
	5	25	56/62	—				X			
	5	20	38	—					X		
400	10	40	60	—	X						
	10	40	90/92	—		X					
	10	40	76/88	10/20			X				
	10	35	58/64	—				X			
	10	25	55	—					X		

Продолжение таблицы 9

Высота климатическая зона и нагрузка	Е тр, МПа	Толщины слоев дорожной одежды, см				Типы грунтов				
		Покрытие	Основание			Песок мелкий	Суглесь легкая	Суглесь тяжелая, пылеватая, суглинок пылеватый	Крупнообломочный состав А	Крупнообломочный состав В
		Верхний слой	Верхний слой	Нижний слой	Дополни- тельный слой					
		I	II	III	IV					
		Тип местности по характеру и степени увлажнения								
1 и 2	1 и 2	1 и 2	1 и 2							
V	100	5	10	52	—					
		5	10	42/46	—					
		5	10	38	—					
		5	10	30 ^x	—					
		5	10	30 ^x	—					
V	200	5	20	48	—					
		5	20	46/48	—					
		5	20	40	—/10					
		5	15	30 ^x	—					
		5	10	30 ^x	—					
V	300	5	30	56	—					
		5	30	82/86	—					
		5	30	54/60	—/10					
		5	25	56	—					
		5	20	38	—					
V	400	10	40	60	—					
		10	40	90	—					
		10	40	68/76	—/10					
		10	35	59	—					
		10	25	55	—					

1. Для промежуточных значений требуемого модуля упругости (Е тр.) толщину слоев следует определять по интерполяции.
2. Одной звездочкой отмечены минимальные толщины слоев дорожной одежды, принятые из конструктивных условий. Двумя звездочками — наибольшие толщины слоев для целей интерполяции при различных значениях Е тр.
3. Перед чертой и за чертой приведены значения толщины слоев соответственно для первого и второго типов местности.

Дорожные одежды с чернощебеночным покрытием на основаниях из грунтов или каменных материалов, укрепленных неорганическими вяжущими.

Схемы конструкций дорожных одежд.

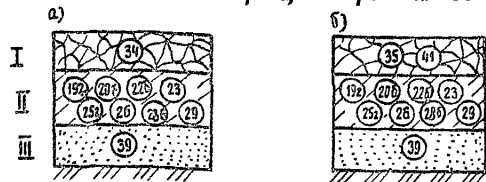

- I слой:** а) 34 - горячий черный щебень;
 б) 35 - трамбованный щебень с пропиткой;
- II слой:** 19г - крупнооблачные нецементированные грунты, близкие к оптимальному составу, укрепленные цементом в количестве 3,5%, II класс прочности;
 20б - то же, укрепленные золой-уноса, II класс прочности;
 22б - крупнооблачные грунты неоптимального состава, пески (кроме мелких, пылеватых и одномерных), супесь легкая, щебень малопрочных пород и отходы камнедробления, укрепленные цементом в количестве 7%, I класса прочности;
 23 - то же укрепленные золой-уноса, II класс прочности;
 25г - пески мелкие и пылеватые, супесь легкая и пылеватая, укрепленные цементом в количестве 7%, II класс прочности;
 26 - то же, укрепленные золой-уноса, II класс прочности;
 28б - побитые продукты промышленности: каменные материалы, сопутствующие рудным ископаемым, укрепленные цементом, II класс прочности;
 29 - то же, укрепленные золой-уноса, II класс прочности;
- III слой:** 39 - песок мелкий, толщина по расчету (документ 01).

Таблица 10

Климатическая зона и нагрузка	Етр., МП	Толщины слоев дорожной одежды, см						Типы грунтов						
		Покрытие		Основание				Песок мелкий	Супесь легкая	Супесь пылеватая, пылеватая	Суглинок пылеватый			
		Верхний слой I		Нижний слой II		Дополнительный слой III								
		Схемы конструкций												
		а	б	а	б	а	б							
		Тип местности по характеру и увлажнению												
		1 и 2	1 и 2	1 и 2	1 и 2	1 и 2	1 и 2							
I ₁	400	15	20	46	42	—	—							
		15	20	38	38/36	20	20							
		15	20	42/40	40/38	20/50	20/50							
	200	20	30	48	40	—	—							
		20	30	54/56	42/44	20	20							
		20	30	46/52	38/40	30/50	30/50							
	300	45	55	44	54	—	—							
		45	55	54/55	72 ^{II} /76 ^{II}	20	20							
		45	55	44/50	62/68 ^{II}	30/50	30/50							
I ₂	100	15	20	46	42	—	—							
		15	20	38	36	20	20							
		15	20	42/40	40/38	20/50	20/50							
	200	20	30	48	40	—	—							
		20	30	58/60	44/46	20	20							
		20	30	46/52	38/40	30/50	30/50							
	300	45	55	44	54	—	—							
		45	55	56/58	76 ^{II} /78 ^{II}	20	20							
		45	55	44/52	62/70 ^{II}	30/50	30/50							

Продолжение таблицы 10

Климатическая зона и подзона	Етр, мпа	Толщины слоев дорожной одежды, см					Типы грунтов		
		Покрытие		Основание			Песок мелкий	Суглесь легкая	Суглесь тяжелая, пылеватая, суглинок пылеватый
		Верхний слой I		Нижний слой II	Дополнительный слой III				
		Схемы конструкций							
		а	б	а	б	а	б		
		Тип местности по характеру и степени увлажнения							
1 и 2	1 и 2	1 и 2	1 и 2	1 и 2	1 и 2				
I ₃	100	15	20	46	42	—	—		
		15	20	38/40	36/38	20	20		
		15	20	42/40	42/38	20/50	20/50		
	200	20	30	48	40	—	—		
		20	30	60	46/48	20	20		
		20	30	56	44	30/50	30/50		
	300	45	55	44	54	—	—		
		45	55	58/60	78 ^x /80 ^x	20	20		
		45	55	54/56	74 ^x	30/50	30/50		
II ₁	100	15	20	46	42	—	—		
		15	20	40/42	38/40	20	20		
		15	20	40/38	40/36	20/50	20/50		
	200	20	30	48	40	—	—		
		20	30	66 ^x	52	20	20		
		20	30	58/56	46/44	30/50	30/50		
	300	45	55	44	54	—	—		
		45	55	66 ^x	86 ^x	20	20		
		45	55	58/56	76 ^x /74 ^x	30/50	30/50		

Продолжение таблицы 10

Климатическая зона и подзона	Етр, мпа	Толщины слоев дорожной одежды, см					Тип грунтов		
		Покрытие		Основание			Песок мелкий	Суглесь легкая	Суглесь тяжелая, пылеватая, суглинок пылеватый
		Верхний слой I		Нижний слой II	Дополнительный слой III				
		Схемы конструкций							
		а	б	а	б	а	б		
		Тип местности по характеру и степени увлажнения							
1 и 2	1 и 2	1 и 2	1 и 2	1 и 2	1 и 2				
II ₂	100	15	20	46	42	—	—		
		15	20	40	38	20	20		
		15	20	38	38	20/50	20/50		
	200	20	30	48	40	—	—		
		20	30	64 ^x /66 ^x	50/52	20	20		
		20	30	54	42	30/50	30/50		
	300	45	55	44	54	—	—		
		45	55	62/66 ^x	82 ^x /86 ^x	20	20		
		45	55	52/54	72 ^x	30/50	30/50		
III	100	15	20	46	42	—	—		
		15	20	40	38	20	20		
		15	20	40	38	20/50	20/50		
	200	20	30	48	40	—	—		
		20	30	62/64 ^x	48/50	20	20		
		20	30	50/52	38/40	30/50	30/50		
	300	45	55	44	54	—	—		
		45	55	62/64 ^x	82 ^x /84 ^x	20	20		
		45	55	50/52	68 ^x /72 ^x	30/50	30/50		

Продолжение таблицы 10

Выпуск 0

Климатическая зона и нагрузка	Етр., МПа	Толщины слоев дорожной одежды, см					Типы грунтов				
		Покрытие		Основание			Песок мелкий	Супесь легкая	Супесь тяжелая, пылеватая	Суглинок пылеватый	
		Верхний слой I	Нижний слой II	Дополнительный слой III							
		Схемы конструкций					Песок мелкий	Супесь легкая	Супесь тяжелая, пылеватая	Суглинок пылеватый	
		а	б	а	б	а					б
		Тип местности по характеру и степени увлажнения					Песок мелкий	Супесь легкая	Супесь тяжелая, пылеватая	Суглинок пылеватый	
1 и 2	1 и 2	1 и 2	1 и 2	1 и 2	1 и 2						
IV	100	20	20	42	42	—	—				
		20	20	38/40	38/40	—	—				
		20	20	32/40	32/40	-/10	-/10				
	200	30	30	40	40	—	—				
		30	30	50/52	50/52	—	—				
		30	30	34/38	34/38	-/10	-/10				
	300	55	55	54	54	—	—				
		55	55	84 ^x /86 ^x	84 ^x /86 ^x	—	—				
		55	55	62/66 ^x	62/66 ^x	-/10	-/10				
I	100	20	20	42	42	—	—				
		20	20	38/40	38/40	—	—				
		20	20	30/40	30/40	-/10	-/10				
	200	30	30	40	40	—	—				
		30	30	50/52	50/52	—	—				
		30	30	32/38	32/38	-/10	-/10				
	300	55	55	54	54	—	—				
		55	55	82 ^x /86 ^x	82 ^x /86 ^x	—	—				
		55	55	58/64 ^x	58/64 ^x	-/10	-/10				

1. Для промежуточных значений требуемого модуля упругости (Етр.) толщину слоев следует определять по интерполяции.
2. Звездочкой отмечены наибольшие толщины слоев для целей интерполяции при различных значениях Е тр.
3. Перед чертой и за чертой приведены значения толщины слоев соответственно для первого и второго типов местности.

Униф. не подл. Подпись и дата. Взам. инвент.

Дорожные одежды с чер щебеночным покрытием на основании из грунтов или каменных материалов, укрепленных неорганическими или комплексными вяжущими.

Таблица 11

Схемы конструкций дорожных одежд

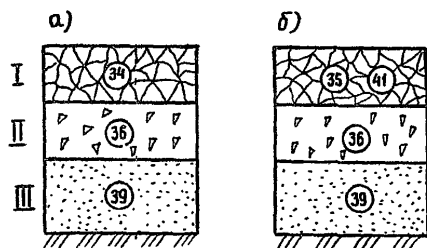

- I слой: а) 34 - горячий черный щебень;
 б) 35 - фракционированный щебень с пропиткой;
 41 - теплый черный щебень;
 II слой: 36 - щебень фракционированный из прочных осадочных пород, уложенный по способу заклинки;
 III слой: 39 - песок мелкий, толщина по расчету (документ 01).

Климатическая зона и подзона	Е тр.	МП а	Толщины слоев дорожной одежды, см						Типы грунтов						
			Покрытие		Основание				Песок мелкий	Суглесь легкая	Суглесь тяжелая или глинастая суглесь пылеватая	Крупнообломочный состав А	Крупнообломочный состав В		
			Верхний слой I		Верхний слой II		Дополнительный слой III								
			Схемы конструкций												
			а	б	а	б	а	б	а	б					
			Тип местности по характеру и степени увлажнения												
			1 и 2	1 и 2	1 и 2	1 и 2	1 и 2	1 и 2							
I ₁	100		20	20	38	42	—	—							
			20	20	30	36	20	20							
			20	20	34/32	38	20/50	20/50							
			15 ^x	15 ^x	30 ^x	30 ^x	—	—							
			15 ^x	15 ^x	30 ^x	30 ^x	—	—							
	200		25	25	40	44	—	—							
			25	25	36/38	46/48	20	20							
			25	25	34/28	38/28	30/50	30/50							
			15	15	38	42	—	—							
			15	15	30 ^x	30 ^x	—	—							
300		35	35	52	84	—	—								
		35	40	70/72	84/98	20	20								
		35	40	56/62	84/90	30/50	30/50								
		30	35	58	74	—	—								
		25	30	48	60	—	—								
400		50	60	86	178 ^{xx}	—	—								
		50	60	104/106	180 ^{xx}	20	20								
		50	60	96 ^{xx} /104 ^{xx}	180 ^{xx}	30/50	30/50								
		45	45	90	180 ^{xx}	—	—								
		35	40	100	180	—	—								

3.503.9-72.0-06

лист

36

Продолжение таблицы 11

Выпуск 0

Климатическая зона и подзона	Етр., МПа	Толщины слоев дорожной одежды, см						Типы грунтов						
		Покрытие		Основание				Песок мелкий	Супесь легкая	Супесь тяжелая пылеватая суглинок пылеватый	Крупнообломочный состав А	Крупнообломочный состав В		
		Верхний слой I	Верхний слой II	Дополнительный слой III										
		Схемы конструкций												
		а	б	а	б	а	б							
Тип местности по характеру и степени увлажнения														
		1и2	1и2	1и2	1и2	1и2	1и2							
I ₂	100	20	20	38	42	—	—	×						
		20	20	30/28	34	20	20		×					
		20	20	34/32	38/36	20/50	20/50			×				
		15 ^х	15 ^х	30 ^х	30 ^х	—	—				×			
		15 ^х	15 ^х	30 ^х	30 ^х	—	—					×		
I ₂	200	25	25	40	44	—	—	×						
		25	25	38/40	48/50	20	20		×					
		25	25	34/32	38/40	30/50	30/50			×				
		15	15	38	42	—	—				×			
		15	15	30 ^х	30 ^х	—	—					×		
I ₂	300	35	35	52	84	—	—	×						
		35	40	73/77	98/100	20	20		×					
		35	40	72/78	84/92	30/50	30/50			×				
		30	35	58	74	—	—				×			
		25	30	48	60	—	—					×		
I ₂	400	50	60	86	178 ^{хх}	—	—	×						
		50	60	106/108 ^{хх}	120 ^{хх}	20	20		×					
		50	60	96/118 ^{хх}	180 ^{хх}	30/50	30/50			×				
		45	45	90	180 ^{хх}	—	—				×			
		35	45	100	180	—	—					×		

Продолжение таблицы 11

Климатическая зона и подзона	Етр., МПа	Толщины слоев дорожной одежды, см						Типы грунтов						
		Покрытие		Основание				Песок мелкий	Супесь легкая	Супесь тяжелая пылеватая суглинок пылеватый	Крупнообломочный состав А	Крупнообломочный состав В		
		Верхний слой I	Верхний слой II	Дополнительный слой III										
		Схемы конструкций												
		а	б	а	б	а	б							
Тип местности по характеру и степени увлажнения														
		1и2	1и2	1и2	1и2	1и2	1и2							
I ₃	100	20	20	38	42	—	—	×						
		20	20	28	34	20	20		×					
		20	20	32/30	40/38	20/50	20/50			×				
		15 ^х	15 ^х	30 ^х	30 ^х	—	—				×			
		15 ^х	15 ^х	30 ^х	30 ^х	—	—					×		
I ₃	200	25	25	40	44	—	—	×						
		25	25	40	50/52	20	20		×					
		25	25	38/46	48/48	30/50	30/50			×				
		15	15	38	42	—	—				×			
		15	15	30 ^х	30 ^х	—	—					×		
I ₃	300	35	35	52	84	—	—	×						
		35	40	76/78	102 ^{хх}	20	20		×					
		35	40	72/78	96	30/50	30/50			×				
		30	35	58	74	—	—				×			
		25	30	48	60	—	—					×		
I ₃	400	50	60	86	178 ^{хх}	—	—	×						
		50	60	110 ^{хх}	180 ^{хх}	20	20		×					
		50	60	134 ^{хх} /180	180 ^{хх}	30/50	30/50			×				
		45	45	90	180 ^{хх}	—	—				×			
		35	40	100	180	—	—					×		

ИИВ № 6 подл. Подпись и дата. ВЗЛОМ ИИВ № 6

Продолжение таблицы 11

Климатическая зона и подзона	Етр, МПа	Толщины слоев дорожной одежды, см						Типы грунтов					
		Покрытие		Основание				Песок мелкий	Супесь легкая	Супесь тяжелая пылеватая	Суглинок пылеватый	Крупнообломочный состав А	Крупнообломочный состав В
		Верхний слой I	Верхний слой II	Дополнительный слой III									
		Схемы конструкций											
		а	б	а	б	а	б	Тип местности по характеру и степени увлажнения					
		1и2	1и2	1и2	1и2	1и2	1и2						
II	100	20	20	38	42	—	—						
		20	20	26	32	20	20						
		20	20	30	38/36	20/50	20/50						
		15 ^x	15 ^x	30 ^x	30 ^x	—	—						
		15 ^x	15 ^x	30 ^x	30 ^x	—	—						
	200	25	25	40	44	—	—						
		25	25	44/46	56	20	20						
		25	25	38/40	50/48	30/50	30/50						
		15	15	38	42	—	—						
		15	15	30 ^x	30 ^x	—	—						
300	35	35	52	84	—	—							
	35	40	85	110 ^{xx}	20	20							
	35	40	74/72	100/98	30/50	30/50							
	30	35	58	74	—	—							
	25	30	48	60	—	—							
400	50	60	86	178 ^{xx}	—	—							
	50	60	118 ^{xx}	180 ^{xx}	20	20							
	50	60	129/162 ^{xx}	180 ^{xx}	30/50	30/50							
	45	45	90	180 ^{xx}	—	—							
	35	40	100	180 ^{xx}	—	—							

Продолжение таблицы 11

Климатическая зона и подзона	Етр, МПа	Толщины слоев дорожной одежды, см						Типы грунтов					
		Покрытие		Основание				Песок мелкий	Супесь легкая	Супесь тяжелая пылеватая	Суглинок пылеватый	Крупнообломочный состав А	Крупнообломочный состав В
		Верхний слой I	Верхний слой II	Дополнительный слой III									
		Схемы конструкций											
		а	б	а	б	а	б	Тип местности по характеру и степени увлажнения					
		1и2	1и2	1и2	1и2	1и2	1и2						
II ₂	100	20	20	38	42	—	—						
		20	20	28/26	34/32	20	20						
		20	20	30	36	20/50	20/50						
		15 ^x	15 ^x	30 ^x	30 ^x	—	—						
		15 ^x	15 ^x	30 ^x	30 ^x	—	—						
	200	25	25	40	44	—	—						
		25	25	42/44	54/56	20	20						
		25	25	38/34	48/44	30/50	30/50						
		15	15	38	42	—	—						
		15	15	30 ^x	30 ^x	—	—						
300	35	35	52	84	—	—							
	35	40	80	106/104 ^{xx}	20	20							
	35	40	72/76	94	30/50	30/50							
	30	35	58	74	—	—							
	25	30	48	60	—	—							
400	50	60	86	178 ^{xx}	—	—							
	50	60	114/116 ^{xx}	180 ^{xx}	20	20							
	50	60	108/114 ^{xx}	180 ^{xx}	30/50	30/50							
	45	45	90	180 ^{xx}	—	—							
	35	40	100	180 ^{xx}	—	—							

выпуск 0

Унк. № подл. Подпись и дата. 11.02.1975

Продолжение таблицы 11

Выпуск 0

Климатическая зона и подзона	Етр. МПа	Толщины слоев дорожной одежды, см						Типы грунтов					
		Покрытие		Основа				Песок мелкий	Супесь легкая	Супесь тяжелая пылеватая суглинок пылеватый	Крупнообломочный состав А	Крупнообломочный состав Б	
		Верхний слой I	Верхний слой II	Дополнительный слой III		Схемы конструкций							
				а	б	а	б						а
		Тип местности по характеру и степени увлажнения						1 _{ч2}	1 _{ч2}	1 _{ч2}	1 _{ч2}	1 _{ч2}	1 _{ч2}
		1 _{ч2}	1 _{ч2}	1 _{ч2}	1 _{ч2}	1 _{ч2}	1 _{ч2}						
V	100	20	20	42	42	—	—						
		20	20	32/36	32/36	—	—						
		20	20	40/38	40/38	-/10	-/10						
		15	15	30 ^x	30 ^x	—	—						
		15	15	30 ^x	30 ^x	—	—						
	200	25	25	44	44	—	—						
		25	25	52/56	52/56	—	—						
		25	25	43	43	-/10	-/10						
		15	15	36	36	—	—						
		15	15	15	15	—	—						
	300	35	35	84	84	—	—						
		45	45	92/97	92/97	—	—						
		40	40	84	84	-/10	-/10						
		35	35	68	68	—	—						
		30	30	42	42	—	—						
400	60	60	178 ^{xx}	178 ^{xx}	—	—							
	60	60	180 ^{xx}	180 ^{xx}	—	—							
	60	60	180 ^{xx}	180 ^{xx}	-/10	-/10							
	45	45	180 ^{xx}	180 ^{xx}	—	—							
	45	45	174 ^{xx}	174 ^{xx}	—	—							

1. Для промежуточных значений требуемого модуля упругости (Етр.) толщины слоев следует определять по интерполяции.

2. Одной звездочкой отмечены минимальные толщины слоев дорожной одежды, принятые из конструктивных условий. Двумя звездочками - наибольшие толщины слоев для целей интерполяции при различных значениях Етр.

3. Перед чертой и за чертой приведены значения толщины слоев соответственно для первого и второго типов местности.

Изм. № подл. подпись и дата. Взам. инв. №

Выпуск 1

Дорожные одежды с покрытием из неукрепленных каменных материалов

Схемы конструкций дорожных одежд

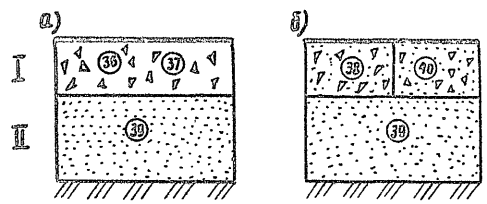

I слой:
 а) 36 - щебень фракционированный из прочных осадочных пород, уложенный по способу заклинки со слоем износа в виде двойной поверхностной обработки 25мм.

37 - металлургический шлак активный с подобранным гранулометрическим составом со слоем износа в виде двойной поверхностной обработки 25мм;

б) 38 - основной металлургический шлак неподходящего гранулометрического состава со слоем износа в виде двойной поверхностной обработки 25мм

40 - пескощебенистые, пескогравийные, гравиташебенистые и гравиташебенистые смеси;

II слой: 39 - песок мелкий, толщина по расчету (документ 01).

Таблица 12

Климатическая зона и нагрузка	Толщины слоев дорожной одежды, см				Типы грунтов					
	Покрытие I		Дополнительный слой II		Песок мелкий	Песок легкая	Супесь тяжёлая пылеватая, супесь пылеватая	Крилоблочный состав А	Крилоблочный состав Б	
	Схемы конструкций									
	а		б							
	Тип местности по характеру и степени увлажнения									
1 и 2		1 и 2		1 и 2		1 и 2				
I ₁	100	15 ^х	15 ^х	—	—					
		15 ^х	15 ^х	20	20					
		15 ^х	15 ^х	20	20					
		30 ^х	30 ^х	—	—					
		30 ^х	30 ^х	—	—					
I ₁	200	70	110	—	—					
		80	128 ^{хв} /132 ^{хв}	20	20					
		70	92 ^{хв} /128 ^{хв}	20	20					
		30 ^х	48	—	—					
		30 ^х	30 ^х	—	—					
I ₁	300	108	—	—	—					
		108 ^{хв}	—	20	—					
		100 ^{хв}	—	20	—					
		42	—	—	—					
		30 ^х	—	—	—					

Изд. Череповца. Подпись и дата: Вазюк Л. В.

Выпуск 2

Продолжение таблицы 12

Климатическая зона и подзона	Етр. МПа	Толщины слоев дорожной одежды, см				Типы грунтов				
		Покрытие I		Дополнительный слой II		Песок мелкий	Суглесь легкая	Суглесь тяжелая, пылеватая, суглинки пылеватый	Крутообломочный состав А	Крутообломочный состав В
		Схемы конструкций								
		а	б	а	б					
		Тип местности по характеру и степени увлажнения								
1 и 2	1 и 2	1 и 2	1 и 2							
I ₂	100	15 ^x	15 ^x	—	—					
		15 ^x	15 ^x	20	20					
		15 ^x	15 ^x	20	20					
		30 ^x	30 ^x	—	—					
		30 ^x	30 ^x	—	—					
	200	70	110	—	—					
		80	132 ^{xx}	20	20					
		70 / 88	132 ^{xx} / 140 ^{xx}	20	20					
		30 ^x	48	—	—					
		30 ^x	30 ^x	—	—					
	300	108	—	—	—					
		108 ^{xx}	—	20	—					
126 ^{xx}		—	20	—						
42		—	—	—						
30 ^x		—	—	—						
100	15 ^x	15 ^x	—	—						
	15 ^x	15 ^x	20	20						
	15 ^x	15 ^x	20	20						
	30 ^x	30 ^x	—	—						
	30 ^x	30 ^x	—	—						
	70	110	—	—						
200	79	132 ^{xx} / 148 ^{xx}	20	20						
	88 / 94	140 ^{xx} / 158 ^{xx}	20	20						
	30 ^x	48	—	—						
	30 ^x	30 ^x	—	—						
	108	—	—	—						
300	104 ^{xx}	—	20	—						
	126 ^{xx} / 132 ^{xx}	—	20	—						
	42	—	—	—						
	30 ^x	—	—	—						

Продолжение таблицы 12

Климатическая зона и подзона	Етр. МПа	Толщины слоев дорожной одежды, см				Типы грунтов				
		Покрытие I		Дополнительный слой II		Песок мелкий	Суглесь легкая	Суглесь тяжелая, пылеватая, суглинки пылеватый	Крутообломочный состав А	Крутообломочный состав В
		Схемы конструкций								
		а	б	а	б					
		Тип местности по характеру и степени увлажнения								
1 и 2	1 и 2	1 и 2	1 и 2							
II ₁	100	15 ^x	15 ^x	—	—					
		15 ^x	15 ^x	20	20					
		15 ^x	15 ^x	20	20					
		30 ^x	30 ^x	—	—					
		30 ^x	30 ^x	—	—					
	200	70	110	—	—					
		74	162 ^{xx}	20	20					
		86 / 94	148 / 158 ^{xx}	20	20					
		30 ^x	48	—	—					
		30 ^x	30 ^x	—	—					
	300	108	—	—	—					
		102 ^{xx}	—	20	—					
118 ^{xx} / 132 ^{xx}		—	20	—						
42		—	—	—						
30 ^x		—	—	—						
100	15 ^x	15 ^x	—	—						
	15 ^x	15 ^x	20	20						
	15 ^x	15 ^x	20	20						
	30 ^x	30 ^x	—	—						
	30 ^x	30 ^x	—	—						
	70	110	—	—						
200	78	158 / 162	20	20						
	70 / 86	128 ^{xx} / 148 ^{xx}	20	20						
	30 ^x	48	—	—						
	30 ^x	30 ^x	—	—						
	108	—	—	—						
300	102 ^{xx}	—	20	—						
	102 ^{xx} / 118 ^{xx}	—	20	—						
	42	—	—	—						
	30 ^x	—	—	—						

Продолжение таблицы 12

Продолжение таблицы 12

Выпуск 2

Климатическая зона и подзона	Етр, МПа	Толщины слоев дорожной одежды, см				Типы грунтов				
		Покрытие I		Дополнительный слой II		Песок мелкий	Супесь легкая	Супесь тяжелая, пылеватая, сульфидок палевоатый	Крупнообломочный состав А	Крупнообломочный состав В
		Схемы конструкций								
		а	б	а	б					
		Тип местности по характеру и степени увлажнения								
1 и 2		1 и 2		1 и 2		1 и 2				
III	100	15 ^х	15 ^х	—	—					
		15 ^х	15 ^х	20	20					
		15 ^х	15 ^х	20	20					
		30 ^х	30 ^х	—	—					
		30 ^х	30 ^х	—	—					
	200	70	110	—	—					
		78	158 ^{хх}	20	20					
		57/70	142 ^{хх} /132 ^{хх}	20	20					
		30 ^х	30 ^х /48	—	—					
		30 ^х	30 ^х	—	—					
	300	108	—	—	—					
		104 ^{хх}	—	20	—					
		86/102 ^{хх}	—	20	—					
		36/42	—	—	—					
		30 ^х	—	—	—					
IV	100	15 ^х	15 ^х	—	—					
		15 ^х	15 ^х	—	—					
		15 ^х	15 ^х	—/10	—/10					
		30 ^х	30 ^х	—	—					
		30 ^х	30 ^х	—	—					
200	70	110	—	—						
	60/66	154 ^{хх} /166 ^{хх}	—/10	—/10						
	42	106 ^{хх} /162 ^{хх}	—	—						
	30 ^х	30 ^х /48	—	—						
	30 ^х	30 ^х	—	—						
300	108	—	—	—						
	92/98	—	—	—						
	71/84	—	—/10	—/10						
	36/42	—	—	—						
	30 ^х	—	—	—						

Климатическая зона и подзона	Етр, МПа	Толщины слоев дорожной одежды, см				Типы грунтов				
		Покрытие I		Дополнительный слой II		Песок мелкий	Супесь легкая	Супесь тяжелая, пылеватая, сульфидок палевоатый	Крупнообломочный состав А	Крупнообломочный состав В
		Схемы конструкций								
		а	б	а	б					
		Тип местности по характеру и степени увлажнения								
1 и 2		1 и 2		1 и 2		1 и 2				
V	100	15 ^х	15 ^х	—	—					
		15 ^х	15 ^х	—	—					
		15 ^х	15 ^х	—	—					
		30 ^х	30 ^х	—	—					
		30 ^х	30 ^х	—	—					
	200	70	110	—	—					
		60/66	154 ^{хх} /166 ^{хх}	—	—					
		34/42	84/96	—	—					
		30 ^х	48	—	—					
		30 ^х	30 ^х	—	—					
	300	108	—	—	—					
		92/98	—	—	—					
		66/74	—	—	—					
		42	—	—	—					
		30 ^х	—	—	—					

1. Для промежуточных значений требуемого модуля упругости (Етр) толщину слоев следует определять по интерполяции.
2. Одной звездочкой отмечены минимальные толщины слоев дорожной одежды, принятые из конструктивных условий. Двумя звездочками — наибольшие толщины слоев для целей интерполяции при различных значениях Етр.
3. Перед чертой и за чертой приведены значения толщины слоев соответственно для первого и второго типов местности.

Инв. № подл. Подпись и дата. Взам. инв. №

Стоимость устройства 100 м² слоя износа

Таблица 1

Тип дорожной одежды	Тип поверхностной обработки	Стоимость, руб.		
		Общая (Киз)	в том числе	
			материала (С1)	прочих затрат (С2)
Переходный	Двойная из фракционированного щебня	92,24	87,11	5,13
	Тройная из фракционированного щебня	89,31	82,89	6,42
Капитальный и облегченный	Двойная из фракционного щебня	68,89	64,44	4,45
	Двойная из черного щебня	71,70	66,43	5,27

Стоимость устройства 100 м² основного слоя покрытияПриложение 3
Таблица 2

Толщина слоя покрытия, см	Стоимость, руб.			Примечание
	общая (кол.)	в том числе		
		материала (С1)	прочих затрат (С2)	
1. Щебень фракционированный из прочных осадочных пород				
15	305,68	284,43	21,23	При изменении толщины слоя на 1см корректировать стоимость материала на 15,27 руб., стоимость прочих затрат - 0,51 руб.
20	384,52	360,77	23,75	
25	463,34	437,12	26,22	
30	542,30	513,46	28,84	
35	621,17	589,80	31,37	
40	700,09	666,14	33,89	
45	778,91	742,48	36,43	
50	857,75	818,82	38,93	
55	936,62	895,16	41,46	
60	1015,49	971,50	43,99	
2. Шлак ваменный твальный				
15	110,79	89,56	21,23	При изменении толщины слоя на 1см корректировать стоимость материала на 5,97 руб., стоимость прочих затрат - 0,51 руб.
20	143,18	119,41	23,75	
25	175,48	149,26	26,22	
30	207,95	179,11	28,84	
35	240,33	208,96	31,37	
40	272,70	238,81	33,89	
45	305,09	268,66	36,43	
50	337,44	298,51	38,93	
55	370,02	328,56	41,46	
60	402,20	358,21	43,99	

Зав. отд.	Лорожняк	20/2 96
Гл. техн.	Гузнов	20/2 96
Нармакт	Гузнов	20/2 96
Зав. лаб.	Колчанов	
Ст. н. с.	Морева	
Мл. н. с.	Петрова	
Мл. н. с.	Баранова	

3. 503. 9 - 72. 0 - 07

Приложение 3
Таблицы стоимости
сооружения элементов
конструкции дорожных
одеждСтраница Лист Лист
Р 1 6

ПРОМТРАНСНИИПРОЕКТИ

Продолжение таблицы 2.

Толщина слоя покрытия, см	Стоимость, руб.			Примечание
	общая (Коп)	в том числе		
		материала (С ₁)	прочих затрат (С ₂)	
3. Зробоинно-песчаные смеси				
15	174,88	105,08	10,20	При изменении толщины слоя на 1 см корректировать стоимость материала на 12,31 руб.
20	267,04	246,64	20,40	
25	328,60	308,20	20,40	
30	390,19	369,79	20,40	
35	451,77	431,37	20,40	
40	513,34	492,94	20,40	
45	574,92	554,52	20,40	
50	636,49	616,09	20,40	
4. Щебень фракционированный с пропиткой				
4	78,13	66,57	11,56	При изменении толщины слоя на 1 см корректировать стоимость материала на 14,19 руб., стоимость прочих затрат на 0,87 руб.
6	93,18	80,76	12,42	
8	108,24	94,95	13,29	
10	123,30	109,14	14,16	
5. Черный щебень				
6	151,45	139,72	11,72	При изменении толщины слоя на 2 см корректировать стоимость материала на 39,43 руб., стоимость прочих затрат на 0,64 руб.
8	191,50	179,15	12,35	
10	231,56	218,57	12,99	
12	271,63	258,00	13,63	
14	311,69	297,42	14,27	
6. Асфальтобетонные смеси				
5	321,81	311,35	10,46	При изменении толщины слоя на 1 см корректировать стои-
6	384,17	373,69	10,48	
8	508,83	490,33	10,50	

Продолжение таблицы 2.

Толщина слоя покрытия, см	Стоимость, руб.			Примечание
	общая (Коп)	в том числе		
		материала (С ₁)	прочих затрат (С ₂)	
10	633,51	622,98	10,53	стоимость материала на 62,32 руб.
11	695,84	685,30	10,54	
7. Цементобетон				
20	1000,53	912,08	88,45	При изменении толщины слоя на 1 см корректировать стоимость материала на 43,56 руб., стоимость прочих затрат на 1,29 руб.
25	1224,78	1129,89	94,89	
30	1449,03	1347,70	101,33	
35	1673,30	1565,52	107,78	
40	1897,56	1783,34	114,22	
45	2121,81	2001,14	120,67	
50	2346,07	2218,96	127,11	
55	2570,33	2436,77	133,56	
60	2794,59	2654,58	140,01	
8. Армобетон				
20	1116,70	1028,23	88,45	При изменении толщины слоя на 1 см корректировать стоимость материала на 49,53 руб., стоимость прочих затрат на 1,29 руб.
25	1388,24	1293,35	94,89	
30	1613,42	1512,09	101,33	
35	1893,76	1785,98	107,78	
40	2118,70	2004,48	114,22	
45	2406,65	2283,98	120,67	
50	2633,68	2506,57	127,11	
55	2931,32	2797,76	133,56	
60	3156,38	3016,37	140,01	

Стоимость устройства 100 м² слоев основания

Таблица 3.

Продолжение таблицы 3

Толщина слоя основа- ния, см	Стоимость, руб.			Примечание
	общая (К осн.)	в том числе		
		материала (С ₁)	прочих затрат (С ₂)	
1. Мелкозернистые грунты, укрепленные цементом в количестве 10 %				
15	155,02	121,41	33,61	1. При изменении содержания цемента на 1% корректировать стоимость материала на 12,11 руб. 2. При изменении толщины слоя на 1 см корректировать стоимость материала на 8,12 руб., стоимость прочих затрат на 1,69 руб.
20	195,27	161,66	33,61	
25	244,29	202,26	42,03	
30	293,30	242,85	50,45	
35	342,32	283,45	58,87	
40	391,34	324,05	67,29	
45	440,36	364,64	75,72	
50	489,38	405,24	84,14	
55	538,41	445,84	92,57	
60	587,44	486,44	101,00	
2. Крупнообломочные грунты, укрепленные цементом в количестве 10 %				
15	168,20	134,59	33,61	1. При изменении содержания цемента на 1% стоимость материала корректировать на 13,47 руб. 2. При изменении толщины слоя на 1 см корректировать стоимость материала на 8,96 руб., стоимость прочих затрат на 1,69 руб.
20	213,03	179,42	33,61	
25	266,28	224,25	42,03	
30	319,53	269,09	50,45	
35	372,79	313,92	58,87	
40	426,04	358,74	67,29	
45	479,30	403,58	75,72	
50	532,55	448,41	84,14	
55	585,81	493,24	92,57	
60	639,07	538,07	101,00	

Толщина слоя основа- ния, см	Стоимость, руб.			Примечание
	общая (К осн.)	в том числе		
		материала (С ₁)	прочих затрат (С ₂)	
3. Каменные материалы, обработанные цементом в количестве 10 %				
15	328,60	294,99	33,61	1. При изменении содержания цемента на 1% корректировать стоимость материала на 11,18 руб. 2. При изменении толщины слоя на 1 см корректировать стоимость материала на 13,66 руб., стоимость прочих затрат на 1,69 руб.
20	426,93	393,32	33,61	
25	533,68	491,65	42,03	
30	640,43	589,98	50,45	
35	747,18	688,31	58,87	
40	853,93	786,64	67,29	
45	960,69	884,96	75,72	
50	1067,44	983,30	84,14	
55	1174,20	1081,61	92,57	
60	1280,96	1179,96	101,00	
4. Мелкозернистые грунты, укрепленные битумной эмульсией совместно с цементом				
15	269,58	241,53	28,05	При изменении толщины слоя на 1 см корректировать стоимость материала на 16,10 руб., стоимость прочих затрат на 1,40 руб.
20	350,09	322,04	28,05	
25	437,61	402,55	35,06	
30	525,13	483,06	42,07	
35	612,65	563,57	49,08	
40	700,17	644,08	56,09	
45	787,69	724,59	63,10	
50	875,21	805,10	70,11	
55	962,73	885,61	77,12	
60	1050,25	966,12	84,13	

Выпуск 0

Продолжение таблицы 3

Толщина слоя основания, см	Стоимость, руб.			Примечание
	Общая (К осн.)	в том числе		
		материала (С1)	прочих затрат (С2)	
5. Гравийно-песчаные смеси, укрепленные жидким битумом совместно с цементом				
15	358,34	330,26	28,08	При изменении толщины слоя на 1см. корректировать стоимость материала на 22,02 руб., стоимость прочих затрат на 1,40 руб.
20	468,39	440,34	28,05	
25	586,49	550,43	35,06	
30	702,59	660,52	42,07	
35	838,03	770,95	49,08	
40	936,78	880,69	56,09	
45	1059,80	990,78	63,10	
50	1170,97	1100,86	70,11	
55	1280,07	1210,95	77,12	
60	1405,16	1321,03	84,13	

6. Каменные материалы, укрепленные битумной-эмульсией совместно с цементом				
15	348,08	320,03	28,05	При изменении толщины слоя на 1см. корректировать стоимость материала на 21,33 руб., стоимость прочих затрат на 1,40 руб.
20	454,75	426,70	28,05	
25	568,43	533,37	35,06	
30	682,11	640,04	42,07	
35	778,73	728,33	49,08	
40	909,48	853,40	56,09	
45	1023,16	960,06	63,10	
50	1136,84	1066,73	70,11	
55	1250,52	1173,40	77,12	
60	1364,20	1280,07	84,13	

Продолжение таблицы 3

Толщина слоя основания, см	Стоимость, руб.			Примечание
	Общая (К осн.)	в том числе		
		материала (С1)	прочих затрат (С2)	
7. Мелкозернистые грунты, укрепленные цементом совместно с золой-уноса				
15	191,42	157,81	33,61	При изменении толщины слоя на 1см. корректировать стоимость материала на 10,52 руб., стоимость прочих затрат на 1,69 руб.
20	244,02	210,41	33,61	
25	305,04	263,01	42,03	
30	366,06	315,61	50,45	
35	427,08	368,21	58,87	
40	488,10	420,81	67,29	
45	549,13	473,41	75,72	
50	610,15	526,01	84,14	
55	671,18	578,61	92,57	
60	732,21	631,21	101,00	

8. Крупнообломочные грунты, укрепленные цементом совместно с золой-уноса				
15	182,14	148,53	33,61	При изменении толщины слоя на 1см. корректировать стоимость материала на 9,90 руб., стоимость прочих затрат 1,69 руб.
20	231,35	198,01	33,61	
25	289,58	247,55	42,03	
30	347,51	297,06	50,45	
35	405,77	346,57	58,87	
40	463,37	396,08	67,29	
45	521,31	445,59	75,72	
50	579,14	495,10	84,14	
55	637,18	544,61	92,57	
60	695,12	594,12	101,00	

Инв. № подл. Подпись и дата

Продолжение таблицы 3.

Толщина слоя основа- ния, см	Стоимость, руб.			Примечание
	общая (Косн.)	в том числе		
		материала (С ₁)	прочих затрат (С ₂)	
9. Грунты, укрепленные золой - уноса				
15	47,57	13,93	33,61	При изменении толщины слоя на 1 см. корректировать стоимость материала на 0,93 руб., стоимость прочих затрат на 1,69 руб.
20	52,18	18,57	33,61	
25	63,24	23,21	42,03	
30	78,30	27,85	50,45	
35	91,36	32,49	58,87	
40	104,42	37,13	67,29	
45	117,49	41,77	75,72	
50	130,55	46,41	84,14	
55	143,62	51,05	92,57	
60	156,69	55,69	101,00	
10. Каменные материалы, укрепленные золой - уноса				
15	184,46	150,85	33,61	При изменении толщины слоя на 1 см. корректировать стоимость материала на 10,06 руб., стоимость прочих затрат на 1,69 руб.
20	234,74	201,13	33,61	
25	293,44	251,41	42,03	
30	352,14	301,69	50,45	
35	410,84	351,97	58,87	
40	469,54	402,25	67,29	
45	528,25	452,53	75,72	
50	586,95	502,81	84,14	
55	645,66	553,09	92,57	
60	704,37	603,37	101,00	

Продолжение таблицы 3

Толщина слоя основа- ния, см	Стоимость, руб.			Примечание
	общая (Косн.)	в том числе		
		материала (С ₁)	прочих затрат (С ₂)	
11. Шлаки доменные, отбальные				
15	132,51	115,11	17,4	При изменении толщины слоя на 1 см. корректировать стоимость материала на 7,67 руб., стоимость прочих затрат на 0,57 руб.
20	174,96	153,48	21,48	
25	215,85	191,85	24,00	
30	257,36	230,22	27,14	
35	279,96	268,59	29,37	
40	338,55	306,96	31,59	
45	379,45	345,33	34,12	
50	420,34	383,70	36,64	
55	461,54	422,07	39,47	
60	502,74	460,44	42,30	
12. Щебень				
15	330,62	313,22	17,40	При изменении толщины слоя на 1 см. корректировать стоимость материала на 15,27 руб., стоимость прочих затрат на 0,57 руб.
20	349,97	328,49	21,48	
25	428,89	404,83	24,00	
30	507,71	481,17	27,14	
35	586,88	557,51	29,37	
40	665,44	633,85	31,59	
45	744,32	710,20	34,12	
50	823,18	786,54	36,64	
55	841,28	801,81	39,47	
60	861,38	819,08	42,30	

Стоимость устройства 100 м³ дополнительного
слоя основания

Продолжение таблицы 3

Толщина слоя основа- ния, см	Стоимость, руб.			Примечание
	общая (Косм.)	в том числе		
		материала (С1)	прочих затрат (С2)	
13. Щебень фракционированный с пропиткой				
4	81,07	69,03	12,04	При увеличении толщины слоя на 2см. добавлять: к стоимости материала 33,80руб., к стоимости прочих затрат - 2,23руб.
6	117,23	102,97	14,25	
8	153,21	136,73	16,48	
10	189,21	170,53	18,71	
14. Черный щебень				
14	300,18	289,10	12,08	При изменении толщины слоя на 1см корректи- ровать стоимость материала на 19,72руб., а стоимость прочих затрат на 0,32руб.
16	340,23	327,52	12,71	
18	380,28	366,94	13,34	
20	420,34	406,36	13,98	
25	520,48	504,93	15,55	
30	620,62	603,48	17,14	
35	720,76	702,04	18,72	
40	820,89	800,60	20,29	
45	921,03	889,16	21,87	
50	1021,17	997,72	23,45	

Таблица 4

Наименование материала дополнительного слоя	С т о и м о с т ь, руб.		
	общая (Кв.с.)	в том числе	
		материала (С1)	прочих зат- рат (С2)
Песок	1086,56	1051,48	35,08

1. ИСХОДНЫЕ ДАННЫЕ ДЛЯ ПРОЕКТИРОВАНИЯ

1.1. Дорога предназначена для транспортировки руды с равного горизонта карьера на обоганительную фабрику относится к категории II-K и имеет расчетный срок службы 7 лет.

1.2. Расчетный объем перевозок в течение года составляет 3 млн. т. Дорога имеет одностороннюю направленность грузопотока.

1.3. Состав движения по дороге представлен автосамосвалом БелАЗ-348 грузоподъемностью 40 т с нагрузкой на ось 436 кН (44,5 тс)

1.4. Продольный профиль по грунтовым и гидрологическим условиям может быть разбит на два участка: I- участок дороги вне границ карьера, запроектирован насыпями высотой I-I,5 м, поперечный уклон земляного полотна 20‰, грунтовые воды на глубине 4 м, 2 тип местности по характеру поверхностного стока и условиям увлажнения, грунты земляного полотна — супеси легкие; 2-участок дороги в границах карьера, запроектирован с поперечным профилем типа "полка", грунтовые воды на глубине 13 м, I-II тип местности по характеру поверхностного стока и условиям увлажнения, грунты земляного полотна — крупнооблачные глина Б.

По проекту элементы поперечного профиля имеют следующие размеры: ширина проезжей части 15 м, ширина обочин 2,5 м, в том числе на участках, прилегающих к кромке проезжей части, шириной 0,5 м с каждой стороны имеет твердое покрытие с конструкцией идентичной конструкции проезжей части, остальная часть обочин укреплена слоем щебня толщиной 20 см, уложенного по способу заклинки.

1.5. Объект расположен во II дорожно-климатической зоне, I подзоне (II₁), в Эстонской ССР.

1.6. Местные дорожно-строительные материалы: щебень фракционн-

раванный I-2 класса, песок мелкий $K_{\phi} = 3$ м/сут, пористость 0,36.

1.7. Строительная организация, ведущая строительно-дорожные работы в районе проектируемого объекта оснащена необходимым оборудованием и техникой для сооружения цементобетонных и асфальтобетонных покрытий.

2. ВЫБОР ТИПА ПОПЕРЕЧНОГО ПРОФИЛЯ И КОНСТРУКЦИИ СИСТЕМЫ ОСУШЕНИЯ

2.1. По графику рис.1(а) документа ОДЗ л.3 устанавливаем экономически целесообразные виды покрытий и вариантов конструкции дорожной одежды. Такими покрытиями согласно документа ОДЗ л.2 п.4.1 являются: цементобетон и асфальтобетон

2.2. По табл.1 документа ОД л.2 выбираем тип поперечного профиля. На 1 участке — тип 4, на 2 участке — тип 8

2.3. В соответствии с п.1.2. документа ОД на участке I необходимо устройство дренирующего слоя и водоотводящих устройств.

Расчетное значение притока воды в основание дорожной одежды за сутки составит (см. табл. 3 и 4 и п.1.3 документа ОД)

$$4,5 - 4,5 \times 0,2 + 4,5 \times 0,2 = 4,5 \text{ л/м}^2$$

По табл.5 документа ОД устанавливаем целесообразную для данных условий систему водоотводящих устройств — схема с индексом „Б”

В соответствии с п.2.1.2 того же документа определяем путь фильтрации $L = BK_{\phi} = \left(\frac{1}{2} \cdot 15 + 2,5 + 1,5\right) \cdot 1 = 11,5 \text{ м}$

По номограмме рис.3 документа ОД определяем толщину дренирующего слоя по —

Эв. отд.		Порожняков		3.503.9-72 0-08	
Гл.техкол.		Гузунов		ПРИМЕР ПРОЕКТИРОВАНИЯ	
Исполконт.		Гузунов		КОНСТРУКЦИИ ДОРОЖНОЙ ОДЕЖДЫ	
Эв. лав.		Колчанов		ПОПЕРЕЧНОГО ПРОФИЛЯ	
Ст.н.с.		Моревя		И СИСТЕМ ОСУШЕНИЯ	
Мл.н.с.		Барянная		ОСНОВАНИЯ	
Мл.н.с.		Петрова		Страница	
				Лист	
				Листов	
				Р	
				1	
				3	
				ПРОЕКТИРОВАНИЕ И ПРОЕКТ	

торой равняется 61 см. (последовательность определения h_2 показана пунктирной линией).

По номограмме рис. 7 и табл. 7 проверяем достаточна ли полученная толщина дренажного слоя для временного размещения в нем воды, когда водоотводящие системы не работают. Получаем 23 см. Следовательно, для заданных условий проектирования дороги на участке необходимо предусмотреть дренарующий слой на всю ширину земляного полотна толщиной 61 см.

а. 4. На участке 2 устройство дренажного слоя и водоотводящих устройств не требуется.

3. Определение элементов конструкций дорожных одежд

3. 1. Конструкция дорожной одежды жесткого типа. (Вариант 1)

3. 1. 1. По табл. 4 документа 06 определяем требуемую толщину цементобетонного покрытия, которая составляет при классе по прочности бетона на сжатие В10 на участке 1 для полосы грузового направления движения 39 см, а для полосы парожного направления движения 31 см; на участке 2 соответственно - 31 и 28 см.

3. 1. 2. По графику рис. 12 документа 02 уточняем толщину цементобетонного покрытия с учетом расчетных объемов перевозок и объема службы дороги.

Коэффициент $K_{дт} = 0,74$

Следовательно, толщину цементобетонного покрытия на участке 1 принимаем для полосы грузового направления движения - 29 см и 23 см для полосы парожного направления движения; на участке 2 соответственно 28 и 21 см.

3. 1. 3. В качестве основания применяем фракционированный щебень 1-2 класса, уложенный по способу заклинки, толщиной 15 см.

выравнивающий слой - из асфальтобетона II сарки при толщине слоя 4,0 см.

3. 2. Конструкция дорожной одежды нежесткого типа. (Вариант 2)

3. 2. 1. По графику рис. 13 документа 02 определяем приведенное число проходов расчетного автомобиля за весь срок службы дороги, соответствующее заданному составу движения которое составило $6 \cdot 10^5$ единиц.

3. 2. 2. По тому же графику устанавливаем значения требуемого модуля упругости дорожной одежды для 1 и 2 участков дороги отдельно по полосам грузового и парожного направлений движения, которые составили соответственно 200 и 140 МПа.

3. 2. 3. Обеспеченность проектируемой дороги местными дорожно-строительными материалами и степень освоенности строительных организаций обусловили выбор схемы "а" конструкции дорожной одежды, приведенной в табл. 5 документа 06

Интерполируя значения толщин конструктивных слоев в зависимости от величин требуемого модуля упругости, получаем конструкции дорожных одежд приведенных в таблице.

Выпуск 0

Таблица
Толщины конструктивных слоев покрытия и
основания дорожной одежды, см

Материалы конст- руктивного слоя	Участок 1		Участок 2	
	полоса гру- женого нап- равления движения	полоса по- рожного на- правления движения	полоса гру- женого нап- равления движения	полоса по- рожного на- правления движения
Горячий щебеночный плотный асфальто- бетон среднезер- нистый - тип Б марки 1	5	5	5	5
Горячий щебеночный пористый асфальто- бетон крупнозерни- стый марки 1	7	5	5	5
Горячий черный ще- бенъ	20	17	8	8 *
Щебенъ фракциониро- ванный уложенный по способу заклинки	46	30	30	30

* Принято в соответствии с табл. 34 документа 02
(вместо 6 см, полученных в результате интерполяции
по табл. 5 документа 06).

4. Техничко-экономические показатели
вариантов конструкций дорожных одежд

4.1. Стоимость устройства дорожной одежды на 1 км каждого
участка дороги определяем по формуле 10 документа 04 и табл. 1-
-4 Прилож. 3.

Участок 1

1 вариант Полоса груженого направления движения
 $K = 0,001 [0,01 \times 8000 (1404,18 + 259,49 + 330,62) +$
 $+ 0,5 \times 0,61 (22,42 + 24,22) \times 1,1 \times 10,8656] = 159,71 \text{ тыс. руб.}$

2 вариант
 $K = 0,001 [0,01 \times 8000 (321,81 + 446,49 + 420,34 + 760,16) +$
 $+ 0,5 \times 0,61 (22,42 + 24,22) \times 1,1 \times 10,8656] =$
 $= 156,07 \text{ тыс. руб.}$

1 вариант Полоса порожнего направления движения
 $K = 0,001 [0,01 \times 8000 (1135,08 + 259,49 + 330,62) +$
 $+ 0,5 \times 0,61 (22,42 + 24,22) \times 1,1 \times 10,8656] = 138,19 \text{ тыс. руб.}$

2 вариант
 $K = 0,001 [0,01 \times 8000 (321,81 \times 2 + 371,80 +$
 $+ 507,71) + 0,5 \times 0,61 (22,42 + 24,22) \times 1,1 \times 10,8656] =$
 $= 135,45 \text{ тыс. руб.}$

Аналогично вычисляем стоимость устройства дорожной одежды на
1 км участка 2

Полоса груженого направления движения
 1 вариант $K = 155,96 \text{ тыс. руб.}$; 2 вариант $K = 107,60 \text{ тыс. руб.}$

Полоса порожнего направления движения
 1 вариант $K = 144,44 \text{ тыс. руб.}$; 2 вариант $K = 107,60 \text{ тыс. руб.}$

Лучшие технико-экономические показатели имеют вариант с пок-
рытием из асфальтобетона (вариант 2).