

ТИПОВЫЕ КОНСТРУКЦИИ

Серия - **3.407-120**

УНИФИЦИРОВАННЫЕ СТАЛЬНЫЕ АНКЕРНО-УГЛОВЫЕ ОПОРЫ
ВЛ 220 и 330 кВ. НА МАЛЫЕ МАРКИ
ПРОВОДОВ И МАЛЫЕ УГЛЫ ПОВОРОТА

Выпуск 3

РАБОЧИЕ ЧЕРТЕЖИ ОПОР ВЛ 330 кВ.

ТИПОВЫЕ КОНСТРУКЦИИ

СЕРИЯ - 3.407-120

УНИФИЦИРОВАННЫЕ СТАЛЬНЫЕ АНКЕРНО-УГЛОВЫЕ ОПОРЫ

ВЛ 220 и 330 кВ НА МАЛЫЕ МАРКИ

ПРОВОДОВ И МАЛЫЕ УГЛЫ ПОВОРОТА

Выпуск 1 Пояснительная записка

Выпуск 2 Рабочие чертежи опор ВЛ 220 кВ

Выпуск 3 Рабочие чертежи опор ВЛ 330 кВ

РАЗРАБОТАН СЕВЕРО-ЗАПАДНЫМ
ОТДЕЛЕНИЕМ ИНСТИТУТА „ЭНЕРГОСЕТЬПРОЕКТ“
МИНЭНЕРГО СССР

Выпуск 3

УТВЕРЖДЕНЫ МИНЭНЕРГО СССР
от 28.05.1977 г.

ВВЕДЕНЫ В ДЕЙСТВИЕ С
10.1.1978 г. Протокол № 66

ГЛАВНЫЙ ИНЖЕНЕР *Смирнов* /И.Носов/
ГЛАВНЫЙ СПЕЦИАЛИСТ *Смирнов* /С.Штин/
ГЛАВНЫЙ ИНЖЕНЕР ПРОЕКТА *Андреева* /А.Андреева/

Общие примечания:

1. Материал конструкций — углеродистые стали для сварных конструкций ВСтЗ по ГОСТ 380-71^к класса прочности С38/23.

Конструкции опор предназначены для районов с расчетной температурой не ниже -40°C. В зависимости от толщины элементов и от расчетной температуры марки стали принимаются согласно следующей таблице:

Расчетная температура в °С	Марка стали	Толщина проката	ГОСТ или ТУ	
t ≥ 30	ВСт 3пс 2	4	ГОСТ 380-71 ^к	
	ВСт 3пс 6	5-25		
	ВСт 3пс 5	11-30		
	ВСт 3сп 3	30-40		
-30 ≤ t < -40	09Г2С-6 ^{кк})	50	ГОСТ 19282-73	
	ВСт 3пс 2	4	ГОСТ 380-71 ^к	
		ВСт 3пс 6		5-10
		ВСт 3сп 5 ^к)		11-30
ВСт 3пс 5		11-30		
ВСт 3сп 3	30-40	ГОСТ 19282-73		
	09Г2С-6 ^{кк})		50	

ж) в элементах, не имеющих сварных соединений, ВСтЗ.сп.5 заменяется сталью ВСтЗ.пс.б.

к) для анкерных плит опор допускается вместо стали марки 09Г2С-6 применять стали марок 10Г2С1-6 и 14Г2 АФ-6 по ГОСТ 19282-73

Допускается вместо сталеи марок ВСтЗ.пс.а и ВСтЗ.сп.3 применять сталь марки В18Пс 5 по ТУ 14-2-173-75

За расчетную принимается средняя температура наиболее холодной пятидневки согласно указаниям СНиП II-A-6-72.

Марки стали должны быть указаны в документации по заказу опор конкретной линии

2. Болты нормальной и грубой точности из углеродистых и легированных сталеи по табл. 1 ГОСТ 1759-70^к должны применяться классов 4.6 и 5.6, а также класса б.б из стали 35 с дополнительными испытаниями по пп. 14 и 7 табл. 10 ГОСТ 1759-70^к

Допускается применение болтов классов 4.8 и 5.8 изготовленных из кипящей и спокойной стали с дополнительными видами испытаний по п. 1 табл. 10 ГОСТ 1759-70^к

При заказе болтов классов 4.8 и 5.8 по ГОСТ 1759-70^к необходимо указывать, что не допускается применение отпущенных сталеи, а цинкование должно производиться с обязательным обезводороживанием болты и гайки нормальной и грубой точности должны применяться по ОСТ 34021-73 по ГОСТ 7798-70^к ГОСТ 15589-70^к или 15591-70^к гайки по ГОСТ 5915-70 и по ГОСТ 15521-70.

Таблица перехода от болтов по ОСТ 34021-73 к болтам по ГОСТ 7796-70 и 7798-70^к приведена на настоящей листе

3. Сварку элементов производить электродом Э42А (ГОСТ 9467-75) Допускается производить сварку под флюсом в углекислом газе согласно указаниям ТУ-34-004-73.

4. Закрепление гаек против отвертывания производить:

- а) на цинкуемых опорах — с помощью пружинных шайб;
- б) на нецинкуемых опорах — с помощью пружинных шайб или путем завалки резьбы.

В этом случае пружинные шайбы заменяются таким же количеством круглых шайб.

5. Изготовление, упаковку и монтаж конструкций производить в соответствии с требованиями технических условий ТУ-34-004-73, главы СНиП III-18-75 „Металлические конструкции. Правила производства и приемки работ“, и главы СНиП „Электротехнические устройства. Правила организации и производства работ. Приемка в эксплуатацию“, главы СНиП III-A.11-70 „Техника безопасности в строительстве“

6. Все элементы опоры цинковать горячим способом. Расход цинка не менее 600 г на 1 м² цинкуемой поверхности. Толщина цинкового покрытия прежнееи изделий, включая резьбу болтов — 42 мк. Резьба гаек не оцинковывается.

7. Образование отверстий прокалыванием на полный диаметр допускается в элементах толщиной не более 12 мм.

8. Контрольную сварку опор производить на заводе.

9. Указания по установке и монтажу опор, проводов и тросов, включая требования по технике безопасности, даны в технических картах. При монтаже проводов тяговый механизм должен быть расположен на расстоянии не менее 2,5 м от опоры, где h — высота подвеса монтируемого провода на опоре

Таблица перехода от болтов по ОСТ 34021-73 к болтам по ГОСТ 7796-70 ^к и ГОСТ 7798-70 ^к			
Шифр болта по монтажным схемам	Диаметр болта мм	Длина болта L мм	
		по ОСТ 34021-73	по ГОСТ 7796-70 ^к ; 7798-70 ^к
A ₁	16	40	50
A ₂	16	45	55
A ₃	16	50	60
B ₁	20	45	60
B ₂	20	50	65
B ₃	20	55	70
B ₄	20	60	75
E ₁	30	60	85
E ₂	30	65	90
E ₃	30	70	95
E ₄	30	75	105
E ₅	30	80	110
E ₆	30	90	115

Применяемые ГОСТы		
ГОСТ 839-74	ГОСТ 7798-70 ^к	ГОСТ 9467-75
ГОСТ 3063-66	ГОСТ 15589-70 ^к	ОСТ 34021-73
ГОСТ 1759-70 ^к	ГОСТ 15591-70 ^к	ГОСТ 7796-70 ^к
ГОСТ 380-71 ^к	ГОСТ 8589-72	ГОСТ 5915-70
ГОСТ 19282-73	ГОСТ 82-70	ГОСТ 15521-70

Или лист	И докум	Подп	Дата	3.407-120	83
Разработ	Монтажная	Лист			
Проект	Проект	Лист			
Взят за	Центр	Лист			
Технический	Проект	Лист			
Исполнитель	Лист				

Общие примечания

Эксплуатация и ремонт
Операторы должны соблюдать
э. технику

Типовые конструкции
Серия 3.407-120

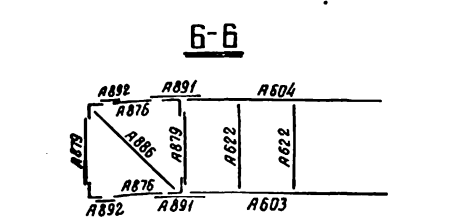
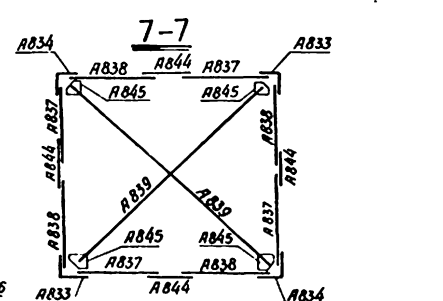
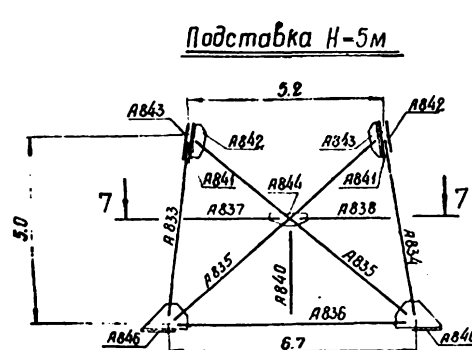
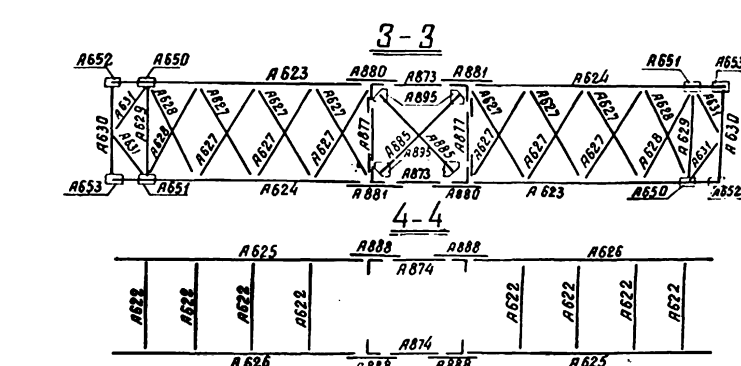
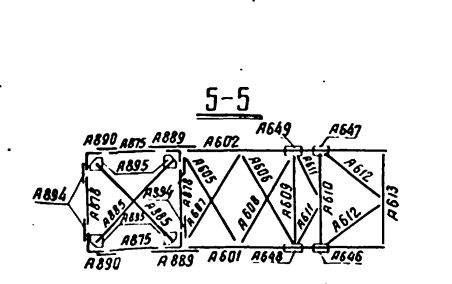
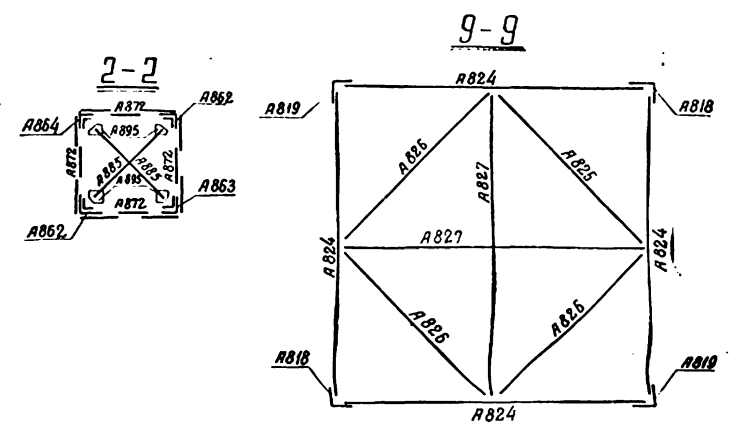
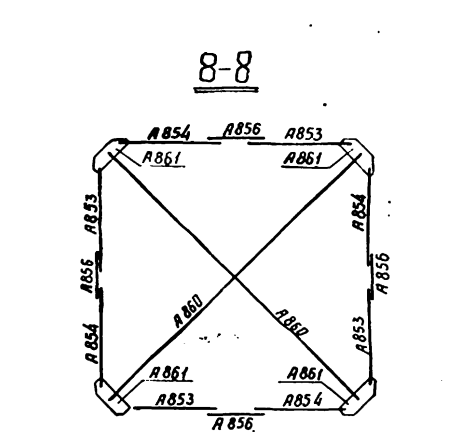
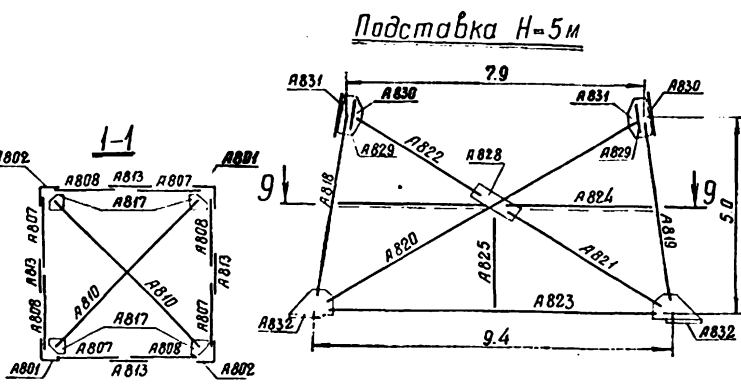
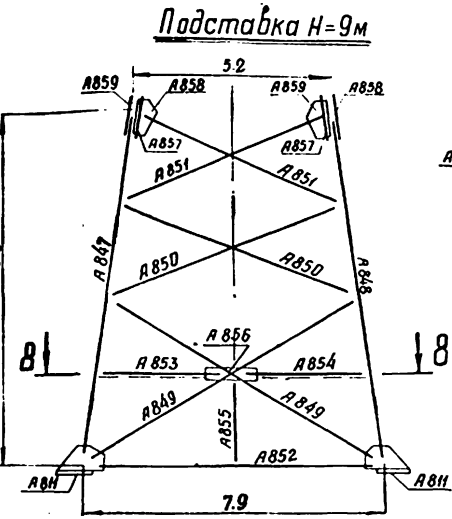
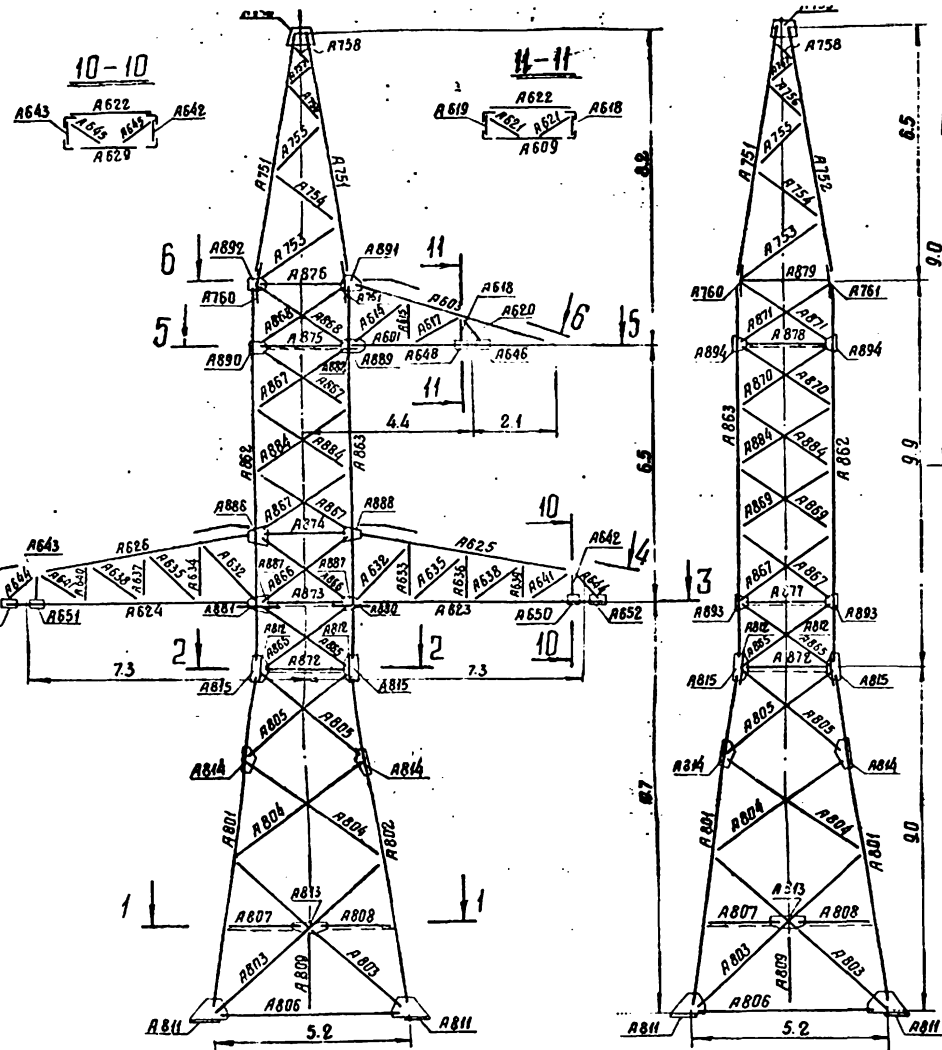

Работать совместно с листами № 4, 5, 6.

Изм. Лист		№ докум.		Подп.		Дата		3.407-120 ВЗ				
Дизайн	Каштанова	Кашан				Анкерно-угловая опора				Лист	Лист	Листов
Провер.	Шидловская	Н. Шидловская				УЗ30-5				Р	З	
Учк. гр.	Цейтлин	Цейтлин				Монтажная схема				Энергосетьпроект		
Тех. инж. пр.	Андреева	Андреева								Северо-Западное отделение		
Зад. инж. пр.	Курнособ	Курнособ								г. Ленинград		

M 1:100

Таблица отработанных марок

Марка № А	Углеродистый сталь	Наименов. элементов	Сечение	Длина л. м.	Масса тонн	У330-5		У330-5+5		У330-5+9		У330-5+14	
						М-во	Масса без	М-во	Масса без	М-во	Масса без	М-во	Масса без
622	Лист № 21	Распорки	L 63*5	2,6	12	8	96	8	96	8	96	8	96
623		Пояса	L 140*9	6,5	126	2	252	2	252	2	252	2	252
624		Тяжи	L 70*6	6,5	126	2	252	2	252	2	252	2	252
625				5,8	37	2	74	2	74	2	74	2	74
626		Раскосы	L 80*6	5,8	37	2	74	2	74	2	74	2	74
627				2,9	22	12	264	12	264	12	264	12	264
628		Распорки	L 80*6	2,7	20	4	80	4	80	4	80	4	80
629				2,3	19	2	34	2	34	2	34	2	34
630		Раскосы	L 80*6	2,5	18	2	36	2	36	2	36	2	36
631				1,2	9	4	36	4	36	4	36	4	36
632		Распорки	L 80*6	1,9	9	4	36	4	36	4	36	4	36
633				1,5	7	2	14	2	14	2	14	2	14
634		Раскос	L 63*5	1,5	7	2	14	2	14	2	14	2	14
635				1,9	9	4	36	4	36	4	36	4	36
636		Распорки	L 63*5	1,3	6	2	12	2	12	2	12	2	12
637	1,3			6	2	12	2	12	2	12	2	12	
638	Раскос	L 63*5	1,8	8	4	32	4	32	4	32	4	32	
639			1,0	5	2	10	2	10	2	10	2	10	
640	Распорки	L 70*6	1,0	5	2	10	2	10	2	10	2	10	
641			1,7	11	4	44	4	44	4	44	4	44	
642	Распорки	L 70*6	0,8	5	2	10	2	10	2	10	2	10	
643			0,8	5	2	10	2	10	2	10	2	10	
644	Детали высоковольтных	L 63*5	0,8	5	4	20	4	20	4	20	4	20	
645			1,4	7	4	28	4	28	4	28	4	28	
646	Лист № 22	Повдвеси	по чертежу	0,4	19	1	19	1	19	1	19	1	19
647				0,4	19	1	19	1	19	1	19	1	19
648				0,4	20	1	20	1	20	1	20	1	20
649				0,4	20	1	20	1	20	1	20	1	20
650				0,4	20	2	40	2	40	2	40	2	40
651				0,4	20	2	40	2	40	2	40	2	40
652				0,4	20	2	40	2	40	2	40	2	40
653	0,4	20	2	40	2	40	2	40	2	40			
Масса металла на опору						8872	11074	13046	16662				
Масса метизов						531	629	637	763				
Масса наплавленного металла						11	11	11	11				
Общая масса опоры без цинкового покрытия						9414	11714	13694	17436				
Масса цинкового покрытия						367	457	534	680				
Общая масса опоры с цинковым покрытием						9781	12171	14228	18116				
						9544	11739	13650	17310				

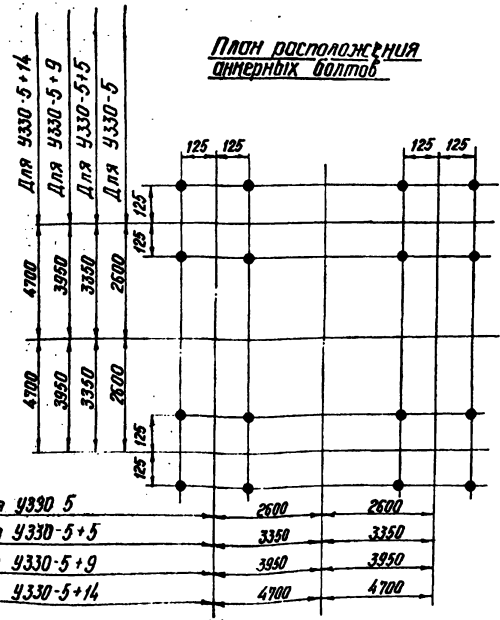
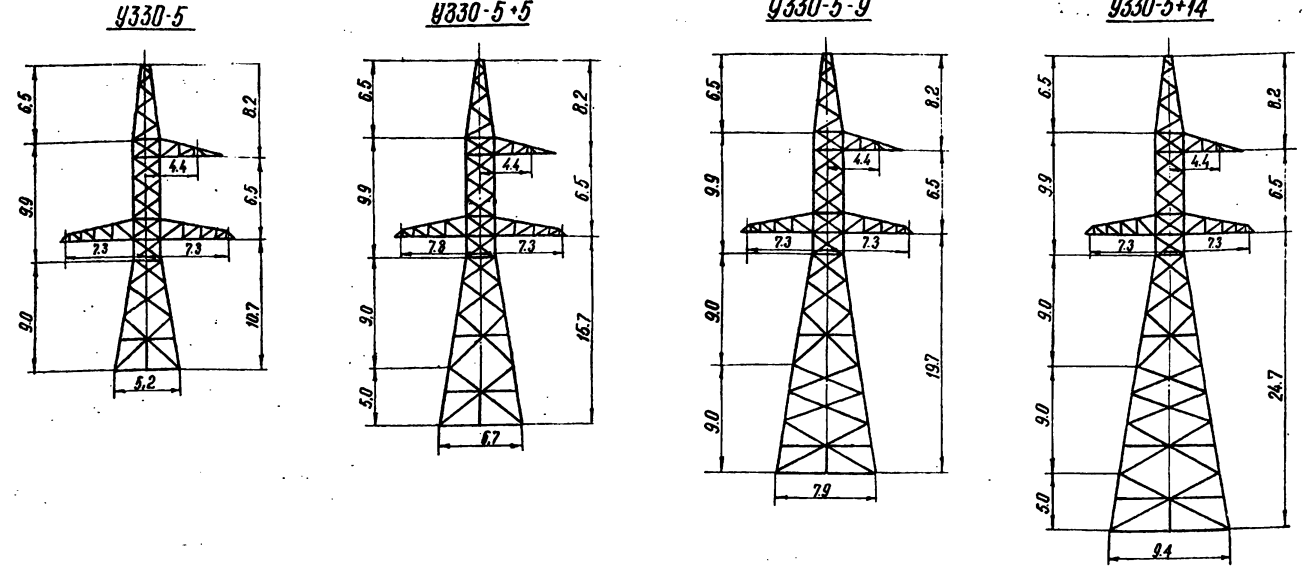

- Примечания:
1. При установке опоры на одиночные фундаменты новой унификации распорки марок А806, А809, А896, А840, А852, А855, А823, А825 не поставляются.
 2. В таблицах отработанных марок и выборах металла все данные для опор с распорками даны в числителе, а без распорок - в знаменателе.

Работать совместно с листами №3, 4, 6

Таблицы, конструкции
Серия 3.407-120

№ 1 табл. Листы и детали
203гн. III-7

Выборка металла

Ведомость монтажных болтов, гаек, круглых и пружинных шайб

Список чертежей

№	Сечение	Масса, кг				Марка стали	ГОСТ
		У330-5	У330-5+5	У330-5+9	У330-5+14		
1	L 180x11	116	1736	2236	2856	В Ст. 3 ГОСТ 380-71*	8508-72
2	L 140x9	1340	1400	1400	3604		
3	L 125x8	70	70	1086	1618		
4	L 110x8	208	208	208	524		
5	L 100x7	552	552	552	552		
6	L 90x7	1882	1852	3018	3086		
7	L 80x6	1124	1264	1124	1208		
8	L 70x6	460	460	460	460		
9	L 63x5	566	566	566	566		
10	L 50x4	124	124	124	124		
11	- δ 40	256	256	256	256		
12	- δ 16	146	146	146	146		
13	- δ 12	140	164	140	164		
14	- δ 10	582	750	734	962		
15	- δ 8	262	306	536	536		
Итого:		8872	1074	13046	16662		
		8644	10858	12490	15886		

Диаметр	Наименование	Шифр	Диаметр, мм	Количество, шт				Масса, кг				ГОСТ	
				У330-5	У330-5+5	У330-5+9	У330-5+14	1 шт.	У330-5	У330-5+5	У330-5+9		У330-5+14
16	Болт М 16x45	А2	45	90	90	98	98	0.0969	8.7	8.7	9.5	9.5	ГОСТ 5915-70
	Гайки			90	90	98	98	0.0332	3.0	3.0	3.3	3.3	
	Шайбы круглые			90	90	98	98	0.0143	1.0	1.0	1.1	1.1	
	Шайбы пружинные			90	90	98	98	0.0080	0.7	0.7	0.8	0.8	
	Болт М20x45	Б1	45	56	56	56	56	0.1577	8.8	8.8	8.8	8.8	
20	Болт М20x50	Б2	50	164	209	197	204	0.1722	28.2	36.0	33.9	35.1	ГОСТ 5915-70
	Болт М20x55	Б3	55	74	74	82	90	0.1845	13.7	13.7	15.1	16.6	
	Болт М20x60	Б4	60	18	22	22	26	0.1968	3.5	4.3	4.3	5.1	
	Болт М20x200	С*	200	46	61	73	88	0.5646	26.0	34.5	41.2	49.7	
	Гайки			404	483	503	552	0.0626	25.3	30.3	31.5	34.6	
	Шайбы круглые			312	361	357	376	0.0229	7.2	8.3	8.2	8.6	
	Шайбы пружинные			358	422	430	464	0.0158	5.7	6.7	6.8	7.4	
	Болт М30x60	Е1	60	188	196	204	204	0.5116	96.2	100.3	104.4	104.4	
	Болт М30x65	Е2	65	104	128	128	176	0.5394	56.1	69.1	69.1	95.0	
	Болт М30x70	Е3	70	98	98	90	114	0.5671	55.6	55.6	51.0	64.7	
30	Болт М30x75	Е4	75	56	104	104	152	0.5897	33.0	61.4	61.4	89.7	
	Гайки			446	526	526	646	0.2245	100.2	118.1	118.1	145.1	
	Шайбы круглые			446	526	526	646	0.0671	30.0	35.3	35.3	43.4	
	Шайбы пружинные			446	526	526	646	0.0609	27.2	32.1	32.1	39.4	
	Итого болтов				894	1038	1054	1208		330	392	399	479
Итого гаек				940	1099	1127	1296		129	152	153	183	
Итого шайб круглых				848	977	981	1120		38	45	45	53	
Итого шайб пружинных				894	1038	1054	1208		34	40	40	48	
Всего метизов:									531	629	637	763	

№	Наименование чертежей	№ листа			
		У330-5	У330-5+5	У330-5+9	У330-5+14
1	Монтажная схема		3		
2	Монтажная схема		4		
3	Монтажная схема		5		
4	Монтажная схема		6		
5	Расчетный лист		7		
6	Расчетный лист		8		
7	Подставка Н=5				9
8	Подставка Н=5				10
9	Подставка Н=9				11
10	Подставка Н=9				12
11	Подставка Н=5		13		
12	Подставка Н=5		14		
13	Нижняя секция			15	
14	Нижняя секция			16	
15	Верхняя секция			17	
16	Верхняя секция			18	
17	Тросостойка			19	
18	Траверса l = 4.4 м			20	
19	Траверса l = 7.3 м			21	
20	Подвески для крепления проводов			22	

С* - стел-болт для подъема на опору, стел-болт комплектуется с двумя гайками и одной пружинной шайбой.

Расчетные данные					
Нормативы	ПУЭ-65, Решение №3-12/75, СНи П II-И. 9-62				
Расчетные климатические условия	Район по гололеду	I	II	III	IV
	Район по ветру	III			
Провод	Марка	2x AC 300/39			
	Допускаемые напряжения по проводу в целом кг/мм ²	σ _г	12.2		
		σ _в	12.2		
Трос	Марка	TK-Н (ГОСТ 3063-66)			
	Допускаемое напряжение кг/мм ²	40			
Наибольший угол поворота тросы		40°			

Таблица сварных швов (ГОСТ 5264-69)

Шифр опоры	Наименование и марка	Нижняя секция марки А 0Н (4шт) Листы 15, 16		Подставка марки А 032 (4шт) Листы 9, 10		Подставка марки А 046 (4шт) Листы 13, 14		Тросостойка Марка А 159 (1шт) Лист 19		Подвески (12шт) Лист 22		Масса сварных швов на опору (кг)
		h=10	h=10	h=10	h=10	h=6	h=8					
		Т ₆	Т ₃	Т ₆	Т ₃	Т ₆	Т ₃	Т ₃				
Высота шва, мм		h=10		h=10		h=10		h=6		h=8		
Тип шва		Т ₆		Т ₃		Т ₆		Т ₃		Т ₃		
Масса марки		Одной		Одной		Одной		Одной		Одной		
Всего		Всех		Всех		Всех		Всех		Всех		
У330-5	Длина, м	0.34	1.25	—	—	—	—	1.28	—	0.4	—	11
	Масса, кг	0.23	0.92	1.2	4.8	—	—	0.47	—	0.4	4.8	
У330-5+5	Длина, м	—	—	—	—	0.34	1.25	1.28	—	0.4	—	11
	Масса, кг	—	—	—	—	0.23	0.92	1.2	4.8	0.47	0.4	
У330-5+9	Длина, м	0.34	1.25	—	—	—	—	1.28	—	0.4	—	11
	Масса, кг	0.23	0.92	1.2	4.8	—	—	0.47	—	0.4	4.8	
У330-5+14	Длина, м	—	—	0.34	1.25	—	—	1.28	—	0.4	—	11
	Масса, кг	—	—	0.23	0.92	1.2	4.8	—	—	0.47	0.4	

Работать совместно с листами № 3.4.5.

Типовые конструкции
Серия 3.407-120

Инв. № подл. Подпись и дата
02.03.1987 № 9

У330-5

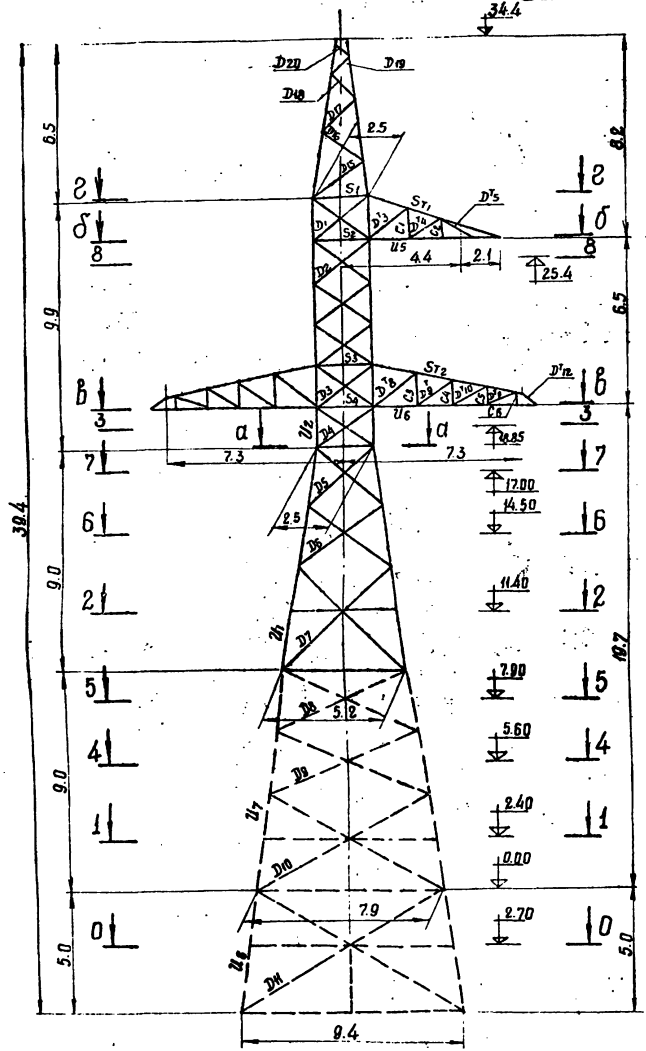

Подставка Н=5м

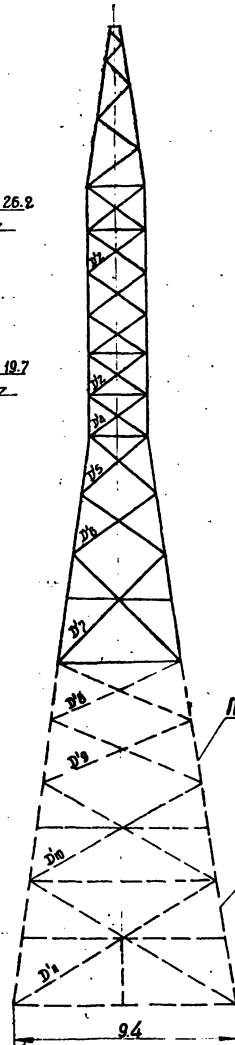

10-10

0-0

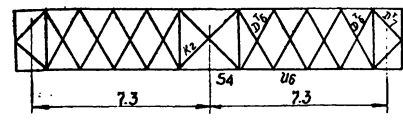
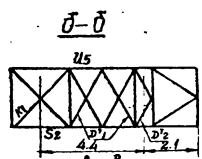

в-в

а-а



2-2

б-б

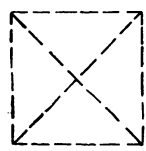

1-1

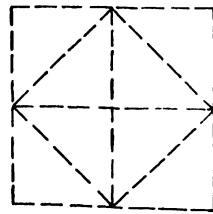
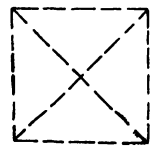
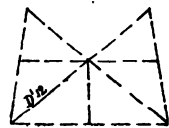
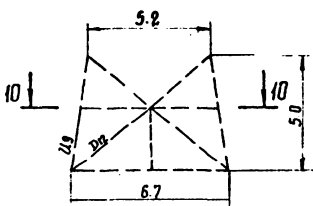
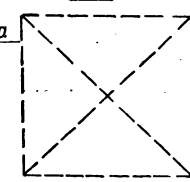

Слемеи расчетных нагрузок на опоры У330-5
Провод 2х АС 300/39 трос С-70

№ схем	Характеристика схем.	Схемы нагружения
I	Провода и трос не оборваны и свободны от гололеда Ветер направлен вдоль осей тросов $t = -5^{\circ}\text{C}; C = 0; \varphi_n = 50 \text{ кг/м}^2; \varphi_t = 73 \text{ кг/м}^2$ I район гололеда; $\alpha = 40^{\circ}$ без разности тяженей	
II	Провода и трос не оборваны и покрыты гололедом. Ветер направлен вдоль осей тросов $t = -5^{\circ}\text{C}; C = 20 \text{ мм}; \alpha = 40^{\circ}; \varphi_n = 12,5 \text{ кг/м}^2; \varphi_t = 18,25 \text{ кг/м}^2$ II р-н гололеда, без разности тяженей. Схема является расчетной для поясов ствoла опоры.	
III	Оборван один провод, дающий наибольший изгибающий или крутящий момент на опору. Трос не оборван. $t = -5^{\circ}\text{C}; C = 20 \text{ мм}; \varphi = 0$ II район гололеда, без разности тяженей. Схема является расчетной для раскосов ствoла опоры, II осям тросов и поясам тросов.	
IV	Оборван трос. Провода не оборваны. $t = -5^{\circ}\text{C}; C = 20 \text{ мм}; \varphi = 0$ III р-н гололеда без разности тяженей	

Примечания:

1. Расчет выполнен по методу предельных состояний в соответствии с указаниями СН и П II-У. 9-62.
2. Суммарное давление ветра на конструкцию опоры $P_{расч.} = 8039 \text{ кг}$ по схеме I

Работать совместно с листом № 8

№	Лист	№ докум.	Подп.	Дата
Разраб.	каштанова			
Проект.	Шидловская			
Рук. гр.	Цейтлин			
Ин. инж. пр.	Андреева			
Вед. инж.	Курнособ			

3.407-120 В.3		
Лит.	Лист	Листов
Р	7	
Янкерно-угловая опора У330-5 Расчетный лист		
Энергосетьпроект Северно-Западное отделение с. Ленинск		

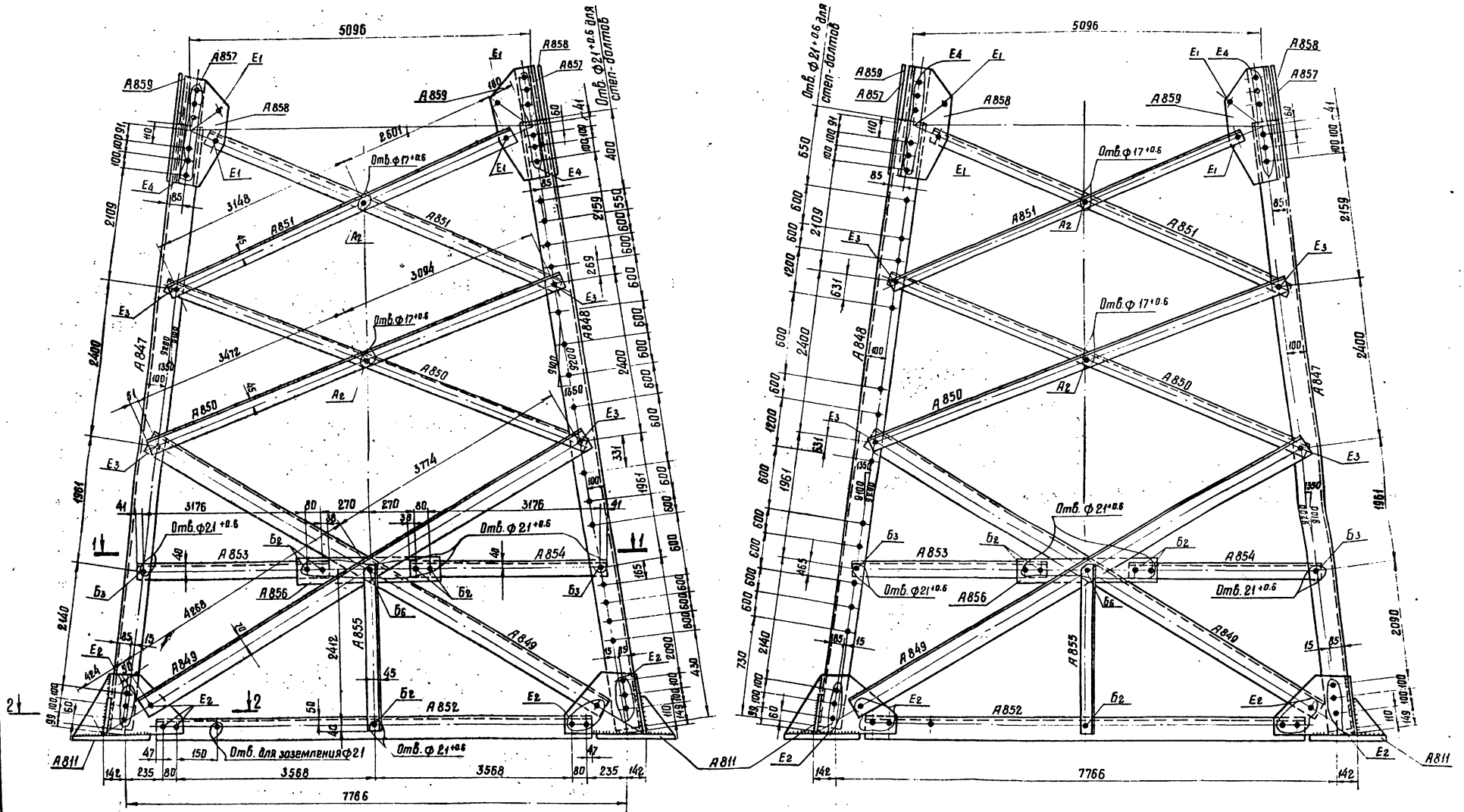

A 856

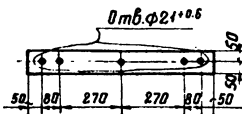

Скос марки A 855

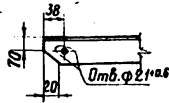

Примечания:

1. Все отверстия $\phi 31^{+0.6}$
2. Все обрезы уголков 48мм
3. Все сварные швы $h=10$ мм
4. При монтаже опоры без подставки устанавливать болты, начиная с высоты 3м.

кроме
оговоренных

Работать совместно с листом № 12

М 1:40
1:15

Изм.	Лист	И вкв.м.	Подп.	Дата	3.407-120	8.3
Разр.	Каштанова	Каштанова	Каштанова		Анкерно-уголовая опора УЗ30-5+9 Подставка Н=9м	Лит Д Лит Н Лит П
Пров.	Цетлин	Цетлин	Цетлин			
Рук. гр.	Цетлин	Цетлин	Цетлин			
Гл. инж. пр.	Андреева	Андреева	Андреева			
Зав. цехом	Курасов	Курасов	Курасов		Энергостройпроект Северо-Западное отделение г. Ленинград	

1-1

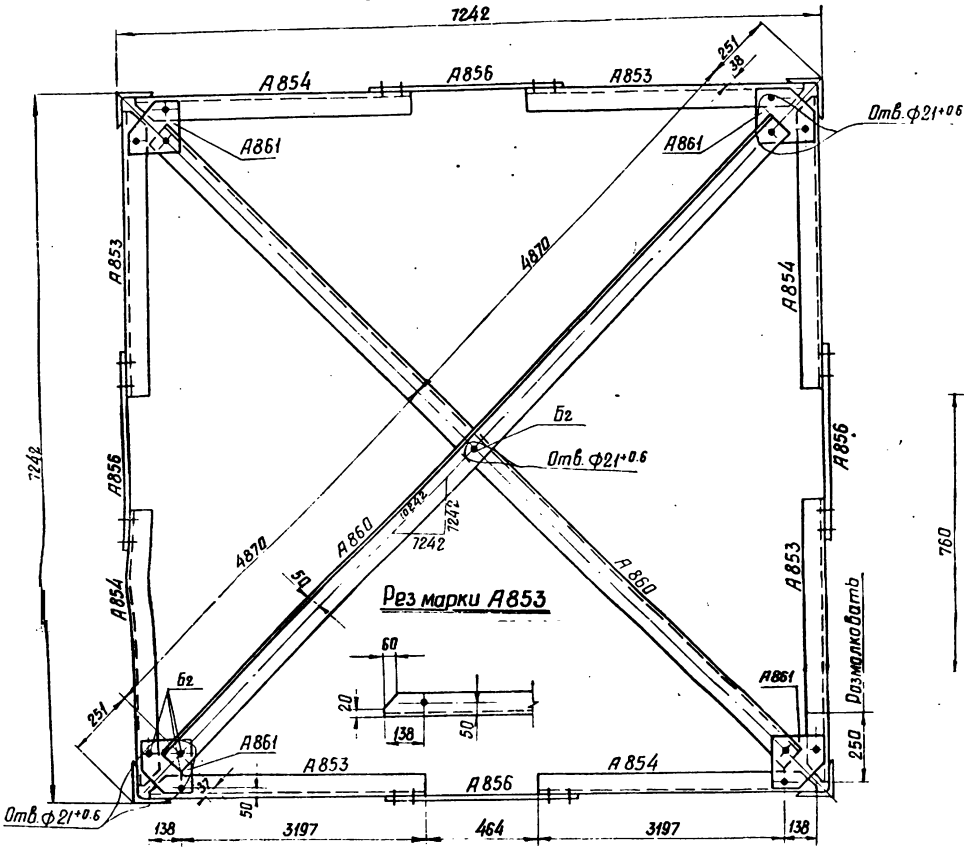

A857

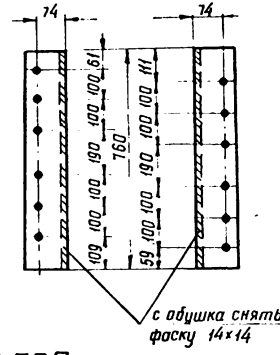

A858

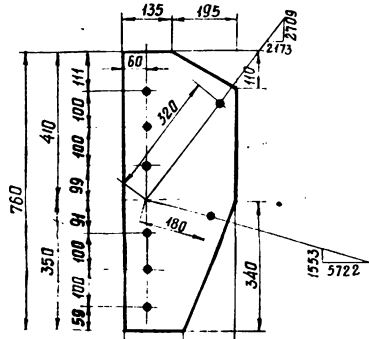

A859

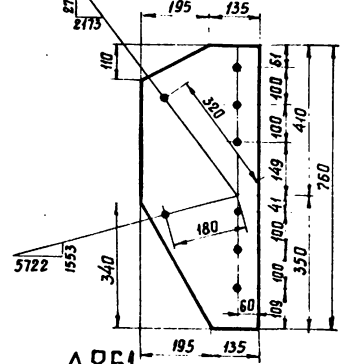

A861

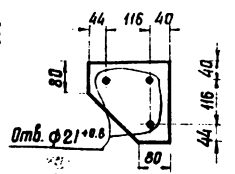

Рез марки А853

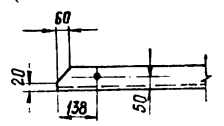

Геометрическая схема (Развертка)

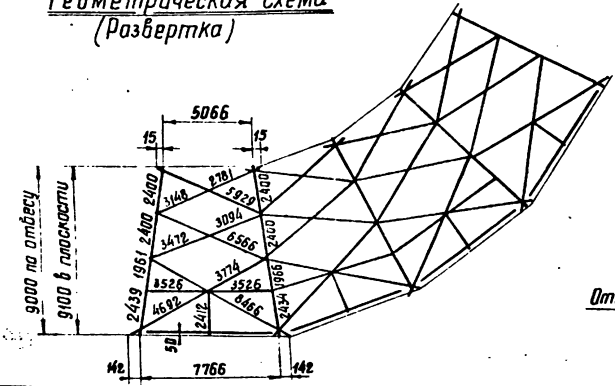

2-2

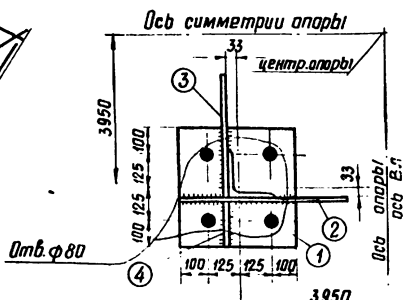

спецификация

Марка	мм вет	Сечение	Длина в мм	Кол-во		Масса в кг			Примечание
				Т	Н	Идет.	Всех	Марка	
А 847		Л 180x11	9180	1		279.9	280	280	
А 848		Л 180x11	9180	1		279.9	280	280	
А 849		Л 125x8	8140	1		126.9	127	127	
А 850		Л 90x7	6665	1		64.2	64	64	
А 851		Л 90x7	5845	1		56.6	57	57	
А 852		Л 125x8	7390	1		114.5	115	115	
А 853		Л 90x7	3335	1		32.2	32	32	
А854(одр.А853)		Л 90x7	3335		1	32.2	32	32	
А 855		Л 90x7	2490	1		23.6	24	24	
А 856		— 100x10	800	1		6.2	6	6	
А 857		Л 140x9	760	1		14.9	15	15	снять фаску
А 858		— 330x10	760	1		16.2	16	16	
А 859		— 330x10	760	1		16.2	16	16	
А 860		Л 110x8	9815	1		132.5	133	133	
А 861		— 200x8	200	1		2.3	2	2	

Требуется на подставку

Марка	кол-во шт.	Масса в кг		Марка	кол-во шт.	Масса в кг	
		Одной марки	Всех			Одной марки	Всех
А 847	3	280	840	А 856	4	6	24
А 848	1	280	280	А 857	4	15	60
А 849	8	127	1016	А 858	4	16	64
А 850	8	64	512	А 859	4	16	64
А 851	8	57	456	А 860	2	133	266
А 852	4	115	460	А 861	4	2	8
А 853	4	32	128				
А 854	4	32	128				
А 855	4	24	96	Итого:			4402

Работать совместно с листом № 11

М 1:40
1:15

СРЗДЛ 3.411-120

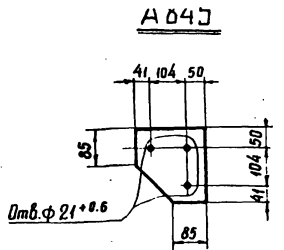
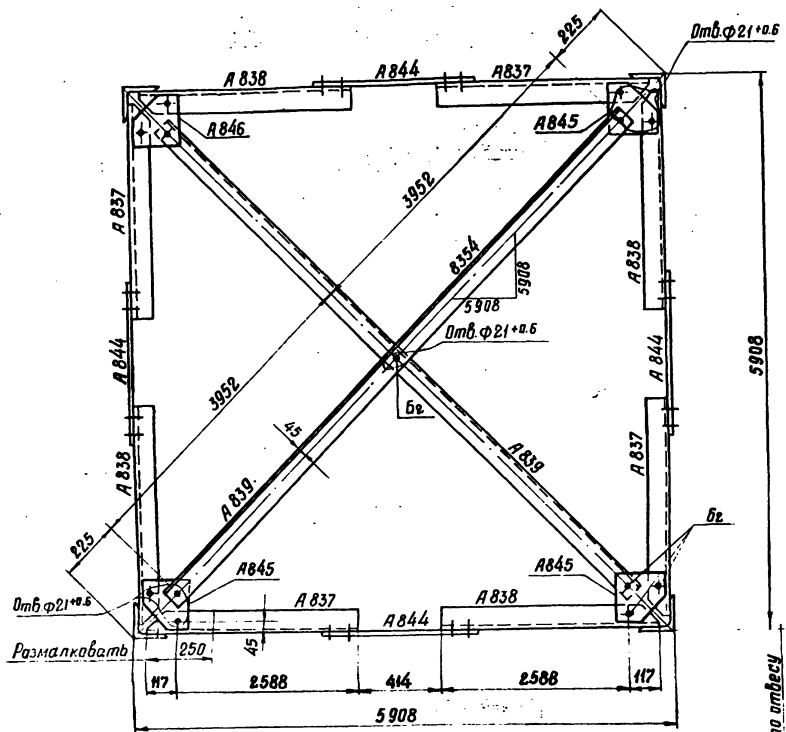

Скос марки А837

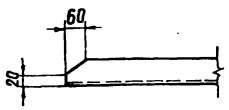

Геометрическая схема / развертка /

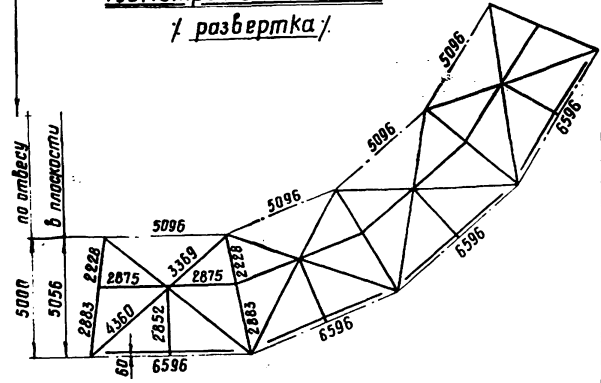

Размалковка А837

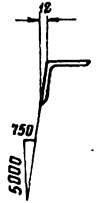

1-1

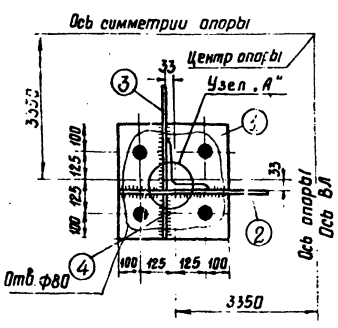

Узел А

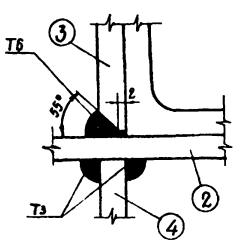

- Примечания:**
- 1 Все отв. ф 21 ± 0.6
 - 2 Все подрезы уголков 33 мм.
 - 3 Все сварные швы h = 10 мм
- } кроме оговоренных.

СПЕЦИФИКАЦИЯ

Марка	НН дет.	Сечение	Длина в мм	Кол-во		Масса в кг			Примечание
				Т	Н	1дет.	Всех	Марки	
А 833		L 180x11	5090	1		155,2	155	155	
А 834		L 180x11	5090	1		155,2	155	155	
А 835		L 110x8	7280	1		98,3	98	98	
А 836		L 110x8	6230	1		84,1	84	84	
А 837		L 80x6	2705	1		19,9	20	20	размалковать
А838 (обр. А837)		L 80x6	2705		1	19,9	20	20	
А 839		L 90x7	1970	1		76,8	77	77	
А 840		L 80x6	2700	1		19,9	20	20	
А 841		L 140x9	760	1		14,7	15	15	снять фаску
А 842		- 400x10	760	1		20,8	21	21	
А 843		- 400x10	760	1		20,8	21	21	
А 844		- 260x8	740	1		8,5	9	9	
А 845		- 195x8	195	1		2,0	2	2	
А 846	1	- 450x40	450	1		63,5	64		105
	2	- 410x12	680	1		20,8	21		
	3	- 410x12	485	1		16,6	17		
	4	- 230x12	300	1		3,3	3		

Требуется

Марка	К-во шт.	Масса в кг		Марка	К-во шт.	Масса в кг	
		одной марки	Всех			одной марки	Всех
А 833	2	155	310	А 842	4	21	84
А 834	2	155	310	А 843	4	21	84
А 835	8	98	784	А 844	4	9	36
А 836	4	84	336	А 845	4	2	8
А 837	4	20	80	А 846	4	105	420
А 838	4	20	80				
А 839	2	77	154				
А 840	4	20	80				
А 841	4	15	60				
						Итого:	2826

Работать совместно с листом № 13

М 1:30
1:15

Серия 3.401-120

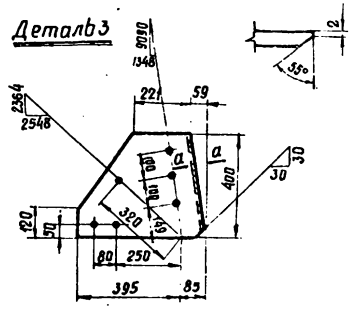
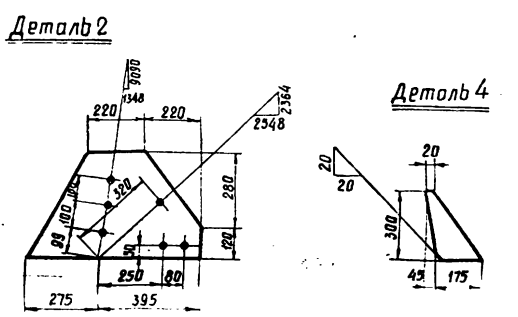
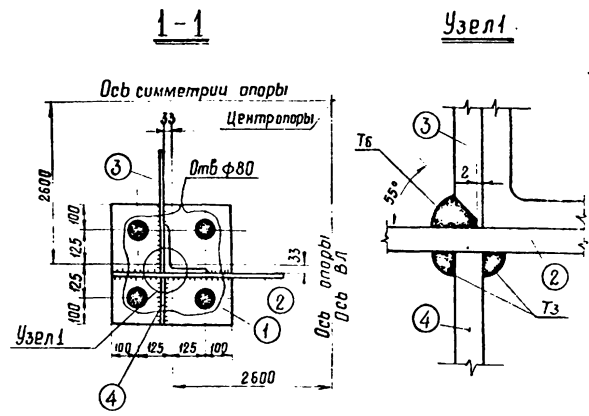
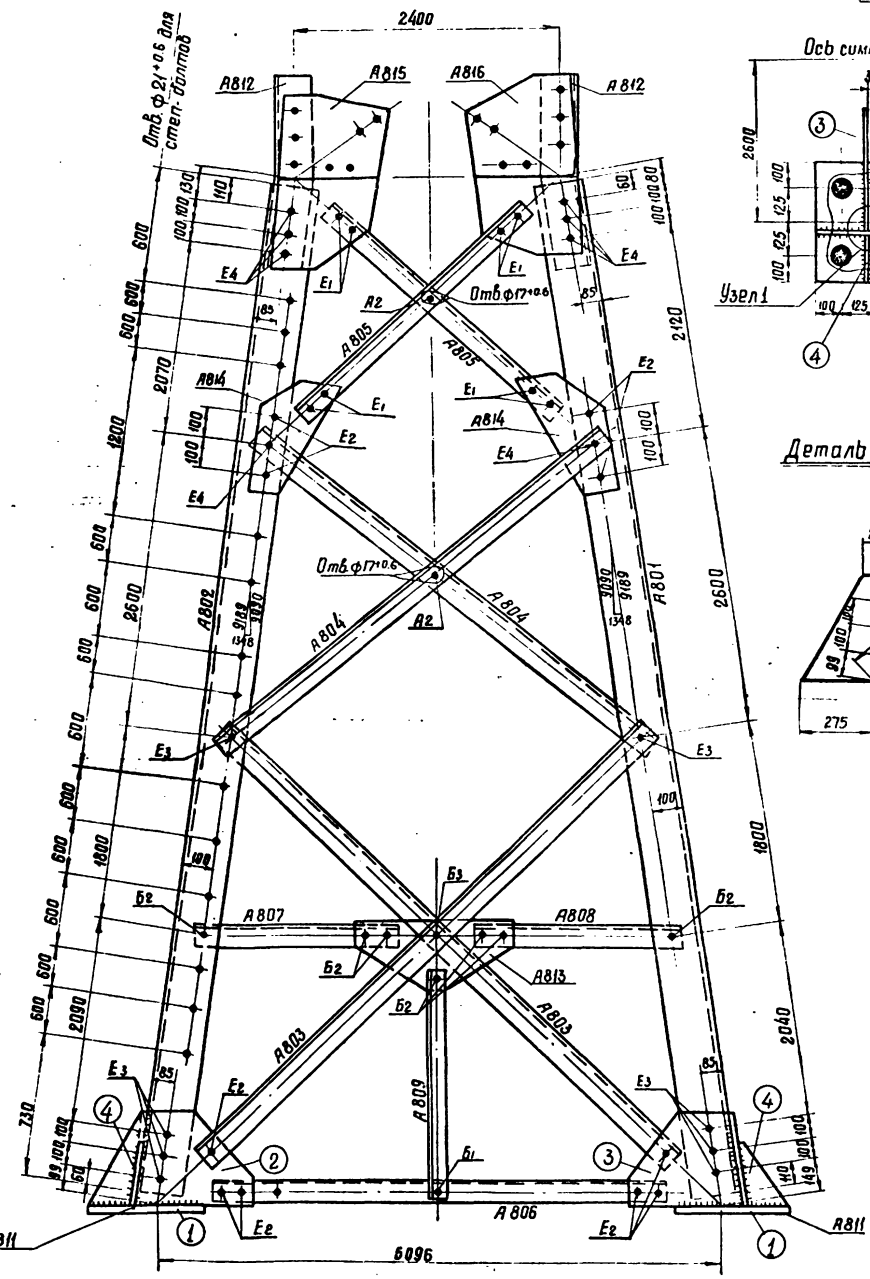
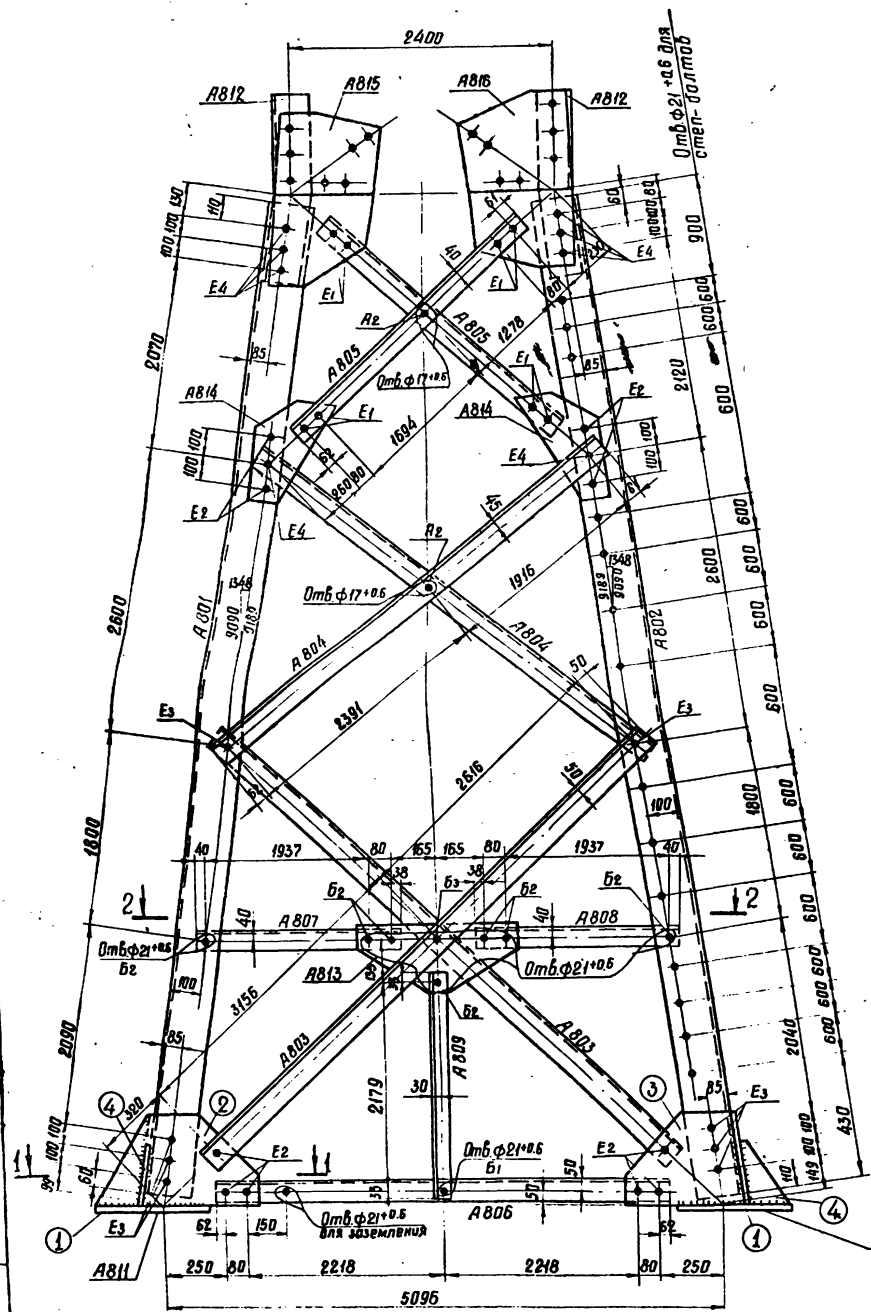

Упр. и экз. / Подпись и дата
92331411-17

Работать совместно с листом № 16

M 1:35
1:15

Изм.	Лист	№ докум.	Подп.	Дата	3.401-120	В.3	
Разраб.	Провер.	Рук. гр.	Инж.пр.	Зав.цехом	Анкерно-уголовая опора УЗ30-5 Нижняя секция	Лит. Р	
Л.И.И.	Цейтлин	Цейтлин	Андреева	Курносоев	15	Лист 15	
						ЭНЕРГОСЕТЬПРОЕК Север-Западное отделение г. Ленинград	

Чертеж 3.407-120

Услов. н. подл. Изменен в деталях
1979 г. № 19

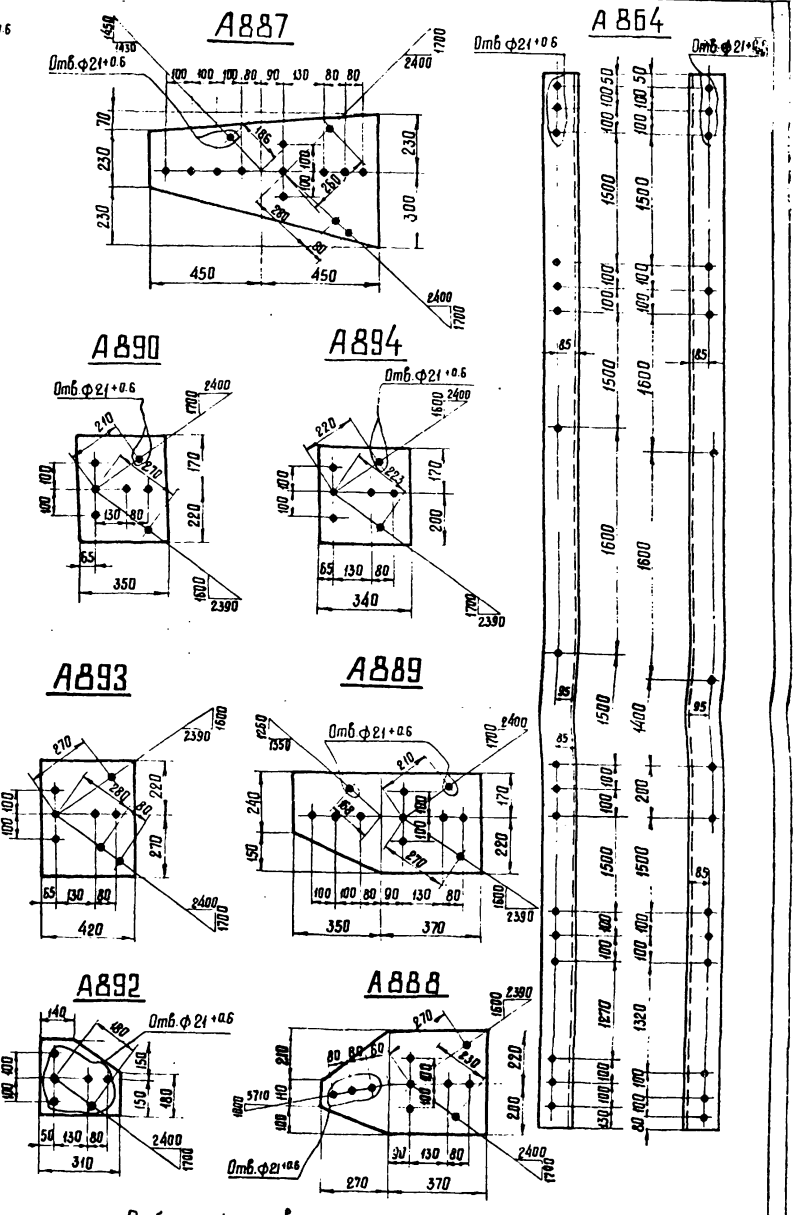
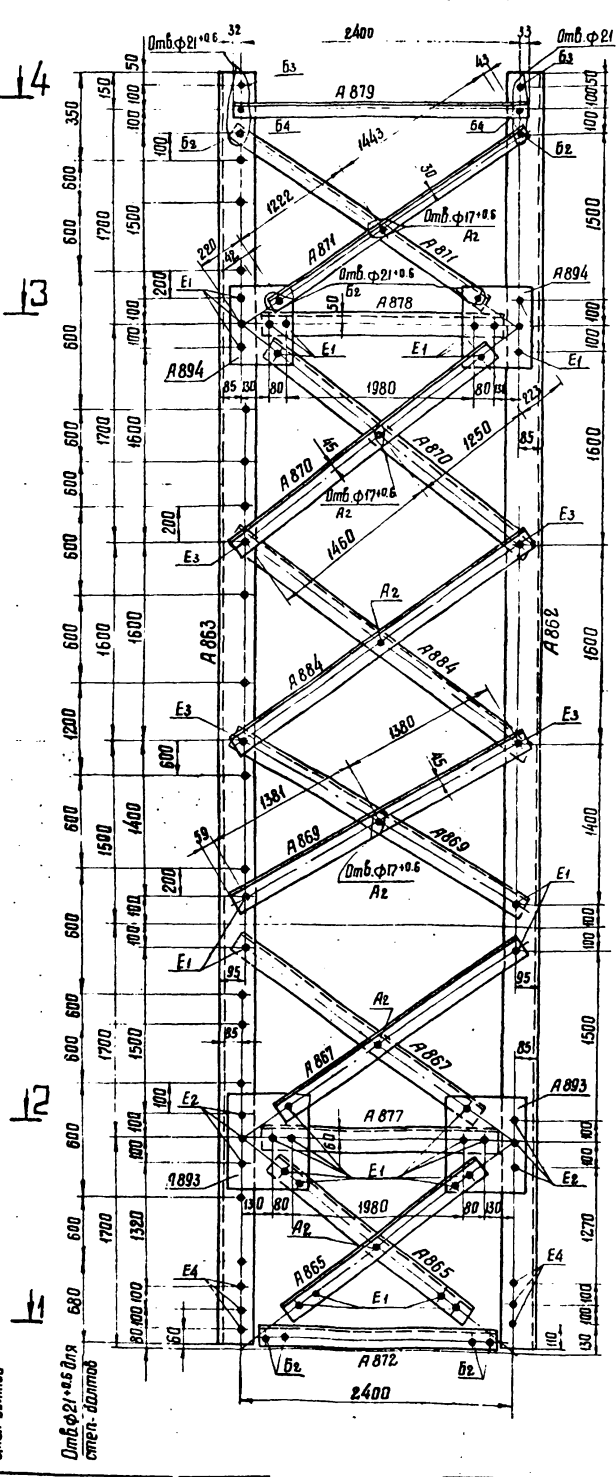
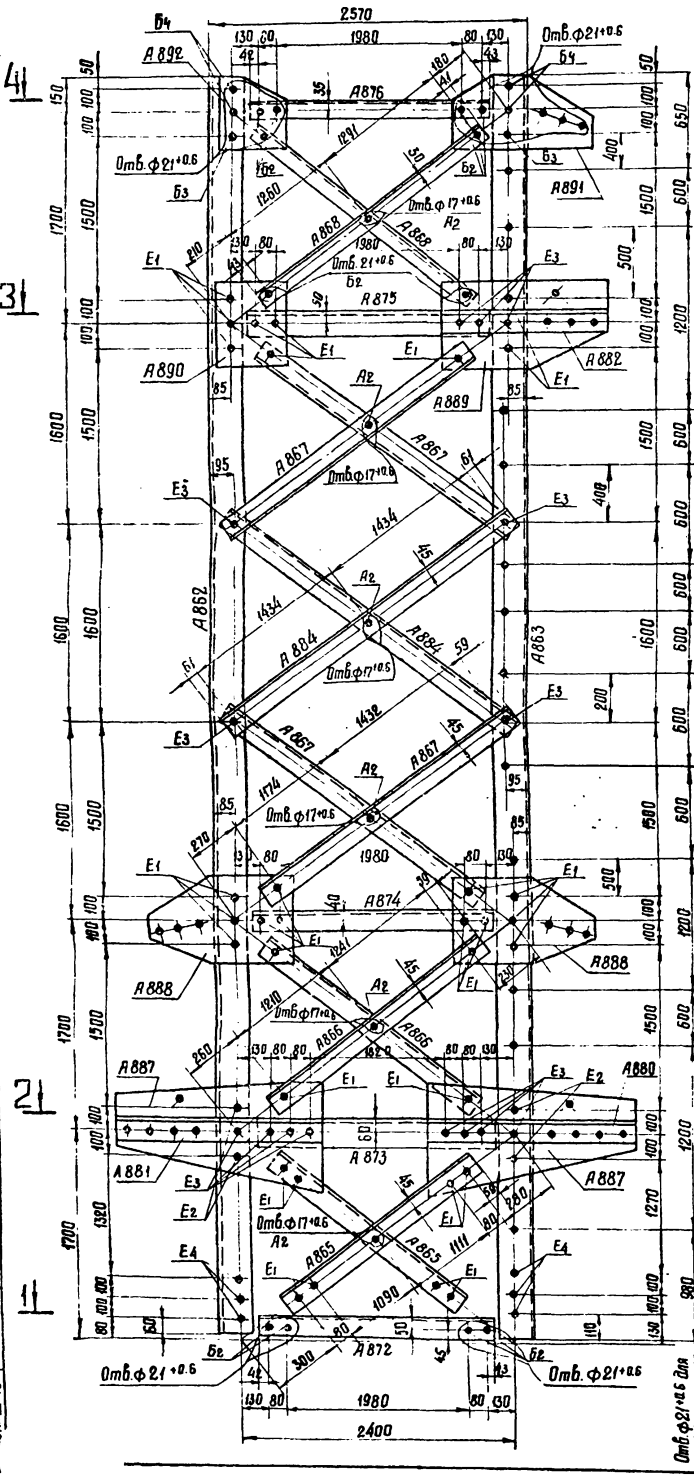

Работать совместно с листом № 18

Изм.	Лист	№ докум.	Подп.	Дата	3.407-120	В.3
Разраб.	Пацито	Вяз.				
Провер.	Цейтлин	Мих.			Лит.	Лист
Рук. гр.	Цейтлин	Мих.				
Гл. инж. пр.	Андреева	Иван.			ЭНЕРГОСЕТЬПРОЕКТИ	
Инж. инст.	Киселева	Иван.			Ведущая группа	

М 1:30
1:15

Анкерно-целобая опора
УЗ30-5

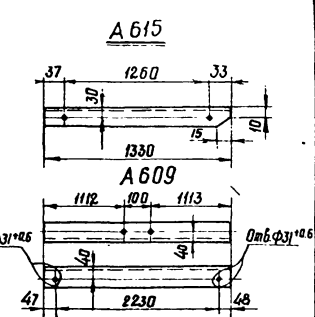
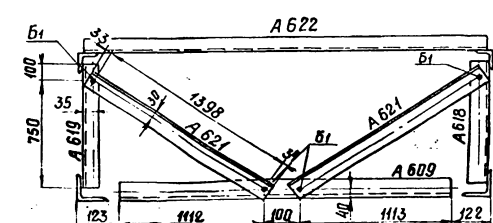
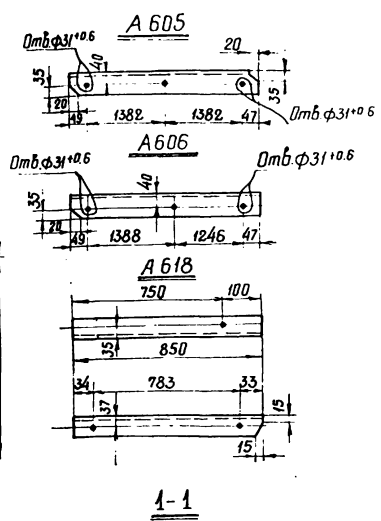
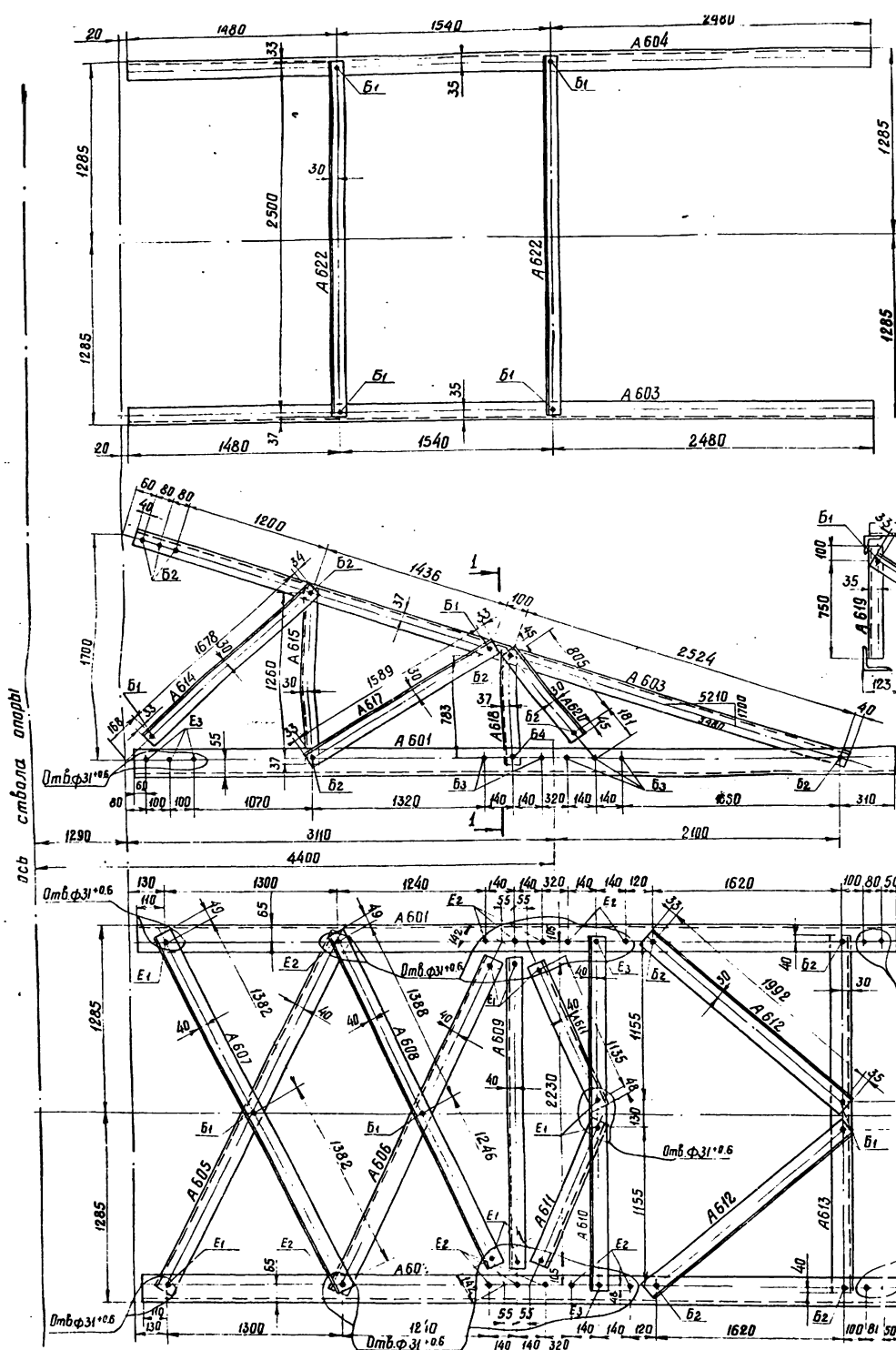

Примечания:
 1. Все отв. ф 21*0.6 кроме оголовных.
 2. Все обрезы уголков 47мм, кроме оголовных.

Отв. для подвески поддерживающей гирлянды при обводке шлейфа

М 1:25
 М 1:15

Спецификация

Марка	НМ дет	Сечение	Длина мм	Кол-во		Масса в кг		Примечание	
				Т	Н	Идет	Всех		Марки
А 601		L 110x8	5500	1	—	74.3	74	74	
А 602 (обр. А 601)		L 110x8	5500	—	1	74.3	74	74	
А 603		L 70x6	5500	1	—	35.1	35	35	
А 604 (обр. А 603)		L 70x6	5500	—	1	35.1	35	35	
А 605		L 80x6	2860	1	—	21.0	21	21	
А 606		L 80x6	2730	1	—	20.0	20	20	
А 607		L 80x6	2860	1	—	21.0	21	21	
А 608		L 80x6	2730	1	—	20.0	20	20	
А 609		L 80x6	2325	1	—	17.1	17	17	
А 610		L 80x6	2520	1	—	18.6	19	19	
А 611		L 80x6	1230	1	—	9.0	9	9	
А 612		L 63x5	2060	1	—	10.0	10	10	
А 613		L 63x5	2520	1	—	12.1	12	12	
А 614		L 63x5	1745	1	—	8.3	8	8	
А 615		L 63x5	1330	1	—	6.3	6	6	Отверстия сверлить
А 616 (обр. А 615)		L 63x5	1330	—	1	6.3	6	6	—
А 617		L 63x5	1655	1	—	7.9	8	8	
А 618		L 70x6	850	1	—	5.4	5	5	Отверстия сверлить
А 619 (обр. А 618)		L 70x6	850	—	1	5.4	5	5	—
А 620		L 63x5	895	1	—	4.3	4	4	
А 621		L 63x5	1465	1	—	7.0	7	7	
А 622		L 63x5	2570	1	—	12.3	12	12	

Требуется на трассе

Марка	Кол-во	Масса в кг		Марка	Кол-во	Масса в кг	
		одной марки	всех			одной марки	всех
А 601	1	74	74	А 613	1	12	12
А 602	1	74	74	А 614	2	8	16
А 603	1	35	35	А 615	1	6	6
А 604	1	35	35	А 616	1	6	6
А 605	1	21	21	А 617	2	8	16
А 606	1	20	20	А 618	1	5	5
А 607	1	21	21	А 619	1	5	5
А 608	1	20	20	А 620	2	4	8
А 609	1	17	17	А 621	2	7	14
А 610	1	19	19	А 622	2	12	24
А 611	2	9	18				
А 612	2	10	20				
Итого:						486	

Изм	Лист	И докум.	Подп.	Дата	3.407-120	В.З
Разраб.	Провер.	Цейтлин	Цейтлин	Цейтлин	Анкерно-узловые опоры 4330-5; 4330-6	Лит. Р
Ук. эр.	Эл. инж. пр.	Андреева	Андреева	Андреева	Трассы L=4,4 м	Листов 20
Зав. инж. пр.	Курносав	Курносав	Курносав	Курносав		Энергосетьпроект Северо-западного филиала г. Ленинград

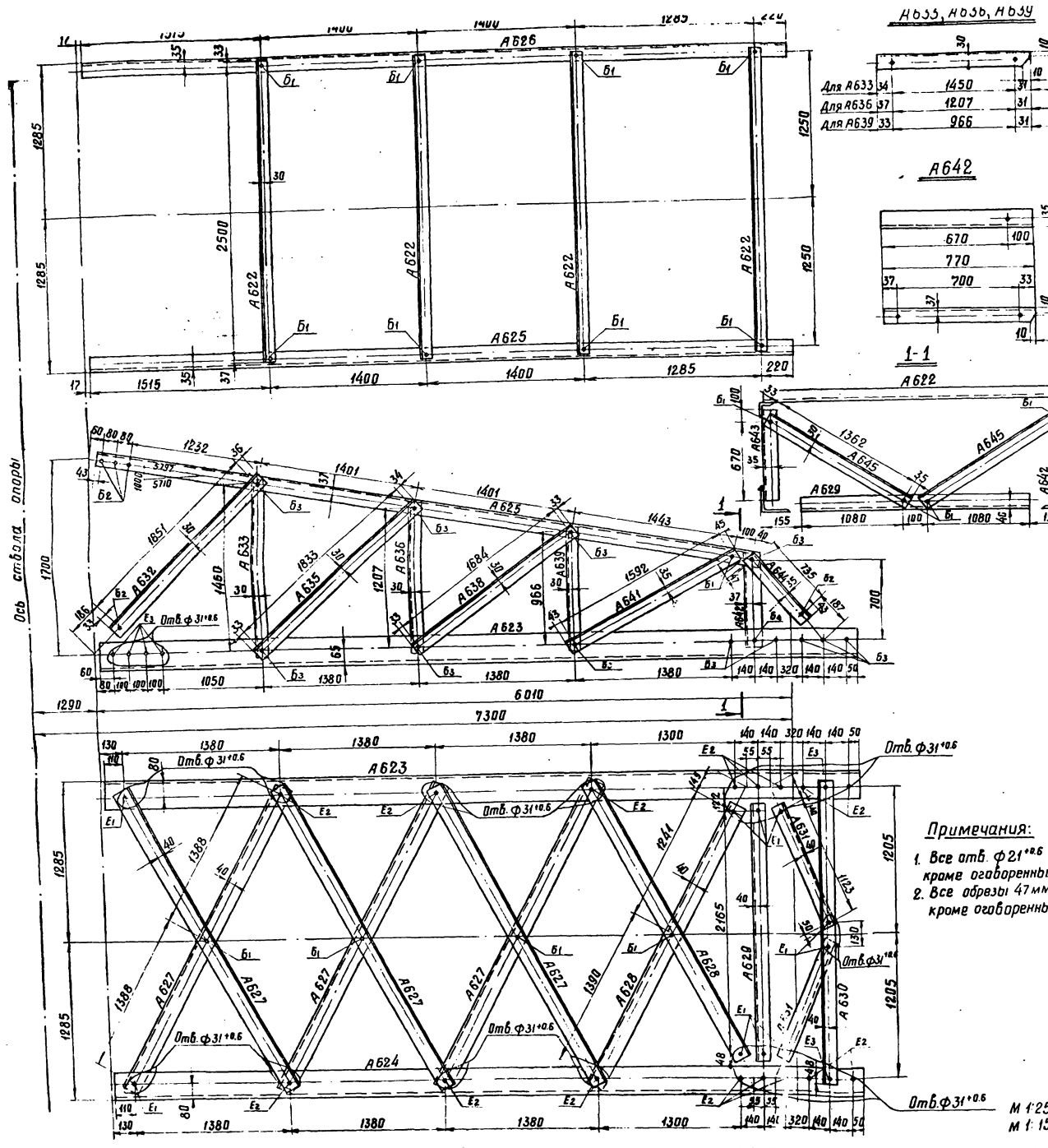

А635, А636, А639

Для А633	34	1450	31
Для А636	37	1207	31
Для А639	33	966	31

А642

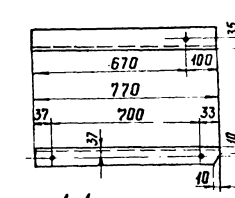

1-1

А622

Спецификация

Марка	№ дет.	Сечение	Длина мм	Колич.		Масса в кг		Примечание	
				Т	Н	1 дет.	Всех		Марки
А 622		Л 63x5	2570	1	-	12.3	12	12	
А 623		Л 140x9	6480	1	-	125.7	126	126	
А624(обр.А623)		Л 140x9	6480	-	1	125.7	126	126	
А 625		Л 70x6	5820	1	-	37.1	37	37	
А626(обр.А625)		Л 70x6	5820	-	1	37.1	37	37	
А 627		Л 80x6	2870	1	-	21.8	22	22	
А 628		Л 80x6	2725	1	-	20.0	20	20	
А 629		Л 80x6	2260	1	-	16.6	17	17	
А 630		Л 80x6	2505	1	-	18.4	18	18	
А 631		Л 80x6	1220	1	-	8.9	9	9	
А 632		Л 63x5	1920	1	-	9.2	9	9	
А 633		Л 63x5	1515	1	-	7.2	7	7	Отверстия сверлить
А634(обр.А633)		Л 63x5	1515	-	1	7.2	7	7	
А 635		Л 63x5	1900	1	-	9.1	9	9	
А 636		Л 63x5	1275	1	-	6.1	6	6	Отверстия сверлить
А637(обр.А636)		Л 63x5	1275	-	1	6.1	6	6	
А 638		Л 63x5	1750	1	-	8.4	8	8	
А 639		Л 63x5	1030	1	-	4.9	5	5	Отверстия сверлить
А640(обр.А639)		Л 63x5	1030	-	1	4.9	5	5	
А 641		Л 70x6	1680	1	-	10.7	11	11	
А 642		Л 70x6	770	1	-	4.9	5	5	Отверстия сверлить
А643(обр.А642)		Л 70x6	770	-	1	4.9	5	5	
А 644		Л 70x6	825	1	-	5.2	5	5	
А 645		Л 63x5	1430	1	-	6.8	7	7	

Требуется на траверсу

Марка	К-во	Масса в кг		Марка	К-во	Масса в кг	
		Одной марки	Всех			Одной марки	Всех
А 622	4	12	48	А 634	1	7	7
А 623	1	126	126	А 635	2	9	18
А 624	1	126	126	А 636	1	6	6
А 625	1	37	37	А 637	1	6	6
А 626	1	37	37	А 638	2	8	16
А 627	6	22	132	А 639	1	5	5
А 628	2	20	40	А 640	1	5	5
А 629	1	17	17	А 641	2	11	22
А 630	1	18	18	А 642	1	5	5
А 631	2	9	18	А 643	1	5	5
А 632	2	9	18	А 644	2	5	10
А 633	1	7	7	А 645	2	7	14
Итого:						743	

Примечания:
 1. Все отв. ф 31^{±0.6} кроме огоборенных
 2. Все обрезы 47мм кроме огоборенных.

Изм. лист	И докум.	Подп.	Дата	3.407-120	8.3
Израб.	Каштанова	Генер.		Якерна-целовые опоры У.330-5, У.350-6 Траверса Л-7,3м	Лит. лист листов р 21
Пробер.	Цейтлик	Машин.			
Рук. ср.	Цейтлик	Машин.			
Гл. инж. пр.	Яндреева	Машин.			
Зав. НИИЭС	Курасов	Машин.		Энергосетьпроект Северо-Западного управления г. Ленинград	

Э.2937ч. №23

М 1:25
М 1:15

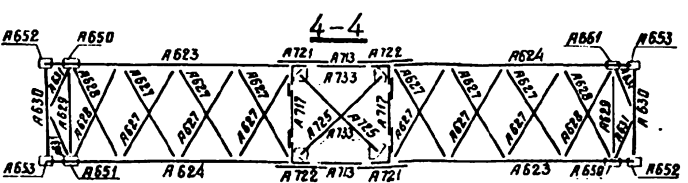
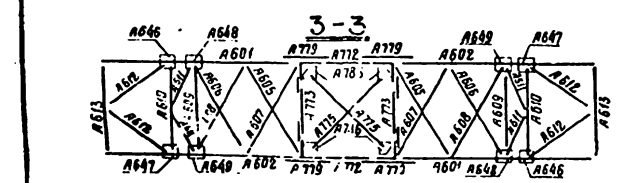
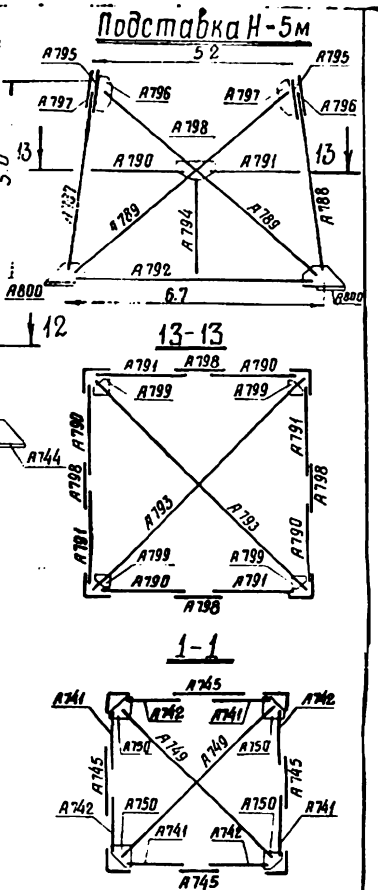
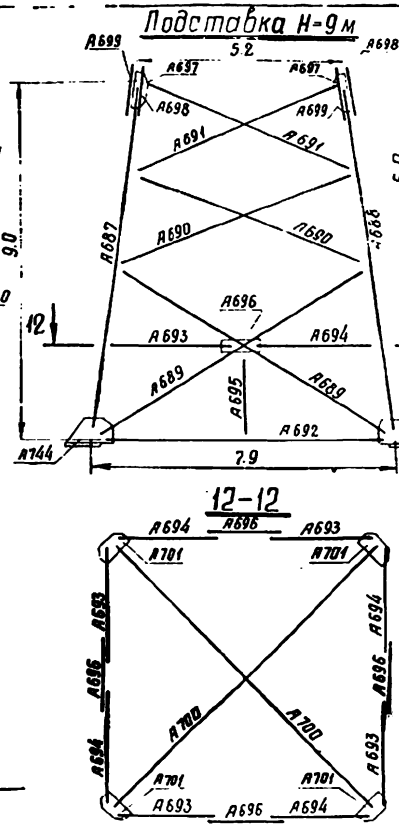
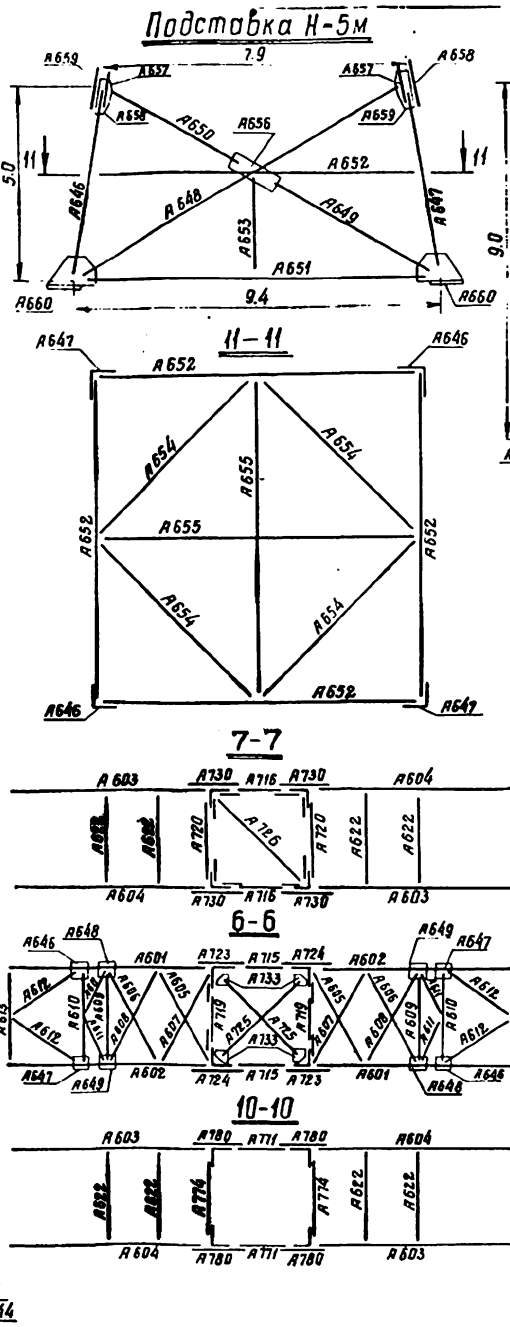
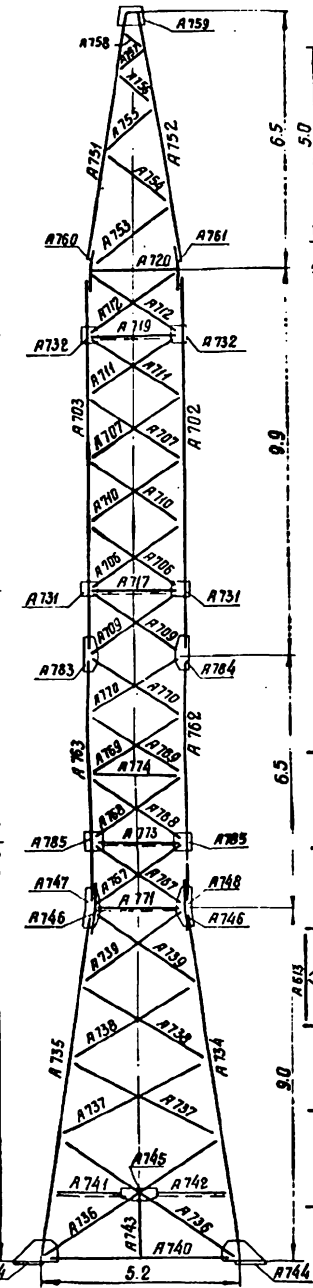
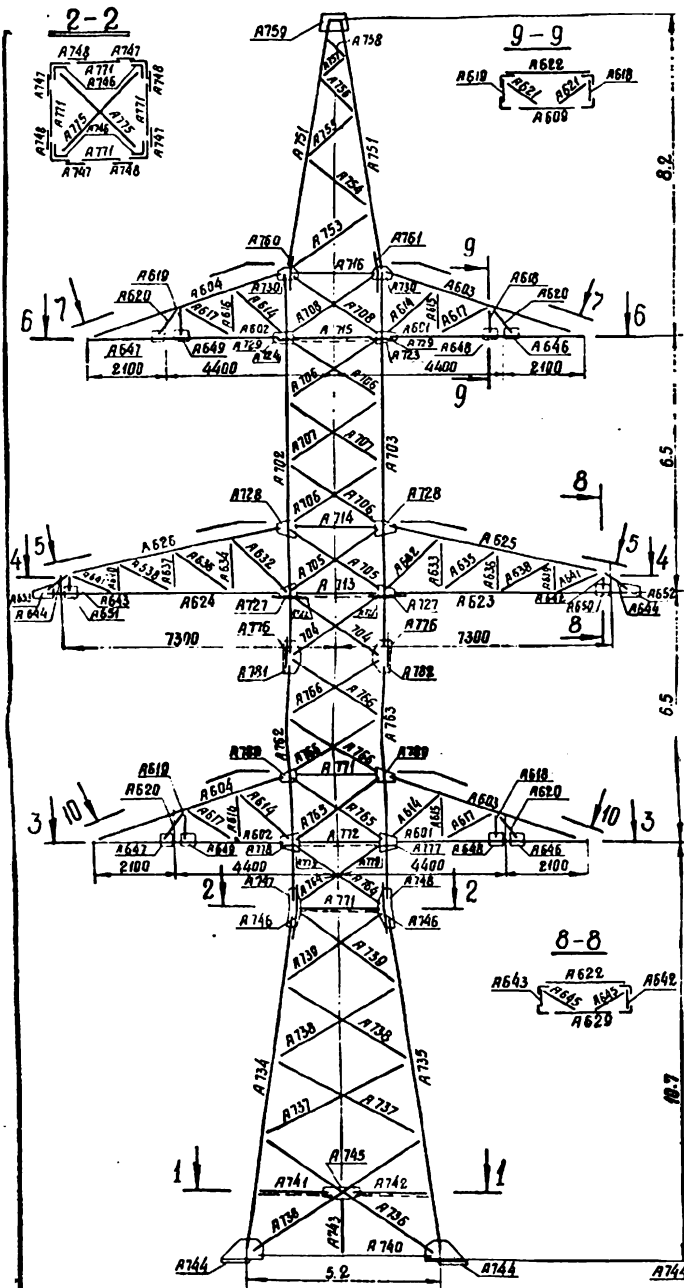

Работать совместно с листами № 23, 25, 26, 27, 28.

Лист	И. док.м.	Подп.	Дата	3 407-120	В.3
Разраб.	Шидловская			Анкерно-угловая опора У330-6	Лит. Лист Листов Д 24
Продер.	Лацино				
Рук. ер.	Цейтлин			ЭНЕРГОСПРОЕКТ	
Гл. инж. пр.	Андреева			Север-Западное отделение г. Ленинград	
Зав. инж. пр.	Курносков				

М 1:15

Таблица отправочных марок

Марка А	Имя отпав. марки	Наименов. элементов	Сечение	Длина Н	Масса Г/м ³	У330-6		У330-6+5		У330-6+9		У330-6+14		У330-6+17		У330-6+5		У330-6+9		У330-6+14					
						Н-во	Масса	Н-во	Масса	Н-во	Масса	Н-во	Масса	Н-во	Масса	Н-во	Масса	Н-во	Масса	Н-во	Масса	Н-во	Масса	Н-во	Масса
702	Листы 42, 43	пояса	L 160x10	10,0	248	2	496	2	496	2	496	2	496	2	496	2	496	2	496	2	496	2	496		
703				10,0	248	2	496	2	496	2	496	2	496	2	496	2	496	2	496	2	496	2	496	2	496
704				2,5	34	4	136	4	136	4	136	4	136	4	136	4	136	4	136	4	136	4	136	4	136
705		раскосы	L 110x8	2,5	25	4	100	4	100	4	100	4	100	4	100	4	100	4	100	4	100	4	100		
706				2,7	26	12	312	12	312	12	312	12	312	12	312	12	312	12	312	12	312	12	312		
707				3,0	29	8	232	8	232	8	232	8	232	8	232	8	232	8	232	8	232	8	232		
708		раскосы	L 63x5	2,5	13	4	52	4	52	4	52	4	52	4	52	4	52	4	52	4	52	4	52		
709				2,6	19	4	76	4	76	4	76	4	76	4	76	4	76	4	76	4	76	4	76		
710				2,9	28	4	112	4	112	4	112	4	112	4	112	4	112	4	112	4	112	4	112		
711		раскосы	L 80x6	2,8	29	4	108	4	108	4	108	4	108	4	108	4	108	4	108	4	108	4	108		
712				2,8	13	4	52	4	52	4	52	4	52	4	52	4	52	4	52	4	52	4	52		
713				2,2	34	2	68	2	68	2	68	2	68	2	68	2	68	2	68	2	68	2	68		
714		распорки	L 80x6	2,2	16	2	32	2	32	2	32	2	32	2	32	2	32	2	32	2	32	2	32		
715				2,2	30	2	60	2	60	2	60	2	60	2	60	2	60	2	60	2	60	2	60		
716				2,2	14	2	28	2	28	2	28	2	28	2	28	2	28	2	28	2	28	2	28		
717	распорки	L 70x6	2,2	14	2	28	2	28	2	28	2	28	2	28	2	28	2	28	2	28	2	28			
718			2,2	24	2	48	2	48	2	48	2	48	2	48	2	48	2	48	2	48	2	48			
719			2,2	21	2	42	2	42	2	42	2	42	2	42	2	42	2	42	2	42	2	42			
720	раскосы	L 63x5	2,5	12	2	24	2	24	2	24	2	24	2	24	2	24	2	24	2	24	2	24			
721			0,9	9	2	18	2	18	2	18	2	18	2	18	2	18	2	18	2	18	2	18			
722			0,9	9	2	18	2	18	2	18	2	18	2	18	2	18	2	18	2	18	2	18			
723	стыковые накладки	L 90x7	0,7	7	2	14	2	14	2	14	2	14	2	14	2	14	2	14	2	14	2	14			
724			0,7	7	2	14	2	14	2	14	2	14	2	14	2	14	2	14	2	14	2	14			
725			0,7	7	2	14	2	14	2	14	2	14	2	14	2	14	2	14	2	14	2	14			
726	диффрагма	L 70x6	3,1	20	4	80	4	80	4	80	4	80	4	80	4	80	4	80	4	80	4	80			
727			3,2	16	1	16	1	16	1	16	1	16	1	16	1	16	1	16	1	16	1	16			
728			0,9	28	4	112	4	112	4	112	4	112	4	112	4	112	4	112	4	112	4	112			
729	фрасанки	— 88	0,7	15	4	60	4	60	4	60	4	60	4	60	4	60	4	60	4	60	4	60			
730			0,8	17	4	68	4	68	4	68	4	68	4	68	4	68	4	68	4	68	4	68			
731			0,6	9	4	36	4	36	4	36	4	36	4	36	4	36	4	36	4	36	4	36			
732	фрасанки	— 810	0,5	14	4	56	4	56	4	56	4	56	4	56	4	56	4	56	4	56	4	56			
733			0,4	9	4	36	4	36	4	36	4	36	4	36	4	36	4	36	4	36	4	36			
734			0,3	5	8	40	8	40	8	40	8	40	8	40	8	40	8	40	8	40	8	40			
735	Лист 19	пояса	L 80x6	6,5	48	3	144	3	144	3	144	3	144	3	144	3	144	3	144	3	144	3	144		
752				6,5	48	1	48	1	48	1	48	1	48	1	48	1	48	1	48	1	48	1	48		
753				2,6	8	4	32	4	32	4	32	4	32	4	32	4	32	4	32	4	32	4	32		
754		раскосы	L 50x4	2,2	7	4	28	4	28	4	28	4	28	4	28	4	28	4	28	4	28	4	28		
755				2,1	6	4	24	4	24	4	24	4	24	4	24	4	24	4	24	4	24	4	24		
756				1,4	4	4	16	4	16	4	16	4	16	4	16	4	16	4	16	4	16	4	16		
757		раскосы	L 50x4	1,2	4	4	16	4	16	4	16	4	16	4	16	4	16	4	16	4	16	4	16		
758				0,7	2	4	8	4	8	4	8	4	8	4	8	4	8	4	8	4	8	4	8		
759				0,5	4	4	16	4	16	4	16	4	16	4	16	4	16	4	16	4	16	4	16		
760		стыковые фрасанки	— 810	0,4	3	4	12	4	12	4	12	4	12	4	12	4	12	4	12	4	12	4	12		
761				0,4	4	4	16	4	16	4	16	4	16	4	16	4	16	4	16	4	16	4	16		
601				Лист 20	пояс	L 110x8	5,5	74	4	296	4	296	4	296	4	296	4	296	4	296	4	296	4	296	4
602		5,5	74				4	296	4	296	4	296	4	296	4	296	4	296	4	296	4	296	4	296	
603		5,5	35				4	140	4	140	4	140	4	140	4	140	4	140	4	140	4	140	4	140	
604		Лист 20	тяга	L 70x6	5,5	35	4	140	4	140	4	140	4	140	4	140	4	140	4	140	4	140	4	140	
605	2,9				21	4	84	4	84	4	84	4	84	4	84	4	84	4	84	4	84	4	84		

Работать совместно с листами № 23, 24, 25, 27, 28

Таблица отпрабочных марок

Марка	Лист	Исполнение элементов	Сечение	Длина м	Масса															
					У330-6		У330-6+5		У330-6+9		У330-6+14		У330-6+17		У330-6+5		У330-6+9		У330-6+14	
					К-во	Масса всех	К-во	Масса всех	К-во	Масса всех	К-во	Масса всех	К-во	Масса всех	К-во	Масса всех	К-во	Масса всех	К-во	Масса всех
646				04	19	4	76	4	76	4	76	4	76	4	76	4	76	4	76	
647				04	49	4	76	4	76	4	76	4	76	4	76	4	76	4	76	
648				04	20	4	80	4	80	4	80	4	80	4	80	4	80	4	80	
649				04	20	4	80	4	80	4	80	4	80	4	80	4	80	4	80	
650				04	20	2	40	2	40	2	40	2	40	2	40	2	40	2	40	
651				04	20	2	40	2	40	2	40	2	40	2	40	2	40	2	40	
652				04	20	2	40	2	40	2	40	2	40	2	40	2	40	2	40	
653				04	20	2	40	2	40	2	40	2	40	2	40	2	40	2	40	
661		пояс	L 80x6	6.6	49							4	196	4	196	4	196	4	196	
662		стыковые фасонки	-δ10	04	3							4	12	4	12	4	12	4	12	
663				04	3							4	12	4	12	4	12	4	12	
664				2.8	9							8	72	8	72	8	72	8	72	
665		раскосы	L 50x4	2.5	8							8	64	8	64	8	64	8	64	
666				2.0	6							8	48	8	48	8	48	8	48	
667			L 63x5	1.4	4							8	32	8	32	8	32	8	32	
668		распорки	L 63x5	0.9	5							8	40	8	40	8	40	8	40	
669				0.8	5							2	10	2	10	2	10	2	10	
670		пояса	L 70x6	1.1	7							2	14	2	14	2	14	2	14	
671				1.1	7							2	14	2	14	2	14	2	14	
672		тяги	L 63x5	1.2	6							2	12	2	12	2	12	2	12	
673				1.2	6							2	12	2	12	2	12	2	12	
674		раскосы	L 50x4	0.7	2							2	4	2	4	2	4	2	4	
675				0.5	2							2	4	2	4	2	4	2	4	
676		диффрагма	L 63x5	0.8	4							1	4	1	4	1	4	1	4	
677				0.8	4							2	8	2	8	2	8	2	8	
678				0.3	4							2	8	2	8	2	8	2	8	
679				0.3	4							2	8	2	8	2	8	2	8	
680				0.4	4							2	8	2	8	2	8	2	8	
681				0.4	4							2	8	2	8	2	8	2	8	
682		фасонки для крепления трапа	-δ16	0.5	4							2	28	2	28	2	28	2	28	
683				0.3	6							2	12	2	12	2	12	2	12	
685		распорка	L 70x6	0.8	5							2	10	2	10	2	10	2	10	
686		прокладки	-δ10	0.1	1							4	4	4	4	4	4	4	4	
Масса металла на опору					14742	17824	19844	24284	15020	18102	20122	24562								
Масса метизов					980	1179	1206	1420	998	1197	1224	1438								
Масса наплавленного металла					13	12	13	12	13	12	13	12								
Общая масса опоры без цинкового покрытия					15735	19015	21063	25716	16031	19311	21359	26012								
Масса цинкового покрытия					614	742	822	1003	625	753	833	1014								
Общая масса опоры с цинковым покрытием					16349	19757	21885	26719	16656	20064	22192	27026								
					16128	19324	21336	25921	16436	19632	21643	26229								

Таблицы конструкции Серия 3.407-120

Изм. Листов. Подпись и дата 20.03.2011 г.

Выборка металла

№№ п/п	Сечение	Масса, кг								Марка стали	ГОСТ
		У330-6	У330-6+5	У330-6+9	У330-6+14	У330-6+17	У330-6+5	У330-6+9	У330-6+14		
1	L 200 x 20	—	1436	2208	3436	—	1436	2208	3436		
2	L 200 x 16	1780	1780	1944	2112	1780	1780	1944	2112		
3	L 200 x 14	1400	1400	1400	1400	1400	1400	1400	1400		
4	L 160 x 10	992	992	992	992	992	992	992	992		
5	L 140 x 9	504	504	504	2636	1952	504	504	504	2636	1952
6	L 125 x 8	68	68	1524	1068	1600	68	68	1524	1068	1600
7	L 110 x 8	1270	2398	2062	1270	1586	1270	2398	2062	1270	1586
8	L 100 x 7	156	156	366	366	156	156	366	366		
9	L 90 x 7	2016	1836	1990	2100	2264	2016	1836	1990	2100	2264
10	L 80 x 6	2264	2504	3072	3000	3084	3000	2508	2428	3076	3084
11	L 70 x 6	814	814	814	814	862	862	862	862		
12	L 63 x 5	964	932	932	932	1064	1032	1032	1032	1032	1032
13	L 50 x 4	124	124	124	124	220	220	220	220		
14	∅ 50	476	476	476	476	476	476	476	476		
15	∅ 20	—	284	—	292	—	284	—	292		
16	∅ 16	466	282	—	286	480	296	480	300		
17	∅ 12	8	—	8	—	8	—	8	—		
18	∅ 10	1100	1300	1296	1536	1100	1300	1296	1536		
19	∅ 8	340	384	348	348	356	400	364	364		
Итого:		14742	17824	19844	24284	15020	18102	20122	24562		
		14530	17408	19316	23516	14808	17686	19594	23794		

*) Опорные плиты дашмаков толщиной 50мм изготавливаются из стали 09Г2С-6 по ГОСТ 19282-75

Примечания:

1. При установке опоры на различные фундаменты нады унификации распорки марок А740, А743, А651, А653, А692, А695, А792, А794 не поставляются. В таблицах отпрабочных марок и выборках металла все данные для опор с распорками даны в числителе, а без распорок - в знаменателе.

Работать совместно с листами № 23, 24, 25, 26, 28

Ведомость монтажных болтов, гаек, круглых и пружинных шайб

Диаметр	Наименование	Шифр	Длина, мм	Количество, шт								Масса, кг								ГОСТ	
				У330-6	У330-6-5	У330-6-9	У330-6-14	У330-6-19	У330-6-25	У330-6-30	У330-6-35	1 шт.	У330-6	У330-6-5	У330-6-9	У330-6-14	У330-6-19	У330-6-25	У330-6-30		У330-6-35
				1 шт.	У330-6	У330-6-5	У330-6-9	У330-6-14	У330-6-19	У330-6-25	У330-6-30	У330-6-35	1 шт.	У330-6	У330-6-5	У330-6-9	У330-6-14	У330-6-19	У330-6-25		У330-6-30
16	Болт М16x40	А ₁	40	24	24	24	24	68	68	68	68	0,0890	2.1	2.1	2.1	2.1	6.1	6.1	6.1	6.1	ГОСТ 5915-70; ГОСТ 1371-68; Шайбы пружинные ГОСТ 5202-73; Шайбы круглые ГОСТ 1371-68; Шайбы пружинные ГОСТ 6102-70
	Болт М16x45	А ₂	45	76	76	84	84	72	72	80	80	0,0969	7.4	7.4	8.1	8.1	7.0	7.0	7.8	7.8	
	Болт М16x50	А ₃	50	8	8	8	8	52	52	52	52	0,1048	0.8	0.8	0.8	0.8	5.5	5.5	5.5	5.5	
	Гайки			108	108	116	116	192	192	200	200	0,0332	3.6	3.6	3.9	3.9	6.4	6.4	6.6	6.6	
	Шайбы круглые			108	108	116	116	192	192	200	200	0,0143	1.2	1.2	1.3	1.3	2.2	2.2	2.3	2.3	
20	Болт М20x45	Б ₁	45	106	102	102	110	106	106	106	106	0,1577	16.7	16.1	16.1	16.1	17.3	16.7	16.7	16.7	ГОСТ 5915-70; ГОСТ 1371-68; Шайбы пружинные ГОСТ 5202-73; Шайбы круглые ГОСТ 1371-68; Шайбы пружинные ГОСТ 6102-70
	Болт М20x50	Б ₂	50	253	286	282	295	269	302	298	311	0,1722	43.6	49.2	48.6	50.8	46.3	52.0	51.3	53.6	
	Болт М20x55	Б ₃	55	108	108	108	108	108	108	108	108	0,1845	19.9	19.9	19.9	19.9	19.9	19.9	19.9	19.9	
	Болт М20x60	Б ₄	60	24	36	36	40	24	36	36	40	0,1968	4.7	7.1	7.1	7.9	4.7	7.1	7.1	7.9	
	Болт М20x200	Б ₅	200	142	156	198	210	142	156	198	210	0,5646	80.2	88.1	111.8	118.6	80.2	88.1	111.8	118.6	
	Гайки			775	844	924	965	795	864	944	985	0,0626	48.5	52.8	57.8	60.4	49.8	54.1	59.1	61.7	
	Шайбы круглые			491	532	528	545	511	552	548	565	0,0229	11.2	12.2	12.1	12.5	11.7	12.6	12.5	12.9	
	Шайбы пружинные			633	688	726	755	653	708	746	775	0,0158	10.0	10.9	11.5	11.9	10.3	11.2	11.8	12.2	
	Болт М30x60	Е ₁	60	188	196	204	204	188	196	204	204	0,5116	96.2	100.3	104.4	104.4	96.2	100.3	104.4	104.4	
	Болт М30x65	Е ₂	65	232	248	232	264	232	248	232	264	0,5394	125.1	133.8	125.1	142.4	125.1	133.8	125.1	142.4	
Болт М30x70	Е ₃	70	156	132	156	132	156	132	156	132	0,5671	88.5	74.9	88.5	74.9	88.5	74.9	88.5	74.9		
Болт М30x75	Е ₄	75	100	132	108	156	100	132	108	156	0,5897	59.0	77.8	63.7	92.0	59.0	77.8	63.7	92.0		
Болт М30x80	Е ₅	80	24	24	80	80	24	24	80	80	0,6226	14.9	14.9	49.8	49.8	14.9	14.9	49.8	49.8		
Болт М30x90	Е ₆	85	96	240	192	336	96	240	192	336	0,6781	65.1	162.7	130.2	227.8	65.1	162.7	130.2	227.8		
Гайки			796	972	972	1172	796	972	972	1172	0,2245	178.7	218.2	218.2	263.1	178.7	218.2	218.2	263.1		
Шайбы круглые			796	972	972	1172	796	972	972	1172	0,0671	53.4	65.2	65.2	78.6	53.4	65.2	65.2	78.6		
Шайбы пружинные			796	972	972	1172	796	972	972	1172	0,0609	48.5	59.2	59.2	71.4	48.5	59.2	59.2	71.4		
Итого болтов			1537	1768	1814	2043	1641	1872	1918	2147		624.2	755.1	776.2	915.6	635.8	766.8	787.9	927.4		
Итого гаек			1679	1924	2042	2253	1783	2028	2116	2357		230.8	274.6	279.9	327.4	234.9	278.7	283.9	331.4		
Итого шайб круглых			1395	1612	1616	1833	1499	1716	1720	1937		65.8	76.6	78.6	92.4	67.3	80.0	80.0	93.8		
Итого шайб пружинных			1537	1768	1814	2043	1641	1872	1918	2147		59.4	71.0	71.6	84.2	60.3	71.9	72.6	85.2		
Всего метизов:												980,2	1179,3	1206,3	1449,6	998,3	1197,4	1224,4	1437,8		

Список чертежей

№ п/п	Наименование чертежей	№ листов							
		У330-6	У330-6-5	У330-6-9	У330-6-14	У330-6-19	У330-6-25	У330-6-30	У330-6-35
1	Схемы опор								
2	Монтажная схема							23	
3	Монтажная схема							24	
4	Монтажная схема							25	
5	Монтажная схема							26	
6	Монтажная схема							27	
7	Расчётный лист							28	
8	Расчётный лист							29	
9	Расчётный лист							30	
10	Подставка Н=5м							31	
11	Подставка Н=5м							32	
12	Подставка Н=9м							33	
13	Подставка Н=9м							34	
14	Подставка Н=5м							35	
15	Подставка Н=5м							36	
16	Нижняя секция							37	
17	Нижняя секция							38	
18	Средняя секция							39	
19	Средняя секция							40	
20	Верхняя секция							41	
21	Верхняя секция							42	
22	Тросостойка							43	
23	Тросостойка							44	
24	Тросостойка для двух тросов							45	
25	Тросостойка для двух тросов							46	

Расчётные данные

Нормативы	ПУЭ-65, Решение № 12/75, СН и П II-И.9-62			
Расчётные климатические условия	Район по гололеду	I	II	III
	Район по ветру	III		
Провод	Марка	2x AC 300/39		
	Допускаемые напряжения по проводу в целом кг/мм ²	Бг	12.2	
		Бз	8.1	
Трос	Марка	ТК-11 (ГОСТ 3063-66)		
	Допускаемое напряжение кг/мм ²	40		
Наибольший угол поворота трассы		40°		

Работать совместно с листами №23, 24, 25, 26, 27

Таблица сварных швов (ГОСТ 5264-69)

Шифр опоры	Наименование и № марки	Нижняя секция Марка А744 (4шт) Листы 38, 39		Подставка Марка А800 (4шт) Листы 36, 37		Подставка Марка А660 (4шт) Листы 32, 33		Тросостойка Марка А759 (4шт) Лист 19		Подвески (24шт) Лист 22	Масса сварных швов на опору кг
		h=10		h=10		h=10		h=6			
		Т _с	Т _з	Т _с	Т _з	Т _с	Т _з	Т _з	Т _з		
У330-6	Длина, м	0.47	1.12	—	—	—	—	1.28	0.485	13	
	Масса, кг	0.32	1.29	1.06	4.26	—	—	0.47	0.3		
У330-6-5	Длина, м	—	—	0.46	0.91	—	—	1.28	0.485	12	
	Масса, кг	—	—	0.315	1.26	0.86	3.46	0.47	0.3		
У330-6-9	Длина, м	0.47	1.12	—	—	—	—	1.28	0.485	13	
	Масса, кг	0.32	1.29	1.06	4.26	—	—	0.47	0.3		
У330-6-14	Длина, м	—	—	—	—	0.45	0.91	1.28	0.485	12	
	Масса, кг	—	—	—	—	0.308	1.23	0.47	0.3		

Типовые конструкции
серия 3.407-120

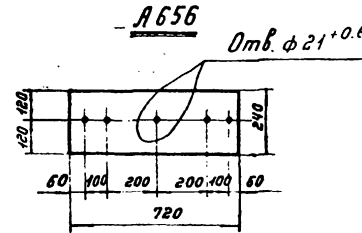
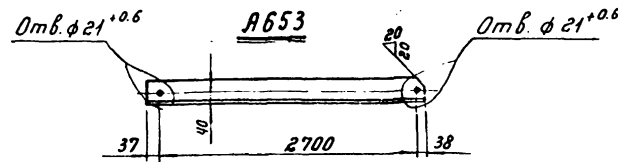
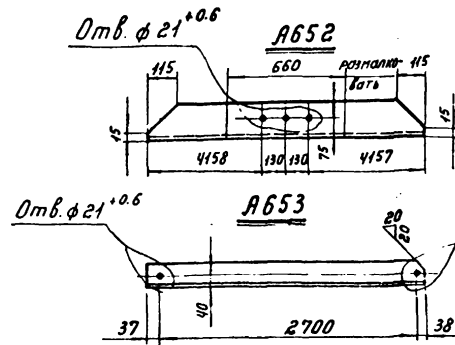
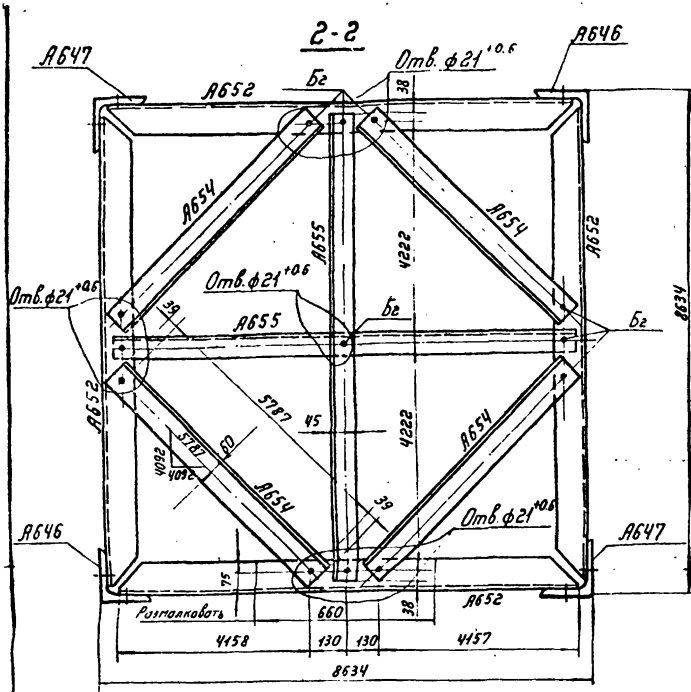

1-1
Ось симметрии опоры

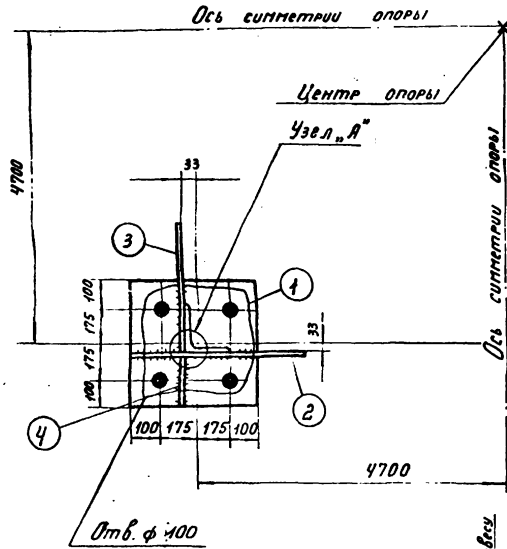

Узел „А“

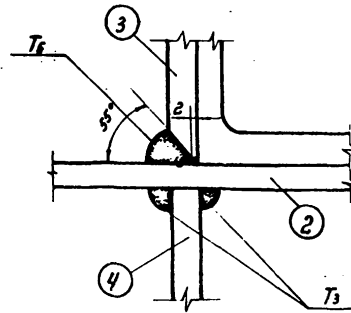

Размалковка А652



Геометрическая схема (развертка)

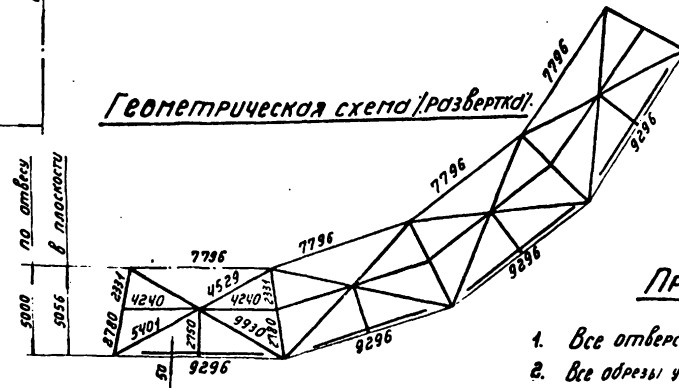

Примечания:

1. Все отверстия $\phi 31^{+0.6}$, кроме оговоренных.
2. Все обрезы углов 48 мм, кроме оговоренных.
3. Все сварные швы $h=10$ мм

Спецификация

Марка	М/М дет	Сечение	Длина в мм	Кол-во		Масса в кг			Примечание
				Т	Н	дет	всех	Марки	
А646		200x20	5090	1		306,5	307	307	
А647		200x20	5090	1		306,5	307	307	
А648		140x9	9500	1		184,3	184	184	
А649		140x9	4970	1		96,2	96	96	
А650		140x9	4225	1		82,0	82	82	
А651		140x9	8810	1		171,0	171	171	
А652		125x8	8575	1		132,9	133	133	размалковать
А653		80x6	2775	1		20,6	21	21	
А654		110x8	5865	1		79,3	79	79	
А655		90x7	8520	4		82,3	82	82	
А656		240x10	720	1		13,6	14	14	
А657		200x16	870	1		42,3	42	42	
А658		390x10	870	1		23,3	23	23	
А659		390x10	870	1		23,3	23	23	
А660	1	550x50	550	1		118,7	119		197
	2	460x20	780	1		44,3	44		
	3	460x20	535	1		31,8	32		
	4	270x16	300	1		5,0	5		

Требуется:

Марка	Кол-во шт.	Масса в кг		Марка	Кол-во шт.	Масса в кг	
		Одной марки	всех			Одной марки	всех
А646	2	307	614	А654	4	79	316
А647	2	307	614	А655	2	82	164
А648	4	184	736	А656	4	14	56
А649	4	96	384	А657	4	42	168
А650	4	82	328	А658	4	23	92
А651	4	171	684	А659	4	23	92
А652	4	133	532	А660	4	197	788
А653	4	21	84	Итого:			5652

Работать совместно с листом № 32

Имя, Фамилия, Подпись и дата
9293111-35

Имя, Фамилия, Подпись и дата

3.407-120

В.3

Лист
33

Таблицы конструкции
Серия 3.407-120

Отб. н. табл.
02031м. III-91

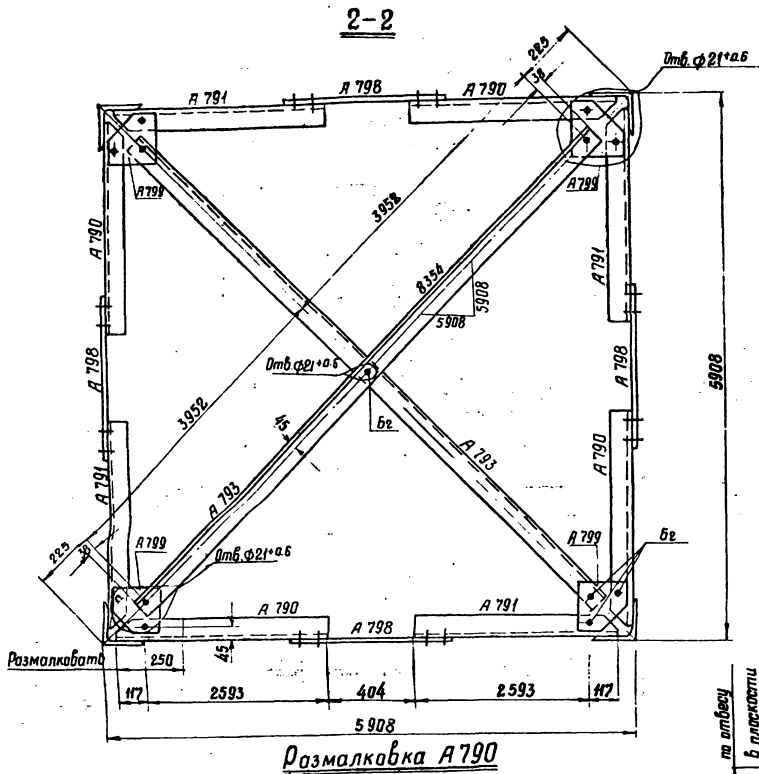

Разметка А790

Геометрическая схема
(разметка)

А799

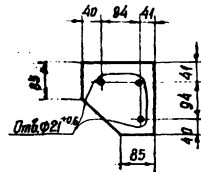

Скос марки А790

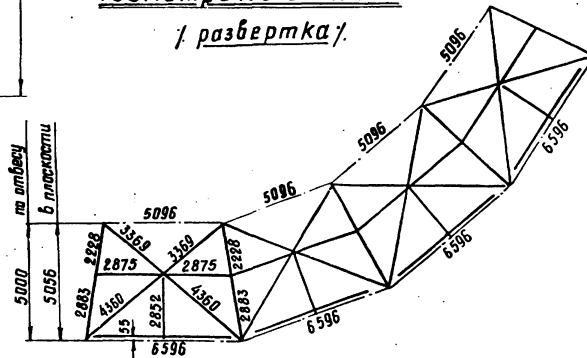
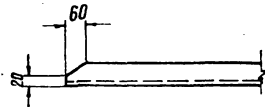

Узел А

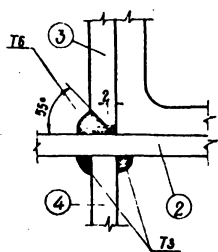

Примечания:

1. Все отб. ф 31*0.6
 2. Все срезы уголков 48мм
 3. Все сварные швы h=10мм
- кроме
огобренных

Спецификация

Марка	НН дет.	Сечение	Длина в мм	Кол-во		Масса в кг			Примечание
				Т	Н	1дет	Всех	Марки	
А 787		Л 200*20	5090	1		306.5	307	307	
А 788		Л 200*20	5090	1		306.5	307	307	
А 789		Л 110*8	7245	1		99.2	99	99	
А 790		Л 80*6	2710	1		20.0	20	20	
А791 (отр. А790)		Л 80*6	2710		1	20.0	20	20	
А 792		Л 110*8	6115	1		83.6	84	84	
А 793		Л 90*7	7980	1		76.9	77	77	
А 794		Л 80*6	2710	1		20.0	20	20	
А 795		Л 200*20	870	1		52.3	52	52	
А 796		- 410*10	870	1		24.9	25	25	
А 797		- 410*10	870	1		24.9	25	25	
А 798		- 260*8	720	1		8.9	9	9	
А 799		- 175*8	175	1		2.3	2	2	
А 800	1	- 550*50	550	1		118.7	119		194
	2	- 470*20	760	1		40.2	40		
	3	- 470*20	515	1		30.7	31		
	4	- 250*16	260	1		3.8	4		

Требуется

Марка	Кол-во шт.	Масса в кг		Марка	Кол-во шт.	Масса в кг		
		одной марки	Всех			одной марки	Всех	
А 787	2	307	614	А 795	4	52	208	
А 788	2	307	614	А 796	4	25	100	
А 789	8	99	792	А 797	4	25	100	
А 790	4	20	80	А 798	4	9	36	
А 791	4	20	80	А 799	4	2	8	
А 792	4	84	336	А 800	4	194	776	
А 793	2	77	154					
А 794	4	20	80					
							Итого:	3978

Работать совместно с листом №36

М 1:30
1:15

--	--	--	--	--	--

3.407-120

В.3

Лист

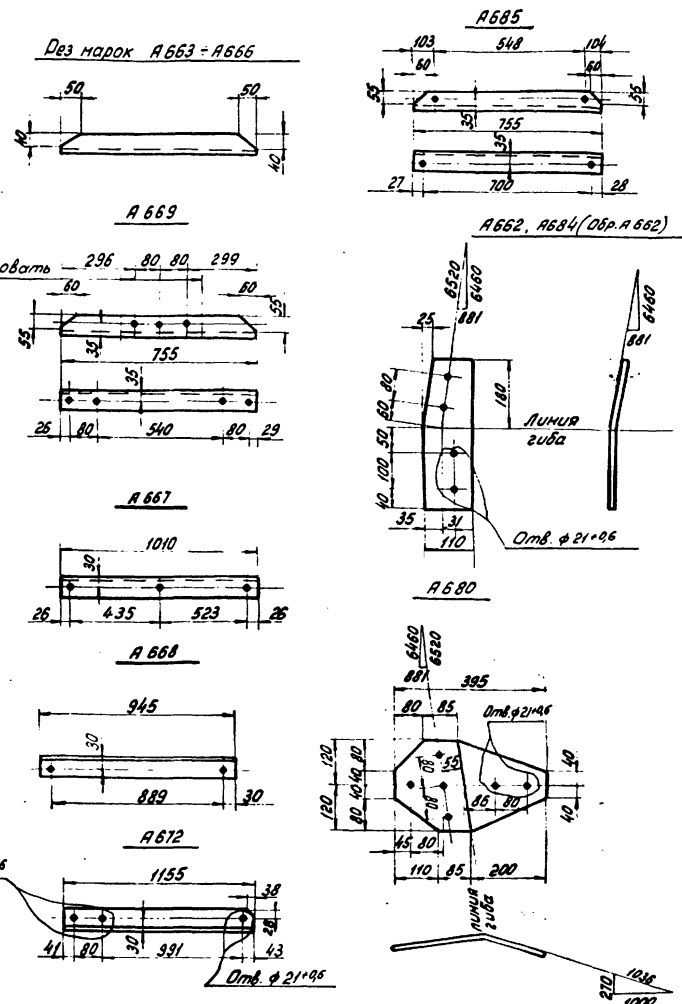
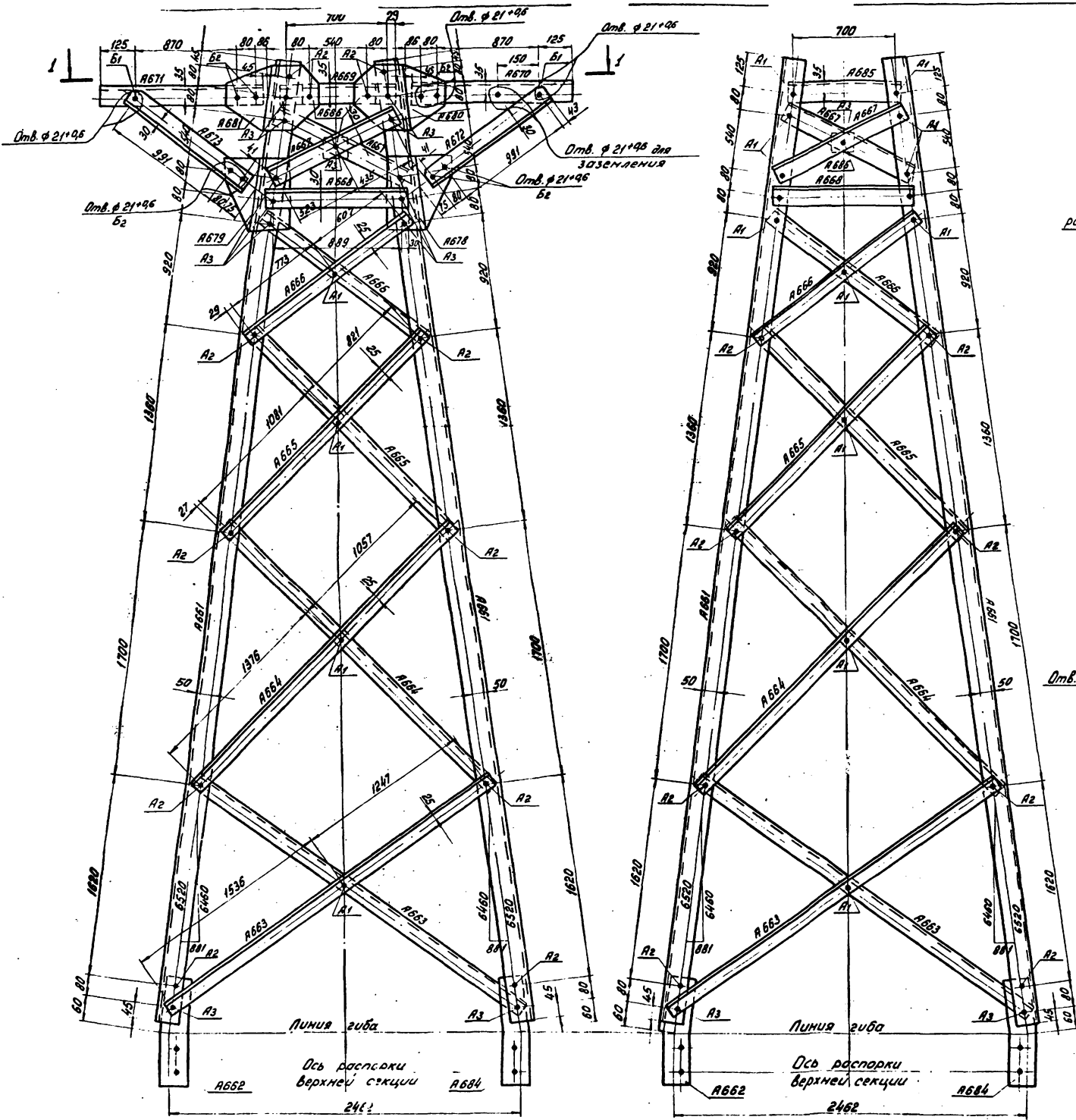

Работа совместно с листом № 45

Изм.	Лист	№ докум.	Подп.	Дата	3.407-120	B3
Разработ	Провер	Рук. гр.	Утв. инж. пр.	Зав. инж. пр.	Анкерно-щитовая опора УЗ-30-6 Тросостойка для двух тросов	Лист Р
Каштанова	Пацито	Цейтлин	Андреева	Курносов		Лист 44
						Листов
						Энергосетьпроект Северо-Западное отделение г. Пермь

Лист № 120-1. Изменения и дополнения

