

ТИПОВОЙ ПРОЕКТ

901-4-63.83

РЕЗЕРВУАРЫ ДЛЯ ВОДЫ

ПРЯМОУГОЛЬНЫЕ ЖЕЛЕЗОБЕТОННЫЕ СБОРНЫЕ

ЕМК. ОТ 12000 ДО 20000 М<sup>3</sup>

/С ПРИМЕНЕНИЕМ ИЗДЕЛИЙ ПРОИЗВОДИТЕЛЯ/

АЛЬБОМ IV



Альбом IV

Перечень рабочих чертежей основного комплекта

Лист	Наименование	Примеч
1	2	3
1	Перечень чертежей	
2	Пояснительная записка	
3	Узлы IX, X. Фундаментный паз под стену	
4	Узлы I-IV. Стыки элементов покрытия	
5	Узлы V-VIII. Стыки стен и колонн с покрытием и днищем.	
6	Узлы XI, XXV, VIII. Примыкание перегородок к колоннам и стенам	
7	Узлы XII-XXVII; XXXIX. Стыки элементов стен. Спецификация накладок	
8	Узлы XII-XXVII; XXXIX. Стыки элементов стен. Накладки.	
9	Узлы XII- XIX; XXXIX. Стыки элементов стен. Сборочный чертеж.	
10	Узлы XX- XXVII. Стыки элементов стен. Сборочный чертеж.	
11	Узлы XXVIII- XXX. Вентиляционные устройства ВУ1. Сборочный чертеж.	
12	Узлы XXXI - XXXIII. Вентиляционные устройства ВУ2. Сборочный чертеж.	

1	2	3
13	Узлы XXXIV-XXXVII. Спецификация. Установка стремянки.	
14	Узлы XXXIV, XXXIV <sup>а</sup> , XXXIV <sup>б</sup> . Камера приборов. Сборочный чертеж.	
15	Узлы XXXV, XXXV <sup>а</sup> . Камера лаза КЛ1. Сборочный чертеж.	
16	Узлы XXXVI, XXXVI <sup>а</sup> . Камера лаза КЛ2. Сборочный чертеж.	
17	Узел XXXVII. Камера лаза КЛ3. Сборочный чертеж.	
18	Узлы гидроизоляции (начало)	
19	Узлы гидроизоляции (окончание)	
20	Вариант углового участка стены высотой 3,6 м в монолитном железобетоне (начало)	
21	Вариант углового участка стены высотой 3,6 м в монолитном железобетоне (окончание)	
22	Вариант углового участка стены высотой 4,8 м в монолитном железобетоне (начало)	
23	Вариант углового участка стены высотой 4,8 м в монолитном железобетоне (окончание)	

Исполнитель: Л.Ф. Сидорова и другие

Типовой проект разработан в соответствии с действующими нормами и правилами.

Гл. инженер проекта *Филатов* /Филатов/

Привязка

Шифр. №1			
----------	--	--	--

ГИП	Филатов В	<i>Филатов</i>
Начальн.	Ярославский	<i>Ярославский</i>
Рис. гр.	Алмазов	<i>Алмазов</i>
Зад. инж.	Толстикова	<i>Толстикова</i>
Ст. инж.	Сисвартоба	<i>Сисвартоба</i>

ГП 901-4-63.83-КЖУ

Перечень чертежей

Листов	1	1
Итого	1	1

Альбом IV

Альбом содержит чертежи углов и деталей, которые унифицированы для различных емкостей и исполнений резервуаров и, как правило, не требуют корректировки при привязке проекта.

Исключениями являются элементы оборудования, решаемые в составе соответствующих систем конкретного объекта.

Узлы, разработанные специально для определенных емкостей или нуждающиеся в корректировке при привязке с учетом принятого исполнения резервуара, приводятся в соответствующем основном комплекте чертежей марки КЖ.

При сооружении резервуара следует пользоваться документацией данного альбома совместно с чертежами основного комплекта, при этом исполнение того или иного узла однозначно определяется скорректированными при привязке спецификациями основного комплекта.

Конструкция деталей гидроизоляции дана для резервуаров пищевой боды, для промышленного водоснабжения применяется упрощенное решение в соответствии с указаниями на чертеже.

Вариант угловых участков стен в монолитном железобетоне разработан как дополнительный и применяется при невозможности осуществления основного решения углов в сборном железобетоне.

ТП 901-4-63.83-КЖУ

Пояснительная записка.

Лист 1

СОЮЗВОДКАНАЛПРОЕКТИ

Альбом IV

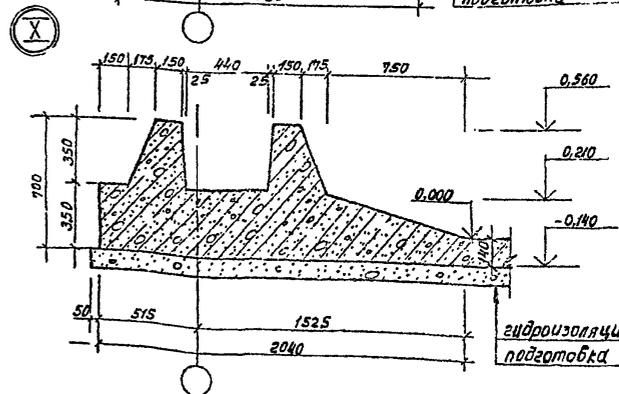
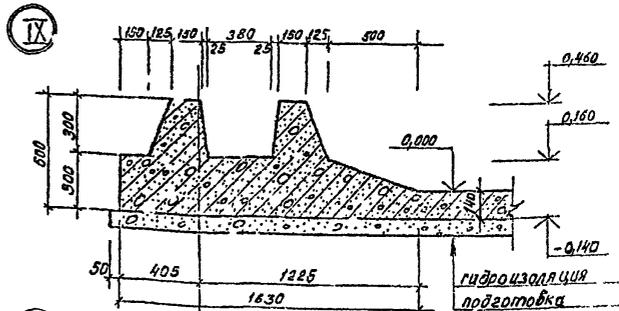

Привязка	

ТП 901-4-63.83-КЖУ

Узлы IX; X  
Фундаментный паз под стену.

Лист 1

Лист 3

СОЮЗВОДКАНАЛПРОЕКТИ

400282-04 4

Листом IV

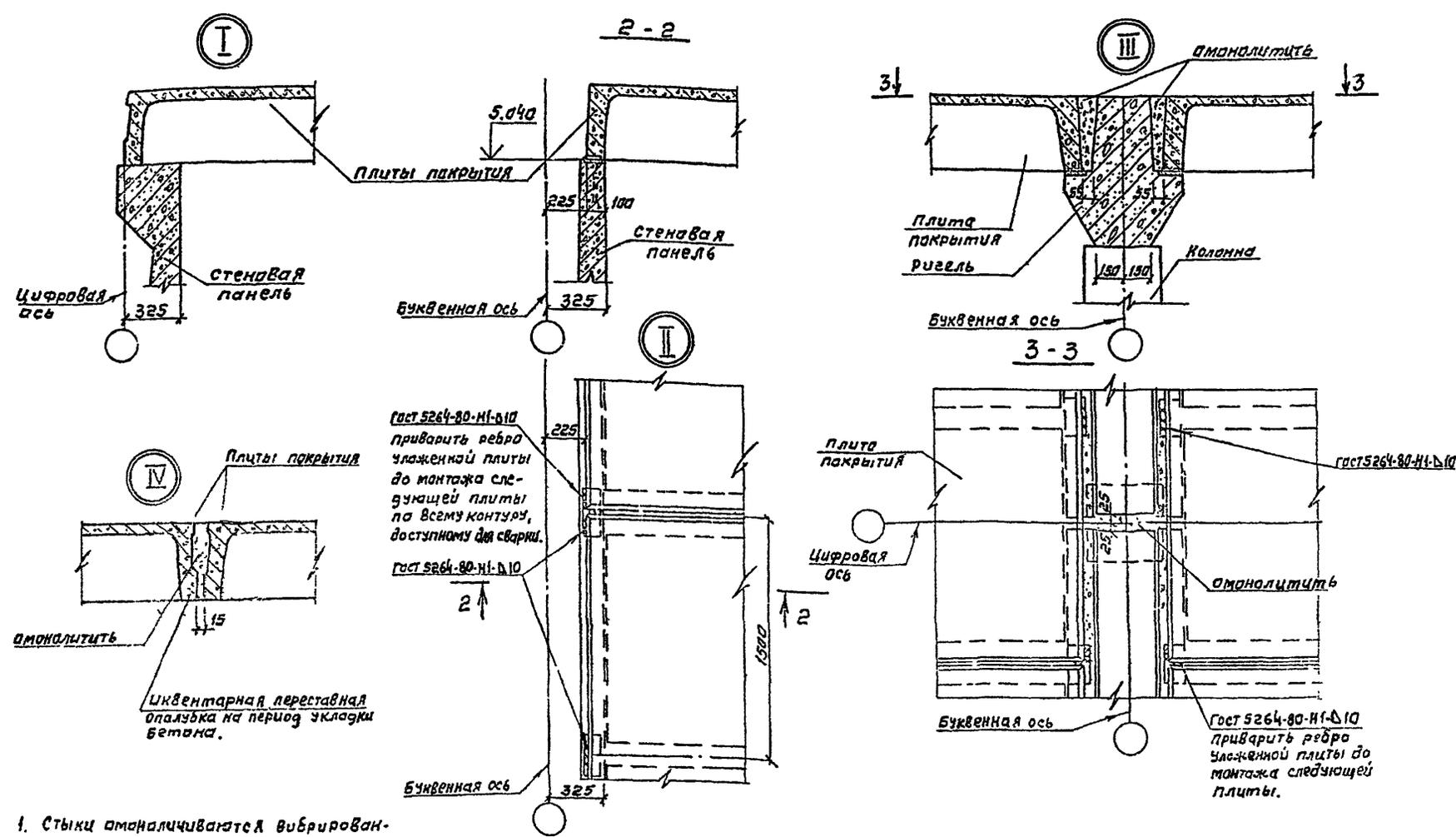

1. Стыки амоналчиваются вибрированным бетоном М300 86 Мрз на ЦЦ или РПЦ с щебнем крупностью 5-10 мм.
2. Электроды типа Э-42.

Привязан	Гип	Филатов		ТП 901-4-63.83-КЖУ	Этабли	Лист	Листов
	Нач. отд.	Ярославский					
	Руч. гр.	Алмазов		Узлы I-IV.	2	4	
	Вед. инж.	Толстичава			Стыки элементов покрытия	Собственно-технический проект	
Инд. №	Ст. инж.	Елистратов					

400282-04 5

Инд. №: 10001, 10002, 10003, 10004, 10005, 10006, 10007, 10008, 10009, 10010, 10011, 10012, 10013, 10014, 10015, 10016, 10017, 10018, 10019, 10020, 10021, 10022, 10023, 10024, 10025, 10026, 10027, 10028, 10029, 10030, 10031, 10032, 10033, 10034, 10035, 10036, 10037, 10038, 10039, 10040, 10041, 10042, 10043, 10044, 10045, 10046, 10047, 10048, 10049, 10050, 10051, 10052, 10053, 10054, 10055, 10056, 10057, 10058, 10059, 10060, 10061, 10062, 10063, 10064, 10065, 10066, 10067, 10068, 10069, 10070, 10071, 10072, 10073, 10074, 10075, 10076, 10077, 10078, 10079, 10080, 10081, 10082, 10083, 10084, 10085, 10086, 10087, 10088, 10089, 10090, 10091, 10092, 10093, 10094, 10095, 10096, 10097, 10098, 10099, 10100, 10101, 10102, 10103, 10104, 10105, 10106, 10107, 10108, 10109, 10110, 10111, 10112, 10113, 10114, 10115, 10116, 10117, 10118, 10119, 10120, 10121, 10122, 10123, 10124, 10125, 10126, 10127, 10128, 10129, 10130, 10131, 10132, 10133, 10134, 10135, 10136, 10137, 10138, 10139, 10140, 10141, 10142, 10143, 10144, 10145, 10146, 10147, 10148, 10149, 10150, 10151, 10152, 10153, 10154, 10155, 10156, 10157, 10158, 10159, 10160, 10161, 10162, 10163, 10164, 10165, 10166, 10167, 10168, 10169, 10170, 10171, 10172, 10173, 10174, 10175, 10176, 10177, 10178, 10179, 10180, 10181, 10182, 10183, 10184, 10185, 10186, 10187, 10188, 10189, 10190, 10191, 10192, 10193, 10194, 10195, 10196, 10197, 10198, 10199, 10200, 10201, 10202, 10203, 10204, 10205, 10206, 10207, 10208, 10209, 10210, 10211, 10212, 10213, 10214, 10215, 10216, 10217, 10218, 10219, 10220, 10221, 10222, 10223, 10224, 10225, 10226, 10227, 10228, 10229, 10230, 10231, 10232, 10233, 10234, 10235, 10236, 10237, 10238, 10239, 10240, 10241, 10242, 10243, 10244, 10245, 10246, 10247, 10248, 10249, 10250, 10251, 10252, 10253, 10254, 10255, 10256, 10257, 10258, 10259, 10260, 10261, 10262, 10263, 10264, 10265, 10266, 10267, 10268, 10269, 10270, 10271, 10272, 10273, 10274, 10275, 10276, 10277, 10278, 10279, 10280, 10281, 10282, 10283, 10284, 10285, 10286, 10287, 10288, 10289, 10290, 10291, 10292, 10293, 10294, 10295, 10296, 10297, 10298, 10299, 10300, 10301, 10302, 10303, 10304, 10305, 10306, 10307, 10308, 10309, 10310, 10311, 10312, 10313, 10314, 10315, 10316, 10317, 10318, 10319, 10320, 10321, 10322, 10323, 10324, 10325, 10326, 10327, 10328, 10329, 10330, 10331, 10332, 10333, 10334, 10335, 10336, 10337, 10338, 10339, 10340, 10341, 10342, 10343, 10344, 10345, 10346, 10347, 10348, 10349, 10350, 10351, 10352, 10353, 10354, 10355, 10356, 10357, 10358, 10359, 10360, 10361, 10362, 10363, 10364, 10365, 10366, 10367, 10368, 10369, 10370, 10371, 10372, 10373, 10374, 10375, 10376, 10377, 10378, 10379, 10380, 10381, 10382, 10383, 10384, 10385, 10386, 10387, 10388, 10389, 10390, 10391, 10392, 10393, 10394, 10395, 10396, 10397, 10398, 10399, 10400, 10401, 10402, 10403, 10404, 10405, 10406, 10407, 10408, 10409, 10410, 10411, 10412, 10413, 10414, 10415, 10416, 10417, 10418, 10419, 10420, 10421, 10422, 10423, 10424, 10425, 10426, 10427, 10428, 10429, 10430, 10431, 10432, 10433, 10434, 10435, 10436, 10437, 10438, 10439, 10440, 10441, 10442, 10443, 10444, 10445, 10446, 10447, 10448, 10449, 10450, 10451, 10452, 10453, 10454, 10455, 10456, 10457, 10458, 10459, 10460, 10461, 10462, 10463, 10464, 10465, 10466, 10467, 10468, 10469, 10470, 10471, 10472, 10473, 10474, 10475, 10476, 10477, 10478, 10479, 10480, 10481, 10482, 10483, 10484, 10485, 10486, 10487, 10488, 10489, 10490, 10491, 10492, 10493, 10494, 10495, 10496, 10497, 10498, 10499, 10500, 10501, 10502, 10503, 10504, 10505, 10506, 10507, 10508, 10509, 10510, 10511, 10512, 10513, 10514, 10515, 10516, 10517, 10518, 10519, 10520, 10521, 10522, 10523, 10524, 10525, 10526, 10527, 10528, 10529, 10530, 10531, 10532, 10533, 10534, 10535, 10536, 10537, 10538, 10539, 10540, 10541, 10542, 10543, 10544, 10545, 10546, 10547, 10548, 10549, 10550, 10551, 10552, 10553, 10554, 10555, 10556, 10557, 10558, 10559, 10560, 10561, 10562, 10563, 10564, 10565, 10566, 10567, 10568, 10569, 10570, 10571, 10572, 10573, 10574, 10575, 10576, 10577, 10578, 10579, 10580, 10581, 10582, 10583, 10584, 10585, 10586, 10587, 10588, 10589, 10590, 10591, 10592, 10593, 10594, 10595, 10596, 10597, 10598, 10599, 10600, 10601, 10602, 10603, 10604, 10605, 10606, 10607, 10608, 10609, 10610, 10611, 10612, 10613, 10614, 10615, 10616, 10617, 10618, 10619, 10620, 10621, 10622, 10623, 10624, 10625, 10626, 10627, 10628, 10629, 10630, 10631, 10632, 10633, 10634, 10635, 10636, 10637, 10638, 10639, 10640, 10641, 10642, 10643, 10644, 10645, 10646, 10647, 10648, 10649, 10650, 10651, 10652, 10653, 10654, 10655, 10656, 10657, 10658, 10659, 10660, 10661, 10662, 10663, 10664, 10665, 10666, 10667, 10668, 10669, 10670, 10671, 10672, 10673, 10674, 10675, 10676, 10677, 10678, 10679, 10680, 10681, 10682, 10683, 10684, 10685, 10686, 10687, 10688, 10689, 10690, 10691, 10692, 10693, 10694, 10695, 10696, 10697, 10698, 10699, 10700, 10701, 10702, 10703, 10704, 10705, 10706, 10707, 10708, 10709, 10710, 10711, 10712, 10713, 10714, 10715, 10716, 10717, 10718, 10719, 10720, 10721, 10722, 10723, 10724, 10725, 10726, 10727, 10728, 10729, 10730, 10731, 10732, 10733, 10734, 10735, 10736, 10737, 10738, 10739, 10740, 10741, 10742, 10743, 10744, 10745, 10746, 10747, 10748, 10749, 10750, 10751, 10752, 10753, 10754, 10755, 10756, 10757, 10758, 10759, 10760, 10761, 10762, 10763, 10764, 10765, 10766, 10767, 10768, 10769, 10770, 10771, 10772, 10773, 10774, 10775, 10776, 10777, 10778, 10779, 10780, 10781, 10782, 10783, 10784, 10785, 10786, 10787, 10788, 10789, 10790, 10791, 10792, 10793, 10794, 10795, 10796, 10797, 10798, 10799, 10800, 10801, 10802, 10803, 10804, 10805, 10806, 10807, 10808, 10809, 10810, 10811, 10812, 10813, 10814, 10815, 10816, 10817, 10818, 10819, 10820, 10821, 10822, 10823, 10824, 10825, 10826, 10827, 10828, 10829, 10830, 10831, 10832, 10833, 10834, 10835, 10836, 10837, 10838, 10839, 10840, 10841, 10842, 10843, 10844, 10845, 10846, 10847, 10848, 10849, 10850, 10851, 10852, 10853, 10854, 10855, 10856, 10857, 10858, 10859, 10860, 10861, 10862, 10863, 10864, 10865, 10866, 10867, 10868, 10869, 10870, 10871, 10872, 10873, 10874, 10875, 10876, 10877, 10878, 10879, 10880, 10881, 10882, 10883, 10884, 10885, 10886, 10887, 10888, 10889, 10890, 10891, 10892, 10893, 10894, 10895, 10896, 10897, 10898, 10899, 10900, 10901, 10902, 10903, 10904, 10905, 10906, 10907, 10908, 10909, 10910, 10911, 10912, 10913, 10914, 10915, 10916, 10917, 10918, 10919, 10920, 10921, 10922, 10923, 10924, 10925, 10926, 10927, 10928, 10929, 10930, 10931, 10932, 10933, 10934, 10935, 10936, 10937, 10938, 10939, 10940, 10941, 10942, 10943, 10944, 10945, 10946, 10947, 10948, 10949, 10950, 10951, 10952, 10953, 10954, 10955, 10956, 10957, 10958, 10959, 10960, 10961, 10962, 10963, 10964, 10965, 10966, 10967, 10968, 10969, 10970, 10971, 10972, 10973, 10974, 10975, 10976, 10977, 10978, 10979, 10980, 10981, 10982, 10983, 10984, 10985, 10986, 10987, 10988, 10989, 10990, 10991, 10992, 10993, 10994, 10995, 10996, 10997, 10998, 10999, 11000, 11001, 11002, 11003, 11004, 11005, 11006, 11007, 11008, 11009, 11010, 11011, 11012, 11013, 11014, 11015, 11016, 11017, 11018, 11019, 11020, 11021, 11022, 11023, 11024, 11025, 11026, 11027, 11028, 11029, 11030, 11031, 11032, 11033, 11034, 11035, 11036, 11037, 11038, 11039, 11040, 11041, 11042, 11043, 11044, 11045, 11046, 11047, 11048, 11049, 11050, 11051, 11052, 11053, 11054, 11055, 11056, 11057, 11058, 11059, 11060, 11061, 11062, 11063, 11064, 11065, 11066, 11067, 11068, 11069, 11070, 11071, 11072, 11073, 11074, 11075, 11076, 11077, 11078, 11079, 11080, 11081, 11082, 11083, 11084, 11085, 11086, 11087, 11088, 11089, 11090, 11091, 11092, 11093, 11094, 11095, 11096, 11097, 11098, 11099, 11100, 11101, 11102, 11103, 11104, 11105, 11106, 11107, 11108, 11109, 11110, 11111, 11112, 11113, 11114, 11115, 11116, 11117, 11118, 11119, 11120, 11121, 11122, 11123, 11124, 11125, 11126, 11127, 11128, 11129, 11130, 11131, 11132, 11133, 11134, 11135, 11136, 11137, 11138, 11139, 11140, 11141, 11142, 11143, 11144, 11145, 11146, 11147, 11148, 11149, 11150, 11151, 11152, 11153, 11154, 11155, 11156, 11157, 11158, 11159, 11160, 11161, 11162, 11163, 11164, 11165, 11166, 11167, 11168, 11169, 11170, 11171, 11172, 11173, 11174, 11175, 11176, 11177, 11178, 11179, 11180, 11181, 11182, 11183, 11184, 11185, 11186, 11187, 11188, 11189, 11190, 11191, 11192, 11193, 11194, 11195, 11196, 11197, 11198, 11199, 11200, 11201, 11202, 11203, 11204, 11205, 11206, 11207, 11208, 11209, 11210, 11211, 11212, 11213, 11214, 11215, 11216, 11217, 11218, 11219, 11220, 11221, 11222, 11223, 11224, 11225, 11226, 11227, 11228, 11229, 11230, 11231, 11232, 11233, 11234, 11235, 11236, 11237, 11238, 11239, 11240, 11241, 11242, 11243, 11244, 11245, 11246, 11247, 11248, 11249, 11250, 11251, 11252, 11253, 11254, 11255, 11256, 11257, 11258, 11259, 11260, 11261, 11262, 11263, 11264, 11265, 11266, 11267, 11268, 11269, 11270, 11271, 11272, 11273, 11274, 11275, 11276, 11277, 11278, 11279, 11280, 11281, 11282, 11283, 11284, 11285, 11286, 11287, 11288, 11289, 11290, 11291, 11292, 11293, 11294, 11295, 11296, 11297, 11298, 11299, 11300, 11301, 11302, 11303, 11304, 11305, 11306, 11307, 11308, 11309, 11310, 11311, 11312, 11313, 11314, 11315, 11316, 11317, 11318, 11319, 11320, 11321, 11322, 11323, 11324, 11325, 11326, 11327, 11328, 11329, 11330, 11331, 11332, 11333, 11334, 11335, 11336, 11337, 11338, 11339, 11340, 11341, 11342, 11343, 11344, 11345, 11346, 11347, 11348, 11349, 11350, 11351, 11352, 11353, 11354, 11355, 11356, 11357, 11358, 11359, 11360, 11361, 11362, 11363, 11364, 11365, 11366, 11367, 11368, 11369, 11370, 11371, 11372, 11373, 11374, 11375, 11376, 11377, 11378, 11379, 11380, 11381, 11382, 11383, 11384, 11385, 11386, 11387, 11388, 11389, 11390, 11391, 11392, 11393, 11394, 11395, 11396, 11397, 11398, 11399, 11400, 11401, 11402, 11403, 11404, 11405, 11406, 11407, 11408, 11409, 11410, 11411, 11412, 11413, 11414, 11415, 11416, 11417, 11418, 11419, 11420, 11421, 11422, 11423, 11424, 11425, 11426, 11427, 11428, 11429, 11430, 11431, 11432, 11433, 11434, 11435, 11436, 11437, 11438, 11439, 11440, 11441, 11442, 11443, 11444, 11445, 11446, 11447, 11448, 11449, 11450, 11451, 11452, 11453, 11454, 11455, 11456, 11457, 11458, 11459, 11460, 11461, 11462, 11463, 11464, 11465, 11466, 11467, 11468, 11469, 11470, 11471, 11472, 11473, 11474, 11475, 11476, 11477, 11478, 11479, 11480, 11481, 11482, 11483, 11484, 11485, 11486, 11487, 11488, 11489, 11490, 11491, 11492, 11493, 11494, 11495, 11496, 11497, 11498, 11499, 11500, 11501, 11502, 11503, 11504, 11505, 11506, 11507, 11508, 11509, 11510, 11511, 11512, 11513, 11514, 11515, 11516, 11517, 11518, 11519, 11520, 11521, 11522, 11523, 11524, 11525, 11526, 11527, 11528, 11529, 11530, 11531, 11532, 11533, 11534, 11535, 11536, 11537, 11538, 11539, 11540, 11541, 11542, 11543, 11544, 11545, 11546, 11547, 11548, 11549, 11550, 11551, 11552, 11553, 11554, 11555, 11556, 11557, 11558, 11559, 11560, 11561, 11562, 11563, 11564, 11565, 11566, 11567, 11568, 11569, 11570, 11571, 11572, 11573, 11574, 11575, 11576, 11577, 11578, 11579, 11580, 11581, 11582, 11583, 11584, 11585, 11586, 11587, 11588, 11589, 11590, 11591, 11592, 11593, 11594, 11595, 11596, 11597, 11598, 11599, 11600, 11601, 11602, 11603, 11604, 11605, 11606, 11607, 11608, 11609, 11610, 11611, 11612, 11613, 11614, 11615, 11616, 11617, 11618, 11619, 11620, 11621, 11622, 11623, 11624,

Аннотация IV

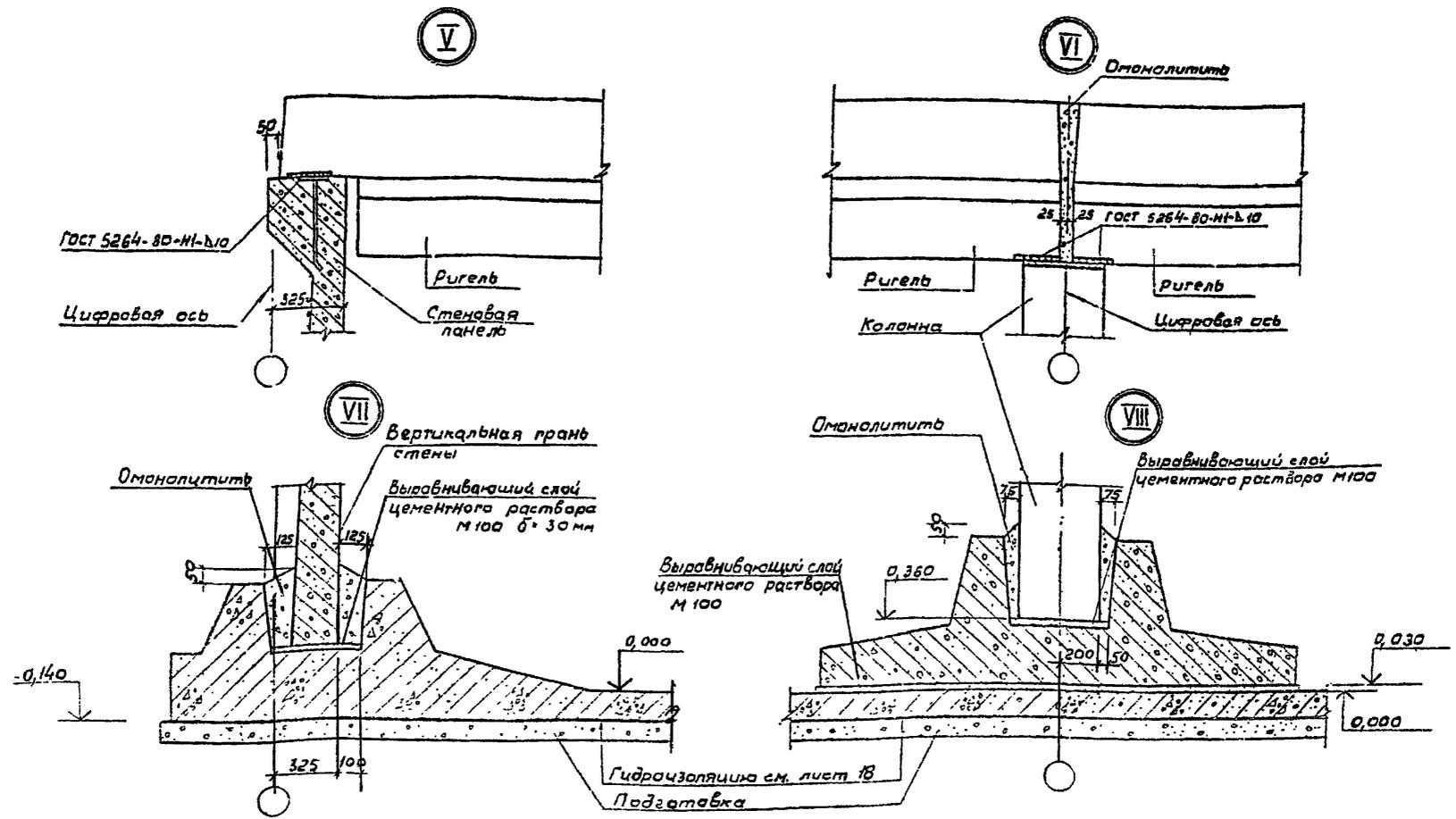

1. Стыки омоноличиваются вибрированным бетоном М300 В6 Мрз на НЦ или РЦ с щебнем крупностью не более 20мм.
2. Электроды типа З-42.

ТЛ 901-4-63.83-КЖУ			
Узлы V-VIII			
Стыки стен и колонн с покрытием и днщевн			
Страна	Гип	Слой	Страна
Гидроизол	Кач. ст.	Слой	Страна
	Руч. гр.	Слой	Страна
	Вед. гр.	Слой	Страна
	Стыки	Слой	Страна
Страна			

Страна	Лист	Листов
Р	5	6

400882-04 6

1:100 и подл. Ссылка и дата. 30.01.83

Спецификация деталей креплений перегородных панелей

Примеч.	Узел	Поз.	Обозначение	Наименование	Кол-во шт. на узел №		Примеч.
					XI	XXXVIII	
				сборочные единицы			
	1		1.431-20, Выпуск 7 лист 47	МС 2		1	0,5кг
				Детали			
	2		1.431-20, Выпуск 7 лист 47	МС 1		1	1,0кг
	3		1.431-20, Выпуск 7 лист 47	МС 3		1	0,3кг
	4		1.431-20, Выпуск 7 лист 48	МС 4		1	0,8кг
	5			Дюбели Ø11,5x50		2	4

Ведомость расхода стали на один узел, кг

Марка узла	Узлы соединительные				Общий расход
	Арматура класса	Прокат марка	Всего		
			стали	стали	
Узел XI	АЕ	0,20	0,2	1,0	1,0
Узел XXXVIII	ГОСТ 5781-82 φ 12	ГОСТ 24747-81 φ 12	ГОСТ 24747-81 φ 12 ГОСТ 109-75 φ 12 ГОСТ 109-75 φ 12	0,6 0,8	1,6

Приблиз.	
Итого	

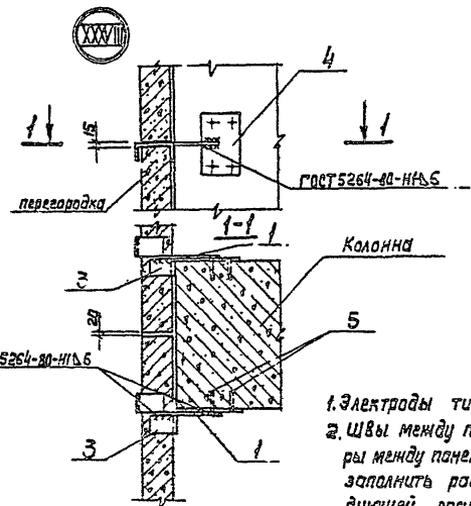

1. Электроды типа Э-42.
2. Швы между панелями и зазоры между панелями и колонной. Заполнить раствором с последующей росшивкой.
3. МС.4 должны иметь металлическое цинковое или алюминиевое покрытие толщ. = 200мкм.

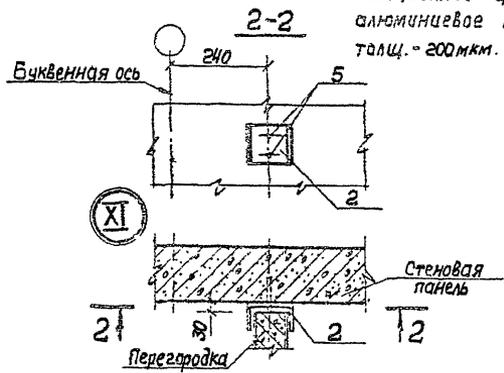

ТП 901-4-63.83-КЖУ

ГИП	Филатов	Сид			
Испол. арт.	Яковлевский	Сид			
Руч. гр.	Яковлев	Сид			
Взл. ям.	Телстиков	Сид			
Ст. инж.	Елитортова	Сид			

Узлы XI, XXXVIII применяемые перегородок к колоннам и стенам

Стенная панель	лист	1	лист 3
	6		

СОВЕЩАТЕЛЬНЫЙ ПРОЕКТ

400382-04 7

Площадь

Узлы, детали, Подписи и даты, Взаим. ссылки



Ведомость расхода стали на один узел, кг

Марка узла	Накладки						Общий расход	
	Арматура класса А-III							
	ГОСТ 5781-82							
	φ 10	φ 12	φ 14	φ 16	φ 18	φ 20	φ 22	
Узел № XII	0.6			2.82				3.42
XIII	0.6				3.6			4.20
XIV		1.76				4.44		5.20
XV		1.76					5.4	7.16
XVI	1.2							1.20
XVII	1.2							1.20
XVIII		2.64						2.64
XIX		2.64						2.64
XX	0.6		1.4	1.4				3.40
XXI	0.6		1.4		1.8			3.80
XXII		1.76		1.8		2.2		5.76
XXIII		1.76		1.8			2.7	6.26
XXIV	0.6		1.64		0.40			2.64
XXV	0.6		1.64		0.40			2.64
XXVI		1.76		2.14	0.40			4.30
XXVII		1.76		2.14	0.40			4.30
XXXIX	1.2				3.6			4.80



Таблица размеров сварных швов

N поз.	Фмм армат. накладок	Размеры сварных швов мм			Примечание
		l	в	h	
1	16 А-III	120	8	4	
	18 А-III	120	10	6	
	20 А-III	120	10	6	
	22 А-III	120	12	6	
2	10 А-III и 12 А-III	100	8	4	
3	14 А-III	100	8	4	
4	14 А-III и 16 А-III	120	8	4	
5	18 А-III	100	10	6	

Электроды типа Э-42

Привязка		
Инв. №		

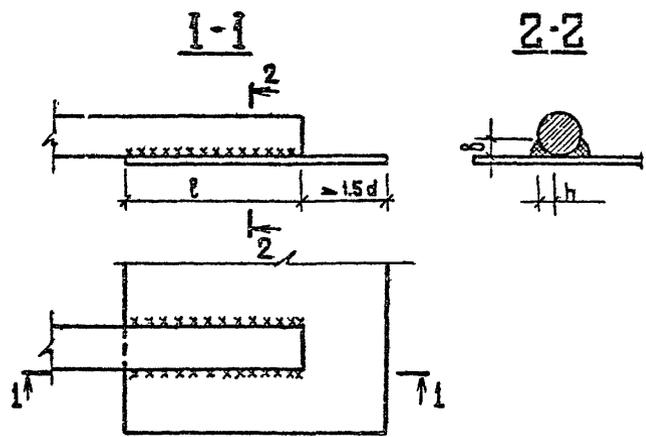
Гип	Филатов	
Нач. отд.	Ярославский	
Рук. гр.	Алмазов	
Вед. инж.	Талстикова	
Ст. инж.	Елистратова	

ТП 901-4-63.83-КЖУ		
Узлы XII-XXVII; XXXIX.		
Стыки элементов стен.		
Накладки.		
Стадия	Лист	Листов
Р	В	

400282-04 9

Инв. № подл. Подпись и дата. Взам инв. №

Рис. 10

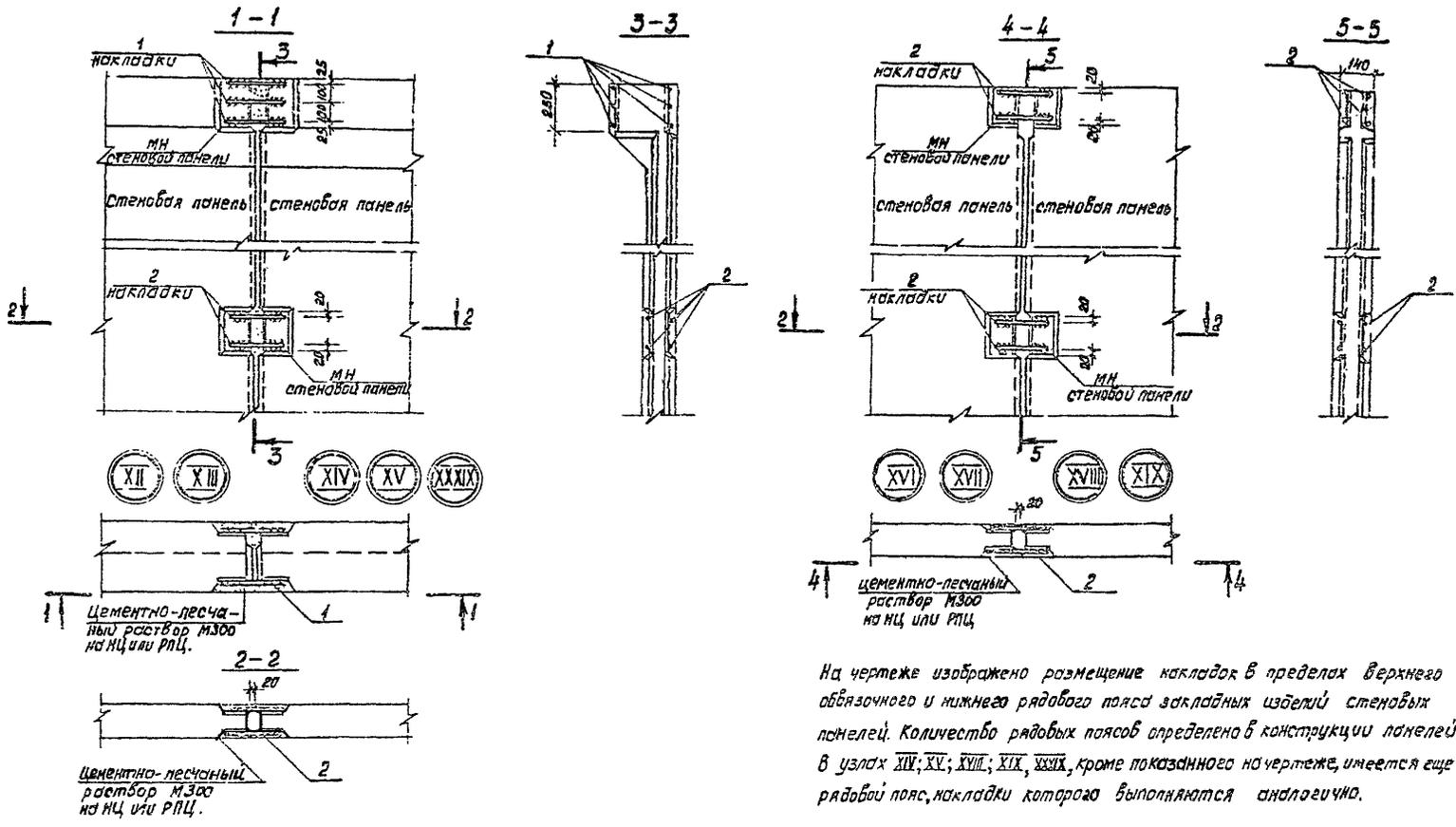

На чертеже изображено размещение накладок в пределах верхнего обвязочного и нижнего рядового пояса закладных изделий стеновых панелей. Количество рядовых поясов определено в конструкции панелей. В узлах XIV, XV, XVII, XIX, XXXIX, кроме показанного на чертеже, имеется еще один рядовой пояс, накладки которого выполняются аналогично.

Привязка	тип	Филатов	ТП 901-4-63.83-КЖУ	Стация	Лист	Листов
	Кач. гр.	Ярловский		Р	9	
	Вед. инж.	Толстикова		Узлы XII - XIX; XXXIX. Стыки элементов стен. Сборочный чертеж		
	Ст. инж.	Евдокимов				
Инд. №						

400282-04 10



Разрез 1-1

Разрез 2-2

Стенная панель

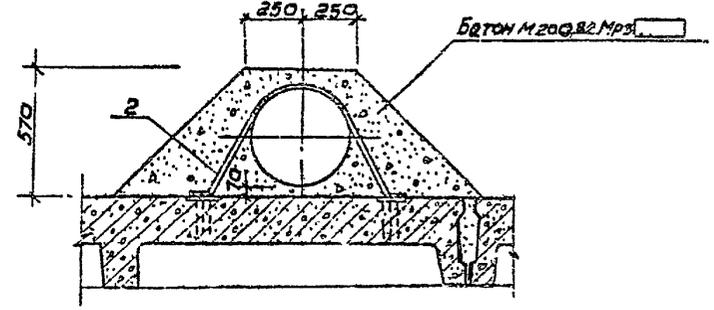
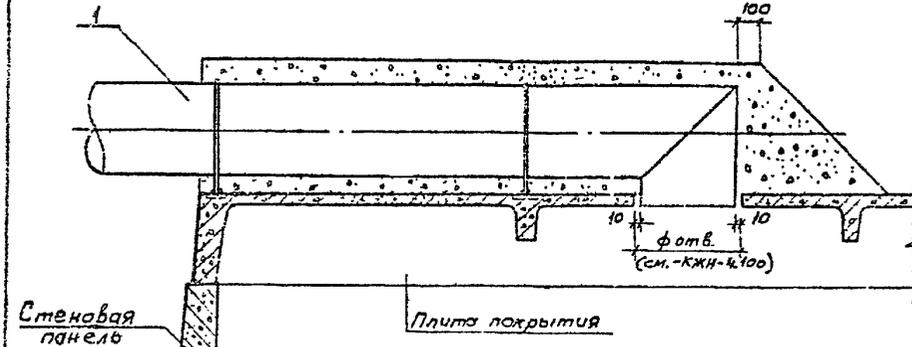

Спецификация

Поз.	Обозначение	Наименование	Коды изделий			Масса	Примеч.
			Узел N				
			XXVIII	XXIX	XXX		
<b>Сборочные единицы</b>							
		Воздуховод $\varnothing$ 200	1				
1		" $\varnothing$ 300	1				
		" $\varnothing$ 400			1		
<b>Детали</b>							
		$\varnothing$ 10A-III $R=1060$ гост 5781-82	2			0,66	
2		$\varnothing$ 10A-III $R=1240$ гост 5781-82	2			0,76	
		$\varnothing$ 10A-III $R=1400$ гост 5781-82			2	0,86	
<b>Материалы</b>							
		Бетон М200 В20 МРЗ	1,63	1,49	1,35		м3

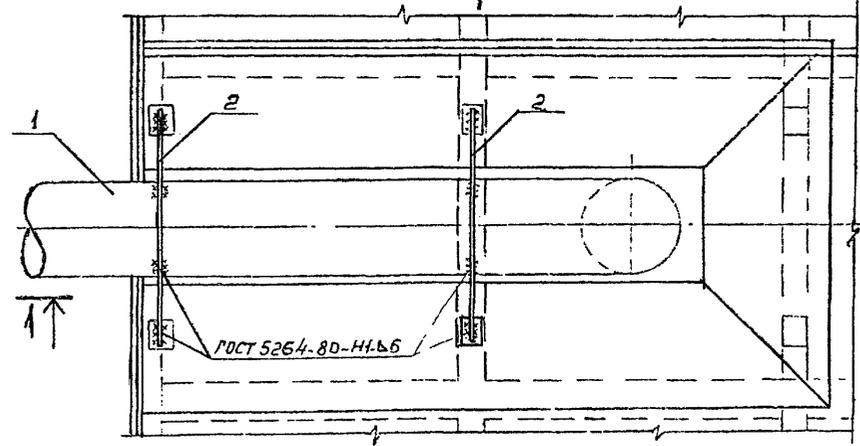

Ведомость деталей

Поз.	Эскиз	Код
1		для узла XXVIII
2		для узла XXIX
		для узла XXX

1. Изделие поз. 1 в объеме строительных конструкций не входит  
2. Электроды Э-42

Приёмлем

ШВЕ Н

ТП 901-4-63.83-КЖУ

Ген. Директор  
Нач. отд. проектирования  
Дир. гр.  
Вед. участка  
Ст. инженер

Узлы XXVIII - XXX  
Вентиляционное устройство ВУ1  
Сборочный чертеж

Страница 2  
Лист 11  
Листов 06

400282-04 12

Синхронизация и дата

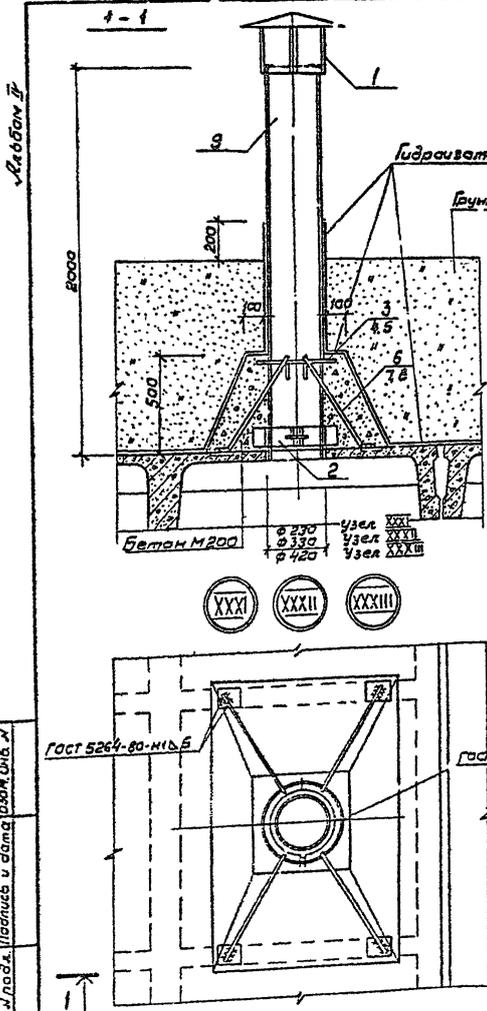

**Сведения деталей**

Поз.	Экзус
3	
4	
5	
6	
7	
8	

Код. материала	Зона	Поз.	Обозначение	Наименование	Кол. на установку			Примеч.
					Узел. №			
					XXXI	XXXII	XXXIII	
				Сборочные единицы				
			1.494-32	Зант круглый Д=350	1			20кг
			1.494-32	Зант круглый Д=550		1		40кг
			1.494-32	Зант круглый Д=700			1	75кг
А4			П1 901-4-63.83-КЖУ-4300	Плорные калыца	1			17кг
А4		2		ТО ЖЕ		1		2,2кг
А4				'			1	2,6кг
				<b>Детали</b>				
БУ		3		Ф8А Ø гост 5781-82 R=1000	1			0,4кг
БУ		4		Ф8А Ø гост 5781-82 R=1400		1		0,55кг
БУ		5		Ф8А Ø гост 5781-82 R=1650			1	0,65кг
БУ		6		Ф8А Ø гост 5781-82 R=880	4			0,35кг
БУ		7		Ф8А Ø гост 5781-82 R=920		4		0,36кг
БУ		8		Ф8А Ø гост 5781-82 R=950			4	0,38кг
				<b>Стандартные изделия</b>				
				Труба асбестоцементная				
				du=200 R=2000 гост 1839-80	1			108кг
				Труба асбестоцементная				
				du=300 R=2000 гост 1839-80		1		98кг
				Труба асбестоцементная				
				du=400 R=2000 гост 1839-80			1	320кг
				<b>Материалы</b>				
				Бетон М200 Б6 Мрз	0,4	0,4	0,4	М <sup>3</sup>

Указ. на разд. Листов в форме (Возм. шиф. А)

Привязан

Гип	Филатов
Нач. отд.	Бослапович
Руч. э.	Алмазов
Вед. инж.	Пастухова
Ст. инж.	Елистратова

**П1 901-4-63.83-КЖУ**

Узлы XXXI - XXXIII

Вентиляционное устройство 842.

Сборочный чертеж

Статья	Лист	Листов
Р	12	i

СООБЩЕНИЕ НА ПРОЕКТ

Формат листа	Лист	Обозначение	Наименование	Количество на исполнение								Примеч.				
				Узлы и												
				XXXIV	XXXV	XXXVI	XXXVII	XXXVIII	XXXIX	XXXX	XXXXI					
			Документация													
Листок П	13	ТП901-4-63.83-кжу.лист14	Сборочный чертеж	X	X	X	X	X	X	X	X	X	X	X	X	
	13	лист15	Сборочный чертеж	X	X	X	X	X	X	X	X	X	X	X	X	
	13	лист16	Сборочный чертеж	X	X	X	X	X	X	X	X	X	X	X	X	
	13	лист17	Сборочный чертеж	X	X	X	X	X	X	X	X	X	X	X	X	
				Сборочные единицы												
		1	3.900-3 Вып. 15	Корпак кл	1	1	1								1	1620 кг
	13	2	ТП901-4-63.83-кжу-4.400	" Кла												1608 кг
		3	4.901-18 лист ТМ28.01.00СВ	Лок. лоз герметический д.ч.600	1	1	1	1	1	1	1	1	1	1	1	178 кг
	14	4	ТП901-4-63.83-кжу-7.500	Лестница съёмная	1	1	1									3,88 кг
		5	1.459-2 Вып.3	Стремянка СГ8				1	1							94 кг
			1.459-2 Вып.3	" СГ8				1	1	1	1					115 кг
		6	1.494-32	Зонт круглый D=350				1	1							20 кг
				Детали												
14	7		Труба 80x5 гост 3262-75* с. 650												2,8 кг	
14	8		Труба 80x4 гост 3262-75* с. 250												2,9 кг	
14	9		Труба асбестоцементная гост 1839-80 д.ч=200 с. 2000				1	1							26,0 кг	
14	10		Труба гост 10704-76* д.гост 10706-76* с. 2000						1	1					17 кг	
14	11		с.80x6 гост 8509-72* с. 1160				1	1	1	1	1	1	1		8,5 кг	
14	12		ф18x1-ш гост 5781-82 с. 670				3	3	3	3	3	3	3		1,1 кг	
14	13		ф5 Вр-I гост 6727-80 с. 2000				1	1							0,3 кг	
			Материалы													
			Бетон М200 В6. Мрз	0,3	0,3	0,3	0,8	0,8	0,6	0,6	0,6	0,6	0,6		м <sup>3</sup>	

Установка стремянки

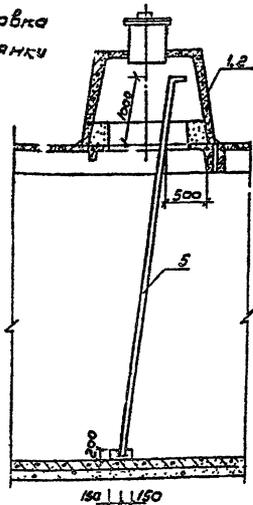

Прийман

Уч. №

ТП901-4-63.83 - КЖУ

Гип	С	Л
Уч. №		
Вид пр		
Земля		
Ст. №		
С. №		

Узлы XXXIV - XXXVII  
 Спецификация  
 Установка стремянки

Страна Лист Листов  
 Р 13

400252-04 14

1. Количество труб поз. 7, 8, 9 также диаметр труб поз. 10, установка вливается при привязке.
2. Стальные конструкции поз. 3, 4, 5, 6 окрасить за 4 раза эмалью ХС-710 ГОСТ 9355-81 по слою краски ХС-720 ал МРТУ6-10-708-67 и грунта ВЛ-023 ГОСТ 12707-77. Грунтовка и слой окраски выполняются при изготовлении конструкций



Видом II

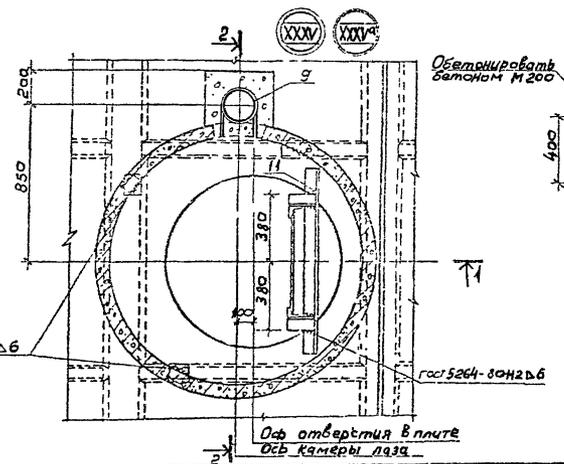
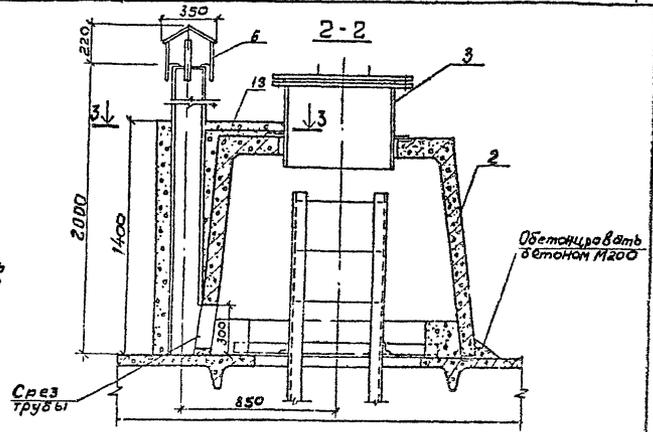
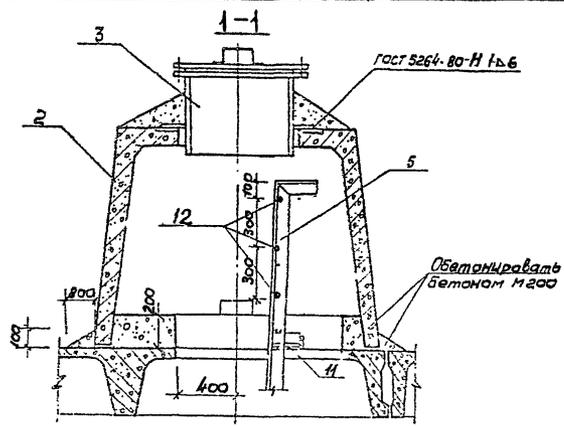

3-3

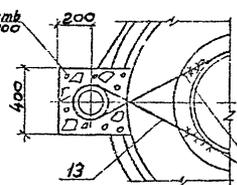

1. Спецификацию см лист 13
2. Стрелянку лоз.5 с заранее приваренными поз. 11, 12 установить по листу 13 до монтажа калпака поз. 2. Электроды Э-4в

ГОСТ 5264-80 И 2 Д Б

Привязка	
Шифр	

Шифр листа, название, дата, исполнител

ГОСТ 5264-80 И 2 Д Б

ГОСТ 5264-80 И 2 Д Б

Об отверстия в плите  
об камеры лаз

Гол	Рис. №	Д	М
Изм. №	Дата	И	И
Эк. в.р.	Л. 1	Л. 2	Л. 3
Ведущий	Л. 1	Л. 2	Л. 3
Ст. инж.	Л. 1	Л. 2	Л. 3
Ст. инж.	Л. 1	Л. 2	Л. 3

ТП 901-4-63.83-КЖУ

Узлы КЖУ; КЖУ  
Камера лаз КЛ1.  
Сборочный чертеж

Лист	15
Листов	15

400282-04 16

Лист 16 из 17

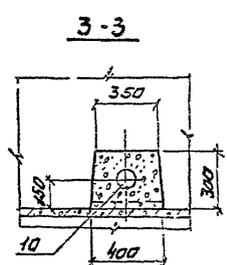
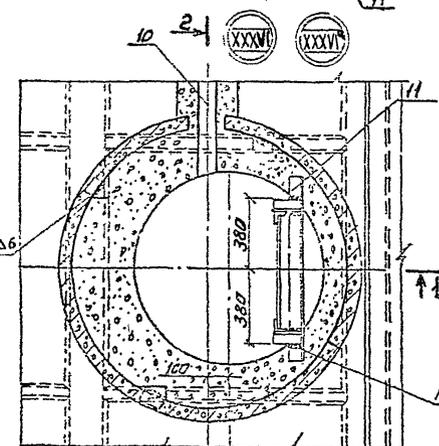
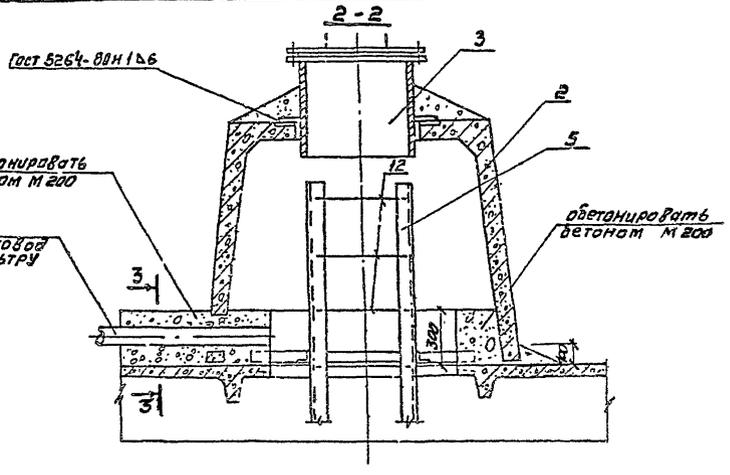
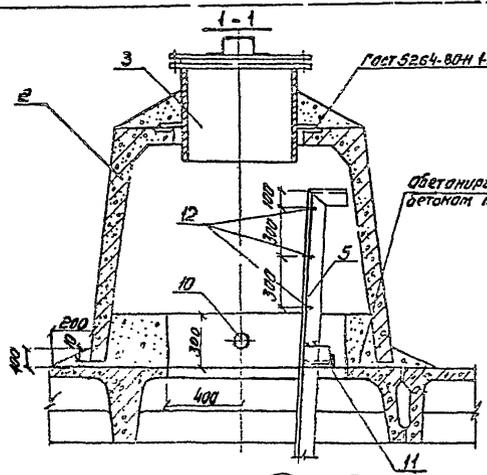

1. Спецификацию см. лист 13.
2. Стрелянку поз. 5 с заранее приваренными поз. 11; 12 установить по листу 13 до монтажа калпака поз. 2.
3. Электроды 3-12

ось отверстия в плите  
ось камеры лазра

ПРИВЯЗАН	

Гип	Филатов	
МЧ.отд.	Ярославский	
РЧ.гр.	Ялмаров	
Ст.инж.	Евсеев	
Ст.инж.	Брянцева	

ГП 901-4-63.83-КЖУ	
Узлы XXXVI-XXXVII Камера лазра КЛ2 Сборочный чертеж	
Стрелка	Лист
Р	16
СОВЕРШЕНА	

400282-04 17

Рис. 17

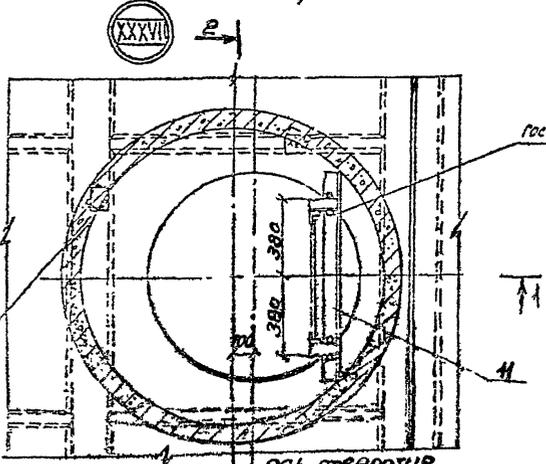
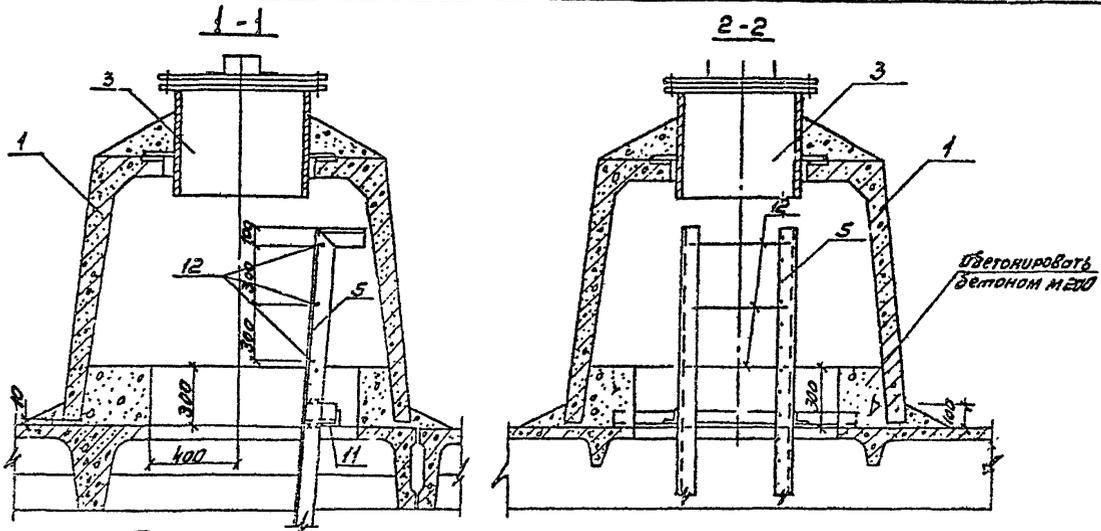

1. Спецификация см. лист 13.
2. Стремянку поз 5 заранее приваренными поз. 11, 12 установить по листу 13 болтангажю колпака поз. 1.
3. Электроды 42.

Привязоч			

ТП 901-4-63, 83-КЖУ			
Узел XXXVII		Стр. 17	
Камера лаза КЛЗ		Лист 17	
Сборочный чертеж			

400282-04 18



**Деталь изоляции камеры пазов  
камеры приборов контроля уровня воды.**

Алсам 17

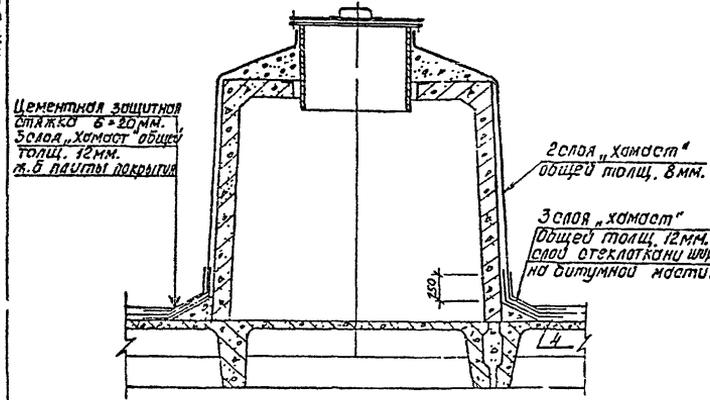

1. Материал герметизирующего заполнения: герметики типа УМС-50, бутепрол 2м или другие герметики с аналогичными свойствами, или битумно-резиновые, битумно-полимерные мастики.
2. Для гидроизоляции наружной поверхности резервуара применяется штукатурка холодной асфальтовой мастикой «Хамаст» ИУ-20.
3. Держание из асбестоцементных листов по периметру покрытия устанавливается после подготовки изолируемой поверхности и непосредственно перед укладкой герметика.
4. Для армирования штукатурной асфальтовой гидроизоляции в местах стыков конструкций применять стеклоткань Т-12-41 (ТУ 6-11-118-69).
5. Для резервуаров в системах промышленного водоснабжения решение гидроизоляции упрощено. На площадках с подпором и без подпора грунтовыми вод изоляция стен и днища обеспечивается применением плотного бетона марки по водонепроницаемости вв, на покрытии - двухслойная изоляция из «Хамаст» ИУ-20.
6. Гидроизоляция стен выполняется после испытаний резервуара.

**Спецификация на материалы гидроизоляции (на 10 м. стыка.)**

Поз.	Обозначение	Наименование	Кол.	Масса ед. ед. кг.	Примеч.
		<b>Сборочные единицы</b>			
1*		Сетки 45-2,5-0-ГОСТ 5336-80	10 м.м	36,6	
2		Лист асбестоцементный лп-п-3,0х1,2-В ГОСТ 18124-75	10 л.м		
3		Стеклоткань Т-12-41 (ТУ 6-11-118-69) шир 200 мм.	10 л.м		
4		" шир. 500 мм	10 л.м		
5		" шир. 900 мм.	10 л.м		

\* Для получения сетки шириной 150 мм. сетку 45-2,5-0-ГОСТ 5336-80 шириной 1500 мм. разрезать. В спецификации дан без сетки шириной 1500 мм. на 10 м.

Прибавок:

Итого	10 м.м
-------	--------

ИП	Финансовый отдел	
И.И. Овч.	Архитектурный отдел	
Рук. пр.	Инженер	
Ст. инж.	Инженер	
Ст. Л.ж.	Инженер	
Ст. инж.	Инженер	

ТП 901-4-63.83-КЖУ

Узлы гидроизоляции (окончание)

Студия	Лист	Листов
Р	19	
ООО «СЭО ДОК» ЧАСТНЫЙ ПРОЕКТ		

400282-04 20

ИЗДАНИЕ 1985 г. Лист 19 из 20. Проект 1985 г. 1985 г.







