

ТИПОВАЯ ПРОЕКТНАЯ ДОКУМЕНТАЦИЯ
НА КОНСТРУКЦИИ, ИЗДЕЛИЯ И УЗЛЫ

СЕРИЯ 3.820.1-82.01

ТРУБЫ ЖЕЛЕЗОБЕТОННЫЕ БЕЗНАПОРНЫЕ
РЕБРИСТЫЕ ДИАМЕТРАМИ 1600...2500 мм
ВЫПУСК 1

ТРУБЫ. РАБОЧИЕ ЧЕРТЕЖИ.

Ц00598

ТИПОВАЯ ПРОЕКТНАЯ ДОКУМЕНТАЦИЯ
НА КОНСТРУКЦИИ, ИЗДЕЛИЯ И УЗЛЫ

СЕРИЯ 3.820.1-82.01



СЕРТИФИКАТ СООТВЕТСТВИЯ
№ РОСС RU. СР 48 С00066

ТРУБЫ ЖЕЛЕЗОБЕТОННЫЕ БЕЗНАПОРНЫЕ
РЕБРИСТЫЕ ДИАМЕТРАМИ 1600...2500 мм
ВЫПУСК 1

ТРУБЫ. РАБОЧИЕ ЧЕРТЕЖИ.

РАЗРАБОТАНЫ ПП "АКВАДИЗАЙН-А":

Директор

Ю. А. Тевелев

Главный инженер проекта

Г. Н. Малютин

УТВЕРЖДЕНЫ

Управлением государственной собственности,
учебных заведений и науки, Управлением
архитектуры и проектных работ Госстроя России
Письмо от 20.11.2001 г. № ВК-187/14
Введены в действие ПП "АКВАДИЗАЙН-А"
с 22.11.2001 г. приказ от 22.11.2001 г. № 6

Обозначение документов	Наименование	Стр.
3.820.1-82.01.1-ТТ	Технические требования	3
3.820.1-82.01.1-НИ	Номенклатура изделий	9
3.820.1-82.01.1-1	Труба железобетонная безнапорная ребристая ТСПР 160.25-1... ТСПР 160.25-3. Опалубочный чертеж	10
3.820.1-82.01.1-2	Труба железобетонная безнапорная ребристая ТСПР 160.25-1... ТСПР 160.25-3. Армирование	11
3.820.1-82.01.1-3	Труба железобетонная безнапорная ребристая ТФПР 160.25-1... ТФПР 250.25-2. Опалубочный чертеж	13
3.820.1-82.01.1-4	Труба железобетонная безнапорная ребристая ТФПР 160.25-1... ТФПР 250.25-2. Армирование	15

Обозначение документов	Наименование	Стр.
3.820.1-82.01.1-5	Спецификация арматурных изделий	17
3.820.1-82.01.1-6	Каркас арматурный КП 1...КП 7	19
3.820.1-82.01.1-7	Сетка С1...С3	20
3.820.1-82.01.1-8	Сетка С4...С10	21

Изм. №подл. Подпись и дата Взам. инв. №

						3.820.1-82.01.1			
Изм.	Кол.	Лист	Мзлок.	Подпись	Дата				
ГИП		Малютин		<i>dm</i>		Содержание	Сталля	Лист	Листов
							Р		1
Н.контр		Малютин		<i>dm</i>		«Аквализайн-А»			
Утв.		Тевелёв		<i>flaw</i>					

1. ОБЩАЯ ЧАСТЬ

1.1. Рабочие чертежи конструкций железобетонных ребристых труб диаметрами 1600, 2000 и 2500 мм, длиной 2,5 м, разработаны для изготовления изделий методом вертикального виброформования.

1.2. Все трубы имеют круглое сечение водопропускного отверстия и стыковые раструбные соединения, нормируемые ГОСТ 6482-88.

1.3. Трубы предназначены для подводящих и сбросных коллекторов прокладки подземных трубопроводов, транспортирующих самотёком бытовые жидкости и атмосферные сточные воды, а также подземные воды и производственные жидкости, не агрессивные к железобетону и уплотняющим резиновым кольцам.

1.4. Если транспортируемая жидкость или грунты являются агрессивными по отношению к железобетону труб и уплотняющим резиновым кольцам, то в каждом конкретном случае следует предусмотреть защитные мероприятия в соответствии с требованиями, установленными проектной документацией на трубопровод и СНИП 2.03.11-85.

1.5. Трубы подразделяют на типы:

ТФПР – железобетонные ребристые фальцевые с подошвой и стыковыми соединениями, уплотняемыми герметиками или другими материалами.

ТСПР - железобетонные ребристые раструбные с подошвой и стыковыми соединениями, уплотняемыми резиновыми кольцами.

1.6. Трубы подразделяются на три группы по несущей способности:

- первую – при расчётной высоте засыпки грунтом – 2.0 м ,
- вторую - при расчётной высоте засыпки грунтом – 4.0 м ,
- третью - при расчётной высоте засыпки грунтом – 6.0 м .

1.7. Прочностные характеристики труб должны обеспечивать их эксплуатацию при расчётной высоте засыпки грунтом (п.1.6.) в усреднённых условиях, принятых по ГОСТ 22000-86:

основание под трубой – грунтовое плоское;

засыпка грунтом плотностью 1,8 т/м³ с нормальным уплотнением; временная нагрузка на поверхности земли НГ-60.

1.8. Трубы обозначают марками в соответствии с ГОСТ 23009 –78 и ГОСТ 22000-86.

Марка состоит из буквенно-цифровых групп, разделённых дефисами.

Первая группа содержит обозначение типа трубы (п.1.5.), диаметр условного прохода в сантиметрах и полезную длину в дециметрах.

Во второй группе указывают несущую способность, обозначаемую арабской цифрой.

Пример условного обозначения (марки труб типа ТФПР) диаметром условного прохода 2000 мм, полезной длиной 2500 мм, второй группы по несущей способности: ТФПР 200.25-2, то же, трубы типа ТСПР, диаметром условного прохода 1600 мм, полезной длиной 2,5 м третьей группы по несущей способности: ТСПР 160.25-3.

1.9. Номенклатура и основные показатели труб приведены на док. 3.820.1-82.01.1-НИ.

2. ТРЕБОВАНИЯ К МАТЕРИАЛАМ

2.1. Трубы должны изготавливаться из тяжёлого бетона класса по прочности на сжатие В 25.

2.2. Качество материалов, применяемых при изготовлении бетонной смеси, должно соответствовать требованиям:

- портландцемент – ГОСТ 10178-85,
- сульфатостойкий портландцемент – ГОСТ 22266 – 94,
- заполнитель – ГОСТ 26663-91,
- вода – ГОСТ 23732-79.

						3.820.1-82.01.1-ТТ			
Изм.	Кол.	Лист	Маск.	Подпись	Дата				
ГИП		Малютин		<i>М</i>		Технические требования	Стадия	Лист	Листов
							Р	1	
Н.контр		Малютин		<i>М</i>			«Аквадизайн-А»		
Утв.		Тевелёв		<i>Т</i>					

2.3. Водонепроницаемость бетона труб должна соответствовать марке по водонепроницаемости W4.

2.4. Водопоглощение бетона труб не должно быть более 6% по массе.

2.5. Для армирования труб следует применять стержневую горячекатаную арматурную сталь классов А-I и А-III по ГОСТ 5781-82 и Вр-I по ГОСТ 6727-80.

2.6. Для обеспечения толщины защитного слоя бетона до арматуры к каркасу следует прикреплять пластмассовые или бетонные фиксаторы.

Фиксаторы следует устанавливать по периметру каркаса на расстоянии 500-600 мм, а по длине – не реже чем через 1000 мм, допускается применение фиксаторов из отходов арматурной стали.

3. ТРЕБОВАНИЯ К ИЗГОТОВЛЕНИЮ ТРУБ

3.1. Трубы следует изготавливать по данным рабочим чертежам и технологической документации, утверждённой в установленном порядке.

3.2. Трубы должны быть прочными и трещиностойкими и при испытании их нагружением выдерживать контрольные нагрузки, указанные в таблице 1.

Таблица 1

Диаметр условного прохода трубы, мм	Контрольная равномерно распределённая нагрузка, кН/м (тс/м)					
	По проверке прочности			По проверке трещиностойкости		
	Группа по несущей способности					
	Первая	Вторая	Третья	Первая	Вторая	Третья
1600	74.5(7.6)	104.0(10.6)	156.9(16.0)	41.0(4.2)	57.2(5.8)	86.3(8.8)
2000	99.0(10.1)	132.4(13.5)	-	54.5(5.6)	72.8(7.4)	-
2500	127.5(13.0)	156.9(16.0)	-	70.1(7.1)	86.3(8.8)	-

3.3. Трубы должны быть водонепроницаемыми и выдерживать внутреннее испытательное давление, равное 0,05 МПа (0,5 кгс/см²).

3.4. Трубы должны удовлетворять требованиям ГОСТ 13015.0-83:

-по показателям фактической прочности бетона (в проектном возрасте и отпускной);

-по морозостойкости бетона ($F \geq 150$);

-по отклонению толщины защитного слоя бетона;

-к маркам стали для арматурных изделий.

3.5. нормируемая отпускная прочность бетона труб должна составлять 70% от класса бетона по прочности на сжатие.

3.6. Сварные арматурные изделия должны удовлетворять требованиям ГОСТ 10922-90 и рабочим чертежам данного выпуска.

3.7. Отклонения от номинального диаметра и длины арматурного каркаса, шаг спиральной арматуры не должен превышать ± 5 мм. Отклонения по числу шагов спиральной арматуры каркасов не должны превышать ± 1 .

3.8. Значения действительных отклонений геометрических параметров труб не должны превышать предельных, указанных в таблице 2.

Таблица 2

мм

Диаметр условного прохода трубы	Предельные отклонения номинального значения							
	Внутреннего диаметра трубы	Толщины стенки трубы	Длины трубы	Наружного диаметра втулочного конца труб типа ТСНР	Внутреннего диаметра раструба трубы типа ТСНР	Глубины раструба типа ТСНР	Диаметра конусной части фальцев	Глубины фальцев
1600	± 6	-5 +6					± 2 ± 4	± 2
2000	± 8	-6 +8	+20 -10	± 3	± 3	+10 -5	± 6	

Обозначения размеров труб см. черт. 3.820.1-82.01-1СБ...2СБ.

Изм.	Кол.	Лист	Мод.	Подпись	Дата	3.820.1-82.01.1 - ТТ	Лист
							2

Изм. №подл. Подпись и дата Взам. инв. №

3.9.Размеры раковин, местных наплывов и впадин на поверхности труб и их торцах, а также сколов бетона не должны превышать указанных в таблице 3.

Таблица 3
мм

Вид поверхности трубы	Диаметр или наибольший размер раковины	Высота местного наплыва (выступа) или глубины впадины	Глубина околов бетона торцов	Суммарная длина околов бетона торцов на 1 м ребра, мм
Наружная и внутренняя	15	5	-	-
Стыковая для труб типа ТСНР	6	3(впадины) 2(наплывы)	-	-
Торцевая	15	5	5	50

Примечание: раковины на трубах, размеры которых превышают указанные в табл.3, устраняют путём заделки раствором состава по массе 1:2 (цемент:песок)

3.10.Трещины на поверхности труб не допускают, за исключением усадочных шириной не более 0,05 мм.

3.11.Комплектность.

3.11.1.Трубы типа ТСНР поставляют потребителю в комплекте с резиновыми уплотнительными кольцами. Размеры резиновых колец круглого сечения в нерастянутом состоянии должны соответствовать указанным в ГОСТ 22000-86. Качество резины колец должно удовлетворять требованиям ТУ 38-105-1222-88.

3.12.Маркировка.

3.12.1.Маркировка труб по ГОСТ 13015.2-81.

Маркировочные надписи следует наносить на наружную поверхность раструба труб типа ТСНР или одного из концов фальцевой трубы.

4.МЕТОДЫ КОНТРОЛЯ И ИСПЫТАНИЙ

4.1.Испытания труб нагружением для контроля их прочности и трещиностойкости проводят в соответствии с требованиями ГОСТ 8829-94.

4.1.1.Испытанию подвергают целую трубу или метровый образец. Для испытания может быть использована труба, прошедшая гидростатическое испытание на водонепроницаемость.

4.1.2.Схемы опирания и нагружения труб приведены на рис.1. Трубу устанавливают горизонтально на два деревянных бруса, уложенных параллельно продольной оси трубы на неподвижное основание. Сверху на трубу устанавливают деревянный брус, на него стальную траверсу, обладающую необходимой жёсткостью для равномерной передачи нагрузки.

Под верхний брус и нижний бруски укладывают выравнивающий слой цементного раствора или полосы листовой резины, толщиной 20-30 мм. Резиновые полосы должны иметь твёрдость по Шору от 45 до 60. Деревянные бруски должны быть сечением 100x100 мм. Жёсткость траверсы должна быть такой, чтобы её прогиб при максимальном нагружении не превышал 1/720 длины испытываемой трубы.

4.1.3.Нагружение при испытании проводят ступенями равномерно наращивая нагрузку в течение 2-3 минут до достижения 0,1 контрольной, указанной в таблице 1, и поддерживая её в течение 10 минут.

4.1.4.Прочность труб оценивают значением нагрузки, вызывающих одно из нижеследующих состояний, которые свидетельствуют, что сопротивление трубы действию этой нагрузки исчерпано:

- 1)текучесть спиральной арматуры, что в трубах характеризуется шириной раскрытия трещин не более 1,5 мм;
- 2)раздробления бетона от сжатия;
- 3)разрыв спиральной арматуры;
- 4)отрыв арматуры в шельге или лотке трубы.

4.1.5.Трубу считают выдержавшей испытание на прочность, если разрушение её не произошло при контрольной нагрузке, указанной в таблице 1.

Изм. Удобр. Подпись и дата Взам. инв. №

Изм.	Кол.	Лист	Удобр.	Подпись	Дата	3.820.1-82.01.1 - ТТ	Лист 3
------	------	------	--------	---------	------	----------------------	-----------

4.1.6. Трубу считают выдержавшей испытание на трещиностойкость, если наибольшая ширина раскрытия трещин на поверхности трубы при нагрузке, указанной в таблице 1, окажется не более 0,2 мм.

4.2. Гидростатическое испытание труб типа ТСПР на водонепроницаемость следует проводить на установках, имеющих заглушки со стыками, конструкция которых аналогична конструкции стыкового соединения, принятого для труб указанных типов.

Испытание труб типа ТСПР следует проводить на установках с плоскими заглушками.

4.2.1. Для испытания на водонепроницаемость отобранную трубу герметически закрывают с обоих концов заглушками и наполняют водой, не допуская образования «воздушных мешков», затем в течение 1 мин. Равномерно повышают давление до 0,05 МПа (0,5 кгс/см²) и выдерживают трубу под этим давлением 10 мин.

4.2.2. Трубы считают выдержавшими испытание на водонепроницаемость, если к моменту его окончания не будет обнаружено просачивание воды сквозь стенку в виде течи или отдельных капель.

Появление сырых пятен на наружной поверхности трубы не может служить основанием для браковки трубы.

4.3. Прочность бетона на сжатие следует определять по ГОСТ 10180-90.

4.4. Водонепроницаемость бетона следует определять по ГОСТ 12730.0-78 и ГОСТ 12730.5-84 на образцах, изготовленных вибрированием из бетонной смеси рабочего состава.

4.5. Водопоглощение бетона труб следует определять по ГОСТ 12730.0-78 на образцах, отобранных из разных мест трубы. Допускается использовать образцы трубы, испытанной на прочность. Образцы должны быть без видимых трещин.

4.6. Морозостойкость бетона следует определять по ГОСТ 10060-87 на образцах, изготовленных вибрированием из бетонной смеси рабочего состава.

4.7. Сварные арматурные изделия следует контролировать по ГОСТ 10922-90.

4.8. Размеры и положение арматурных каркасов и сеток, а также толщину защитного слоя бетона до арматуры следует определять по ГОСТ 17625-83 и ГОСТ 22904-93.

4.9. Размеры и качество поверхностей труб проверяют методами установленными ГОСТ 26433.0-85 и ГОСТ 26433.1-89.

4.10. Геометрические размеры контролируют металлическими рулетками по ГОСТ 7502-98, штангенциркулем по ГОСТ 166-89*, нутромером по ГОСТ 868-82. Все применяемые средства измерения должны быть не ниже 2-го класса точности, допускается применять специальные нестандартизированные средства геометрических размеров, прошедшие метрологическую аттестацию в соответствии с ГОСТ 8.326-89.

4.11. Размеры труб проверяют следующим образом:

-толщину стенок на концах труб измеряют в четырёх местах по двум взаимно перпендикулярным диаметрам;

-наружные диаметры втулочного конца трубы, внутренний диаметр и глубину раструба измеряют по двум взаимно перпендикулярным диаметрам (максимальному и минимальному). Внутренний диаметр раструба следует измерять в средней части его глубины;

-внутренний диаметр цилиндрической части труб измеряют по двум взаимно перпендикулярным диаметрам –максимальному и минимальному – на расстоянии 0,2 –0,4 м от торца трубы;

-длину трубы измеряют в четырёх местах в двух диаметрально противоположных сечениях;

-диаметры и глубину фальцев в фальцевых трубах измеряют по двум взаимно перпендикулярным диаметрам.

Диаметры фальцев измеряют в середине глубины фальцев.

Имя, Фамилия, Подпись и дата, Взам. инв. №

Изм	Кол.	Лист	Модок.	Подпись	Дата	3.820.1-82.01.1 - ТТ	Лист
							4

5. ТРАНСПОРТИРОВКА И ХРАНЕНИЕ

5.1. Транспортирование и хранение труб по ГОСТ 13015.4 –84.

5.2. Трубы следует хранить на складе готовой продукции в штабелях рассортированными по маркам. Трубы допускается хранить в вертикальном положении при обеспечении их устойчивости.

5.2.1. Число рядов труб по высоте должно быть не более 2.

5.2.2. Под нижний ряд труб штабеля должны быть уложены параллельно друг другу две подкладки.

5.3. Резиновые кольца должны храниться в помещении при температуре от 0°С до 35°С и защищаться от прямых солнечных лучей. При отправке кольца укладываются в мягкую тару или ящики. Общая масса упаковки не должна превышать 60 кг.

5.4. Погрузка труб на транспортные средства и их выгрузка должны производиться с соблюдением мер предосторожности, исключающих повреждения труб

6. ПРИЁМКА ТРУБ

6.1. Приёмка труб по ГОСТ 13015.1 –81.

При этом трубы принимают:

-по результатам периодических испытаний – по показателям прочности, трещиностойкости и водонепроницаемости труб, а также морозостойкости, водонепроницаемости и водопоглощения бетона;

-по результатам приёмо-сдаточных испытаний – по показателям прочности бетона (классу бетона по прочности на сжатие и отпускной прочности), соответствию арматурных изделий рабочим чертежам, прочности сварных соединений, точности геометрических параметров, толщины защитного слоя бетона до арматуры, качества бетонной поверхности, ширины усадочных трещин.

В процессе серийного производства периодические испытания труб нагружением для контроля их прочности и трещиностойкости могут не

проводиться, если осуществляется неразрушающий контроль этих показателей по ГОСТ 13015.1 –84.

6.2. Периодические испытания труб по прочности и трещиностойкости проводят раз в 6 месяцев.

6.3. Периодические испытания труб на водонепроницаемость, а также бетона труб на водонепроницаемость и водопоглощение проводят раз в 3 месяца.

7. ТРЕБОВАНИЯ ПО МОНТАЖУ

7.1. Строительство безнапорных трубопроводов осуществляется по проектам производства работ.

7.2. Монтаж безнапорных труб осуществляется в соответствии с указаниями по монтажу стандартных железобетонных безнапорных труб (ГОСТ 6482 –88), разработанных институтом «Мосинжпроект» (альбом ПС-98).

7.3. Все строительные работы должны выполняться с соблюдением указаний СНиП III-4-80* «Техника безопасности в строительстве».

7.4. Трубы не рассчитаны на применение в районах вечной мерзлоты, с просадочными грунтами и на подрабатываемых территориях.

Изм.	Кол.	Лист	Издок.	Подпись	Дата	3.820.1-82.01.1 - ТТ	Лист
							5

СХЕМЫ ИСПЫТАНИЯ РЕБРИСТЫХ ТРУБ

а) ДЛЯ ТРУБ ТИПА ТСНР

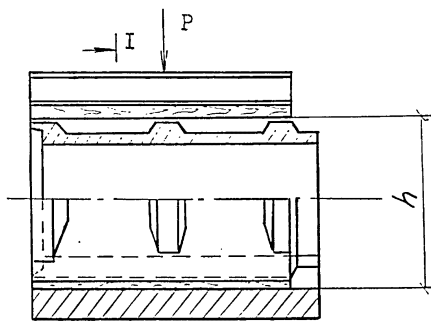

б) ДЛЯ ТРУБ ТИПА ТЭНР

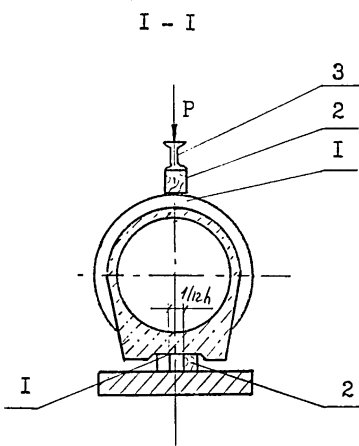
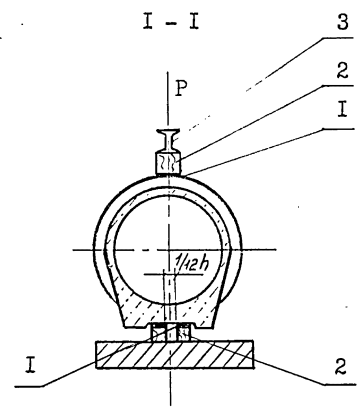
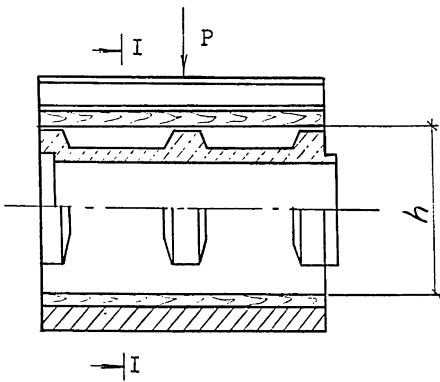

1.- РЕЗИНОВАЯ ПРОКЛАДКА ИЛИ ЦЕМЕНТНЫЙ РАСТВОР;

2 - ДЕРЕВЯННЫЕ БРУСКИ; 3 - СТАЛЬНАЯ ТРАВЕРСА.

РИС.1

Изм. №подл. Подпись и дата Взам. инв. №

Изм.	Кол.	Лист	Масш.	Подпись	Дата	3.820.1-82.01.1-ТТ	Лист
							6

МАРКА ТРУБЫ	Э С К И З	РАЗМЕРЫ, ММ								РАСХОД МАТЕРИАЛОВ		МАССА ТРУБЫ Т										
		d_i	l	l_1	l_2	t	t_1	b	b_1	БЕТОН М ³	СТАЛЬ КГ											
ТСНР I60.25-1		I600	2500	2690	I90	I10	I48	200	I00	2,98	54,83	7,45										
ТСНР I60.25-2											68,49											
ТСНР I60.25-3											99,12											
ТФНР I60.25-1		I600	2500	2590	I00	I10	I48	200	I00	2,94	49,34	7,35										
ТФНР I60.25-2											62,10											
ТФНР I60.25-3											90,70											
ТФНР 200.25-1											2000		2500	2590	I00	I20	I50	200	I00	3,75	78,26	9,38
ТФНР 200.25-2																					112,72	
ТФНР 250.25-1											2500		2500	2610	I20	I30	I70	200	I00	5,14	I46,24	I2,85
ТФНР 250.25-2	I70,14																					

Инв.№подл. | Подпись и дата | Взам. инв. №

Изм.	Кал.уч.	Лист	Лист	Подпись	Дата
Разраб.	Смирнов				
Провер.	Малютин				
Н.контр.	Малютин				

3.8201 - 82.01.1 - НИ

Номенклатура изделий

Стация	Лист	Листов
Р		1
"Аквадизайн-А"		

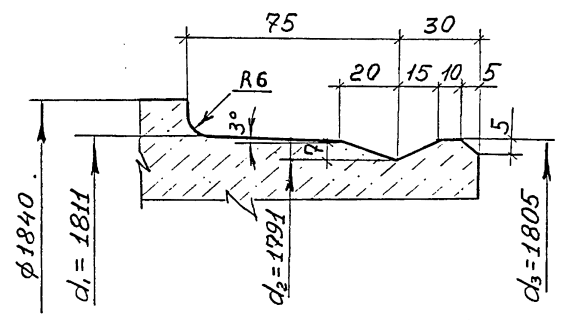
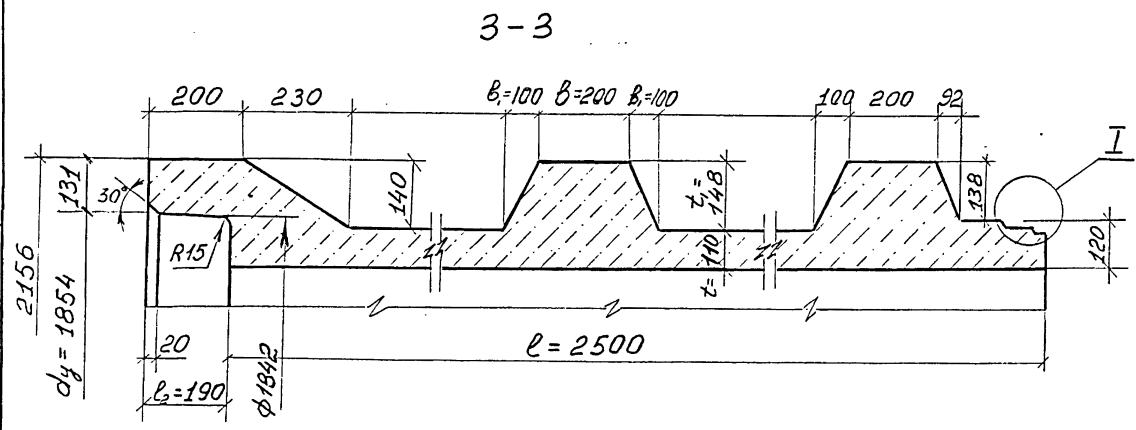
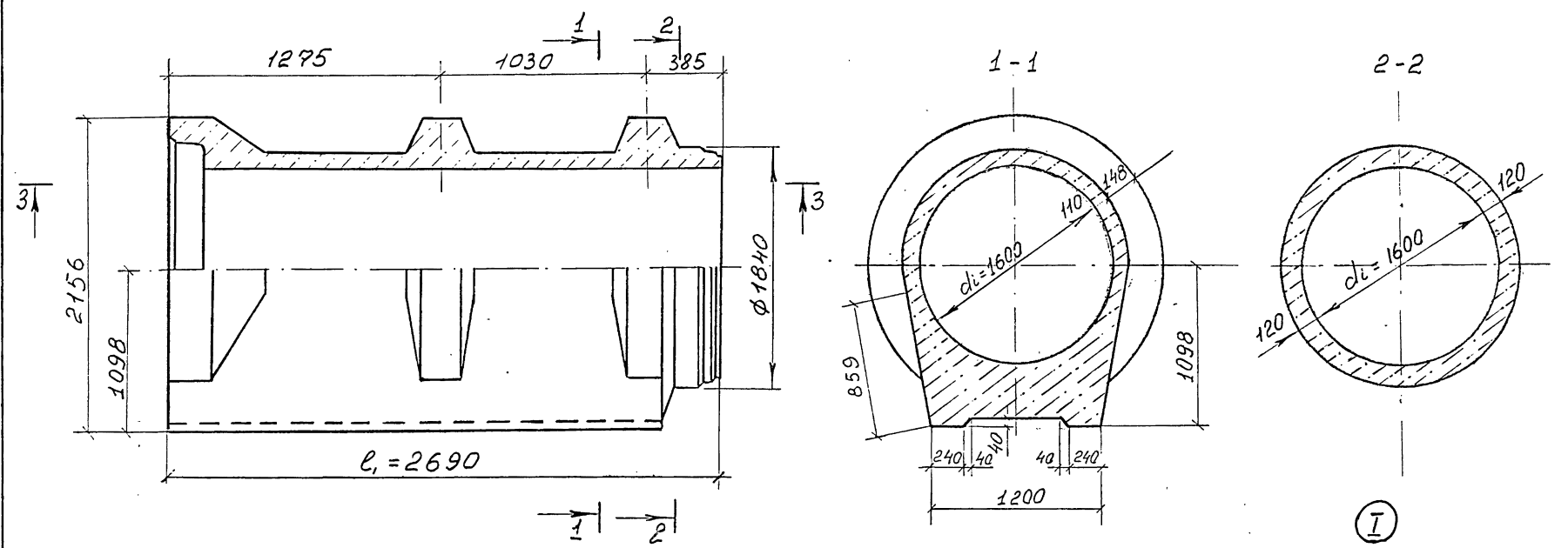

Имя, Инициалы, Подпись и дата. Взам. инв. №

3.820.1 - 82.01.1 - 1			
Изм.	Кол.	Лист	Издок
Разраб.	Смирнов	А.В.	
Провер.	Малютин		
И.контр.	Малютин		
Труба железобетонная безнапорная ребристая ТСПР 160.25.1... ТСПР 160.25-3. Опалубочный чертеж			
Стадия	Лист	Листов	
Р		1	
"Аквадизайн-А"			

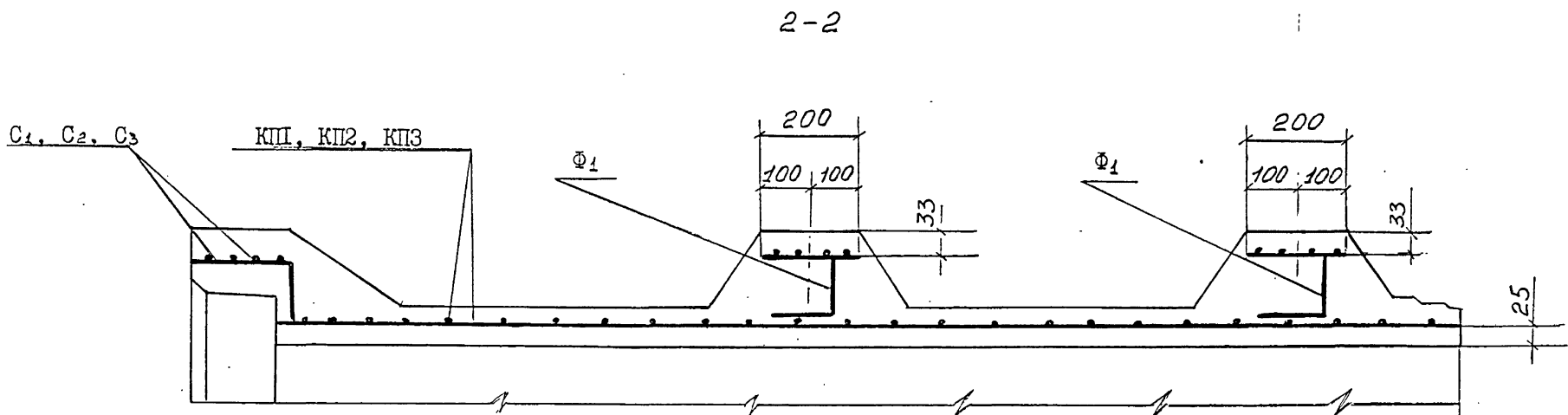
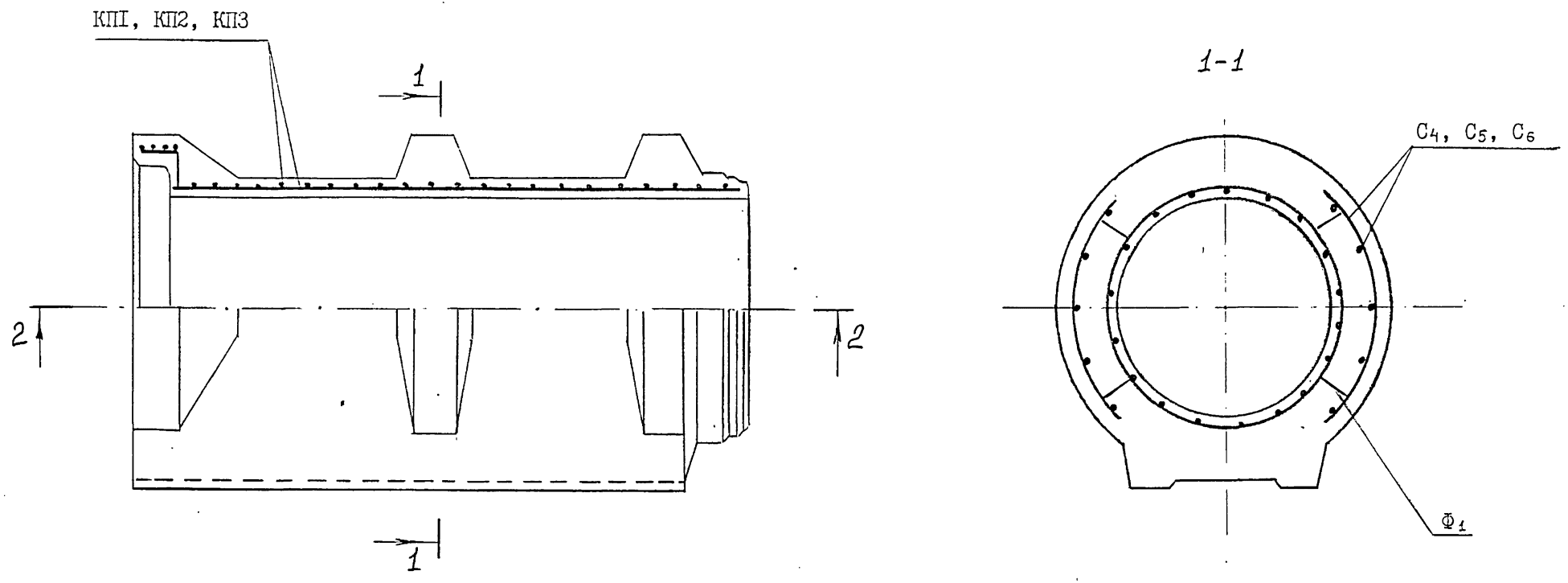

Инв. № подл. | Подпись и дата | Взам. инв. №

Изм.	Кол.	Лист	Мелок.	Подпись	Дата
ГИП		Малютин		<i>Малютин</i>	
Н.контр		Малютин		<i>Малютин</i>	
Утв.		Тевелёв		<i>Тевелёв</i>	

3.820.1-82.01.1-2					
Труба железобетонная безнапорная ребристая ТСПР 160.25.1...ТСПР 160.25-3. Армирование					
Стадия	Лист	Листов			
Р	1	2			
«Аквализайн-А»					

СПЕЦИФИКАЦИЯ АРМАТУРНЫХ ИЗДЕЛИЙ И РАСХОД СТАЛИ (КГ) НА ОДНУ ТРУБУ МАРКИ ТСПР

МАРКА ТРУБЫ	КАРКАС АРМАТУРНЫЙ		СЕТКА				ФИКСАТОР		ИЗДЕЛИЯ АРМАТУРНЫЕ						ВСЕГО				
	МАРКА	КОЛ- ВО	МАРКА	КОЛ- ВО	МАРКА	КОЛ- ВО	МАРКА	КОЛ- ВО	АРМАТУРА КЛАССА										
									А-III			А-I	В0-I			ГОСТ 578I-82		ГОСТ 6727-80	
									φ 6	φ 8	φ 10	ИТОГО	φ 6	φ 5					
ТСПР I60.25-I	КП1	I	C _I	I	C ₄	4	ΦI	8	-	20,39	-	20,39	I3,83	20,6I	54,83				
ТСПР I60.25-2	КП2	I	C ₂	I	C ₅	4	ΦI	8	28,97	-	23,87	52,84	I3,83	I,82	68,49				
ТСПР I60.25-3	КП3	I	C ₃	I	C ₆	4	ΦI	8	-	5I,63	3I,84	83,47	I3,83	I,82	99,I2				

Изм. и подк. Подпись и дата. Взам. инв. №

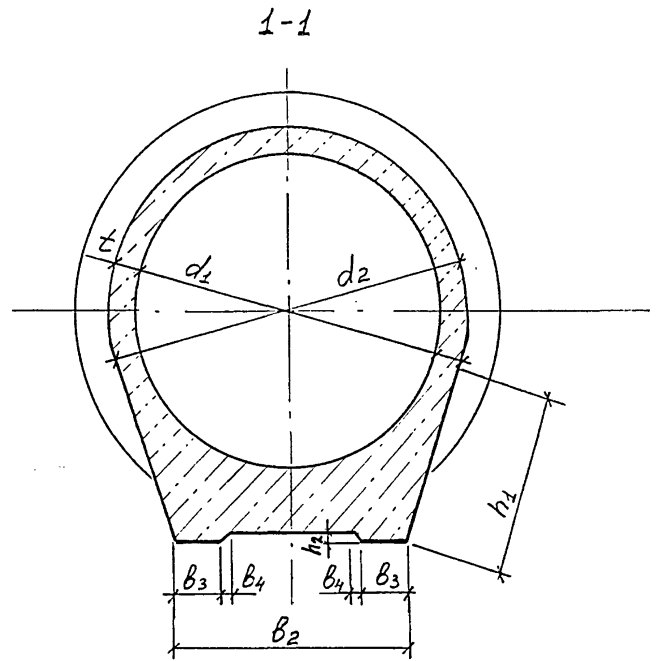
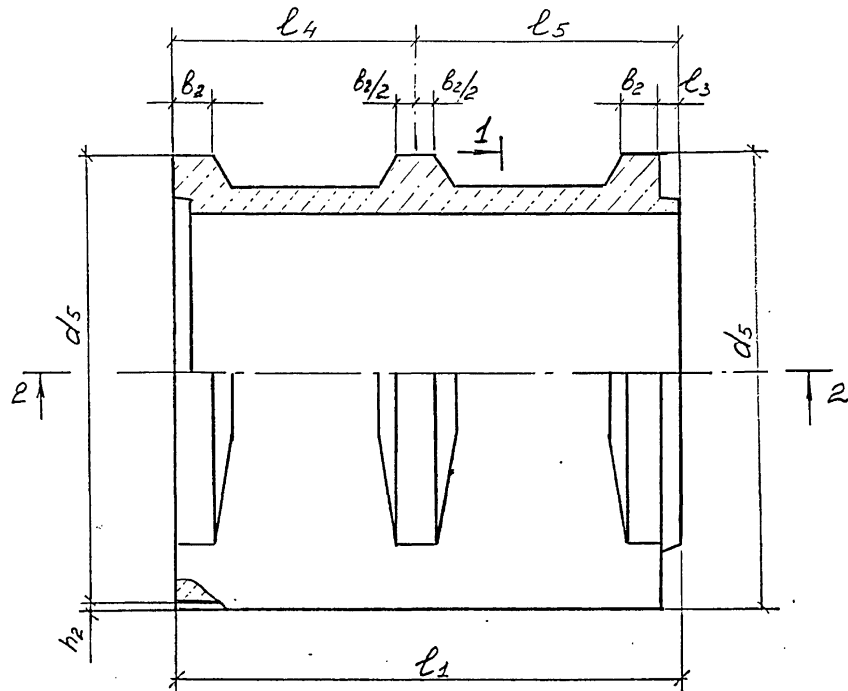

2-2

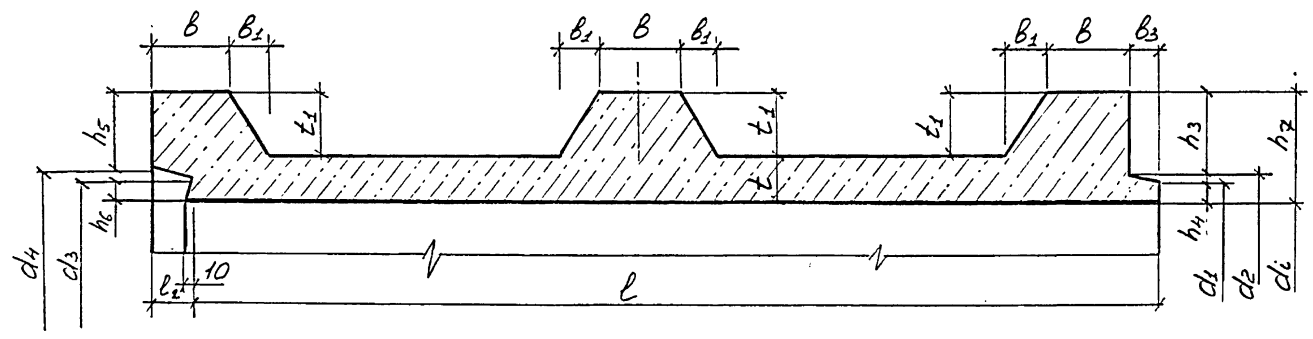

Изм.	Кол.	Лист	Издок	Подпись	Дата
Разраб.	Смирнов	В.С.			
Провер.	Малютин	М.			
Н.контр.	Малютин	М.			

3.820.1-82.01.1-3

Труба железобетонная
безнапорная ребристая
ТФПР 160.25-1...ТФПР 250.25-2.
Опалубочный чертеж

Стадия	Лист	Листов
Р	1	2

"Аквадизайн-А"

Изд. № подл. Подпись и дата. Взам. инв. №

МАРКА ТРУБЫ	РАЗМЕРЫ, мм														
	d_i	d_e	d_1	d_2	d_3	d_4	d_5	t	t_1	h	h_1	h_2	h_3	h_4	h_5
ТФП 160.25-I -3	1600	1820	1700	1740	1690	1750	2116	110	148	2156	859	40	188	50	183
ТФП 200.25-I -2	2000	2240	2108	2160	2100	2170	2540	120	150	2590	954	50	190	54	185
ТФП 250.25-I -2	2500	2760	2610	2670	2614	2690	3100	130	170	3150	1138	50	215	55	205

ПРОДОЛЖЕНИЕ

МАРКА ТРУБЫ	РАЗМЕРЫ, мм													МАССА ТРУБЫ, т
	h_6	h_7	l	l_1	l_2	l_3	l_4	l_5	b	b_1	b_2	b_3	b_4	
ТФП 160.25-I -3	45	258	2500	2590	100	75	1250	1340	200	100	1200	240	40	7,38
ТФП 200.25-I -2	50	270	2500	2590	100	75	1250	1340	200	100	1300	260	50	9,38
ТФП 250.25-I -2	57	300	2500	2610	120	95	1250	1360	200	100	1600	320	50	12,85

Инв. и подл. Подпись и дата. Взам. инв. №

Изм.	Кол. чл.	Листы	Издок	Подпись	Дата

3.820.1 - 82.01.1 - 3

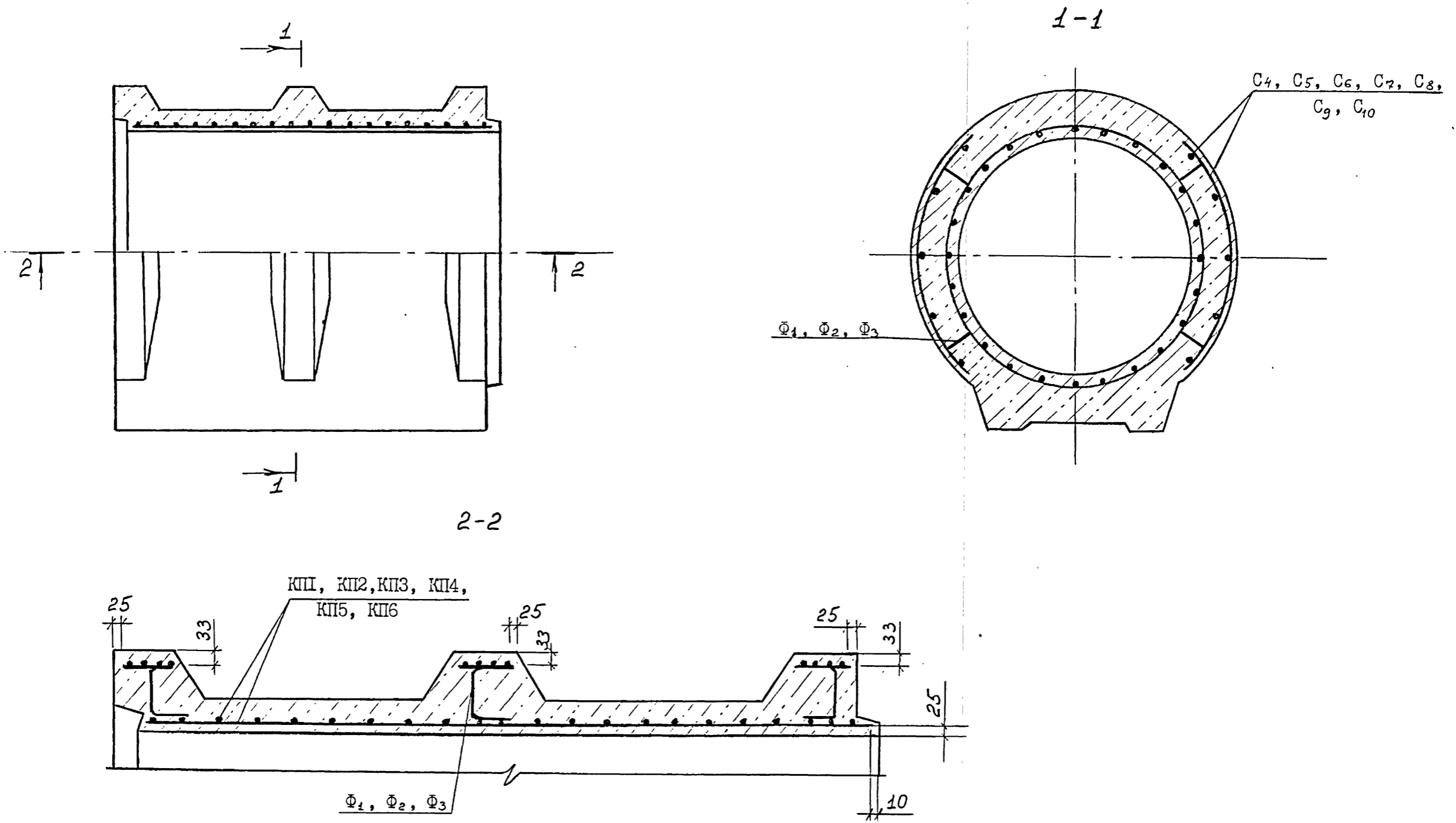

Инв. и подл. Подпись и дата. Взам. инв. и

						3.820.1-82.01.1-4			
Изм.	Кол.	Лист	Модок	Подпись	Дата	Труба железобетонная безнапорная ребристая ТФПР 160.25-1... ТФПР 250.25-2. Армирование	Стадия	Лист	Листов
ГИП		Малютин		<i>[Signature]</i>			Р	1	2
Н.контр		Малютин		<i>[Signature]</i>		«Аквализайн-А»			
Утв.		Тевслев		<i>[Signature]</i>					

СПЕЦИФИКАЦИЯ АРМАТУРНЫХ ИЗДЕЛИЙ И РАСХОД СТАЛИ (КГ) НА ОДНУ ТРУБУ МАРКИ ТФПР

МАРКА ТРУБЫ	КАРКАС АРМАТУРНЫЙ		СЕТКА		ФИКСАТОР		ИЗДЕЛИЯ АРМАТУРНЫЕ						ВСЕГО		
	МАРКА	КОЛ- ВО	МАРКА	КОЛ- ВО	МАРКА	КОЛ- ВО	АРМАТУРА КЛАССА								
							А-III			А-I	Вр-I				
							ГОСТ 5781-82							ГОСТ 6727-80	
							∅ 6	∅ 8	∅ 10	ИТОГО	∅ 6	∅ 5			
ТФПР 160.25-1	КП1	I	C ₄	6	ΦI	I2	-	15,18	-	15,18	13,83	20,33	49,34		
ТФПР 160.25-2	КП2	I	C ₅	6	ΦI	I2	28,97	-	17,76	46,73	13,83	1,54	62,11		
ТФПР 160.25-3	КП3	I	C ₆	6	ΦI	I2	-	51,63	23,70	75,33	13,83	1,54	90,70		
ТФПР 200.25-1	КП4	I	C ₇	6	Φ2	I2	40,25	18,96	-	59,21	17,14	1,91	78,26		
ТФПР 200.25-2	КП5	I	C ₈	6	Φ2	I2	-	64,03	29,64	93,67	17,14	1,91	112,72		
ТФПР 250.25-1	КП6	I	C ₉	6	Φ3	I2	-	89,57	34,08	123,65	20,45	2,14	146,24		
ТФПР 250.25-2	КП7	I	C ₁₀	6	Φ3	I2	-	104,95	42,6	147,55	20,45	2,14	170,14		

Изм. №

Подпись и дата

Взам. инв. №















Изм. Кол-во Листов Итого Подпись Дата

3.820.1-82.01.1-4

Лист

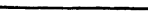
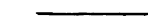
2

400598 17

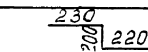
Марка изделия	Поз.	Эскиз стержня (размеры в мм)	Диаметр мм	Длина, мм	Кол-во	Общая длина, м	Расход стали		
							Диаметр, мм	Масса позиции, кг	Масса изделия, кг
I	2	3	4	5	6	7	8	9	10
КП1	1		5 ВрI	130450	1	130,5	5 ВрI	18,79	32,62
	2		6 AI	2490	25	62,3	6 AI	13,83	
КП2	3		6 АШ	130530	1	130,5	6 АШ	28,97	42,80
	2		6 AI	2490	25	62,3	6 AI	13,83	
КП3	4		8 АШ	130680	1	130,7	8 АШ	51,63	65,46
	2		6 AI	2490	25	62,3	6 AI	13,83	
КП4	5		6 АШ	181330	1	181,3	6 АШ	40,25	57,39
	2		6 AI	2490	31	77,2	6 AI	17,14	
КП5	6		8 АШ	162070	1	162,1	8 АШ	64,03	81,17
	2		6 AI	2490	31	77,2	6 AI	17,14	
КП6	7		8 АШ	201310	1	201,3	8 АШ	89,57	99,96
	2		6 AI	2490	37	92,1	6 AI	20,45	
КП7	8		8 АШ	265710	1	265,7	8 АШ	104,95	125,40
	2		6 AI	2490	37	92,1	6 AI	20,45	
CI	9		8 АШ	6500	4	26,0	8 АШ	10,27	11,07
	10		5 ВрI	200	15	3,0	5 ВрI	0,43	
	11		5 ВрI	650	4	2,6	5 ВрI	0,37	

Инв. №подл. Подпись и дата Взам. инв. №

Изм.	Кол.уч.	Лист	Подп.	Подпись	Дата
Разраб.				Смирнов	
Провер.				Малютин	
И.контр.				Малютин	

3.820.1 - 82.01.1 - 5

Спецификация
арматурных
изделий

Стадия	Лист	Листов
Р	1	2
"Аквадизайн-А"		

ПРОДОЛЖЕНИЕ

I	2	3	4	5	6	7	8	9	10
C2	I2	—————	10 АИ	6500	3	19,5	10 АИ	12,03	12,83
	IO	———	5 ВрI	200	15	3,0	5 ВрI	0,43	
	II	см. CI	5 ВрI	650	4	2,6	5 ВрI	0,37	
C3	I2	—————	10 АИ	6500	4	26,0	10 АИ	16,04	16,84
	IO	———	5 ВрI	200	15	3,0	5 ВрI	0,43	
	II	см. CI	5 ВрI	650	4	2,6	5 ВрI	0,37	
C4	I3	—————	8 АИ	1600	4	6,4	8 АИ	2,53	2,67
	IO	———	5 ВрI	200	5	1,0	5 ВрI	0,14	
C5	I4	—————	10 АИ	1600	3	4,8	10 АИ	2,96	3,10
	IO	———	5 ВрI	200	5	1,0	5 ВрI	0,14	
C6	I4	—————	10 АИ	1600	4	6,4	10 АИ	3,95	4,09
	IO	———	5 ВрI	200	5	1,0	5 ВрI	0,14	
C7	I5	—————	8 АИ	2000	4	8,0	8 АИ	3,16	3,36
	IO	———	5 ВрI	200	7	1,4	5 ВрI	0,20	
C8	I6	—————	10 АИ	2000	4	8,0	10 АИ	4,94	5,14
	IO	———	5 ВрI	200	7	1,4	5 ВрI	0,20	
C9	I7	—————	10 АИ	2300	4	9,2	10 АИ	5,68	5,91
	IO	———	5 ВрI	200	8	1,6	5 ВрI	0,23	
C10	I7	—————	10 АИ	2300	5	11,5	10 АИ	7,10	7,33
	IO	———	5 ВрI	200	8	1,6	5 ВрI	0,23	
Φ1	I8	200 $\frac{100}{100}$	5 ВрI	400	1	0,40	5 ВрI	0,058	0,058
Φ2	I9	210 $\frac{100}{100}$	5 ВрI	410	1	0,41	5 ВрI	0,059	0,059
Φ3	I20	240 $\frac{100}{100}$	5 ВрI	440	1	0,44	5 ВрI	0,063	0,063

Изм. №подл.

Подпись и дата

Взам. инв. №

Изм.	Кол.уч.	Листы	Издк.	Подпись	Дата

3.820.1 - 82.01.1 - 5

Лист

2

400598 19

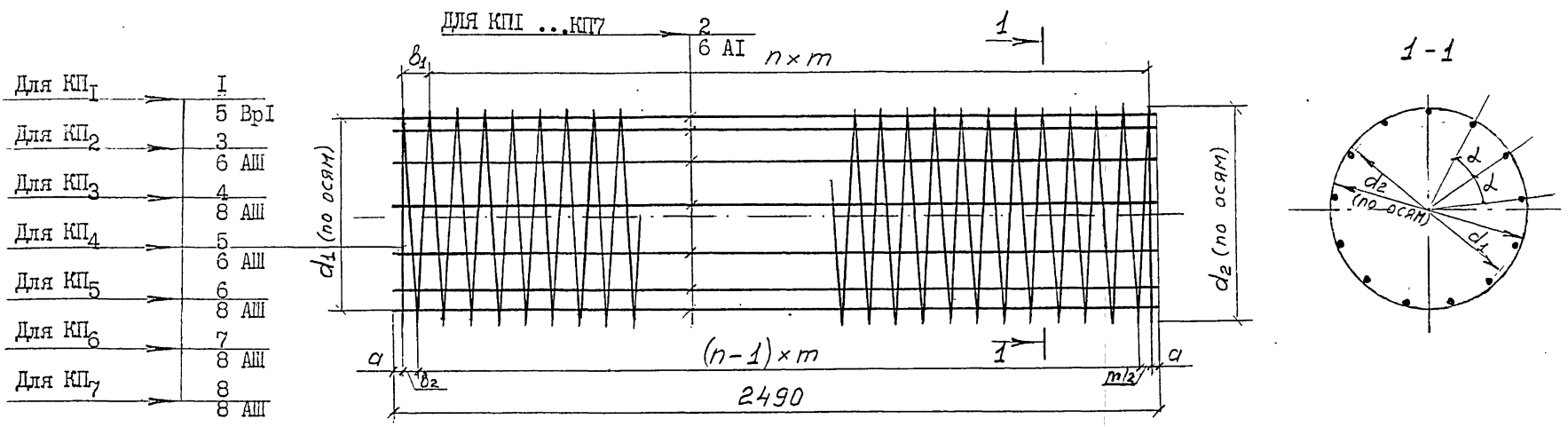

- Для КП₁ → I
- Для КП₂ → 5 Вр I
- Для КП₃ → 3
- Для КП₄ → 6 АШ
- Для КП₅ → 4
- Для КП₆ → 8 АШ
- Для КП₇ → 5
- 6 АШ
- 8 АШ
- 8 АШ
- 7
- 8 АШ
- 8 АШ
- 8 АШ

МАРКА ТРУБЫ	МАРКА КАРКАСА	РАЗМЕРЫ, ММ			ЧИСЛО ШАГОВ СПИРАЛЬНОЙ АРМАТУРЫ	b ₁ ММ	b ₂ ММ	a ММ	L
		d ₁	d ₂	m					
ТСНР 160.25 - 1 ТФНР 160.25 - 1	КП ₁		1661						
ТСНР 160.25 - 2 ТФНР 160.25 - 2	КП ₂	1650	1662	100	24	20	70	35	14°24'
ТСНР 160.25 - 3 ТФНР 160.25 - 3	КП ₃		1664						
ТФНР 200.25 - 1	КП ₄	2050	2062	90	27	-	45	30	11°37'
ТФНР 200.25 - 2	КП ₅		2064	100	24	20	70	35	
ТФНР 250.25 - 1	КП ₆	2550	2564	100	24	20	70	35	9°44'
ТФНР 250.25 - 2	КП ₇			75	32				

Инв. №подл. Подпись и дата Взам. инв. №

					3.820.1 - 82.01.1 - 6		
Изм.	Кал. уч.	Лист	Док.	Подпись	Дата		
Разраб.	Смирнов	ВВ				Каркас арматурный	Стадия
Провер.	Малютин					КП1...КП7	Лист
							Листов
							Р
							1
И.контр.	Малютин					"Аквадизайн-Я"	

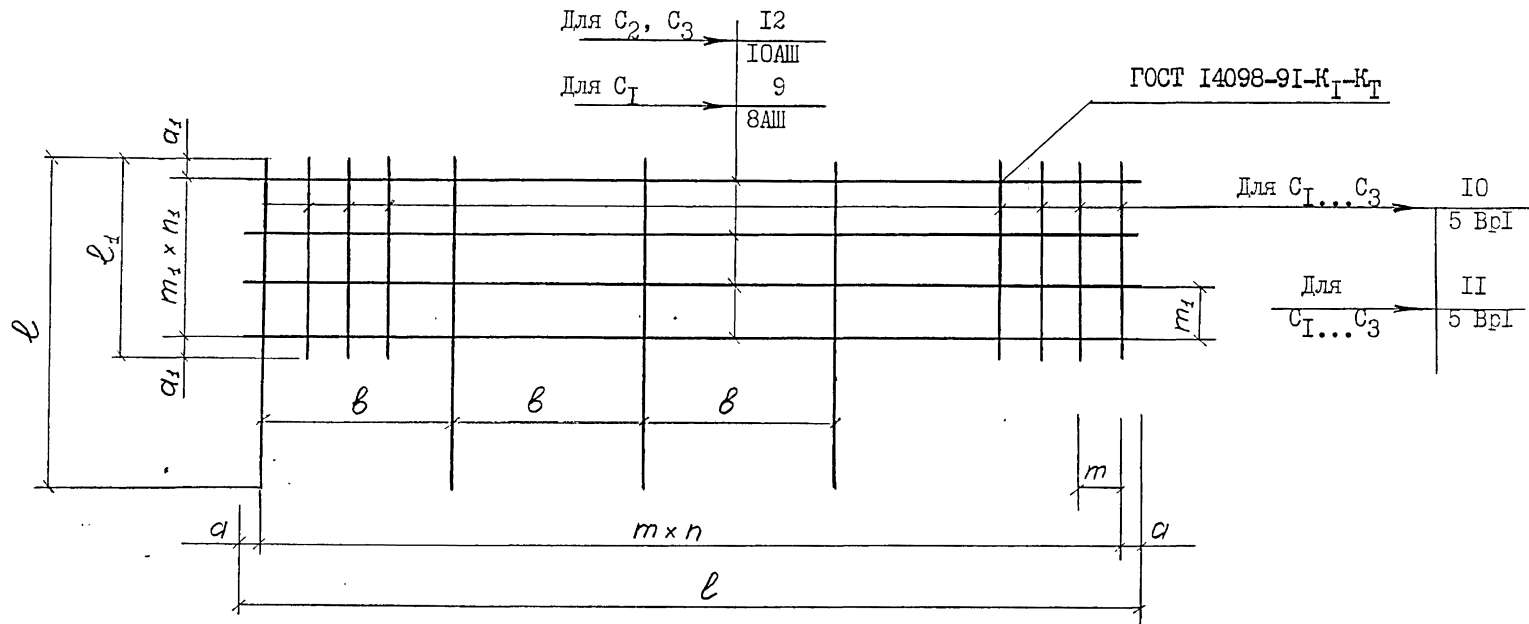

МАРКА СЕТКИ	РАЗМЕРЫ, ММ							ЧИСЛО ШАГОВ	n	n_1
	l	l_1	m	m_1	a	a_1	b			
C_1				60					3	
C_2	6500	650	350	90	100	10	1400	18	2	
C_3				60					3	

Изм. №подл. Подпись и дата Взам. инв. №

Изм.	Кол.уч.	Лист	Изд.	Подпись	Дата
Разраб.	Смирнов	ВВ			
Провер.	Малютин				
И.контр.	Малютин				

3.820.1 - 82 01.1 - 7

Сетка $C_1...C_3$

Стадия	Лист	Листов
Р	1	1
"Аквадизайн-А"		

ГОСТ 14098-91-К_I-К_T

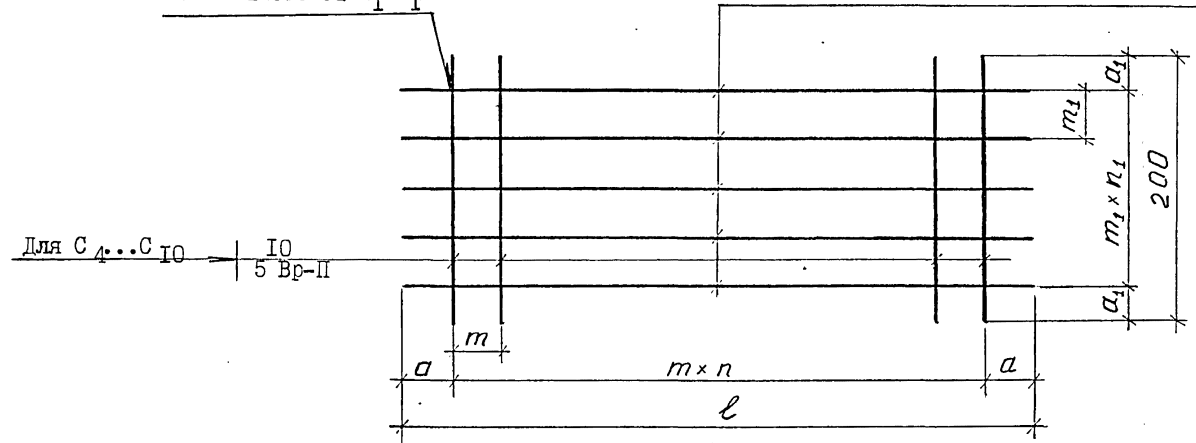

Для С ₄	I3
	8 А-III
Для С _{5, С₆}	I4
	10 А-III
Для С ₇	I5
	8 А-III
Для С ₈	I6
	10 А-III
Для С ₉	I7
С ₁₀	10 А-III

МАРКА СЕТКИ	РАЗМЕРЫ, ММ					ЧИСЛО ШАГОВ	
	ℓ	m	m ₁	a	a ₁	n	n ₁
С ₄	1600	350	60	100	10	4	3
С ₅			90				2
С ₆							
С ₇	2000	300	60	100	10	6	3
С ₈							
С ₉	2300	300	45	100	10	7	3
С ₁₀							

Изм. №подл. Подпись и дата Взам. инв. №

3.820.1 - 82.01.1 - 8

Изм.	Кол.уч.	Лист	Изд.	Подпись	Дата
Разраб.	Смирнов				
Провер.	Малютин				
Н.контр.	Малютин				

Сетка С₄...С₁₀

Стадия	Лист	Листов
Р	1	1

"Аквадизайн-А"