

ОТРАСЛЕВОЙ СТАНДАРТ**Детали и сборочные единицы трубопроводов АС** **$P_{\text{раб}} < 2,2 \text{ МПа (22 кгс/см}^2\text{)}, t \leq 300^\circ \text{С}$** **ФЛАНЦЫ ПЛОСКИЕ ПРИВАРНЫЕ**

Конструкция и размеры

ОКП 69 3710

**ОСТ
34-10-425-90**

Дата введения 01—01—91

Несоблюдение стандарта преследуется по закону

1 Настоящий стандарт распространяется на плоские приварные фланцы из коррозионно-стойкой стали, предназначенные для трубопроводов атомных станций, на которые распространяются правила НП-045 и СНиП 3.05.05.

Пределы применения фланцев приведены в таблице 1.

Таблица 1

Условное давление, PN	Рабочее давление $P_{\text{раб}}$, МПа (кгс/см ²), для температуры среды	
	200° С	300° С
0,25	0,25 (2,5)	0,22 (2,2)
0,63	0,60 (6,0)	0,56 (5,6)
1	1,00 (10,0)	0,90 (9,0)
1,6	1,60 (16,0)	1,40 (14,0)
2,5	2,20 (22,0)	2,20 (22,0)

(Измененная редакция, Изм. № 3)

2. Конструкция и размеры плоских приварных фланцев с патрубком должны соответствовать указанным на рисунке 1 и в таблицах 2 и 3.



Рисунок 1 лист 1

B

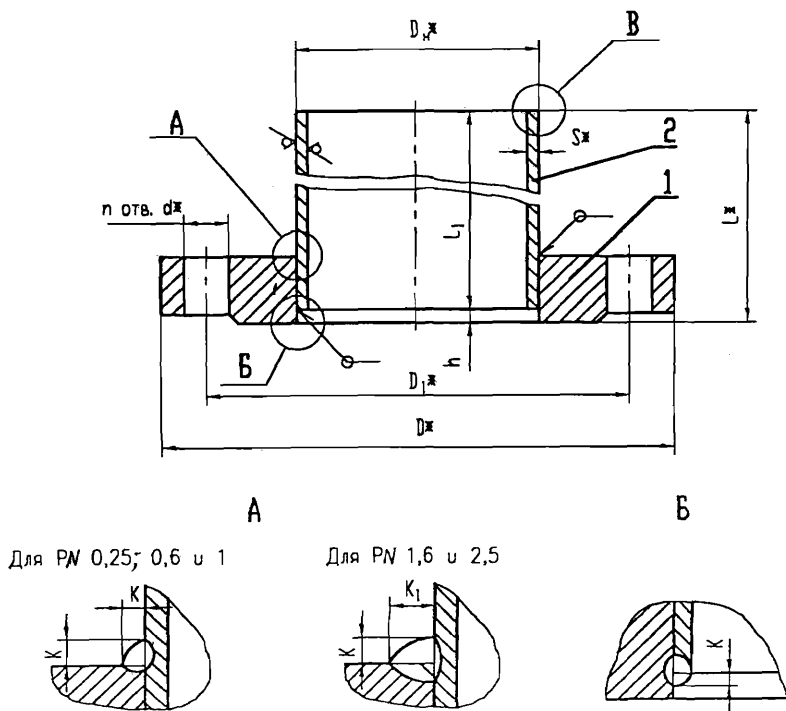
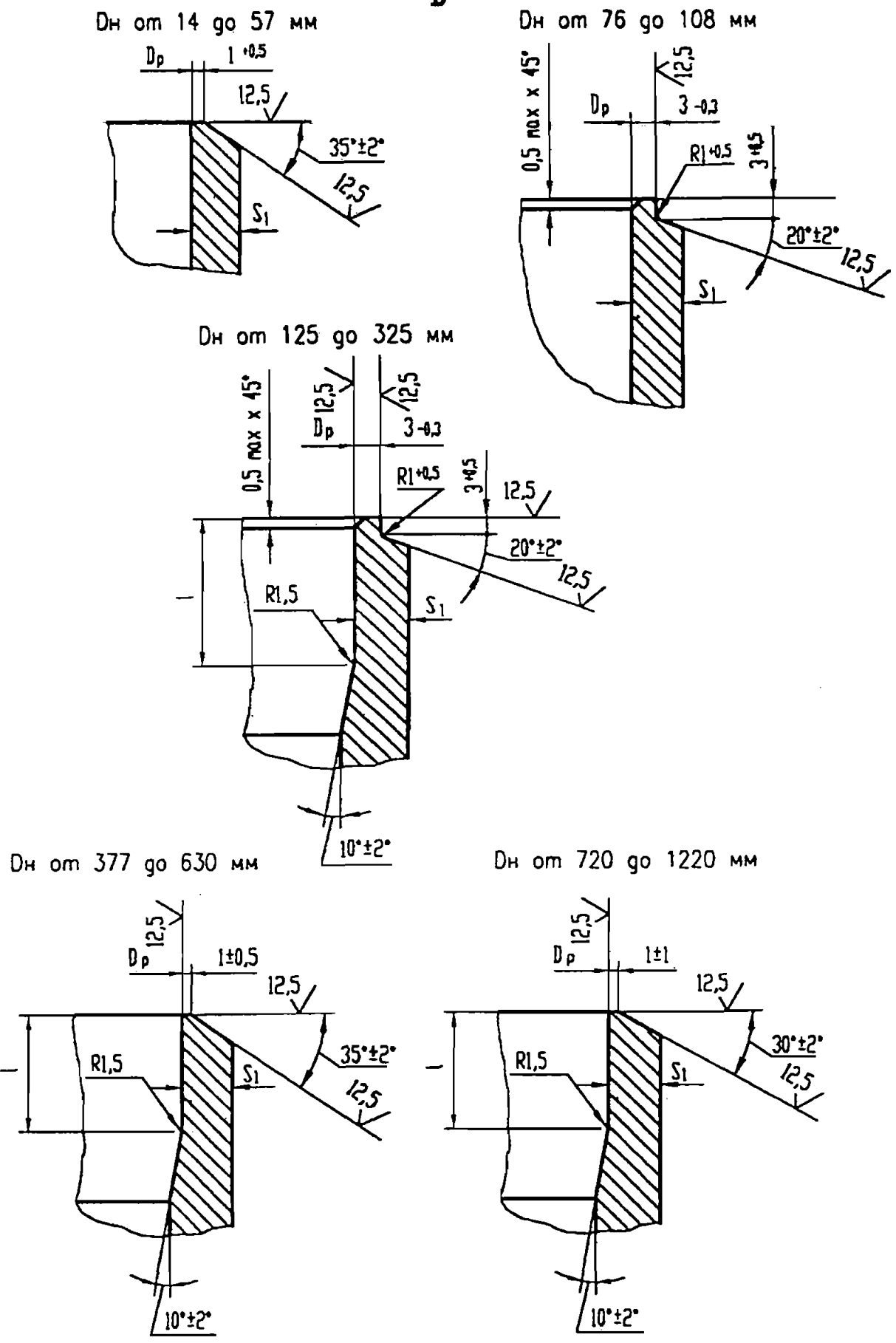

* Размеры для справок

Рисунок 1 лист 2

Таблица 2

размеры в мм

Обозначение	Условное давление, РН	Условный проход, DN	D	D ₁	D _p		S ₁ не менее	L	l	h	d	n	k	k ₁	Масса, кг	
					Номин.	Пред. откл.										
01	0,25	10	75	50	10,5	+0,18	1,5	153		3			2		0,35	
02		15	80	55	13,5		2,0				12				0,44	
03		20	90	65	19,5	+0,21	2,5								0,72	
04		25	100	75	28		2,0	154		4				3	0,84	
05		32	120	90	33	+0,25	2,5						4		1,22	
06		50	140	110	52						14				1,70	
07		65	160	130	68	+0,30	3,5								2,69	
08		80	185	150	80			156		6				5	3,53	
09		100	205	170	99	+0,35									4,23	
10		125	235	200	124		4,0								5,70	
11		150	260	225	150	+0,40		157	15	7			18	6	7,17	
12					200		7,5	162	25	12				8	14,85	
13			200	315	280	209	+0,46	5,0	158	15	8			7	10,81	
14			250	370	335	255		6,5	262		12			11	26,84	
15			300	435	395	305	+0,52	7,0	263	25	13		12	12	34,62	
16			350	485	445	367	+0,57	4,5	257	15	7			6	25,04	
17			400	535	495	412	+0,63	5,5	259				23		33,74	
18			500	640	600	516		6,5	309	20	9			16	48,97	
19						616	+0,70								60,77	
20			600	755	705	608		9,5	313	25	13		27	20	80,41	
21						703	+0,80									85,74
22			700	860	810	803		8,0								101,25
23			800	975	920	903	+0,90							24		116,76
24			900	1075	1020	1003		7,0	311	20	11		30			133,21
25			1000	1175	1120	1003	+1,00	7,5						28		158,55
		1200	1375	1320	1203		8,0						32		158,55	

Продолжение таблицы 2

размеры в мм

Обозначение	Условное давление, РН	Условный проход, DN	D	D ₁	D _p		S ₁ не менее	L	l	h	d	n	k	k ₁	Масса, кг	
					Номин.	Пред. откл.										
26	0,63	10	75	50	10,5	+0,18	1,5	153		3	12	4	2		0,41	
27		15	80	55	13,5		2,0								0,49	
28		20	90	65	19,5	+0,21	2,5	154		4	12	4	3		0,80	
29		25	100	75	28		2,0								0,93	
30		32	120	90	33	+0,25	2,5			4	14	4			1,43	
31		50	140	110	52										2,5	1,99
32		65	160	130	68	+0,30	3,5			6	14	4			2,93	
33		80	185	150	80										3,5	4,14
34		100	205	170	99	+0,35	4,0	156		6	14	4			4,94	
35		125	235	200	124										4,0	6,98
36		150	260	225	150	+0,40		157	15	7	18	8	6		8,14	
37		200	315	280	200										7,5	162
38					209	+0,46		5,0	158	15	8	12	8	7		12,01
39		250	370	335	255			6,5	262	25	12					11
40		300	435	395	305	+0,52		7,0	263	25	13	12	12	12		35,58
41		350	485	445	367			+0,57	4,5							257
42		400	535	495	412	+0,63		5,5	259	20	9	23	16	8		37,33
43		500	640	600	516			6,5	309							20
44					616	+0,70		6,5	309	20	9	23	16	8		65,71
45		600	755	705	608											9,5
46		700	860	810	703	+0,80		8,0		20	11	27	20	10		93,35
47		800	975	920	803											8,0
48		900	1075	1020	903	+0,90		7,0	311	20	11	30	24	10		127,77
49		1000	1175	1120	1003			+1,00								7,5

Обозначение	Условное давление, РН	Условный проход, DN	D	D ₁	Dp		S ₁ не менее	L	l	h	d	n	k	k ₁	Масса, кг		
					Номин.	Пред. откл.											
50	1	10	90	60	10,5	+0,18	1,5	153	—	3	14	4	3	—	0,56		
51		15	95	65	13,5		2,0	154		4					2	0,66	
52		20	105	75	19,5	+0,21	2,5				156	6	18			5	1,01
53		25	115	85	28	2,0	157	7		23					12		6
54		32	135	100	33	+0,25					2,5	158	8			16	
55		50	160	125	52	+0,30	3,5	159		9	27				20		12
56		65	180	145	68							4,0	160			10	
57		80	195	160	80	+0,35	4,0	161		11	30	20			12		8
58		100	215	180	99	+0,40							4,0			162	
59		125	245	210	124	+0,46	7,5	163		13	30	20			12		8
60		150	280	240	150								10,0			7,5	
61		200	335	295	200	+0,52	5,0	165		15	12	23	12		11		7
62					209		5,0									158	
63		250	390	350	255	6,5	262	25		12	23	12	11		30,54		
64		300	440	400	305	7,0	263	25		13	23	12	12		38,23		
65		350	500	460	367	+0,57	4,5	257		15	7	16	6		30,49		
66		400	565	515	412	+0,63	5,5	259		20	9	27	8		6	43,75	
67		500	670	620	516	+0,70	6,5	309								20	9
68		600	780	725	616		6,5	309		20	9	27	20		12		
69					608	9,5	313	25								13	30
70	1,6	10	90	60	10,5	+0,18	1,5	153	—	3	14	4	3	—	0,64		
71		15	95	65	13,5		2,0	154		4					14	4	3
72		20	105	75	19,5	+0,21	2,5				155	4	14				
73		25	115	85	28	2,0	2,0	156		4					14	4	3
74		32	135	100	33	+0,25	2,5				157	4	14				
75		50	160	125	52	+0,30	2,5	158		4					18	4	3

Продолжение таблицы 2

размеры в мм

Обозначение	Условное давление, РИ	Условный проход, DN	D	D ₁	Dp		S ₁ не менее	L	l	h	d	n	k	k ₁	Масса, кг	
					Номин.	Пред. откл.										
76	1,6	65	180	145	68	+0,30	3,5	156	—	6	18	4	5	10	4,74	
77		80	195	160	80		11							5,43		
78		100	215	180	99	+0,35	4,0	157	15	7	8	6	12	9,52	6,85	
79		125	245	210	124									11,61		
80		150	280	240	150	+0,40	7,5	162	25	12	23	11	21	20,29	11,61	
81		200	335	295	200									7,5	158	15
82		209	250	405	355	255	+0,46	4,0	262	25	12	27	12	21	34,45	16,25
83		300													460	410
84		350	520	470	367	+0,52	6,5	257	15	7	30	16	6	12	37,60	43,16
85		400	580	525	412										+0,57	4,0
86		400	580	525	412	+0,63	6,0	259	20	9	30	16	8	16	53,29	90,38
87		500	710	650	516										33	20
88		600	840	770	616	+0,70	5,5	309	25	13	40	20	12	23	139,95	120,31
89					608										9,5	313
90		2,5	10	90	60	10,5	+0,18	1,5	153	—	3	14	4	2	5	0,74
91			15	95	65	13,5		2,0	154						6	0,86
92			20	105	75	19,5	+0,21	2,5	154	—	4	18	4	3	7	1,26
93			25	115	85	28									2,0	6
94			32	135	100	33	+0,25	2,5	154	—	4	18	4	3	7	2,19
95	50		160	125	52	3,5									6	3,38
96	65		180	145	68	+0,30	3,5	156	—	6	18	8	5	10	4,53	
97	80		195	160	80									11	5,78	
98	100		230	190	99	+0,35	4,0	156	—	6	23	8	5	11	8,05	
99	125		270	220	124									11,42		
100	150	300	250	150	+0,40	4,0	157	15	7	27	6	12	13,94			

ОСТ 34-10-425-90

7

Продолжение таблицы 2

Размеры в мм

Обозначение	Условное давление, PN	Условный проход, DN	D	D ₁	D _p		S ₁ , не менее	L	l	h	d	n	k	k ₁	Масса, кг
					Номин.	Пред. откл.									
101	2,5	200	360	310	200	+0,46	7,5	162	25	12	27	12	11	21	23,56
102					209		5,0	158	15	8			7	14	19,52
103		250	425	370	255	+0,52	6,5	262	25	12	30	16	11	21	38,92
104		300	485	430	305		7,0	263		13			12	23	49,40
105		350	550	490	367	+0,57	4,5	257	15	7	33	16	6	12	49,18
106		400	610	550	412	+0,63	5,5	259	20	9	33		8	16	67,05
107		500	730	660	516	+0,70	6,5	309			40	20	100,77		

Примеры условного обозначения плоского приварного фланца с патрубком:

1. DN 500, PN 2,5 для трубопроводов, на которые распространяются правила НП-045

Фланец с патрубком П500-2,5 107 ОСТ 34-10-425-90

2. То же, для трубопроводов, на которые распространяются правила СНиП 3.05.05

Фланец с патрубком 500-2,5 107 ОСТ34-10-425-90.

(Измененная редакция, Изм. № 3)

Таблица 3

Фланец плоский приварной	Поз. 1 Фланец	Поз. 2 Патрубок			
		Обозначение по настоящему стандарту	Размеры в мм		Масса, кг
			Дн × S	L ₁	
01	1-01	14 × 2	150	0,09	
02	1-02	18 × 2,5		0,14	
03	1-03	25 × 3		0,25	
04	1-04	32 × 2,5		0,27	
05	1-05	38 × 3		0,38	
06	1-06	57 × 3		0,60	
07	1-07	76 × 4,5		1,20	
08	1-08	89 × 5		1,56	
09	1-09	108 × 5		1,92	
10	1-10	133 × 6		2,83	
11	1-11	159 × 6		3,42	
12	1-12	219 × 11		8,51	
13		220 × 7		5,55	
14	1-13	273 × 11	250	17,87	
15	1-14	325 × 12		23,29	
16	1-15	377 × 6		13,79	
17	1-16	426 × 8	300	20,74	
18	1-17	530 × 8		31,26	
19	1-18	630 × 8		37,38	
20		630 × 12		55,19	
21	1-19	720 × 10		52,83	
22	1-20	820 × 10		60,28	
23	1-21	920 × 10		67,72	
24	1-22	1020 × 10	75,16		
25	1-23	1220 × 10	90,05		
26	1-24	14 × 2	150	0,09	
27	1-25	18 × 2,5		0,14	
28	1-26	25 × 3		0,25	
29	1-27	32 × 2,5		0,27	
30	1-28	38 × 3		0,38	
31	1-29	57 × 3		0,60	
32	1-30	76 × 4,5		1,20	
33	1-31	89 × 5		1,56	
34	1-32	108 × 5		1,92	
35	1-33	133 × 6		2,83	
36	1-34	159 × 6		3,42	
37	1-35	219 × 11		8,51	
38		220 × 7		5,55	
39	1-36	273 × 11	250	17,87	

Продолжение таблицы 3

Фланец плоский приварной	Поз. 1 Фланец	Поз. 2 Патрубок			
		Обозначение по настоящему стандарту	Размеры в мм		Масса, кг
			Дн × S	L ₁	
40	1-37	325 × 12	250	23,29	
41	1-38	377 × 6		13,79	
42	1-39	426 × 8		20,74	
43	1-40	530 × 8	300	31,26	
44	1-41	630 × 8		37,38	
45		630 × 12		55,19	
46	1-42	720 × 10		52,83	
47	1-43	820 × 10		60,28	
48	1-44	920 × 10		67,72	
49	1-45	1020 × 10		75,16	
50	1-46	14 × 2	150	0,09	
51	1-47	18 × 2,5		0,14	
52	1-48	25 × 3		0,25	
53	1-49	32 × 2,5		0,27	
54	1-50	38 × 3		0,38	
55	1-51	57 × 3		0,60	
56	1-52	76 × 4,5		1,20	
57	1-53	89 × 5		1,56	
58	1-54	108 × 5		1,92	
59	1-55	133 × 6		2,83	
60	1-56	159 × 6		3,42	
61	1-57	219 × 11	8,51		
62		220 × 7	5,55		
63	1-58	273 × 11	250	17,87	
64	1-59	325 × 12		23,29	
65	1-60	377 × 6		13,79	
66	1-61	426 × 8		20,74	
67	1-62	530 × 8	300	31,26	
68	1-63	630 × 8		37,38	
69		630 × 12		55,19	
70	1-64	14 × 2	150	0,09	
71	1-65	18 × 2,5		0,14	
72	1-66	25 × 3		0,25	
73	1-67	32 × 2,5		0,27	
74	1-68	38 × 3		0,38	
75	1-69	57 × 3		0,60	
76	1-70	76 × 4,5		1,20	
77	1-71	89 × 5		1,56	
78	1-72	108 × 5		1,92	

Продолжение таблицы 3

Фланец плоский приварной	Поз. 1 Фланец	Поз. 2 Патрубок		
		Обозначение по настоящему стандарту		Масса, кг
		Размеры в мм		
		Дн × S	L ₁	
79	1-73	133 × 6	150	2,83
80	1-74	159 × 6		3,42
81	1-75	219 × 11		8,51
82	1-76	220 × 7		5,55
83	1-77	273 × 11	250	17,87
84	1-78	325 × 12		23,29
85	1-79	377 × 6		13,79
86	1-80	426 × 8		20,74
87	1-81	530 × 8	300	31,26
88	1-82	630 × 8		37,38
89	1-83	630 × 12		55,19
90	1-84	14 × 2	150	0,09
91	1-85	18 × 2,5		0,14
92	1-86	25 × 3		0,25
93	1-87	32 × 2,5		0,27
94	1-88	38 × 3		0,38
95	1-89	57 × 3		0,60
96	1-90	76 × 4,5		1,20
97	1-91	89 × 5		1,56
98	1-92	108 × 5		1,92
99	1-93	133 × 6		2,83
100	1-94	159 × 6		3,42
101	1-95	219 × 11	8,51	
102	1-96	220 × 7	5,55	
103	1-97	273 × 11	17,87	
104	1-98	325 × 12	23,29	
105	1-99	377 × 6	13,79	
106	1-100	426 × 8	20,74	
107	1-101	530 × 8	300	31,26

3. Конструкция и размеры плоских приварных фланцев должны соответствовать указанным на рисунке 2 и в таблице 4.

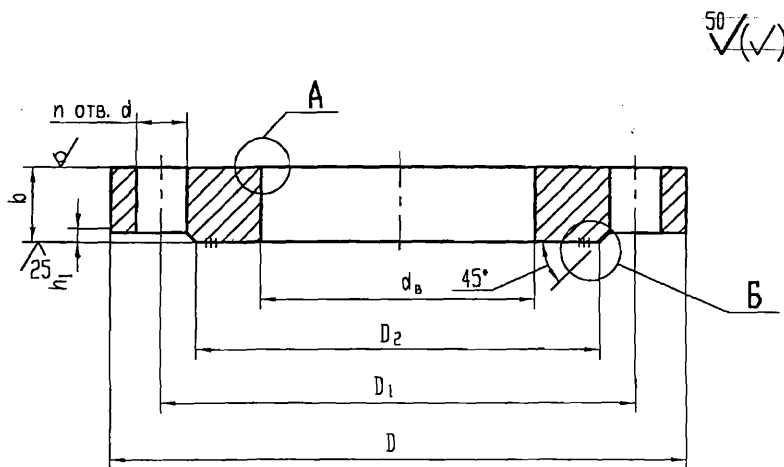

А

Для РН 0,25; 0,6 и 1

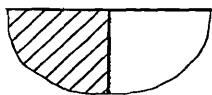

Для РН 1,6 и 2,5

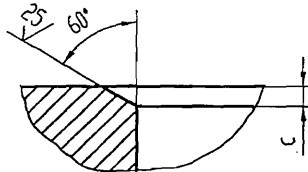

Б



Рисунок 2

Таблица 4

размеры в мм

Обозначение	Условное давление, РН	Условный проход, DN	D	D ₁	D ₂	dw	d	n	b	h ₁	c	q	q ₁	Кол. каналов	Масса, кг					
1-01	0,25	10	75	50	35	15	12	4	10	2	—	4	1	2	0,25					
1-02		15	80	55	40	19			0,29											
1-03		20	90	65	50	26			0,45											
1-04		25	100	75	60	33			0,55											
1-05		32	120	90	70	39	14	4	13	—		5	1,0	3	0,80					
1-06		50	140	110	90	59			1,05											
1-07		65	160	130	110	78	18	8	14			3	5	1,0	3	1,40				
1-08		80	185	150	128	91										1,85				
1-09		100	205	170	148	110										2,16				
1-10		125	235	200	178	135	18	8	16			3	5	1,0	3	2,62				
1-11		150	260	225	202	161										3,45				
1-12		200	315	280	258	222										4,76				
1-13		250	370	335	312	273	23	12	21			—	5	1,0	3	7,02				
1-14		300	435	395	365	325			9,42											
1-15		350	485	445	415	377	23	16	22				—	5	1,0	3	10,55			
1-16		400	535	495	465	426			11,76											
1-17		500	640	600	570	530	27	20	24					—	5	1,0	3	16,17		
1-18		600	755	705	670	630			21,56											
1-19		700	860	810	775	720	30	24	25						—	5	1,5	3	29,44	
1-20		800	975	920	880	820			36,99											
1-21		900	1075	1020	980	920	30	28	26							—	5	1,5	3	44,64
1-22		1000	1175	1120	1080	1020														53,11
1-23		1200	1375	1320	1280	1220	32	30	28								—	5	1,5	3

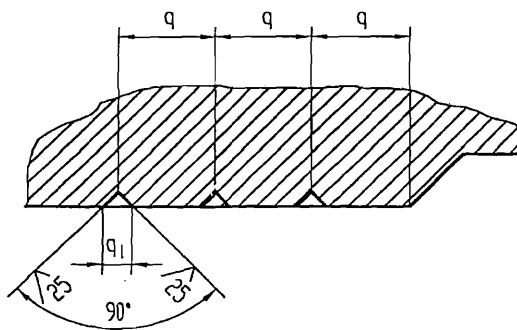
ОСТ 34-10-425-90

Обозначение	Условное давление, Р _Н	Условный проход, D _Н	размеры в мм													
			D	D ₁	D ₂	d _в	d	n	b	h ₁	c	q	q _t	Кол. канавок	Масса, кг	
1-24	0,63	10	75	50	35	15	12	4	12	2	—	4	1	2	0,31	
1-25		15	80	55	40	19			0,33							
1-26		20	90	65	50	26			14						0,53	
1-27		25	100	75	60	33			15						0,64	
1-28		32	120	90	70	39			14						16	1,02
1-29		50	140	110	90	59									1,34	
1-30		65	160	130	110	78	18	8	20	3	—	5	1	3	1,64	
1-31		80	185	150	128	91									18	2,46
1-32		100	205	170	148	110									20	2,87
1-33		125	235	200	178	135									22	3,90
1-34		150	260	225	202	161	23	12	24	4	—	5	1,0	3	4,42	
1-35		200	315	280	258	222									23	5,95
1-36		250	370	335	312	273	27	16	28	4	—	5	1,5	3	7,75	
1-37		300	435	395	365	325									24	10,38
1-38		350	485	445	415	377									26	12,75
1-39		400	535	495	465	426	30	20	30	5	—	6	1,5	3	15,35	
1-40		500	640	600	570	530									29	19,92
1-41		600	755	705	670	630	30	24	32	5	—	6	1,5	3	26,50	
1-42		700	860	810	775	720									32	37,05
1-43		800	975	920	880	820									34	46,60
1-44	900	1075	1020	980	920	30	28	36	5	—	6	1,5	3	55,65		
1-45	1000	1175	1120	1080	1020									36	65,00	

Продолжение таблицы 4

размеры в мм

Обозначение	Условное давление, РН	Условный проход, DN	D	D ₁	D ₂	dw	d	n	b	h ₁	c	q	q ₁	Кол. канавок	Масса, кг							
1-46	1	10	90	60	40	15	14	4	12	2	—	4	1,0	2	0,46							
1-47		15	95	65	45	19			0,51													
1-48		20	105	75	58	26			0,74													
1-49		25	115	85	68	33			0,90													
1-50		32	135	100	78	39	18	8	16	3	—	5	1	3	1,41							
1-51		50	160	125	102	59			18						2,08							
1-52		65	180	145	122	78			20						2,82							
1-53		80	195	160	138	91			22						3,22							
1-54		100	215	180	158	110	23	12	24	4	—	5	1	3	3,99							
1-55		125	245	210	188	135									24	5,45						
1-56		150	280	240	212	161									26	6,67						
1-57		200	335	295	268	222									28	8,13						
1-58		250	390	350	320	273	27	16	30	5	—	5	1	3	10,72							
1-59		300	440	400	370	325									32	13,03						
1-60		350	500	460	430	377									36	16,00						
1-61		400	565	515	482	426									20	21,77						
1-62		500	670	620	585	530	30	20	32	5	—	5	1	3	27,98							
1-63		600	780	725	685	630									36	39,79						
1-64	1,6	10	90	60	40	15									14	4	14	2	3	4	2	0,54
1-65		15	95	65	45	19											16					0,62
1-66		20	105	75	58	26	18	0,87														
1-67		25	115	85	68	33	18	1,18														
1-68		32	135	100	78	39	18	1,59														

ОСТ 34-10-425-90

Продолжение таблицы 4

размеры в мм

Обозначение	Условное давление, P/N	Условный проход, DN	D	D ₁	D ₂	dв	d	n	b	h ₁	c	q	q ₁	Кол. канавок	Масса, кг	
1-69	1,6	50	160	125	102	59	18	4	18	3	3	5	1,0	3	2,60	
1-70		65	180	145	122	78			24						3,45	
1-71		80	195	160	138	91			26						3,75	
1-72		100	215	180	158	110		8	28		4,78					
1-73		125	245	210	188	135			6		6,44					
1-74		150	280	240	212	161					7,89					
1-75		200	335	295	268	222	23	12	30	11	10,20					
1-76									7	14,63						
1-77		250	405	355	320	273	27	31	11	17,96						
1-78		300	460	410	378	325		32	4	12	23,11					
1-79		350	520	470	438	377		34		6	31,31					
1-80		400	580	525	490	426	30	16	38	8	6	1,5	4	57,58		
1-81		500	710	650	610	530	33		48							
1-82		2,5	600	840	770	720	630	40	20	50	5	12	4	1,0	2	81,10
1-83																2
1-84			10	90	60	40	15	14	4	16	2	3	4	1,0	2	0,71
1-85	15		95	65	45	19	18			0,99						
1-86	20		105	75	58	26	20			1,18						
1-87	25		115	85	68	33	18	8	24	3	5	5	3	1,78		
1-88	32		135	100	78	39			2,73							
1-89	50		160	125	102	59			3,24							
1-90	65	180	145	122	78											

Продолжение таблицы 4

размеры в мм

Обозначение	Условное давление, РМ	Условный проход, ДМ	D	D ₁	D ₂	дв	d	n	b	h ₁	c	q	q ₁	Кол. канавок	Масса, кг
1-91	2,5	80	195	160	138	91		8		3	5	6	1,5	3	4,10
1-92		100	230	190	162	110	23		28		5,98				
1-93		125	270	220	188	135			30		8,34				
1-94		150	300	250	218	161	27		6	10,22					
1-95		200	360	310	278	222		12	11	13,47					
1-96		250	425	370	335	273	30	32	7	19,10					
1-97		300	485	430	390	325		34	11	24,20					
1-98		350	550	490	450	377	33	36	12	34,69					
1-99		400	610	550	505	426		16	6	45,07					
1-100		400	610	550	505	426		44	8	67,97					
1-101		500	730	660	615	530	40	20	52						

ОСТ 34-10-425-90

4 Материал:

1) фланцев – сталь листовая по ГОСТ 7350 марок 08X18H10T, 12X18H10T по ГОСТ 5632;

2) патрубков:

– для $DN \leq 300$ – трубы бесшовные из стали марок 08X18H10T, 12X18H10T по СТО 79814898 109;

– для $DN \geq 350$ – трубы сварные из стали марок 08X18H10T, 12X18H10T по ТУ 95.349.

5 С целью обеспечения допустимого смещения кромок при $S \leq 5$ мм выполнить калибровку или цилиндрическую задачу конца патрубка.

6 Длины патрубков (L_1), указанные в таблице 3, могут быть увеличены по усмотрению организации, проектирующей трубопроводы.

7 Неуказанные предельные отклонения размеров – по классу точности "грубый" ГОСТ 30893.1.

8 Болты, шпильки, гайки и шайбы для соединения фланцев должны изготавливаться из стали 08X16H13M2Б по ГОСТ 5632.

9 Технические требования на сталь сортовую – по ГОСТ 5949.

10 Технические требования на крепежные детали – по ГОСТ 20700.

11 Сварные стыковые соединения с трубопроводом – по СТО 79814898 110.

12 Методы и объем контроля сварных соединений – по СТО 79814898 108. Для сварных угловых швов допускается послыйный контроль внешним осмотром и измерением.

13 Остальные технические требования на фланцы – по ГОСТ 12815, ГОСТ 12816, ГОСТ 12820.

(Измененная редакция, Изм. № 3)

ИНФОРМАЦИОННЫЕ ДАННЫЕ

УТВЕРЖДЕН ПРИКАЗОМ Министерства энергетики и электрификации СССР от 14 ноября 1990 года № 168а.

ИСПОЛНИТЕЛИ: Л.Б. Грузер, Н.Г. Нечаева, В.А. Малашонок, В.И. Есарев, В.В. Горбачев, И.А. Головин, Л.М. Иванова, Л.Е. Исвлева, М.В. Морозюк.

ЗАРЕГИСТРИРОВАН ВИФС за № 8433465 от 28.02.91.

ССЫЛОЧНЫЕ НОРМАТИВНЫЕ ДОКУМЕНТЫ

Обозначение документа, на который дана ссылка	Номер пункта
ГОСТ 5632-72 Стали высоколегированные и сплавы коррозионностойкие, жаростойкие и жаропрочные. Марки	4, 8
ГОСТ 5949-75 Сталь сортовая и калиброванная коррозионностойкая, жаростойкая и жаропрочная. Технические условия	9
ГОСТ 7350-77 Сталь толстолистовая коррозионно-стойкая, жаростойкая и жаропрочная. Технические условия	4
ГОСТ 12815-80 Фланцы арматуры, соединительных частей и трубопроводов на Ру от 0,1 до 20,0 МПа (от 1 до 200 кгс/см ²). Типы. Присоединительные размеры и размеры уплотнительных поверхностей	13
ГОСТ 12816-80 Фланцы арматуры, соединительных частей и трубопроводов на Ру от 0,1 до 20,0 МПа (от 1 до 200 кгс/см ²). Общие технические требования	13
ГОСТ 12820-80 Фланцы стальные плоские приварные на Ру от 0,1 до 2,5 МПа (от 1 до 25 кгс/см ²). Конструкция и размеры	13
ГОСТ 20700-75 Болты, шпильки, гайки и шайбы для фланцевых и анкерных соединений, пробки и хомуты с температурой среды от 0 до 650° С. Технические условия	10
ГОСТ 30893.1-2002 Основные нормы взаимозаменяемости. Общие допуски. Предельные отклонения линейных и угловых размеров с неуказанными допусками	7
НП-045-03 Правила устройства и безопасной эксплуатации трубопроводов пара и горячей воды для объектов использования атомной энергии	1
СНиП 3.05.05-84 Строительные нормы и правила. Технологическое оборудование и технологические трубопроводы	1
СТО 79814898 108-2009 Детали и элементы трубопроводов атомных станций из коррозионно-стойкой стали на давление до 2,2 МПа (22 кгс/см ²). Технические требования	13
СТО 79814898 109-2009 Детали и элементы трубопроводов атомных станций из коррозионно-стойкой стали на давление до 2,2 МПа (22 кгс/см ²). Трубы и прокат. Сортамент	4
СТО 79814898 110-2009 Детали и элементы трубопроводов атомных станций из коррозионно-стойкой стали на давление до 2,2 МПа (22 кгс/см ²). Соединения сварные. Типы и размеры	11
ТУ 95.349-2000 Трубы электросварные прямошовные из стали марок 08Х18Н10Т, 12Х18Н10Т для атомных электрических и тепловых станций. Технические условия.	4

ПЕРЕИЗДАНИЕ С ИЗМЕНЕНИЯМИ

№1 от 02.06.90 № 115

№2 от 23.01.2001 № 17

(Измененная редакция, Изм. № 3)

Лист регистрации изменений ОСТ 34-10-425-90

Изм.	Номера листов (страниц)				Номер доку- мента	Подпись	Дата	Срок введения измене- ния
	изменен- ных	заменен- ных	новых	аннулиро- ванных				

Детали и сборочные единицы трубопроводов АС Pраб < 2,2 МПа (22 кгс/см²), t ≤ 300° С. Фланцы плоские приварные. Конструкция и размеры

наименование стандарта

Утверждено и введено в действие приказом _____ от 21 декабря 2010 г. № 49-У

Дата введения – 2011 – 01 – 01

В тексте стандарта заменить «Ру» на «PN», «Du» на «DN»;

удалить единицы измерения указанных параметров.

Провести корректировку ссылочных документов.

Листы 1, 8, 18, 19 заменить.

Изменение произвести окрашиванием белым цветом и заменой листов.