

**ПРАВИТЕЛЬСТВО МОСКВЫ  
МОСКОМАРХИТЕКТУРА**

---

## **РЕКОМЕНДАЦИИ**

**по проектированию  
детско-юношеских спортивных школ  
развивающихся и нетрадиционных  
видов спорта**

---

2004

ПРАВИТЕЛЬСТВО МОСКВЫ  
МОСКОМАРХИТЕКТУРА

## РЕКОМЕНДАЦИИ

по проектированию  
детско-юношеских спортивных школ  
развивающихся и нетрадиционных  
видов спорта

2004

## Предисловие

1. Разработаны ГУП МНИИП объектов культуры, отдыха, спорта и здравоохранения «Моспроект-4» Москомархитектуры (архитектор Емельянова И. А. при участии архитектора А. А. Шабайдаша).
2. Подготовлены к изданию Управлением перспективного проектирования, нормативов и координации проектно-исследовательских работ Москомархитектуры.
3. Согласованы с Комитетом физической культуры и спорта города Москвы, Москомархитектурой.
4. Утверждены приказом Москомархитектуры от 15.07.04 г, № 108.

Настоящий документ не может быть полностью или частично воспроизведен, тиражирован и распространен в качестве официального издания без разрешения Москомархитектуры.

## Содержание

	Стр.
1. Область применения.....	4
2. Основные положения формирования детско-юношеских спортивных школ развивающихся и нетрадиционных видов спорта.....	5
3. Номенклатура типов детско-юношеских спортивных школ развивающихся и нетрадиционных видов спорта .....	8
4. Требования к размещению и участкам детско-юношеских спортивных школ развивающихся и нетрадиционных видов спорта.....	11
4.1. Требования к размещению детско-юношеских спортивных школ развивающихся и нетрадиционных видов спорта .....	11
4.2. Требования к участкам детско-юношеских спортивных школ развивающихся и нетрадиционных видов спорта .....	12
5. Требования к объемно-планировочным решениям спортшкол различных типов.....	16
6. Рекомендуемые составы, габариты и площади спортивных сооружений и вспомогательных помещений спортшкол.....	18
6.1. Требования к спортивным сооружениям .....	18
4.1. Вспомогательные помещения.....	32
7. Функционально-технологические схемы основных типов детско-юношеских спортивных школ развивающихся и нетрадиционных видов спорта.....	37
8. Ссылки на нормативно-методические документы.....	39
Приложение 1 Термины и определения .....	41
Приложение 2. Расчет наполняемости, единовременной пропускной способности и потребности в спортивных сооружениях детско-юношеских спортивных школ по нетрадиционным и развивающимся видам спорта.....	44
Приложение 3. Рекомендуемые габариты и площади инвентарных крытых спортивных сооружений детско-юношеских спортшкол.....	48
Приложение 4. Иллюстрации.....	49

## 1. Область применения.

1.1. «Рекомендации по проектированию детско-юношеских спортивных школ развивающихся и нетрадиционных видов спорта» разработаны в развитие территориальных нормативных документов МГСН 1.01-99 и МГСН 4.08-97.

1.2. Рекомендации распространяются на проектирование новых типов спортшкол, размещаемых в административных округах г. Москвы, по развивающимся и нетрадиционным видам спорта для физкультурно-спортивных занятий детского и юношеского континентов населения Москвы.

1.3. Рекомендации не распространяются на проектирование детско-юношеских спортивных школ, относящихся к общегородскому уровню обслуживания.

1.4. Рекомендации предназначены для использования при разработке и экспертизе предпроектной и проектной градостроительной документации и проектировании зданий детско-юношеских спортивных школ по номенклатуре типов и параметрам, приведенным в табл. 3.1.

1.5. Рекомендации предназначены для использования проектными организациями, инвесторами, специалистами по организации и эксплуатации спортивных сооружений детско-юношеских спортивных школ, приведенным в табл. 3.1. видов спорта.

1.6. Положения Рекомендаций следует использовать на различных стадиях градостроительного и архитектурно-строительного проектирования при определении структуры сети детско-юношеских спортшкол, потребности в сооружениях различных типов школ для развивающихся и нетрадиционных видов спорта, вариантов их размещения, а также разработке их функциональных, объемно-пространственных и архитектурно-планировочных решений.

1.7. Рекомендации содержат данные по номенклатуре, вариантам размещения, основным показателям, составам основных и вспомогательных помещений, функциональной и объемно-планировочной организации детско-юношеских спортшкол развивающихся и нетрадиционных видов спорта.

## **2. Основные положения формирования детско-юношеских спортивных школ развивающихся и нетрадиционных видов спорта**

2.1. Детско-юношеские спортивные школы для развивающихся и нетрадиционных видов спорта (далее ДЮСШ) являются неотъемлемой частью комплекса учреждений физкультурно-спортивного обслуживания населения города Москвы.

2.2. Проектирование сети ДЮСШ осуществляется в увязке с общей концепцией развития сети спортивных сооружений города Москвы.

2.3. Общая номенклатура ДЮСШ определяется на основании перечня спортивных занятий детей и подростков, рекомендованных для города Москвы с учетом специфики распределения их физкультурно-спортивных интересов, природно-климатических характеристик территории, параметров городской структуры

2.4. Размещение отделений ДЮСШ в различных районах города осуществляется с учетом сложившихся градостроительных ситуаций, структуры существующей сети спортивных сооружений, специфики ландшафтных характеристик отдельных районов города.

2.5. ДЮСШ предназначены для учебно-тренировочных спортивных занятий детей в возрасте от 6-ти до 14 лет. В состав спортивных школ включены отделения ДЮСШ со спортивно-оздоровительными группами, группами начальной подготовки, учебно-тренировочными группами.

2.6. Наряду с учебно-тренировочными занятиями, в попеременном с ними режиме, спортивные сооружения ДЮСШ рекомендуется использовать в качестве базы массового спорта по развивающимся и нетрадиционным видам спорта.

Рекомендуется также предусматривать использование ДЮСШ в качестве окружных учебно-методических центров по развивающимся и нетрадиционным видам спорта

2.7. ДЮСШ для развивающихся и нетрадиционных видов спорта рассчитаны на обслуживание населения административных округов города Москвы. ДЮСШ следует размещать с учетом временной транспортно-пешеходной доступности, равной 25-30 мин. Исключения составляют ДЮСШ по видам спорта, зависящим от природных условий, радиус доступности для которых не регламентируется. К последним относятся ДЮСШ по развивающимся зимним видам спорта.

2.8. В соответствующих градостроительных ситуациях, при наличии достаточных по площади участков, допускается объединение специализированных отделений ДЮСШ в единый комплекс. Расчетные

показатели, составы физкультурно-спортивных сооружений и вспомогательных помещений комплексов ДЮСШ определяются заданием на проектирование с учетом положений настоящих Рекомендаций и требований к каждому из объединяемых специализированных отделений.

2.9. Допускается кооперирование сооружений ДЮСШ с комплексами физкультурно-оздоровительных центров и физкультурно-рекреационных сооружений жилых районов, спортивными сооружениями городского уровня обслуживания. Расчетные показатели, составы физкультурно-спортивных сооружений и вспомогательных помещений многофункциональных комплексов определяются заданием на проектирование с учетом требований к каждому из объединяемых учреждений. При кооперировании ДЮСШ развивающихся и нетрадиционных видов спорта с учреждениями иного назначения следует учитывать также требования соответствующих отраслевых МГСН.

2.10. В конкретных градостроительных ситуациях при объединении специализированных отделений ДЮСШ по отдельным видам спорта, использовании встроенно-пристроенных к жилью сооружений, объединения отделений ДЮСШ с другими типами спортсооружений и общественными сооружениями иных видов обслуживания допускается сокращение показателя площади территории ДЮСШ на 10-20 % при условии обеспечения функционально-технологических требований к планировке участка и объемно-планировочным решениям ДЮСШ.

2.11. Приведенные в настоящих Рекомендациях расчетные показатели площадей вспомогательных помещений ДЮСШ определяют необходимый минимум, обусловленный функционально-технологическими требованиями, и могут быть увеличены в соответствии с заданием на проектирование.

2.12. Требования к режимам эксплуатации спортсооружений следует принимать на основании планово-расчетных показателей, утвержденных Государственным Комитетом Российской Федерации по физической культуре и туризму (Приложение к приказу ГКФТ России №44 от 4 февраля 1998 г.)

2.13. Кратность обмена воздуха, температурно-влажностный режим помещений ДЮСШ, следует принимать в соответствии с требованиями СНиП 41-01-2003, п. п. 5.1.-5.3. справочного пособия к СНиП 2. 08. 02-89\* «Проектирование спортивных залов, помещений для физкультурно-оздоровительных занятий и крытых катков с искусственным льдом».

2.14. Требования к пожарной безопасности ДЮСШ следует принимать на основании требований СНиП 21-01-97 и п. п. 6.1-6.10. МГСН 4.08-97. В залах и помещениях спортклубов рекомендуется предусматривать светуказатели выходов.

2.15. Детско-юношеские спортшколы по развивающимся и нетрадиционным видам спорта не предназначены для спортивной подготовки детей-инвалидов. Для обеспечения разовых посещений инвалидами детско-юношеских спортшкол рекомендуется оборудовать вход, вестибюльную группу помещений, помещения питания в соответствии с требованиями СНиП 35-01-2001. Рекомендуется также обеспечить доступ инвалидов в спортивные залы для просмотра тренировок и соревнований.

2.16. Термины и их определения, краткое описание новых, нетрадиционных видов спорта приведены в Приложении 1.



### 3. Номенклатура типов детско-юношеских спортивных школ развивающихся и нетрадиционных видов спорта

3.1. Рекомендуемая номенклатура типов детско-юношеских спортивных школ развивающихся и нетрадиционных видов спорта включает ДЮСШ, размещаемые на уровне обслуживания административных округов, по видам спорта, включенным в программу физического воспитания населения, реализуемым в Москве и соответствующим ее градостроительным, ландшафтным и климатическим условиям.

3.2. В номенклатуру типов ДЮСШ включены школы:

- по видам спорта, не зависящим от природных условий, в т. ч. акробатическому рок-н-роллу; атлетизму (бодибилдингу); армспорту; аэробике (спортивной); бейсболу, софтболу; бильярду; восточным единоборствам; дартсу; керлингу; прыжкам на батуте; роллерспорту; спортивному боулингу; флорболу, футзалу;
- по видам спорта, зависящим от природных условий; в т. ч. зимним развивающимся видам - сноуборду, фристайлу, натурбану; скалолазанию.

3.3. Рекомендуемая номенклатура типов ДЮСШ, расчетное количество занимающихся, единовременная пропускная способность спортивных сооружений и основные расчетные показатели: площадь крытых спортивных сооружений на 1-го человека единовременной пропускной способности и минимальная площадь участка на 1-го человека единовременной пропускной способности представлены в таблице 3.1.

3.4. Номенклатура типов ДЮСШ представлена:

- комплексами, включающими открытые плоскостные и крытые физкультурно-спортивные сооружения и вспомогательные помещения, в т. ч. софтбола; зимних развивающихся видов спорта (сноуборда, фристайла, натурбана);
- комплексами, включающими крытые спортивные сооружения и вспомогательные помещения, в т. ч. акробатического рок-н-ролла; атлетизма (бодибилдинга); армспорта; аэробики (спортивной); бильярда; восточных единоборств; дартса; прыжков на батуте; спортивного боулинга; керлинга; роллерспорта; скалолазания; флорбола, футзала.

3.5. Вместимость (единовременная пропускная способность спортивных сооружений) спортивных школ принята на основании расчета наполняемости школ, приведенного в Приложении 2 настоящего документа.

3.6. Показатели площади крытых спортивных сооружений на 1-го занимающегося определены с учетом рекомендуемых составов и площади спортивных сооружений ДЮСШ, приведенных в таблице 6.1. настоящего документа. Показатели минимальной площади участка на 1-го занимающегося определены с учетом рекомендуемых минимальных площадей участков различных ДЮСШ, приведенных в таблице 4.1.

Рекомендуемая номенклатура и расчетные показатели детско-юношеских спортивных школ развивающихся  
и нетрадиционных видов спорта.

№№ п/п	Детско-юношеские школы по виду спорта	Расчетное количество занимающихся (чел.)	Единовременная пропускная способность (вместимость) спортивных сооружений (чел.)	Площадь крытых спортсооружений на 1-го человека единовременной пропускной способности (м кв./чел.)	Минимальная площадь участка на 1-го человека единовременной пропускной способности (м кв/чел)
1.	2.	3.	4.	5.	6.
1.	Акробатического рок-н-ролла	175	68	13,6	66,2
2.	Армспорта	175	76	6,1	44,1
3.	Атлетизма (бодибилдинга)	175	58	6,8	51,7
4.	Аэробики (спортивной)	175	74	10,1	54,1
5.	Бильярда	175	70	8,6	42,9
6.	Боулинга (спортивного)	175	70	11,5	57,1
7.	Восточных единоборств	175	72	16,7	76,4
8.	Дартса	175	66	7,8	45,5
9.	Зимних развивающихся видов спорта: • Сноуборда; • Фристайла; • Натурбана	525	164	2,7	18,2*)
10.	Керлинга	175	78	16,6	83,3
11.	Прыжков на батуте	175	70	10,0	57,1

Продолжение Таблицы 3.1.

1	2	3	4	5	6
12.	Роллерспорта	175	82	14,3	60,9
13.	Скалолазания	175	70	10,3	57,1
14.	Софтбола	175	84	10,0	142,9**)
15.	Флорбола, футзала	175	70	23,7	107,1

\*) Показатель площади дан без учета площади спортивных трасс.

\*\*\*) Показатель площади дан с учетом площади открытой площадки софтбола и тренировочных коридоров для отработки ударов битой, включенных в основной состав спортивных сооружений ДЮСШ

#### **4. Требования к размещению и участкам детско-юношеских спортивных школ развивающихся и нетрадиционных видов спорта.**

##### **4.1. Требования к размещению детско-юношеских спортивных школ развивающихся и нетрадиционных видов спорта.**

4.1.1. Размещение ДЮСШ следует производить на основании требований МГСН 1.01-99, МГСН 4.08-97 и других нормативных документов, действующих на территории города Москвы.

4.1.2. ДЮСШ по видам спорта, не зависящим от природных условий, следует размещать, как правило, на обособленных участках общественных зон в составе многофункциональных и специализированных центров.

4.1.3. ДЮСШ зависящие от природных условий (п. 3.2.), в т.ч. зимних развивающихся видов спорта (сноуборда, фристайла, натурбана) и скалолазания следует размещать в составе рекреационных территорий.

В соответствии с заданием на проектирование, по согласованию с соответствующими инстанциями, допускается размещать в составе рекреационных территорий детско-юношеские спортивные школы софтбола, роллерспорта.

4.1.4. Не допускается размещение участков ДЮСШ на территории санитарно-защитных зон промышленных предприятий, в зонах отчуждения железных дорог и скоростных автомагистралей.

4.1.5. В соответствующих градостроительных условиях допускается размещение отделений детско-юношеских спортивных школ по видам спорта, не зависящим от природных условий :

- а) в составе зданий многофункциональных центров;
- б) в составе вновь строящихся многофункциональных спортивных и физкультурно-оздоровительных комплексов;
- в) на территории существующих спортивных комплексов.

4.1.6. В районах центра и на примагистральных территориях районов сложившейся и новой застройки при соблюдении требований МГСН 3.01-01 и Дополнения №1 к МГСН 3.01-01 к обеспечению санитарных правил по защите от шума, режиму функционирования, составу и вместимости объектов социального и общественного назначения, размещаемым на первых этажах жилых зданий, в том числе реконструируемых и модернизируемых, допускается размещение во встроенно-пристроенных помещениях детско-юношеских школ по бильярду; армреслингу, атлетизму, бодибилдингу, дартсу, восточным единоборствам.

4.1.7. Размещение ДЮСШ на территории природного комплекса следует производить с учетом:

- режимов регулирования градостроительной деятельности;
- емкости и площади рекреационной территории;
- характеристик ландшафта;
- планировочной структуры рекреационной территории,

4.1.8. Не допускается размещение ДЮСШ на территории природного комплекса с режимами регулирования градостроительной деятельности 1; 2; 3, установленными на основе утвержденной Схемы сохранения и развития природного комплекса города Москвы.

4.1.9. Размещение крытых спортивных сооружений и зданий вспомогательных помещений ДЮСШ на территории многофункциональных парков следует производить с учетом требования п. 7.3.1 МГСН 1. 01-99, ограничивающего высоту зданий.

4.1.10. При проектировании сооружений ДЮСШ в составе многофункциональных парков следует также учитывать требования п.п.7.3.2.-7.3.4. МГСН 1.01-99.

4.1.11. При размещении на рекреационной территории оборудованных трасс сноуборда, фристайла, натурбана ДЮСШ по зимним развивающимся видам спорта следует учитывать следующие требования:

- отсутствие пересечений трасс с поσειнными дорогами и железнодорожными магистралями, руслами плохо замерзающих рек, болотами, участками с густым кустарником;
- отсутствие пересечений учебно-тренировочных трасс ДЮСШ с туристическими и прогулочными трассами посетителей рекреационных территорий, общегородским трассами спорта высших достижений, на которых осуществляются соревнования высших уровней.

4.1.12. Вспомогательные помещения баз ДЮСШ развивающихся зимних видов спорта рекомендуется предусматривать в зданиях, размещаемых, не далее 200 м от площадок старта и финиша.

#### 4.2. Требования к участкам детско-юношеских спортивных школ развивающихся и нетрадиционных видов спорта.

4.2.1. Участки ДЮСШ следует проектировать с учетом общих требований СНиП 2.07.01-89\*, СНиП 2.08.02-89\* и требований МГСН 1.01-99, МГСН 4.08-97.

4.2.2. Ориентировочные минимальные площади обособленных участков ДЮСШ представлены в таблице 4.1.

4.2.3. При размещении отделений ДЮСШ во встроенно-пристроенных помещениях к жилым зданиям, а также в составе многофункциональных общественных центров, допускается сокращение расчетной площади участка учреждения, приведенной в таблице 4.1., на 5-20%. При этом показатель площади следует уточнять заданием на проектирование или проектом с учетом конкретной ситуации.

Таблица 4.1.

Ориентировочные минимальные площади участков отделений детско-юношеских спортивных школ развивающихся и нетрадиционных видов спорта.

№№	ДЮСШ по видам спорта	Е.П.С* спортивной части (чел.)	Ориентир. площадь (га), не менее	Примечание
1.	2.	4.	5.	6.
1.	Акробатического рок-н-ролла	68	0,45	
2.	Армспорта	76	0,30	
3.	Атлетизма (бодибилдинга)	58	0,30	
4.	Аэробики (спортивной)	74	0,40	
5.	Бильярда	70	0,30	
6.	Боулинга (спортивного)	70	0,40	
7.	Восточных единоборств	72	0,55	
8.	Дартса	66	0,30	
9.	Зимних развивающихся видов спорта: • сноуборда; • фристайла; • натурбана	164	0,30	Без учета площади спортивных трасс
10.	Керлинга	78	0,65	
11.	Прыжков на батуте	70	0,40	
12.	Роллерспорта	82	0,50	
13.	Скалолазания	70	0,40	
14.	Софтбола	84	1,20	С учетом открытых спортплощадок
15.	Флорбола, футзала	70	0,75	

\* Е.П.С. – единовременная пропускная способность спортооружения.

4.2.4. Общими принципами проектирования земельных участков ДЮСШ являются:

- организация функционального зонирования участков с учетом основных потоков посетителей и специфических требований, предъявляемых к размещению отдельных функциональных элементов комплексов;
- организация удобной взаимосвязи открытых плоскостных сооружений, размещаемых на участке комплекса, с вспомогательными помещениями;

- размещение открытых плоскостных сооружений с учетом необходимой ориентации, требуемых разрывов между жилыми и общественными зданиями и плоскостными сооружениями;
- проектирование необходимых ветрозащитных и шумозащитных насаждений и устройств;
- организация возможной блокировки открытых плоскостных сооружений с учетом их зимнего использования;
- организация оптимальной взаимосвязи зоны открытых сооружений и раздевальных.

4.2.5. При проектировании ДЮСШ на обособленных участках рекомендуется в зависимости от состава сооружений выделять следующие основные зоны:

- зону крытых сооружений;
- зону открытых плоскостных сооружений;
- хозяйственную зону;
- зону отдыха.

4.2.6. Спортивные залы и помещения для дополнительных видов физкультурно-спортивной деятельности, а также вспомогательные помещения ДЮСШ для развивающимся зимних горных видов спорта рекомендуется проектировать в едином здании (базе), размещаемом в непосредственной близости от трасс.

4.2.7. На участках ДЮСШ по флорболу, скалолазанию, роллерспорту, керлингу рекомендуется предусмотреть дополнительные тренировочные открытые спортивные сооружения:

- ДЮСШ по флорболу, футзалу - 1-2 тренировочные площадки флорбола, футзала и других спортивных игр;
- ДЮСШ по скалолазанию - тренировочную стенку (структуру) для скалолазания;
- ДЮСШ по керлингу – тренировочную площадку для хоккея фигурного катания, керлинга;
- ДЮСШ по роллерспорту- дорожки и наклонные спуски для произвольного катания, выполненные из бетона и имеющие навес от дождя.

4.2.8. На участках ДЮСШ по другим видам спорта, при достаточной площади участка рекомендуется разместить 1-2 дополнительные игровые площадки.

4.2.9. Схемы планировки обособленных участков отделений ДЮСШ представлены в Приложении 4 на рис. 1-2.

4.2.10. Требования к озеленению обособленных участков и территорий ДЮСШ рекомендуется принимать с учетом п.п. 3.2.11.-3.2.15. Пособия к МГСН 4.08-97. Выпуск 1. «Общие положения. Сооружения, приближенные к жилью. Физкультурно-оздоровительные клубы микрорайонов. Детско-юношеские спортивные школы».

4.2.11. Подъезды, проезды и ограждения обособленных участков ДЮСШ следует проектировать с учетом требований п.3.2.17 Пособия к МГСН 4.08-97. Выпуск 1. «Общие положения. Сооружения, приближенные к жилью. Физкультурно-оздоровительные клубы микрорайонов. Детско-юношеские спортивные школы».

4.2.12. Подъезды и подходы к встроенно-пристроенным отделениям ДЮСШ не допускается размещать на придомовой территории.

4.2.13. Благоустройство участков ДЮСШ следует проектировать с учетом требований п.3.2.16 Пособия к МГСН 4.08-97. Выпуск 1. «Общие положения. Сооружения, приближенные к жилью. Физкультурно-оздоровительные клубы микрорайонов. Детско-юношеские спортивные школы».



## 5. Требования к объемно-планировочным решениям спортшкол различных типов

5.1. Объемно-планировочные решения комплексов сооружений ДЮСШ различных типов определяются функционально-технологическими требованиями к осуществлению проводимых в них учебно-тренировочных занятий ; градостроительными условиями размещения комплексов; требованиями к интеграции физкультурно-спортивных учреждений с общественными учреждениями и жилыми зданиями.

5.2. ДЮСШ, включающие открытые плоскостные и крытые физкультурно-спортивные сооружения и вспомогательные помещения, следует проектировать как функционально целостный комплекс. При этом открытые сооружения, используемые для учебно-тренировочных занятий, должны размещаться в оптимальной доступности от вспомогательных помещений открытых сооружений, включенных в здания ДЮСШ:

- от 10 до 100 м для комплексов, размещаемых на обособленном участке городской застройки;
- не более 150 м для комплексов, размещаемых в природной среде;
- не более 200 м для баз зимних видов спорта.

5.3. Крытые спортивные сооружения и вспомогательные помещения ДЮСШ, в зависимости от типа школы и градостроительных условий формирования могут проектироваться как:

- отдельно стоящие здания, объединяющие в своем составе все помещения учреждения;
- встроенные, встроенно-пристроенные помещения в нижних этажах жилых зданий;
- функциональные блоки в структуре комплексов физкультурно-оздоровительного назначения и кооперированных общественных зданий.

5.4. Крытые сооружения спортшкол рекомендуется проектировать, основываясь на принципах функционального зонирования и функционально-технологических требованиях к проведению различных видов физкультурно-спортивных занятий и сопутствующих видов деятельности.

5.5. Встроенные и встроенно-пристроенные к жилью ДЮСШ (по бильярду; армреслингу, бодибилдингу, дартсу, восточным единоборствам) рекомендуется размещать на первом этаже многоквартирных жилых зданий. Допускается размещение складских помещений, помещений технических служб, технических помещений и бытовых помещений в цокольном и подвальных этажах встроенной части здания.

Не допускается размещение ДЮСШ на промежуточных и последних этажах жилых зданий.

5.6. Встроенные и встроенно-пристроенные к жилью ДЮСШ следует проектировать с учетом требований и ограничений МГСН 4.08-97, МГСН 3.01-01 и Дополнения №1 к МГСН 3.01-01.

5.7. Встроенно-пристроенные ДЮСШ должны иметь собственные входы, размещенные со стороны магистралей, эвакуационные выходы и вестибюльные группы помещений. Помещения ДЮСШ должны быть изолированы от жилых помещений и встроенных помещений предприятий сферы обслуживания.

5.8. Во встроенных ДЮСШ по бильярду; армреслингу, бодибилдингу, дартсу допускается размещать спортивные залы в помещениях с промежуточными опорами. Во встроенно-пристроенных ДЮСШ по восточным единоборствам в помещениях с промежуточными опорами допускается размещать залы индивидуальной силовой подготовки.

5.9. Во встроенно-пристроенных ДЮСШ, высоту спортзалов бильярда, армреслинга, бодибилдинга, дартса, индивидуальной силовой подготовки допускается уменьшать до высоты жилого этажа при соблюдении требований МГСН 4.08-97, п.5.13.

5.10. Рекомендуются следующие приемы архитектурно-планировочных решений пристроенных частей встроенно-пристроенных ДЮСШ, включающих залы с нормативной высотой, превышающей высоту жилого этажа:

- пристройка с выносом объемов залов со стороны торца здания, не имеющего световых проемов;
- пристройка с выносом объемов залов при условии размещения жилых квартир выше 2-го этажа здания;
- пристройка с заглублением залов.

Схема вариантов примыкания объемов пристроенной к жилому зданию детско-юношеской спортшколы дана в Приложении 4 на рис. 3.

## **6. Рекомендуемые составы, габариты и площади спортивных сооружений и вспомогательных помещений спортшкол.**

### **6.1. Требования к спортивным сооружениям**

6.1.1. Рекомендуемые ориентировочные составы спортивных сооружений ДЮСШ представлены в Таблице 5.1

6.1.2. Комплекс спортивных сооружений ДЮСШ по акробатическому рок-н-роллу включает зал акробатического рокн-ролла, зал хореографии, тренировочный зал акробатики с батутом.

6.1.3. Залы акробатического рок-н-ролла предназначены для учебно-тренировочных занятий по спортивному рок-н-роллу. Рекомендуемые габариты зала на 2 тренировочных площадки с учетом минимальных габаритов площадки (15 x 12 м), - 30x18 м. Высота зала до низа выступающих конструкций – 6,0 м. Пол в зале акробатического рок-н-ролла рекомендуется предусматривать деревянный, выполненный из бруса.

6.1.4. Зал хореографии, габаритами 15x 15 м, оборудуется хореографическим станком, зеркалами (по фронту групповых занятий), устройством для музыкального сопровождения. Рекомендуемая высота зала хореографии 3,9 м. Схема расстановки оборудования в зале хореографии представлена в Приложении 4 на рис. 4.

6.1.5. В состав оборудования тренировочного акробатического зала следует включать батут, лонжу, гимнастический помост, маты. Рекомендуемая минимальная высота зала – 8,0 м.

6.1.6. В состав сооружений ДЮСШ по армспорту включен зал армреслинга, площадью 300 м<sup>2</sup>, оборудованный столами для армрестлинга, тренажерной техникой для развития различных групп мышц и тяжелоатлетическим помостом, и зал ОФП, габаритами 18x9 м. Длина и ширина зала армреслинга не регламентируются. Возможно размещение зала в помещении с промежуточными опорами с минимальной сеткой 6,0 x 6,0 м. Рекомендуемая высота зала армреслинга – 3,9 м, зала ОФП – 6,0 м.

6.1.7. Сооружения ДЮСШ по атлетизму (бодибилдингу) включают зал атлетизма, площадью 300 м<sup>2</sup>, высотой 3,9 м, и зал ОФП 18x9 м. Длина и ширина зала атлетизма не регламентируются и определяются параметрами оборудования. Возможно использование помещения с промежуточными опорами с минимальной сеткой 6,0 x 6,0 м.

Залы атлетической гимнастики (бодибилдинга) следует оборудовать тренажерами для развития различных групп мышц, оборудованием для поднятия тяжестей, в т. ч. гантелями, гирицами, штангами, помостами для поднятия тяжестей, скамьями со стойками для жима лежа, стойками для приседания со штангой.

Таблица 6.1.

Рекомендуемые ориентировочные составы спортивных сооружений ДЮСШ развивающихся и нетрадиционных видов спорта

№№ п/п	ДЮСШ по виду спорта	Состав спортивных сооружений, параметры	Е.П.С.* сооружения (чел.)	Примечание
1	2	3	4	5
1.	Акробатического рок-н-ролла	<ul style="list-style-type: none"> <li>• Зал акробатического рок-н-ролла, 30 x18м</li> <li>• Хореографический зал, 15x15м</li> <li>• Зал акробатики с батутом, 18x9м</li> </ul>	30 22 16	Зал на две тренировочные площадки 15x12 м
2.	Армспорта	<ul style="list-style-type: none"> <li>• Зал армреслинга, 300 м кв.</li> <li>• Зал ОФЦ, 18x9 м</li> </ul>	60 16	
3.	Атлетизма (бодибилдинга)	<ul style="list-style-type: none"> <li>• Зал атлетизма, 300 м кв.</li> <li>• Зал ОФЦ, 18x9м</li> </ul>	42 16	
4	Аэробики (спортивной)	<ul style="list-style-type: none"> <li>• Зал спортивной аэробики, 24x15 м</li> <li>• Хореографический зал, 15x15м</li> <li>• Тренировочный зал с батутом, 18x9м</li> </ul>	36 22 16	Зал на 3 тренировочные площадки 7x7 м
5.	Бильярда	<ul style="list-style-type: none"> <li>• Зал бильярда, 27 x 15 м</li> <li>• Зал ОФЦ, 18x9 м</li> </ul>	50 16	Зал на 10 столов
6.	Боулинга (спортивного)	<ul style="list-style-type: none"> <li>• Зал боулинга, 36x18м</li> <li>• Тренажерный зал, 18x9м</li> </ul>	36 34	Зал на 8 дорожек для боулинга

Продолжение Таблицы 6.1.

1	2	3	4	5
7	Восточных единоборств	<ul style="list-style-type: none"> <li>Залы единоборств, (30x18м) x 2</li> <li>Тренажерный зал, 120 м кв.</li> </ul>	48 24	
8.	Дартса	<ul style="list-style-type: none"> <li>Зал метаний дротиков 350 м кв.</li> <li>Зал ОФЦ, 18x9м</li> </ul>	50 16	Зал на 10 мишеней
9.	Зимних развивающихся видов спорта: <ul style="list-style-type: none"> <li>Сноуборда;</li> <li>Фристайла;</li> <li>Натурбана</li> </ul>	<ul style="list-style-type: none"> <li>Трассы: слалома, кросса, хальфпайп</li> <li>Трассы: могула, лыжной акробатики</li> <li>Трасса натурбана</li> <li>Зал спортивных игр, 24x12 м</li> <li>Зал ОФЦ, 18x9 м</li> </ul>	20x3 20x2 20 18 16	Состав трасс определяется заданием на проектирование в соответствии с местными условиями
10.	Керлинга	<ul style="list-style-type: none"> <li>Каток с искусственным льдом, с ареной 45x24 м</li> <li>Зал ОФЦ 24x12м</li> </ul>	50 28	Кагок на 5 ледовых дорожек для керлинга. Габариты ледовой дорожки для керлинга 42,09x 4,27м
11.	Прыжков на батуте	<ul style="list-style-type: none"> <li>Батутный зал 30x18 м</li> <li>Зал ОФЦ, 18x9м</li> </ul>	54 16	
12.	Роллерспорта	<ul style="list-style-type: none"> <li>Крытый роликотдром , 42x24 м</li> <li>Тренажерный зал, 18x9м</li> </ul>	50 32	

Продолжение Таблицы 6.1.

1	2	3	4	5
13.	Скалолазания	<ul style="list-style-type: none"> <li>• Зал скалолазания на 8 тренировочных трасс, 560 м кв.</li> <li>• Зал ОФП 18x9 м</li> </ul>	54 16	Тренировочная трасса 70 м <sup>2</sup>
14.	Софтбола	<ul style="list-style-type: none"> <li>• Площадка софтбола</li> <li>• Тренировочные коридоры для работы с битой, (30x6м)x2</li> <li>• Тренировочный зал, 30x24 м</li> <li>• Тренажерный зал 120м<sup>2</sup></li> </ul>	18 18 24 24	Сектор 90 градусов с радиусом R=75 м от домашней базы до ограждения внешнего поля
15.	Флорбола и футзала	<ul style="list-style-type: none"> <li>• Зал флорбола, 42x24 м</li> <li>• Зал спортивных игр, 36x18м</li> <li>• Тренажерный зал, 110 м кв.</li> </ul>	24 24 22	

\*) Е.П.С. – единовременная пропускная способность спортооружений

6.1.8. В состав оборудования зала ОФП рекомендуется включать гимнастическое оборудование - брусья, перекладины, канаты для лазанья. Проведение ОФП с установкой гимнастического оборудования в зале атлетизма допускается, при соответствующем увеличении площади и высоты зала.

6.1.9. В состав сооружений ДЮСШ по спортивной аэробике включаются зал спортивной аэробики, габаритами 24х15 м, высотой 4,8 м, хореографический зал 15х15 м, тренировочный зал с батутом 18х9 м.

В зале спортивной аэробики 24х15 м предусматривается размещение трех тренировочных площадок 7х7м (или двух тренировочных площадок 9х9 м) для групповых занятий спортивной аэробикой, хореографический станок, зеркала (по фронту групповых занятий), устройства для музыкального сопровождения, стеллажи для переносного оборудования. Схема размещения оборудования в зале аэробики размерами 24 х15 м приведена в Приложении 4 на рис. 5.

Требования к хореографическому залу и тренировочному залу с батутом приведены в п.п. 6.1.4.-6.1.5. настоящего документа.

6.1.10. Спортивные сооружения ДЮСШ по бильярду в зависимости от учебной программы могут быть предназначены для учебно-тренировочных занятий и соревнований по следующим спортивным играм - английский бильярд, пул, карамболь, снукер, русская пирамида.

В состав сооружений ДЮСШ по бильярду включается зал бильярда 27х15 м на 10 столов и зал ОФП 18х9 м. Рекомендуемая высота зала бильярда без мест для зрителей 3,9 м.

6.1.11. При расстановке столов в зале бильярда следует учитывать их нормативные габариты, величину игровой зоны и зоны безопасности.

Габариты бильярдного стола для игры в английский бильярд (без учета бортов стола, ширина которых не регламентируется,) – 3,5 х 1,75 м, для игры в карамболь и пул – 3,0 х 1,50 м.

Ширина игровой зоны вокруг стола равна 1,62 – 2,25 м. Габариты площадки для игры в английский бильярд составляют 6,75 –8,0 х 5,0-6,0 м, для игры в карамболь и пул – 6,25 - 7,50 х 4,45-5,75 м.

Для игры в снукер используются столы с 6-ю лузами. При этом габариты стола без бортов аналогичны габаритам стола для игры в английский бильярд.

Минимальное рекомендуемое расстояние между продольными бортами столов, равное 3,2 м, торцами столов - 2,25 м.

Рекомендуемая схема размещения бильярдных столов в бильярдном зале ДЮСШ приведена в Приложении 4 на рис. 6.

6.1.12. Пол в бильярдном зале должен отвечать требованию сохранения устойчивого горизонтального уровня поверхности стола.

При проектировании электрооборудования рекомендуется предусматривать светильники над каждым бильярдным столом. Освещение не должно слепить игроков, создавать нежелательных теней и рефлексов. Освещенность на уровне поверхности бильярдного стола должна составлять 375 люкс.

6.1.13. Сооружения ДЮСШ по спортивному боулингу в зависимости от учебной программы ДЮСШ, могут быть предназначены для учебно-тренировочных занятий по боулингу (с 10-ю кеглями), канадскому боулингу (с 5-ю кеглями).

Сооружения школы по спортивному боулингу включают зал боулинга 36 x 18 м на 8 дорожек и тренажерный зал 18 x 9 м. Рекомендуемая высота зала боулинга - 4,0 м. Тренажерный зал допускается размещать в помещениях с высотой не ниже -2,7 м.

6.1.14. Требованиями к параметрам зала боулинга определяется длина игровой зоны боулинга, складывающаяся из:

- ширины служебного прохода для механика, равного 1,2-1,8 м;
- длины игровых дорожек (от задней линии пинспоттеров до начала зоны разбега) – 25,35 м;
- ширины зоны ожидания - 3,60 м

Рекомендуемая совокупная ширина 8 – ми дорожек боулинга равна 13,62 м.

Схема планировки зала боулинга на 8 дорожек представлена в Приложении 4 на рис. 7.

6.1.15. Для обеспечения звукоизоляции в зале боулинга следует предусматривать подвесной потолок. (При этом высота от уровня дорожек до подвесного потолка равна от 3,0 до 3,6 м.)

Наряду с подвесным потолком для обеспечения звукоизоляции в зоне пинспоттеров стены и перегородки следует облицовывать материалами с коэффициентом звукопоглощения 85 – 90 децибел, в зоне дорожек и разбега – 70-80 децибел.

В зоне дорожек освещенность должна быть на уровне 180-200 люкс, в зоне разбега – 70-100 люкс, в зоне ожидания игроков – 110-160 люкс.

Рекомендуемые параметры температурно-влажностного режима для зала боулинга:

- $t = 20,6-22,8^{\circ} \text{C}$  ;
- влажность – 35 –45 %.

6.1.16. Комплекс спортивных сооружений ДЮСШ по восточным единоборствам в зависимости от учебной программы может быть предназначен для осуществления учебно-тренировочных занятий и соревнований по следующим видам восточных единоборств: айкидо; дзюдо; различные версии каратэ, в.т.ч.: ден-то карате до -фудокан; карате до; контактное карате; тхэквондо; кендо.

Состав отделений ДЮСШ устанавливается заданием на проектирование с учетом местных условий. В соответствии с заданием на проектирование допускается также использование сооружений центров восточных единоборств для греко-римской борьбы, самбо, а также других видов единоборств.

Спортивные залы восточных единоборств используются в попеременном режиме для занятий по видам единоборств, определенных заданием на проектирование.

В состав ДЮСШ по восточным единоборствам рекомендуется включать залы единоборств 30x18м (2 зала), тренажерный зал, площадью 120 м<sup>2</sup>.



Рекомендуемая высота залов единоборств – 4,0 м. Тренажерный зал допускается размещать в помещениях с высотой не ниже –2,7 м.

6.1.17. При расстановке оборудования в спортивных залах восточных единоборств следует учитывать требования к габаритам основных мест занятий и зон безопасности для различных видов восточных единоборств. Габаритные схемы размещения площадок при учебно-тренировочных занятиях по кендо, дзюдо, айкидо, каратэ, тхэквондо и греко-римской борьбе в спортивных залах восточных единоборств 30х18м представлены в Приложении 4 на рис. 8-9.

6.1.18. В состав дополнительного оборудования, размещаемого в тренировочных залах восточных единоборств включаются подушки на стенах (макивара), боксерские мешки, боксерские груши набивные и пневматические на платформе. Перечень оборудования залов следует уточнять заданием на проектирование с учетом видов проводимых в зале занятий. Заданием на проектирование определяется также состав тренажерной техники залов силовой подготовки.

6.1.19. Пол в спортивных залах восточных единоборств должен быть деревянным. Площадка учебно-тренировочных занятий и соревнований должны быть закрыты упругим покрытием - ковром, образуемым секционными матами – татами.

6.1.20. В состав спортивных сооружений ДЮСШ по дартсу рекомендуется включать зал для метаний дротиков на 10 мишеней, площадью 350 м<sup>2</sup>, высотой 4,0 м и зал ОФП 18х9 м, высотой 6,0 м. Габариты зала дартса не регламентируются и определяются планировочным решением блокировки дорожек броска дартса.

Разметка дорожек броска дартса и схема планировочных требований к ширине зала приведены в Приложении 4 на рис. 10.

Рекомендуемый разрыв между дорожками (матами) броска дротиков должен составлять не менее 1,5 м.

6.1.21. При использовании зала для соревнований по дартсу рекомендуется отделять места для игры в дартс нестационарными ограждениями.

6.1.22. Стены, предназначенные для размещения мишени дартса, должны быть облицованы материалом, не подверженным повреждению дротиком. Аналогичное требование предъявляется к материалу ограждений мест занятий.

6.1.23. Комплекс спортивных сооружений ДЮСШ зимних развивающихся видов спорта предназначен для учебно-тренировочных занятий ДЮСШ по следующим видам спорта :

- сноуборду;
- нагурбану;
- фристайлу.

6.1.24. Состав и параметры трасс комплексов зимних видов спорта следует определять заданием на проектирование, с учетом местных природных условий и учебной программы ДЮСШ. При соответствующих условиях допускается также предусматривать в составе комплексов ДЮСШ трассы по горнолыжному спорту.

6.1.25. Насыпные и естественные склоны, используемые для прокладки трасс зимних видов спорта в летнее время рекомендуется использовать для прокладки трасс маунтинбайка (слалом, параллельного слалом и даунхилла).

Базы со вспомогательными помещениями комплексов зимних видов спорта рекомендуется проектировать с учетом их летнего использования для велоспорта маунтинбайк.

6.1.26. Склоны для прокладки трасс зимних видов спорта не должны иметь препятствий в виде пней, камней, ям. Препятствия, расположенные по границам участка, должны ограждаться наклонными стенками (сетками) для создания приподнятых выражей, снежными валами и т. п.

Следует предусматривать ограждение опасных мест трассы натурбана (острых углов, резких перепадов склонов и обрывов, естественных препятствий).

Требования к устройству и параметрам ограждений определяется по месту заданием на проектирование

При наличии сложных геологических условий следует предусматривать специальные противооползневые и противолавинные мероприятия (защитные и отбойные стенки, направляющие контрфорсы и т. п.).

6.1.27. В состав трасс для учебно-тренировочных занятий комплексов ДЮСШ зимних горнолыжных развивающихся видов спорта рекомендуется включать трассы для следующих дисциплин сноуборда и фристайл:

- сноуборда – трассы для слалом и параллельного слалом, дисциплины сноуборда «хальфпайп»;
- фристайла - лыжной акробатики и могула.

6.1.28. Для горнолыжного слалом и дисциплин сноуборда – слалом, параллельного слалом, осуществляемых на естественном ландшафте, рельеф трассы должен быть разнообразным, иметь бутры, перепады уклонов, контруклоны.

6.1.29. Ширина трассы для горнолыжного спорта (слалом, тренировочных занятий по скоростному спуску), сноуборда (слалом), массового катания с гор – не менее 20м\* для каждой из указанных дисциплин.

Участки склона для параллельного слалом должны иметь ширину, достаточную для размещения двух трасс.

---

\* На участках с препятствиями, по внешнему периметру поворотов трассы, проложенной на выпуклых участках, ширина участка увеличивается для обеспечения безопасности лыжников и определяется по заданию на проектирование

Допускается размещение трасс для дисциплин горнолыжного спорта и сноуборда на одном склоне, имеющем достаточную ширину. При этом трассы должны быть разделены ограждениями или посадками деревьев, кустов между трассами.

6.1.30. Рекомендуемые параметры трассы слалома для сноуборда представлены в Таблице 6.2

Таблица 6.2.  
Рекомендуемые параметры трассы слалома для сноуборда .

Наименование параметра	Величина параметра
Рекомендуемая длина склона для устройства трассы слалома (для условий московского региона), м	500
Рекомендуемый перепад высот (при длине склона 500 м), м	100
Минимальная ширина трассы слалома (одиночного), м	20,0
Ширина стартовой площадки слалома, м	8,0 -10,0
Ширина финишной площадки, м	8,0-10,0

6.1.31. Рекомендуемые параметры трассы «хальфтайп» сноуборда представлены в Таблице 6.3.

Таблица 6.3.  
Рекомендуемые параметры трассы дисциплины «хальфтайп» сноуборда

Наименование параметра	Величина параметра		
	Минимум	Оптимум	Максимум
Угол наклона трассы, %	14	18,5	22
Длина трассы (L), м	100	110	120
Ширина трассы (от вала до вала) (W), м	13,0	15,0	17,0
Внутренняя высота вала (H), м	3,0	3,5	4,0
Переходный радиус (T), м	4,0	5,0	6,0
Вертикаль (I, VI), м	0,3-0,85		
Средняя часть трассы (B), м	Max 5		
Расстояние от вала до ограничительных флажков (F), м	1,5		
Расстояние от ограничительных флажков до внешнего ограждения (O), м	0,5		
Перепад высоты (D)	2,0		

6.1.32. Схема трассы дисциплины сноуборда - хальфпайп - приведена в Приложении 4 на рис. 11.

6.1.33. Рекомендуемые параметры трассы для учебно-тренировочных занятий по натурбану комплексов зимних видов спорта представлены в Таблице 6.4.

Таблица 6.4.

Рекомендуемые параметры трасс натурбана	
Наименование параметра	Величина параметра
Рекомендуемая стандартная длина спортивной трассы для условий Москвы, м	400-600
Максимальная длина трассы, м	1000
Минимальная длина трассы, м	80
Максимальный перепад высот, м	140
Минимальный перепад высот, м	20
Рекомендуемая ширина трассы, м	5-7
Минимальная ширина трассы, м	3-4 м
Минимальный радиус поворотов, м	5

6.1.34. В начале трасс слалома и параллельного слалома сноуборда, горнолыжного слалома, натурбана комплексов зимних видов спорта, используемых для проведения соревнований, предусматриваются стартовые эстакады, а на финише – финишные площадки. Габариты стартовых эстакад и финишных площадок, необходимость устройства ограждения устанавливаются заданием на проектирование.

6.1.35. При необходимости устройства ограждения, оно может быть запроектировано съемным или стационарным. В ограждении следует предусматривать проемы для путей, соединяющих линии старта и финиша, а также боковые проемы.

6.1.36. Трассы натурбана должны быть обеспечены зимним поливочным водопроводом или снабжены системой искусственного намораживания льда. Для занятий групп начальной подготовки по натурбану допускается устройство снежно-ледяной трассы (трассы по снежному насту).

6.1.37. Рекомендуемые параметры трасс дисциплины фристайла – лыжной акробатики приведены в таблицах 6.5.- 6.6. В таблице 6.5 приводятся общие параметры трассы. В таблице 6.6. – параметры горы разгона и длина стола.

Схемы трассы лыжной акробатики и горы разгона представлены в Приложении 4 на рис. 12.

Таблица 6.5.

Рекомендуемые общие параметры трассы дисциплины фристайла - лыжной акробатики

Наименование параметра	Величина параметра
Длина горы приземления (L1), м	30-35 (max 45)
Угол наклона горы приземления (A), %	37 ± 2
Длина зоны выката (F), м	30
Длина «мягкой» площадки (L2), м	25
Ширина горы разгона и стола (W1), м	22
Ширина зоны выката (W2), м	30
Расстояние от первого трамплина до судейской вышки (D), м	4
Угол наклона стола, %	0

Таблица 6.6.

Рекомендуемые параметры горы разгона и длина стола трассы лыжной акробатики

Угол наклона горы разгона (B), %	Длина горы разгона (L3), м	Длина стола (Г), м
25	55	25
24	57	24
23	59	23
22	61	22
21	63	21
20	65	20

6.1.38. Рекомендуемые параметры трасс дисциплины фристайла - могула - приведены в таблице 6.8.

Схема трассы могула приведена в Приложении 4 на рис. 13

Таблица 6.7.

Рекомендуемые параметры трассы дисциплины фристайла - могула

Наименование параметра	Величина параметра
Длина трассы (L1), м	235 ± 35
Расстояние от старта до судейского места (L2), м	Max 300
Длина финишной площадки (F), м	30 – 60
Ширина трассы, м, в т. ч.	
• одиночный могул (W1)	20 ± 5
• параллельный могул (W2)	30 ± 5
Угол наклона трассы (средний)	28 ± 4
Наименьший угол наклон (на отрезке не менее 20м), %	20
Наибольший угол наклон (на отрезке до 20м), %	37

6.1.39. Тип подъемных устройств на тренировочных трассах сноуборда, фристайла, натурбана определяется заданием на проектирование.

6.1.40. Для осуществления дополнительных видов физкультурно-спортивной деятельности рекомендуется включать в состав комплексов зимних видов спорта зал спортигр (24x12м, высотой 6,0 м) и зал ОФП (18x9 м, высотой 6,0) м.

6.1.41. Комплекс спортивных сооружений ДЮСШ по керлингу, как правило, включает крытый каток с искусственным льдом для керлинга на 5 дорожек с ледовой ареной (45x24 м), и зал ОФП ( 24x12м, высотой 6,0 м)

Разметка катка и дорожки керлинга представлена в Приложении 4 на рис. 14.

6.1.42. При катке с искусственным льдом с ледовой ареной 61x36 м (для учебно-тренировочных занятий по керлингу, хоккею и фигурному катанию), в состав спортивных сооружений ДЮСШ следует включать также зал хореографии, в соответствии с требованиями Справочного пособия к СНиП 2.08.02-89\* «Проектирование спортивных залов, помещений для физкультурно-оздоровительных занятий и крытых катков с искусственным льдом»,

6.1.43. Для учебно-тренировочных занятий ДЮСШ по прыжкам на батуте рекомендуется предусматривать батутный зал (30x18 м, высотой не менее 8,0 м) и зал ОФП (18x9 м).

6.1.44. При расстановке оборудования в батутном зале следует учитывать как параметры батута, так и размеры зон безопасности. Параметры батута:

- высота рамки – 0,95-1,05 м;
- длина батута – 3,6- 4,3 м;
- ширина батута 1,8-2,15 м.

С двух сторон батута располагаются платформы. Вокруг батута следует укладывать маты.

Ширина зон безопасности составляет 3,0 м с торцевых сторон батута и 2,0 м - с продольных сторон.

6.1.45. При отработке синхронных прыжков два батута устанавливаются параллельно с расстоянием между продольными сторонами 2м.

Схема расстановки батутов при синхронных прыжках с учетом зон безопасности представлена в Приложении 4на рис. 15.

6.1.46. В зале прыжков на батуте предусматривается устройство лужки.

6.1.47. Комплекс сооружений ДЮСШ по роллерспорту предназначен для учебно-тренировочных занятий и соревнований по следующим дисциплинам роллерспорта:

- массовое катание на роликовых коньках и досках;
- фристайл;
- стритстайл;

- прыжки;
- скоростной бег на роликовых коньках;
- слалом (в т. ч. параллельный) на роликовых коньках и досках;
- хоккей на роликовых коньках (роллерхоккей);
- фигурное катание на роликовых коньках.

Конкретный перечень дисциплин, реализуемых на сооружениях уточняется заданием на проектирование в соответствии с учебной программой школы.

6.1.48. В состав спортивных сооружений комплекса ДСОШ по роллерспорту рекомендуется включать многофункциональный зал роллерспорта (42х24 м) и тренажерный зал (18х9 м).

6.1.49. В составе многофункционального спортивного зала роллерспорта следует выделять зону «экстрим», площадью от 50 до 200 м<sup>2</sup> (с учетом зон безопасности) в зависимости от состава оборудования, определяемого заданием на проектирование

В состав оборудования, размещаемого в экстримзоне, рекомендуется включать:

- рампу (полутрубу с плоским дном) с радиусом закруглений 1,5 – 3,0 м;
- трамплины, высотой от 0,35 до 2,0 м;
- горки, высотой от 0,35 до 2,0 м;
- ступени, высотой 0,5 м;
- «ремешок» (две параллельные металлические трубы), высотой 0,3 м

Рекомендуемые параметры оборудования приведены в Приложении 4 на рис. 16.

6.1.50. В соответствии с заданным перечнем дисциплин роллерспорта, реализуемых в учреждении, в многофункциональном зале могут быть также размещены, используемые одновременно или в попеременном режиме площадки массового катания на роликовых коньках и досках, фристайлу, стритстайлу, прыжкам в высоту, слалома, скоростного бега на роликовых коньках, роллерхоккея, фигурного катания на коньках.

Рекомендуемые габариты площадки для тренировок и соревнований по фристайлу, стритстайлу - 15х15 м.

Рекомендуемые минимальные габариты площадки для тренировок и соревнований по прыжкам в высоту на роликовых коньках - 24х4м. Длина дорожки разбега - 20м. Расстояние между стойками планки - 2м.

Для скоростного бега на роликовых коньках на различные расстояния на ровном полу рекомендуется круговая беговая дорожка со следующими параметрами:

- прямые участки – 40 м,
- внутренние радиусы закруглений – 20 м,
- ширина дорожки, в зависимости от числа участников забега:
  - а) при 2-х участниках - 2,44 м;
  - б) при 3-х участниках - 3,66 м;
  - в) при 4-х участниках – 4,57 м;

г) при 5-ти участниках – 5,49 м;

д) при 6-ти участниках – 6,10 м/

Разметка дорожки представлена в Приложении 4 на рис. 17.

Рекомендуемые габариты трассы слалома на ровном полу – 50х7м. Трассу рекомендуется проектировать с учетом параметров следующих отрезков:

- горы разгона, высотой 1,0-2,0 м при уклоне 20-30 градусов;
- дистанции слалома на ровном полу, длиной 40-45 м, с установленными вдоль трассы слаломными стойками.

Расстояние между стойками при слаломе – 1,5 – 2,0 м, параллельном слаломе- 2,0- 4,0 м.

Расстояние от окончания горы разгона до первой стойки 3 м, от последней стойки до линии финиша 2-3м.

Схемы планировки трасс слалома приведены в Приложении 4 на рис. 18.

Схема планировки чаши для скэйт-фристайла с прямым выездом дана в Приложении 4 на рис. 19.

Рекомендуемые габариты площадки для роллерхоккея – 36,5 х 18,3 м. Площадку следует ограничивать барьером, высотой 0,23 м. Разметка площадки представлена в Приложении 4 на рис.20.

Площадку для хоккея на роликовых коньках допускается так же использовать для тренировок и соревнований по фигурному катанию на роликовых коньках.

6.1.51. Пол в многофункциональном спортивном зале роллерспорта должен быть гладкий и твердый. Рекомендуемые типы покрытия пола – деревянный настил, бетон, синтетическое или пластиковое покрытие.

6.1.52. Комплекс спортивных сооружений ДЮСШ по скалолазанию включает зал скалолазания на 8 тренировочных трасс (площадью 560 м<sup>2</sup>) и зал ОФП (18х9 м).

Длина и ширина зала скалолазания не регламентируется. Площадь тренировочной площадки 70 м кв. Рекомендуемая высота зала – 7,0 м. В зале предусматривается размещение 8 комплектов оборудования для скалолазания.

6.1.53. При достаточной величине участка ДЮСШ по скалолазанию в составе комплекса рекомендуется предусмотреть дополнительные тренировочные открытые спортивные сооружения – тренировочные стенки, отдельные устройства для отработки приемов скалолазания.

6.1.53. Комплекс спортивных сооружений ДЮСШ по софтболу включает открытые и крытые спортивные сооружения: открытую площадку для игры в софтбоул, два тренировочных коридора для отработки ударов битой, тренировочный игровой зал (30х24 м), зал тренажерной техники (площадью 120 м кв.).

Схема разметки площадки софтбола представлена в Приложении 4 на рис.21. Площадка должна иметь сетчатое ограждение. Рекомендуемая высота ограждения в различных зонах площадки от 1,5 м до 6, 0 м.



6.1.54. Рекомендуемые габариты коридоров для отработки ударов битой - 30х6м при высоте 7 м. Рекомендуемая высота тренировочного игрового зала - 7,2 м.

Габаритные схемы тренировочных коридоров для отработки ударов битой на открытом воздухе даны в Приложении 4 на рис. 22.

6.1.55. Комплекс сооружений ДЮСШ по флорболу и футболу предназначен для учебно-тренировочных занятий по данным видам спорта.

На основании задания на проектирование может быть также предусмотрено использование комплекса сооружений для проведения учебно-тренировочных занятий по другим видам спортивных игр: ручному мячу, теннису, баскетболу, волейболу, бадминтону, при соответствующем технологическом оснащении.

В состав комплекса ДЮСШ рекомендуется включать зал флорбола и футзала (42 x 24, высотой 8,0 м), зал спортивных игр (36x18 м, высотой 7,2 м), тренажерный зал площадью 120 м<sup>2</sup>.

6.1.56. Схема разметки площадки флорбола и футзала, габаритами 40x20м в спортивном зале 42x24м представлена в Приложении 4 на рис. 23.

В специализированном зале флорбола и футзала, предназначенном для тренировок и соревнований, с одной из сторон следует предусмотреть скамейки для игроков и официальных лиц команды. Секретариат и скамейки для удаленных игроков следует предусмотреть с противоположной стороны, напротив скамеек для игроков команды.

Поверхность пола зала должна быть ровной, гладкой, не скользкой, обеспечивающей хорошее сцепление пола с обувью игрока. Рекомендуемый тип покрытия пола зала флорбола и футзала -деревянный (палубный брус).

6.1.57. Разметка тренировочного зала спортивных игр 36x18 м представлена в Приложении 4 на рис.24. Для тренировочных занятий ДЮСШ допускается уменьшение габаритов площадки флорбола до 20x10м при условии соответствующего сокращения количества полевых игроков в командах.

6.1.58. При достаточной величине участка ДЮСШ флорбола и футзала в составе комплекса рекомендуется предусмотреть дополнительные тренировочные открытые спортивные сооружения- площадку флорбола, площадку мини-футбола или ручного мяча.

Открытая спортивная площадка флорбола должна быть со всех сторон огорожена бортами высотой 0,5 м. На бортах должна быть отчетливо выделена зона замены игроков, длиной 10м.

## 6.2. Вспомогательные помещения

6.2.1. В структуру ДЮСШ включаются следующие группы вспомогательных помещений:

- группа помещений вестибюля;
- помещения санитарно-гигиенического назначения;
- буфет и помещения отдыха занимающихся;
- помещения методического назначения;

- помещения медицинского назначения ;
- административные помещения;
- инструкторские;
- бытовые помещения;
- помещения эксплуатационных служб, технические помещения.

6.2.2. Площади вспомогательных помещений ДЮСШ следует определять заданием на проектирование с учетом видов спортивной деятельности, осуществляемых в школах, единовременной пропускной способности отдельных сооружений и совокупной единовременной пропускной способности школ.

Расчетные показатели пропускной способности отдельных сооружений и совокупной единовременной пропускной способности школ приведены в Таблице 6.1. настоящего документа.

6.2.3. Площади вестибюльной группы помещений ДЮСШ: помещение вестибюля; гардероб верхней одежды; туалет - следует определять в соответствии со справочным пособием к СНиП 2. 08. 02-89\* «Проектирование спортивных залов, помещений для физкультурно-оздоровительных занятий и крытых катков с искусственным льдом».

6.2.5. Состав и площади вестибюльной группы помещений ДЮСШ по развивающимся зимним видам спорта следует проектировать в соответствии со справочным пособием к СНиП 2. 08. 02-89\* «Проектирование спортивных залов, помещений для физкультурно-оздоровительных занятий и крытых катков с искусственным льдом». При использовании сооружений ДЮСШ как для учебно-тренировочных занятий, так и для массового катания на горных лыжах и сноубордах проектирование вестибюльной группы помещений следует осуществлять с учетом Приложения 7 Выпуска 2 Пособия к МГСН 4.08-97 «Физкультурно-оздоровительные центры муниципальных районов. Комплексы физкультурно-рекреационных сооружений»

6.2.6. Помещения санитарно-гигиенического назначения спортивных залов и крытых катков с искусственным льдом: раздевальные, душевые, санитарные узлы следует проектировать в соответствии со справочным пособием к СНиП 2. 08. 02-89\* «Проектирование спортивных залов, помещений для физкультурно-оздоровительных занятий и крытых катков с искусственным льдом». При определении площади раздевальных следует учитывать возрастной состав занимающихся. Нормативы площади следует принимать в соответствии с таблицей 3 указанного пособия.

6.2.7. Раздевальные открытых плоскостных сооружений следует проектировать в соответствии со справочным пособием к СНиП 2. 08. 03-89\* «Проектирование спортивных залов, помещений для физкультурно-оздоровительных занятий и крытых катков с искусственным льдом».

6.2.8. В зданиях ДЮСШ, в зависимости от вида спорта, по заданию на проектирование предусматриваются общие женские и общие мужские

раздевалочные, или командные раздевалочные. Командные раздевалочные предусматриваются в зданиях ДЮСШ по флорболу, футзалу, софтболу, керлингу. При специализированном игровом зале, плоскостном сооружении и катке для керлинга, рекомендуется проектировать 4 командные раздевалки площадью 32 м кв. каждая.

Для других типов ДЮСШ рекомендуется проектировать общие мужские и общие женские раздевалочные.

6.2.9. Способ хранения одежды определяется заданием на проектирование. В общих раздевалочных хранение одежды может быть предусмотрено, как в двухъярусных шкафах, так и в охраняемом гардеробе.

6.2.10. В зависимости от планировочного решения ДЮСШ, общие раздевалочные залы могут быть запроектированы как компактно - с учетом обслуживания всех залов, так и рассредоточено - при каждом зале.

6.2.11. При спортивных залах следует предусматривать инвентарные. Рекомендуемые параметры инвентарных представлены в Приложении 3.

6.2.12. Помещения методического назначения ДЮСШ, как правило включают методический кабинет (учебный класс) площадью 30 м кв. и кладовую методических пособий площадью 6-8 м кв.

В соответствии с заданием на проектирование допускается проектирование лекционной аудитории площадью не менее 40 м. кв.

6.2.13. Помещения медико-оздоровительного назначения ДЮСШ, как правило, включают:

- кабинет врача, площадью 12 м кв.;
- процедурная, площадью 9 м кв.;
- массажная на две кушетки, площадью 14 -16 м кв.

В соответствии с заданием на проектирование допускается дополнительно предусматривать кабинет тестирования с физической нагрузкой площадью 20 м кв.

При раздевалочных допускается проектирование по заданию на проектирование сауны с камерами сухого жара на 6 мест .

6.2.14. Схемы планировки кабинета врача, кабинета тестирования с физической нагрузкой, массажной и сауны представлены в Приложении 4 на рис. 25.

6.2.15. В зданиях ДЮСШ следует предусматривать буфеты для занимающихся из расчета 1 посадочное место на 6 одновременно занимающихся на спортооружениях . Площадь помещений буфета следует определять в соответствии с МГСН 4.14-98.

6.2.16. В зданиях ДЮСШ следует предусматривать места отдыха занимающихся из расчета 0,5 м кв. на 1-го занимающегося, но не менее 20 м кв.

6.2.17. Площадь инструкторских определяется заданием на проектирование в соответствии с численностью тренерского состава из расчета

2,5 м кв. на 1 тренера. При этом площадь инструкторской не может быть менее 9 м кв.

6.2.18. В состав помещений администрации, как правило включаются:

- кабинет директора площадью 12 м кв.;
- кабинет заместителя директора площадью 9 м кв.;
- кабинет старшего тренера - преподавателя по спорту 9 м кв.;
- служебное помещение сотрудников.

Площадь помещения (помещений) сотрудников определяется заданием на проектирование с учетом списочного состава работников, из расчета 6,0 м кв на человека.

6.2.19. Площадь бытовых помещений определяется заданием на проектирование или проектом в соответствии с численностью рабочих одной *большой смены* с учетом п.3.72 Справочного пособия к СНиП 2.08.02–89\* «Проектирование спортивных залов, помещений для физкультурно-оздоровительных занятий и крытых катков с искусственным льдом» и п.3.52 Справочного пособия к СНиП 2.08.02–89\* «Проектирование бассейнов».

6.2.20 Площади технических помещений и эксплуатационных служб определяются заданием на проектирование или проектом.

6.2.21. Состав и площади вспомогательных помещений баз ДЮСШ по разным развивающимся видам спорта следует определять заданием на проектирование с учетом состава трасс и их одновременной пропускной способности.

6.2.22. Площади и оборудование вспомогательных помещений баз, в т.ч.: раздевальных мужских и женских; душевых для занимающихся; вестибюля и гардеробных верхней одежды; помещений методического назначения, мест отдыха для занимающихся; помещений питания, помещений медицинского обслуживания; массажных и саун; инструкторских, помещений административно-хозяйственного назначения рекомендуется определять с учетом перечисленных в данном разделе общих требований и показателей.

Наряду с этим в состав баз следует включать:

- помещения хранения и выдачи спортивного инвентаря, в т. ч. лыжохранилище, хранилище сноубордов и саней;
- помещение хранения и сушки обуви;
- мастерские для индивидуального ремонта и подготовки спортивного инвентаря.

Площади данных помещений следует принимать по заданию на проектирование с учетом численности занимающихся, типоразмеров оборудования и количества единиц хранения.

6.2.23. Помещения для получения и сдачи лыж и сноубордов, и лыжохранилище должны размещаться в смежных помещениях, сообщаемых через проем шириной не менее 3м.

6.2.24. При входе на базу следует предусматривать навес для подготовки лыж, площадью не менее 20 м2.

6.2.25. При использовании баз ДЮСШ по зимним развивающимся видам спорта как для учебно-тренировочных занятий ДЮСШ, так и для массовых занятий, вспомогательные помещения следует проектировать с учетом требований п.п. 2.2.6.2. –2.2.6.7. Пособия к МГСН 4.08-97 «Массовые типы физкультурно-оздоровительных учреждений», Выпуск 2.«Физкультурно-оздоровительные центры муниципальных районов. Комплексы физкультурно-рекреационных сооружений».

6.2.26. В здании крытого катка с искусственным льдом ДЮСШ по керлингу следует предусмотреть не менее 8-ми помещений для сушки спортивной одежды и обуви минимальной площадью 7-10 м<sup>2</sup>, связанных непосредственно с раздевальными или находящимися на пути к ним.

6.2.27. В здании крытого катка с искусственным льдом ДЮСШ по керлингу следует предусмотреть помещение для хранения машин по уходу за искусственным льдом.

6.2.28. В здании базы ДЮСШ по зимним развивающимся видам спорта рекомендуется предусматривать отдельный выход для спортсменов с лыжами, сноубордами.

6.2.29. Входы и выходы из здания базы ДЮСШ по зимним развивающимся видам спорта должны иметь двойные тамбуры.

6.2.30. При выходе из здания базы следует предусматривать навес для подготовки лыж, сноубордов.

Площадь навеса для подготовки лыж следует принимать равной площади помещения для приема и выдачи лыж.

6.2.31. Для хранения, выдачи и ремонта саней натурбана допускается проектировать отдельные помещения.

6.2.32. При использовании баз ДЮСШ по зимним развивающимся видам спорта как для учебно-тренировочных занятий ДЮСШ, так и для массовых занятий, вспомогательные помещения следует проектировать с учетом требований п.п. 2.2.6.2. –2.2.6.7. Пособия к МГСН 4.08-97 «Массовые типы физкультурно-оздоровительных учреждений», Выпуск 2.«Физкультурно-оздоровительные центры муниципальных районов. Комплексы физкультурно-рекреационных сооружений».

6.2.33. В здании крытого катка с искусственным льдом ДЮСШ по керлингу следует предусмотреть не менее 8-ми помещений для сушки спортивной одежды и обуви минимальной площадью 7-10 м кв. , связанных непосредственно с раздевальными или находящимися на пути к ним.

6.2.34. В здании крытого катка с искусственным льдом ДЮСШ по керлингу следует предусмотреть помещение для хранения машин по уходу за искусственным льдом.

## **7. Функционально-технологические схемы основных типов детско-юношеских спортивных школ развивающихся и нетрадиционных видов спорта.**

7.1. Здания ДЮСШ следует проектировать с учетом функционально-технологических связей отдельных групп помещений и связей между отдельными помещениями каждой группы.

7.2. В зданиях ДЮСШ предусматриваются следующие основные функционально-технологические группы помещений:

- группа помещений вестибюля;
- группа спортивных залов или крытого катка с примыкающими к ним санитарно-гигиеническими помещениями и инвентарными;
- группа помещений методического назначения;
- помещения медико-оздоровительного назначения;
- буфет и помещения отдыха;
- инструкторские и административно-хозяйственные помещения;
- складские помещения и мастерские ремонта спортивного инвентаря;
- технические помещения и технические службы;

7.3. В зданиях ДЮСШ, включающих в состав сооружений открытые плоскостные сооружения, ДЮСШ по зимним развивающимся видам спорта, включающих спортивные трассы предусматриваются также:

- блоки раздевальных открытых плоскостных спортивных сооружений или трасс зимних видов спорта;
  - инвентарные открытых плоскостных спортивных сооружений с мастерскими ремонта спортивного инвентаря ;
  - помещения для хранения и выдачи лыж, сноубордов, саней ;
- помещение хранения и сушки обуви; мастерские для индивидуального ремонта и подготовки спортивного инвентаря.

7.4. Примеры функционально-технологических схем различных типов ДЮСШ представлены в Приложении 4 на рис.26-29

7.5. Функционально-технологическая схема здания ДЮСШ по флорболу и футболу, включающая специализированный спортивный зал, тренировочный зал, помещения тренажерной техники, приведена в Приложении 4 на рис.26. Аналогичные функциональные схемы характерны для зданий ДЮСШ по бейсболу, софтболу; восточным единоборствам, атлетизму, спортивной аэробике, акробатическому рок-н-роллу.

7.6. Функциональная схема ДЮСШ по керлингу, включающая крытый каток с искусственным льдом представлена в Приложении 4 на рис.27

7.7. Функциональная схема базы ДЮСШ по развивающимся зимним видам спорта представлена в Приложении 4 на рис.28. Эта схема обеспечивает оптимальные функциональные взаимосвязи помещений вестибюльной группы.

раздевалочных и помещений для выдачи спортивного снаряжения, располагая их в следующей последовательности: вход без лыж - вестибюль с гардеробом верхней одежды - раздевалочные спортсменов - помещение хранения, сушки и выдачи обуви - помещение для выдачи приемки лыж и сноубордов - выход с лыжами и сноубордами.

7.8. Функциональная схема встроенно-пристроенной спортивной школы по восточным единоборствам приведена в Приложении 4 на рис. 29 .

## 8. Ссылки на нормативно-методические документы

- 8.1. СНиП 10-01-94 «Система нормативных документов в строительстве. Основные положения»
- 8.2. СНиП 2. 07.01-89\* «Планировка и застройка городских и сельских поселений».
- 8.3. СНиП 35-01-2001 «Доступность зданий и сооружений для маломобильных групп населения»
- 8.4. СНиП 2.08.02-89\* «Общественные здания и сооружения»
- 8.5. СНиП 21-01-97\* «Пожарная безопасность зданий и сооружений».
- 8.6. СНиП 41.01-2003\* «Отопление, вентиляция, кондиционирование»
- 8.7. СанПиН 2.2.1/2.1.1. 1031-01 «Санитарно-эпидемиологические правила и нормативы. Санитарно-защитные зоны и санитарная классификация предприятий, сооружений и иных объектов», Москва, 2001.
- 8.8. Справочное пособие к СНиП 2.08-02.89\* «Проектирование спортивных залов, помещений для физкультурно-оздоровительных занятий и крытых катков с искусственным льдом».
- 8.9. «Рекомендации по проектированию окружающей среды, зданий и сооружений с учетом потребностей инвалидов и других маломобильных групп населения. Выпуск 12. Общественные здания и сооружения. Спортивные сооружения». Москва, 1998 г.
- 8.10. «Рекомендации по проектированию окружающей среды, зданий и сооружений с учетом потребностей инвалидов и других маломобильных групп населения. Выпуск 13. Общественные здания и сооружения. Физкультурно-оздоровительные сооружения». Москва, 1998 г.
- 8.11. «Рекомендации по проектированию зон физкультурно-спортивных сооружений парков культуры и отдыха». Москва, 1984 г.
- 8.12. Планово-расчетные показатели количества занимающихся и режимы эксплуатации физкультурно-оздоровительных и спортивных сооружений. Приложение к приказу Государственного комитета Российской Федерации по физической культуре и туризму №44 от 4 февраля 1998 г.
- 8.13. МГСН 1.01-99 «Нормы и правила проектирования планировки и застройки г. Москвы».
- 8.14. МГСН 3.01-01 «Жилые здания» с Дополнением №1 .
- 8.15. МГСН 4.08-97 «Массовые типы физкультурно-оздоровительных сооружений»
- 8.16. МГСН 4.17-98 «Культурно-зрелищные учреждения»
- 8.17. МГСН 4.14-98 «Предприятия общественного питания»
- 8.18. Пособие к МГСН 4.08-97 «Массовые типы физкультурно-оздоровительных учреждений. Выпуск 1. Общие положения. Сооружения, приближенные к жилью. Физкультурно-оздоровительные клубы микрорайонов. Детско-юношеские спортивные школы».
- 8.19. Пособие к МГСН 4.08-97 «Массовые типы физкультурно-оздоровительных учреждений. Выпуск 2. «Физкультурно-оздоровительные центры



муниципальных районов. Комплексы физкультурно-рекреационных сооружений»

8.20. «Типологические основы проектирования сооружений развивающихся и нетрадиционных видов спорта». Методические указания.

8.21. Нормативно-правовые основы, регулирующие деятельность спортивных школ. Государственный Комитет Российской Федерации по физической культуре и туризму. М, 1995 г.

Словарь терминов. \*

**Акробатический рок-н-ролл** – вид спорта, сочетающий элементы акробатики и спортивного танца. По спортивному рок-н-роллу проводятся соревнования спортивных пар, а также в категории «формйшен» для взрослых и юниоров соревнования по буги-вуги.

**Аэробика (спортивная)** – вид спорта, развившийся из оздоровительной аэробики (ритмической гимнастики), сочетание ритмических движений, акробатических упражнений, упражнений на силу и гибкость, выполняемых под музыку в непрерывном режиме. По спортивной аэробике проводятся командные первенства и показательные выступления с различным количеством участников

**Армспорт (армреслинг)** – вид спортивных единоборств, борьба на руках, согнутых в локтевом суставе

**Атлетическая гимнастика (атлетизм, культуризм, бодибилдинг)** – занятия силовыми упражнениями, с целью развития мускулатуры тела, достижения физического совершенства. Вид спорта, в котором оценивается исполнение обязательной программы, включающей 7 обязательных поз, программы вольных упражнений, пропорциональность развития всего тела. Для проведения крупных соревнований используется спортивно-демонстрационный зал с подиумом.

**Бильярд** – спортивная игра на очки, в которой на специальном столе при помощи кия, по определенным правилам, зависящим от разновидности игры, перемещаются шары. Имеются следующие разновидности игры - английский бильярд, карамболь, снукер, пул. В английский бильярд, снукер, пул играют на бильярдном столе с лузами, имея различное количество шаров<sup>\*)</sup>, в карамболь – на столе без луз, имея три шара. Игра осуществляется индивидуально или командами.

**Боулинг (спортивный)** – вид состязаний, в котором резиновый или пластмассовый шар бросается вдоль дорожки с целью сбить кегли. В зависимости от количества кеглей, разновидностей кеглей и шаров, а так же правил соревнования различаются боулинг с 10-ю кеглями и канадский боулинг с 5-ю кеглями. В боулинг с 10-ю кеглями могут играть от 1 до 5 игроков или до 5-ти команд. В боулинг с 5-ю кеглями играют два игрока или две две команды с равным числом игроков.

**Дартс** – состязания по метанию дротиков в цель - мишень, разделенную на сектора попадания в которые приносит различное количество очков. Проводятся индивидуальные, парные или командные игры. Цель игроков - уменьшение счета ровно до нуля.

**Восточные единоборства** – виды единоборств, зародившиеся на Востоке. Включают виды, направленные на овладение приемами самообороны и

<sup>\*)</sup> В английский бильярд играют тремя шарами, в снукер -пятнадцатью красных, шестью разноцветными и одним белым битовым шаром, в пул - одним белым битовым шаром и пятнадцатью разноцветными пронумерованными шарами

## Продолжение Приложения 1.

боевых искусств. В перечне видов спорта, включенных в настоящее время в Российские государственные программы физического воспитания, имеются следующие виды восточных единоборств: айккидо; дзюдо; различные версии каратэ, в т.ч.: ден-то каратэ до -фудокан; каратэ до; контактное каратэ; тхэквондо по различным версиям<sup>\*\*)</sup>. Айккидо – боевое спортивное единоборство, основанное на древней системе самообороны, суть которой состоит в применении против нападающего уклоняющихся приемов, дающих возможность воспользоваться, образовавшимся временным преимуществом. Соревнования проводятся по обязательной программе и трем видам боевых состязаний. Дзюдо – Олимпийский вид спорта – самооборона, основанная на комбинации силы и равновесия. В соревнованиях побеждает спортсмен, продемонстрировавший наилучшую технику захватов и бросков. Каратэ – единоборство без оружия, формальный метод физического и духовного совершенствования и состязательный боевой вид спорта. Соревнования по спортивному каратэ проводятся в виде спарринг-матчей, во время которых запрещено применение ряда технических приемов каратэ. Тхэквондо – древнее корейское боевое искусство, единоборство без оружия. С 1994 года тхэквондо ВТФ является Олимпийским видом спорта. Различные соревнования осуществляются как в личном, так и в командном первенстве. На Олимпийских играх соревнования проводятся в личном первенстве. Основным местом тренировок и соревнований по различным видам восточных единоборств является зал борьбы. Габариты зала определяются размером основной площадки – ковра для борьбы – и количеством площадок, размещаемых в зале. Размеры ковра для борьбы (габриты) различны для отдельных видов восточных единоборств.

**Керлинг** – спортивная игра, по правилам которой две команды из четырех игроков посылают круглые камни по ледяной дорожке к отмеченной области – дому. Одно очко начисляется за каждый камень, расположенный внутри дома, ближе к центру, или «мишеню», чем любой камень противника.

**Натурбин** – скоростной спуск на санях (одноместных – для женщин и мужчин, двухместных – для мужчин) по естественному склону с намораживаемой ледяной трассой. Длина трассы, уклоны, количество выражей определяется по месту.

**Прыжки на батуте** – вид спортивных состязаний. Проводятся как индивидуальные, так и командные соревнования, а также соревнования по синхронным прыжкам. Каждый вид состязаний включает обязательную и произвольную программу, оцениваемую по 10-ти бальной системе.

**Роллерспорт и скэйтбординг** – катание на роликовых коньках и роликовых досках. Роллерспорт включает, как массовые физкультурно-оздоровительные занятия, так и спортивные дисциплины – в т.ч.: стритхоккей (хоккей на роликовых коньках); фристайлскейтинг (фигурное катание на роликовых коньках); скоростное катание на роликовых коньках. Для фристайлскейтинга используются специальные устройства: рампы, трамплины, раскатные горки и пр. Комплексы сооружений для роликовых

<sup>\*\*)</sup> Существуют следующие основные версии тхэквондо: версия Всемирной Федерации Тхэквондо (ВТФ), Глобальной Федерации Тхэквондо (ГТФ), версия Интернациональной Федерации Тхэквондо (ИТФ).

#### Продолжение Приложения 1.

коньков и скейтбординга включают в основном сооружения двух типов - роликдромы, строящиеся в настоящее время в Москве и скейтпарки, получившие большое распространение за рубежом. Скейтпарк - комплекс с развитым составом спортивных сооружений для ролевых коньков и скейтбординга, включающий как крытые так и открытые сооружения, в т.ч. площадки различных видов, дорожки, прямые наклонные трассы, наклонные изогнутые трассы, чаши, бассейны с полудлиндами. Составы сооружений различных скейтпарков, их габариты определяются по месту и варьируются в большом диапазоне.

**Сноуборд** - скольжение по естественному заснеженному склону на специальной доске (зимний Олимпийский вид спорта). Сноуборд включает следующие дисциплины: параллельный слалом, слалом-гигант, супергигант, хальфпайп (полу труба), бордеркросс (кросс на сноуборде). Трассы сноуборда оборудуются на естественных и искусственных склонах. Параметры трасс определяются на основании требований правил соревнований с учетом местных условий.

Для дисциплин хальфпайп и бордеркросс предусматриваются стационарные трассы. Для бордеркросса рекомендуется оборудовать постоянный городок бордеркросса, включающий комбинацию препятствий: трамплинов, ванны, ям с водой, развязок, виражей с повышением трассы на поворотах по типу санно-бобслейной трассы.

**Софтбол** - спортивная командная игра, в которой используются специальный мяч и бита. Команды состоят из 9-ти игроков (при разновидности игры «фаст-питч») или 10-ти игроков (при разновидности игры «слоу-питч») мужчин или женщин, меняющих в течении игры позиции нападающей и отбивающей команды.

**Фристайл** - зимний Олимпийский вид спорта - фигурное катание на лыжах. Фристайл включает три дисциплины -могул, одиночный и парный (спуск по склону с неровной поверхностью с заданными количеством и параметрами повышений), лыжную акробатику и балет на лыжах. В программу зимних Олимпийских игр в настоящее время входят одиночный могул и лыжная акробатика. Трассы фристайла оборудуются на естественных и искусственных склонах. Требования к параметрам трасс определяются правилами соревнований.

**Флорбол**-спортивная игра, аналогичная хоккею, где вместо шайбы используется специальный мяч. Основное место проведения - спортивный зал. В команде играют 5 полевых игроков и вратарь. Рекомендуемый размер игрового поля 40 х 20 м. Допускается игра в залах меньших габаритов с уменьшением числа полевых игроков. Возможно проведение игры на открытых плоскостных сооружениях.

**Футзал**- спортивная игра, аналогичная футболу. Проводится в спортивном зале на игровом поле 40 х 20 м. В режиме оздоровительных занятий допускается игра в залах меньших габаритов.

## Приложение 2.

### Расчет наполняемости, одновременной пропускной способности и потребности в спортивных сооружениях детско-юношеских спортивных школ по нетрадиционным и развивающимся видам спорта.

1. Для определения наполняемости отделений спортшкол за основу принят документ Госкомспорта РФ и Министерства образования РФ «Нормативно-правовые основы регулирования деятельности спортшкол». М. 1995 г.

В состав спортивных школ включены отделения ДЮСШ со спортивно-оздоровительными группами, группами начальной подготовки, учебно-тренировочными группами, по видам спорта относящимся к 3-ей группе видов в соответствии с классификацией указанного выше документа с минимальным возрастом детей, зачисляемых в спортшколу.

2. В таблице П.2. 1 приводятся показатели минимальной наполняемости отделений ДЮСШ, количества групп, суммарного количества занимающихся.

Таблица П.2. 1

Показатели минимальной наполняемости отделений ДЮСШ, количества групп, суммарного количества занимающихся.

№№ п/п	Этапы подготовки	Период обучения (год)	Минимальная наполняемость одной группы (чел.)	Количество групп (шт.)	Суммарное минимальное количество занимающихся в ДЮСШ (чел.)
1	2	3	4	5	6
1	Спортивно-оздоровительный	1-ый год	15	3	45
2.	Начальной подготовки	1-ый год	15	3	45
		2-ой год	14	3	42
3.	Учебно-тренировочный	1-ый год	12	1	12
		2-ой год	12	1	12
		3-ий год	10	1	10
		4-ый год	10	1	10
Итого:					176

Продолжение Приложения 2.

Показатель суммарного минимального количества занимающихся в ДЮСШ принят за основу дальнейших расчетов.

3. В таблице П.2.2. приводятся показатели объема занятий групп ДЮСШ в недельном цикле, определенные на основании вышеуказанного документа.

Таблица П.2.2.

Показатели объема занятий групп ДЮСШ в недельном цикле.

№№ п/п	Этапы подготовки	Период обучения (год)	Суммарное минимальное количество занимающихся в ДЮСШ (чел.)	Режим учебно-тренировочной работы (час. в неделю)	Объем занятий (чел. час. в неделю)
1	2	3	4	5	6
1	Спортивно-оздоровительный	1-ый год	45	6	270
2.	Начальной подготовки	1-ый год	45	6	270
		2-ой год	42	9	378
3.	Учебно-тренировочный	1-ый год	12	12	144
		2-ой год	12	12	144
		3-ий год	10	18	180
		4-ый год	10	18	180
	Итого:		176		1566

4. В графе 6 таблицы П.2.3. приводятся показатели объема занятий групп ДЮСШ в недельном цикле. Показатели определены с учетом нормативного количества рабочих дней в неделю и временного интервала проведения тренировок в дневном цикле.

В соответствии с Приказом Госкомспорта РФ от 04. 02. 1998 г., №44, рабочая неделя ДЮСШ - 6 рабочих дней.

Временной интервал учебно-тренировочных занятий в дневном цикле ДЮСШ в соответствии с медицинскими и гигиеническими нормативами для школьников ограничен условиями: тренировки можно начинать через два часа после окончания занятий в общеобразовательной школе и следует заканчивать за 2 часа до сна.

Таким образом, дневной цикл занятий в ДЮСШ находится в интервале от 15 до 20 часов.

Время работы ДЮСШ в неделю составляет 30 час.

\*При формировании ДЮСШ показатель наполняемости может быть увеличен в соответствии с конкретной ситуацией

Продолжение Приложения 2.

Таблица П.2.3.

Показатели объема занятий групп ДЮСШ в дневном цикле.

№№ п/п	Этапы подготовки	Период обучения (год)	Объем занятий в неделю (чел.х час.)	Объем занятий в день (чел.х час.)	Кол-во одновре м. Занимаю щихся
1	2	3	4	5	6
1	Спортивно-оздоровительный	1-ый год	270	45	9
2.	Начальной подготовки	1-ый год	270	45	9
		2-ой год	378	63	12
3.	Учебно-тренировочный	1-ый год	144	24	5
		2-ой год	144	24	5
		3-ий год	180	30	6
		4-ый год	180	30	6
	Итого		1566		52

Показатель исходной минимальной одновременной пропускной способности спортооружий ДЮСШ - 52 чел., на следующих стадиях определения потребности в спортооружениях корректировался с учетом технологических требований к проведению спортивных тренировок, в т. ч. технологически заданных параметров спортооружений, дополнительных сооружений для общей физической и специальной физической подготовки занимающихся, включенных в содержание программ учебно-тренировочного процесса. При этом конечные показатели площадей спортооружений и одновременной пропускной способности ДЮСШ по различным видам спорта, как правило, увеличены.

5. В таблице П.2.4. приводятся ориентировочные расчетные показатели потребности в спортооружениях ДЮСШ, определенные с учетом расчетных показателей площади на 1-го занимающегося различными видами спорта и минимальной одновременной пропускной способности спортооружений ДЮСШ.

Продолжение Приложения 2.

Таблица П.2.4.

Ориентировочные расчетные показатели потребности в спортсооружениях ДЮСШ по различным видам спорта.

№№ п/п	Вид спорта	Спортивное сооружение	Расчетный показатель	Показатель потребности в спортсооружении
1	2	3	4	5
1.	Акробатический рок-н-ролл	Зал	18 м кв./чел.	936 м2
2.	Атлетизм	Зал	7 м кв./чел.	370 м2
3.	Армреслинг	Зал	5м кв./чел.	260 м2
4.	Аэробика спортивная	Зал	10 м кв./чел.	520 м2
5.	Софтбол	Игровая площадка	2 группы на площадку	2 площадки
6.	Бильярд	Бильярдный стол	5 чел на стол	10 столов
7.	Восточные единоборства	Зал	23 м кв./чел.	1195 м2
8	Дартс	Мишень для метания дротиков	5 чел. на мишень	10 мишень
9.	Зимние развивающиеся виды спорта (фристайл, сноуборд, натурбан)	Трасса	20 чел. на трассу	6 трасс
10.	Керлинг	Ледовая дорожка	10 чел. на дорожку	5 дорожек
11.	Прыжки на батуте	Зал	10 м кв./чел.	520 м2
12.	Роллерспорт	Зал	20 м кв./чел.	1040
13.	Боулинг спортивный	Дорожка	6 чел на дорожку	8 дорожек
14.	Скалолазание	Трасса	6 чел на трассу	8 трасс
15.	Флорбол	Игровая площадка	2 группы на площадку	2 площадки



Приложение 3.

Рекомендуемые габариты и площади инвентарных крытых спортивных сооружений детско-юношеских спортшкол.

№№ п/п	Наименование сооружения	Площадь зала, м кв.	Габариты инвентарной, м	Площадь инвентарной, м кв.
1.	Игровой зал	1008,0	6,0×4,0	24,0
	• флорбола, футзала; • универсальный игровой зал ДЮСШ по бейсболу, софтболу	648,0	6,0×4,0	24,0
2.	Зал бодибилдинга	не менее 180 м кв.	3,0×2,0	6,0
3.	Зал восточных единоборств	280,0	3,0×2,5	7,0
4.	Зал спортивной аэробики	432,0	3,0×2,0	6,0
5.	Зал боулинга на 6 дорожек	630,0	4,0×2,5	10,0
7.	Учебно-тренировочный каток с искусственным льдом (арена 61×30м) м	2376,0	-	24,0-36,0*)

\*) Площадь уточняется заданием на проектирование.

**Иллюстрации.**

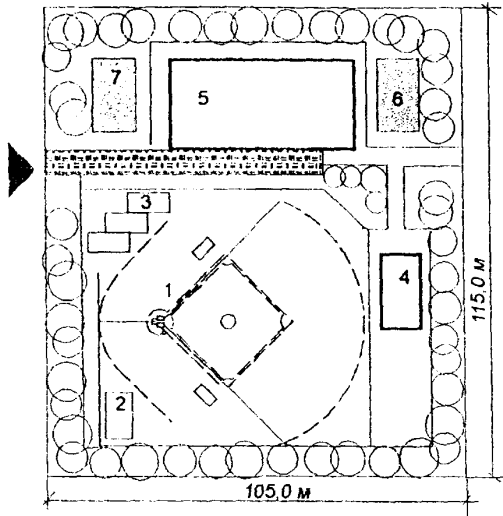

Экспликация

1. Площадка софтбола. 2. Площадка волейбола.
3. Площадки бадминтона.
4. Хозяйственный корпус. 5. Спортивный корпус.
6. Зона отдыха занимающихся. 7. Детская площадка.

Рис.1. Пример планировки участка ДЮСШ по софтболу.

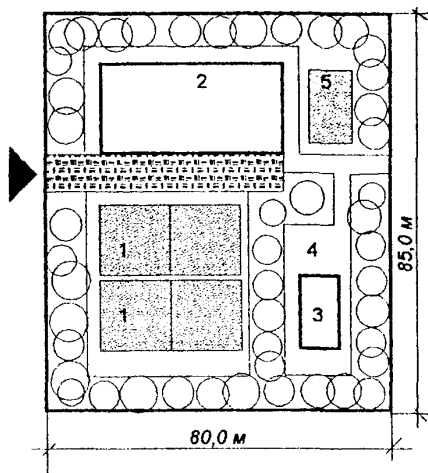

Экспликация

1. Площадки флорбола, ручного мяча.
2. Спортивный корпус. 3. Хозяйственный корпус.
4. Хозяйственная зона.
5. Зона отдыха занимающихся.

Рис. 2. Пример планировки участка ДЮСШ по флорболу, футзалу.

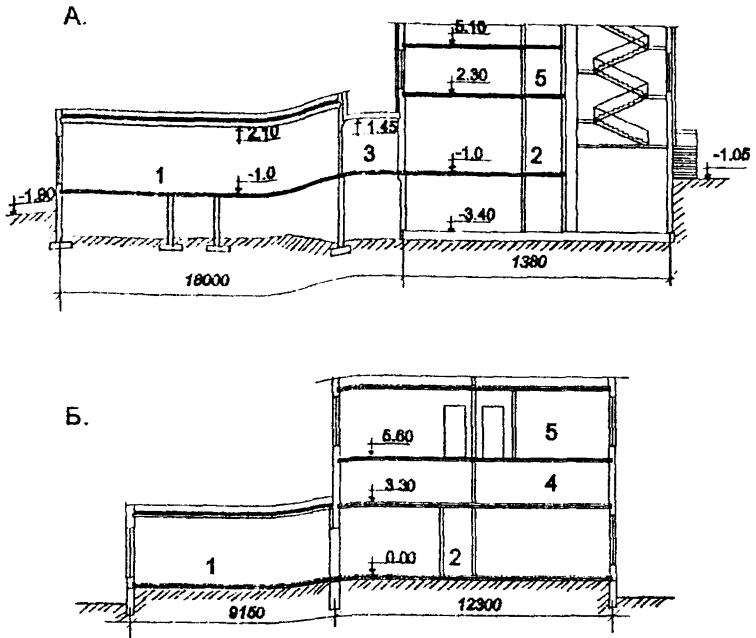

Экспликация.

1. Спортивный зал пристроенной части ДЮСШ.
2. Встроенная часть ДЮСШ.
3. Вспомогательные помещения пристроенной части ДЮСШ.
4. Технический этаж.
5. Жилые этажи.

Рис. 3. Варианты примыканий пристроенных объемов спортивных сооружений к жилому дому. А) Вариант с устройством "лотка". Б) Вариант с размещением технического этажа между жилой частью и нежилыми помещениями

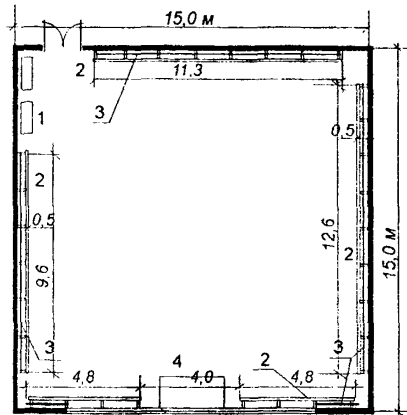

Экспликация

1. Стеллажи для переносного оборудования. 2. Станок хореографический. 3. Зеркало. 4. Место инструктора.

Рис. 4. Схема размещения оборудования в зале хореографии 15 x 15 м

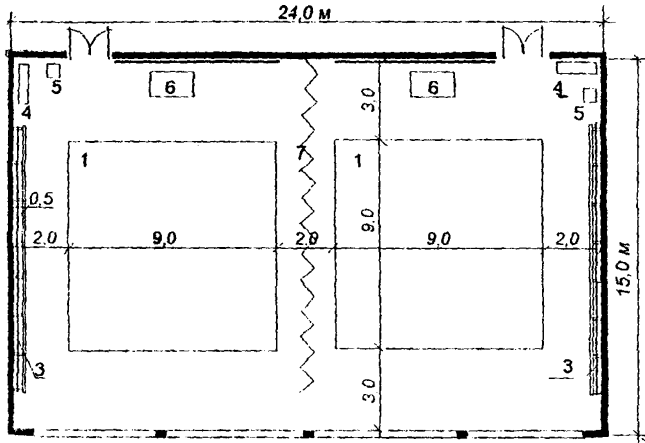

Экспликация

1. Тренировочная площадка 9,0 х 9,0 м.
2. Станок хореографический.
3. Зеркало.
4. Стеллажи для переносного оборудования.
5. Место инструктора.
6. Установка звукового сопровождения.
7. Акустическая раздвижная перегородка.

Рис. 5. Схема зала спортивной аэробики на две учебно-тренировочные площадки 9,0х9,0м.

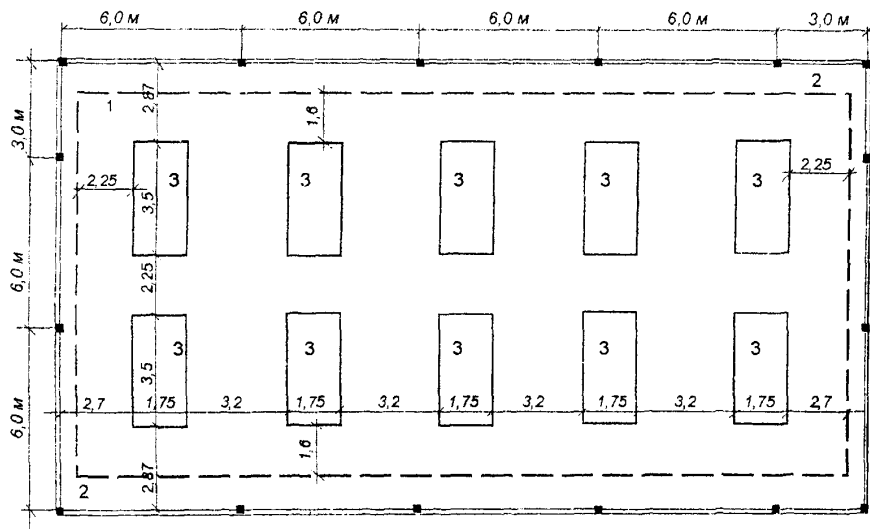

Экспликация.

1. Игровая зона. 2. Зона зрительских мест.
3. Бильярдный стол.

Рис. 6. Схема размещения бильярдных столов в учебно-тренировочном бильярдном зале 27x15 м ДЮСШ по бильярду.



А.



Б.

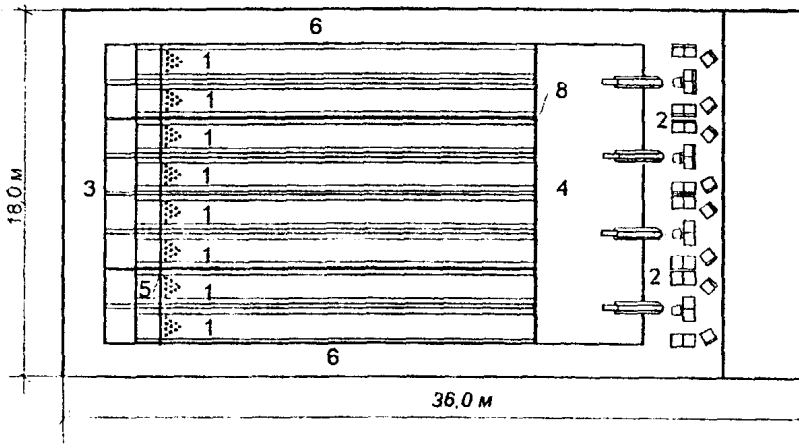

Экспликация

1. Дорожки боулинга. 2. Места для игроков.
3. Технический проход. 4. Зона разбега.
5. Нулевая линия. 6. Боковой проход.
7. Разбег. 8. Линия фола.

Рис.7. Схема зала боулинга на 8 дорожек. А. Рзрез. Б. План.



Рис.8. Схемы размещения площадок для учебно-тренировочных занятий ДЮСШ по восточным единоборствами в зале 30х18м.  
 А. Кеңдо. Б. Каратэ. В. Тхэквондо.



Рис. 9. Схемы размещения площадок для учебно-тренировочных занятий ДЮСШ по восточным единоборствам в зале 30х18м.  
 А. Борьба греко-римская. Б. Дзюдо. В. Айкидо.

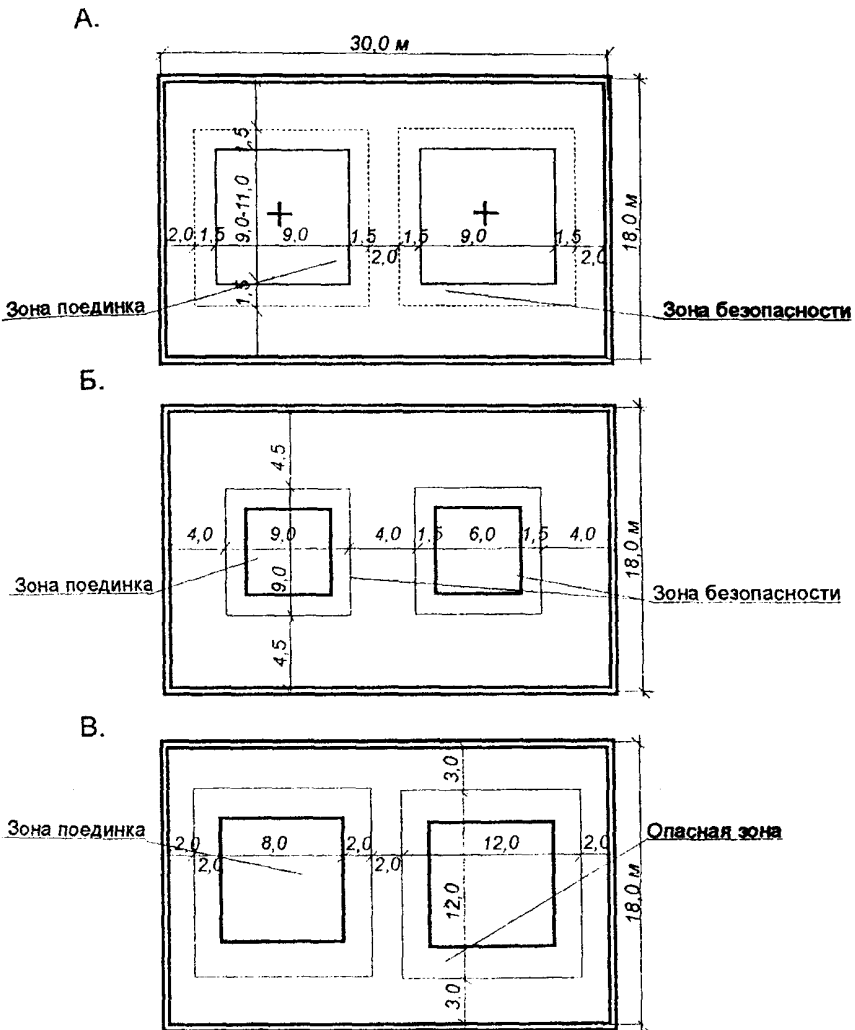

**Экспликация**

1. Дорожки для метаний дротиков.
2. Места для игроков и зрителей

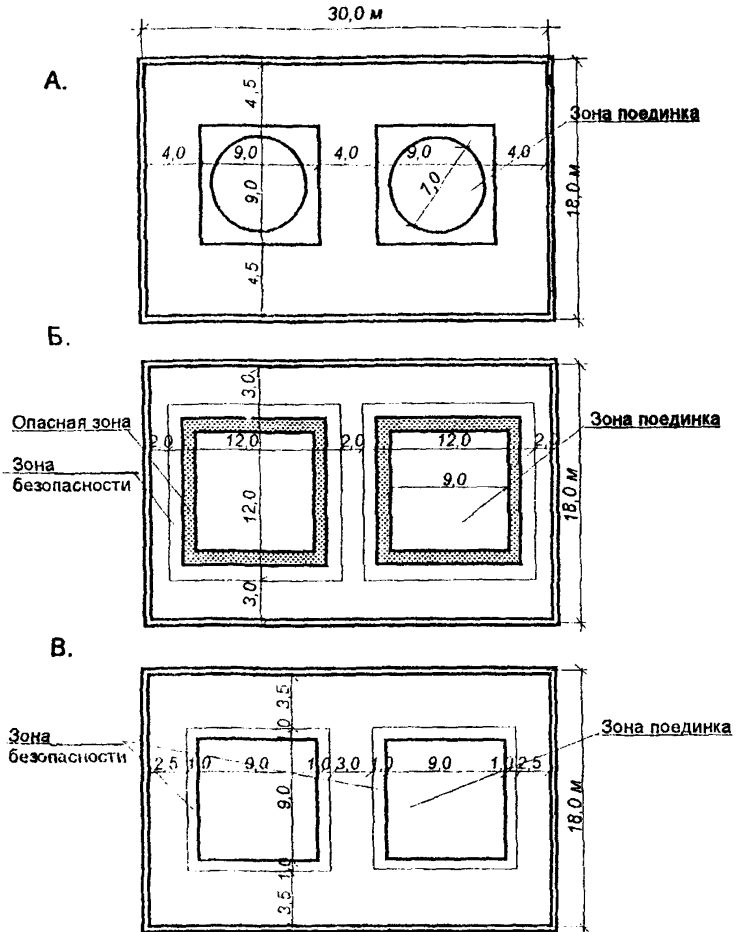
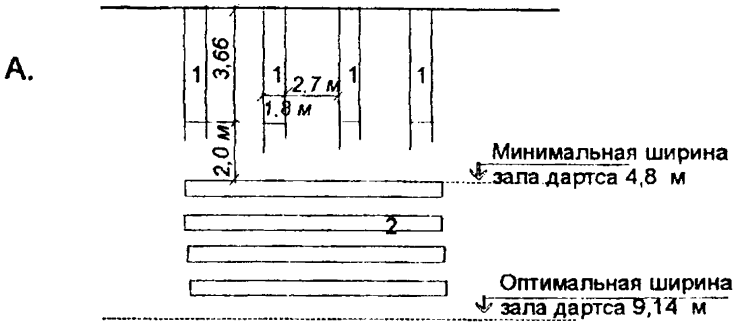

Рис. 10. Размещение оборудования в зале дартса. А. Схема размещения дорожек для метания дартса и мест для зрителей. Б. Разметка дорожек для метания дротиков.



Рис.11. Схема трассы сноуборда "хальфпайп" (полутруба).  
1. Поперечный профиль трассы. 2. Аксонометрия.

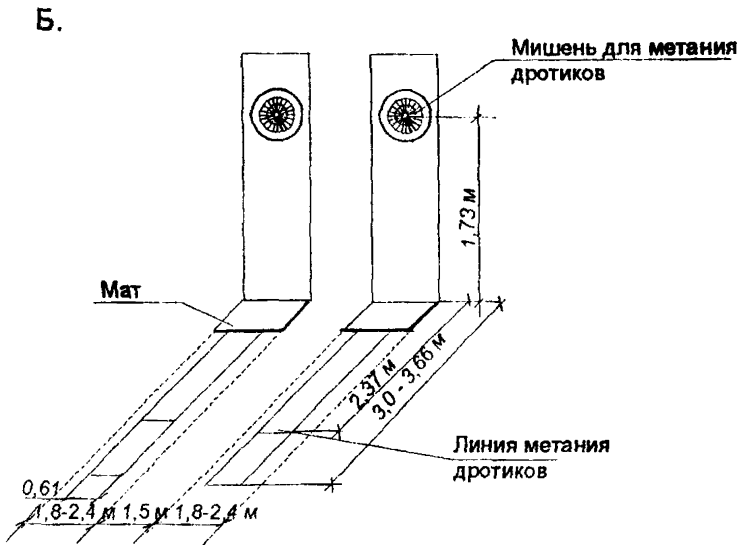

Рис. 12. Схема трассы лыжной акробатики. 1. Профиль трассы. 2. План трассы.

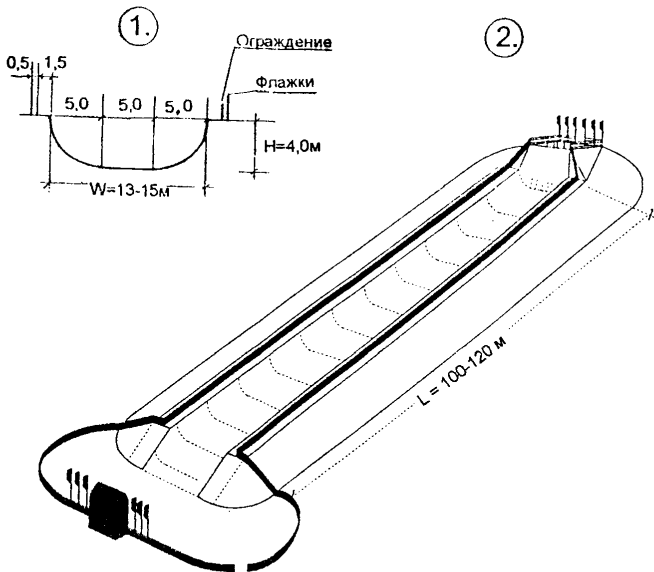

Рис. 13. Схема трассы дисциплины фристайла "могул".

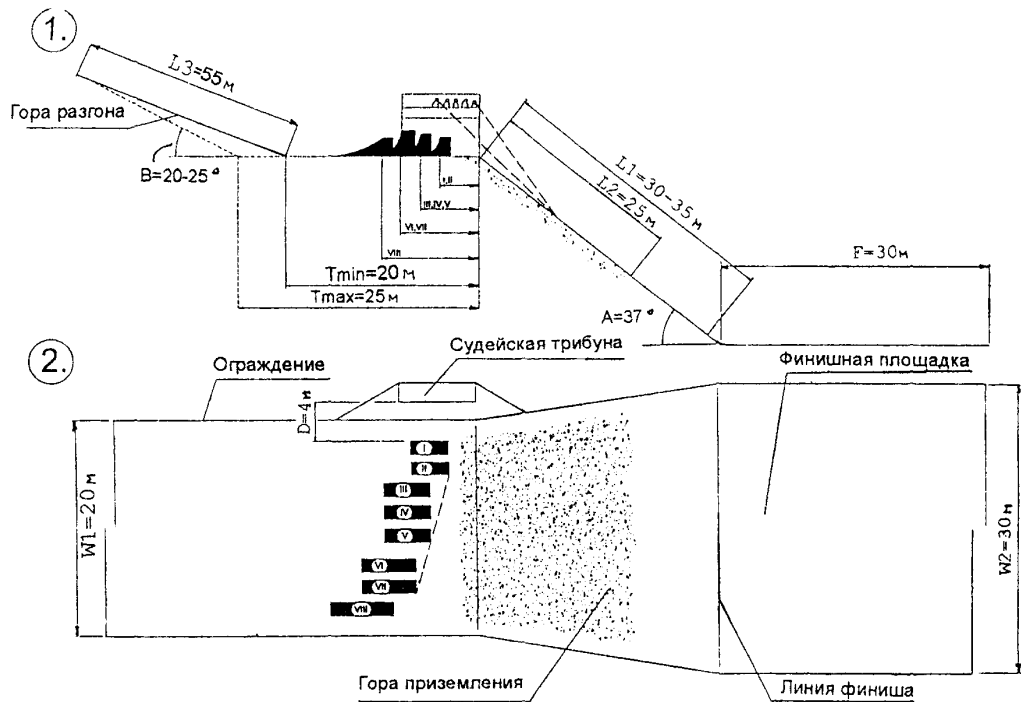

Экспликация

1. Стартовое поле. 2. Среднее поле. 3. Финишное поле.
4. Углубление для стойки. 5. Крепление. 6. Круглая мишень для одиночной стрельбы

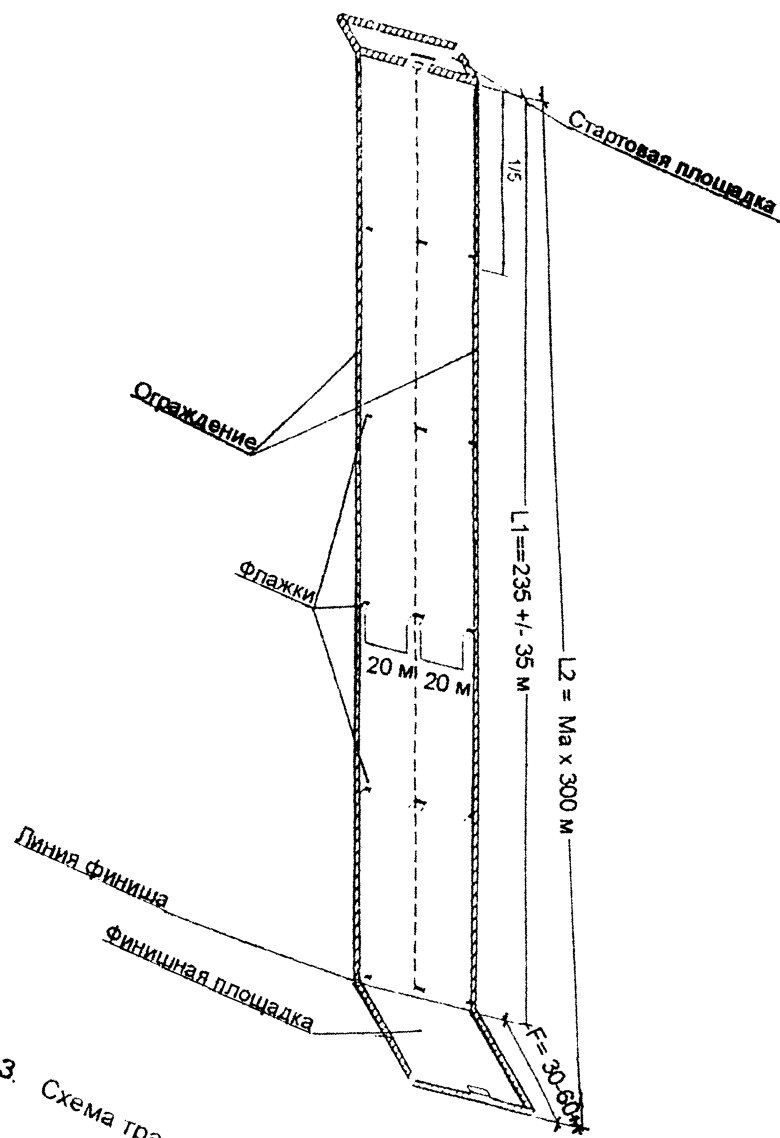
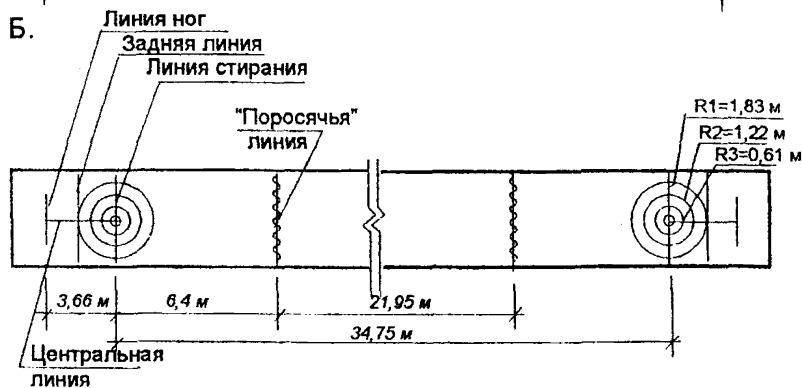
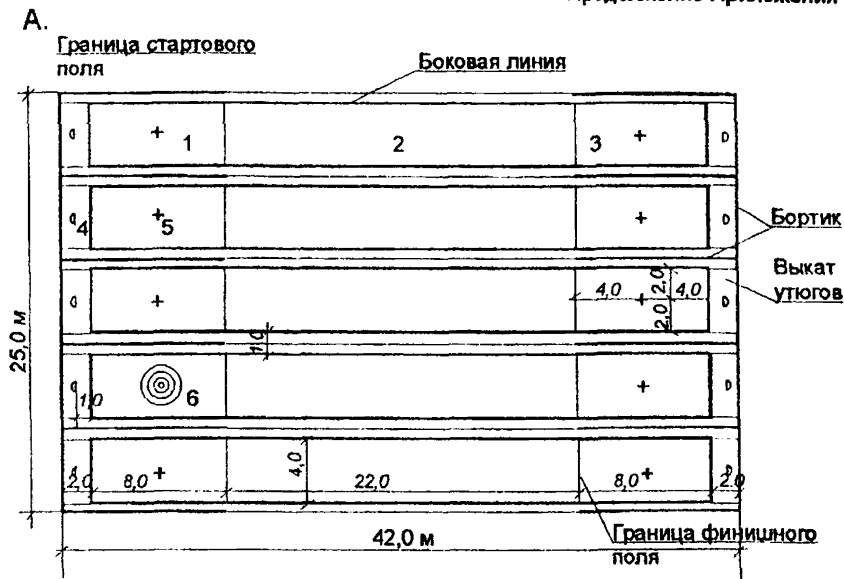
Рис.14. А. Разметка ледовой площадки для керлинга на 5 игровых дорожек. Б. Разметка дорожки для керлинга.



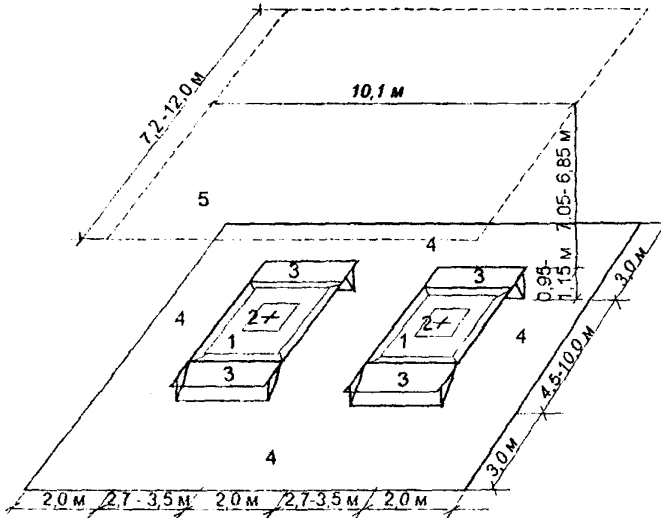

Экспликация.

- 1. Батут. 2. Квадрат приземления.
- 3. Платформы безопасности.
- 4. Зоны безопасности.
- 5. Верхняя зона безопасности.

Рис.15. Схема разметки мест занятий синхронными прыжками на батуте в специализированном зале прыжков на батуте.

Схема устройства	Наименование устройства, габариты	Схема устройства	Наименование устройства, габариты
	<b>Трамплин</b> $h = 0,35, 0,60, 0,99$ $m = 1,20, 1,75, 2,20$ $n = 1,20$		<b>"Фан-горка"</b> $h = 0,60, 0,99$ $m = 2,10, 2,80$ $n = 1,20$
	<b>Горка</b> $h = 0,60, 0,99$ $m = 2,10, 2,80$ $n = 1,20$		<b>Ремешок</b> $h = 0,30-1,0$ $m = 2,5-4,5$ $n = 0,30$
	<b>Полурампа</b> $h = 0,35, 0,60, 0,99$ $m = 1,20, 1,75, 2,20$ $n = 1,20$		<b>Рельсы</b> $h = 0,30-1,0$ $m = 2,5-4,5$ $k = 0,15-0,75$
	<b>"Фан-горка"</b> $h = 0,60, 0,99$ $m = 2,10, 2,80$ $n = 1,20$		<b>Рельсы "банан"</b> $h = 1,0$ $m = 8,0$

Рис.16. Габаритные схемы различных устройств для роллерспорта.



Рис. 17. Схемы сооружений для роллерспорта. А. Круговая дорожка для скоростного бега на роликовых коньках (для закрытых помещений). Б. Площадка для фигурного и массового произвольного катания на роликовых коньках.

А.

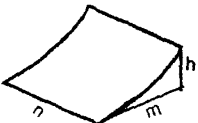
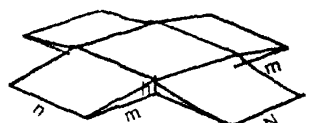
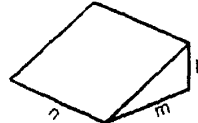
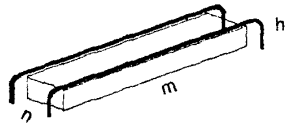
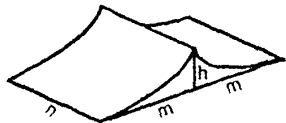
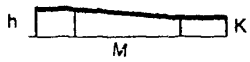
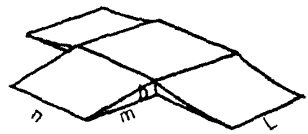
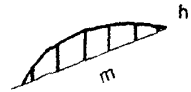

План трассы.

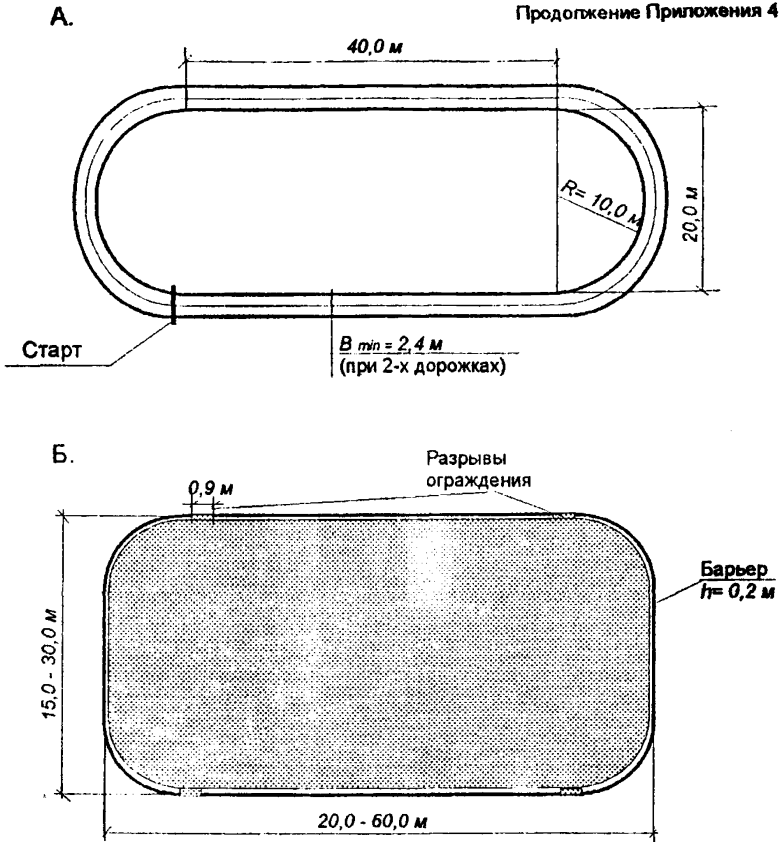
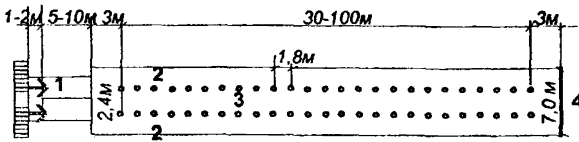
Экспликация.

1. Стартовая горка, высотой 1 м. 2. Слаломные стойки (конуса). 3. Трасса слалома. 4. Финиш.

Б.

Профиль трассы.

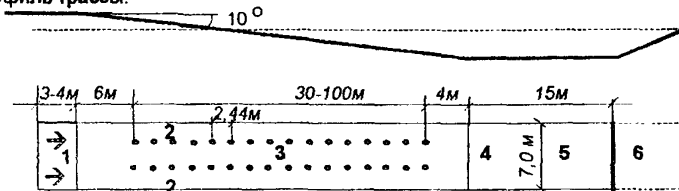

План трассы.

Экспликация.

1. Стартовая зона. 2. Слаломные стойки(конуса).  
3. Трасса слалома. 4. Финиш. 5. Зона торможения.  
6. Выезд с трассы.

Рис.18. Схемы сооружений для роллерспорта и скейтбординга.  
А. Горизонтальная слаломная трасса для скейтбординга.  
Б. Наклонная трасса для слалома и скоростного спуска

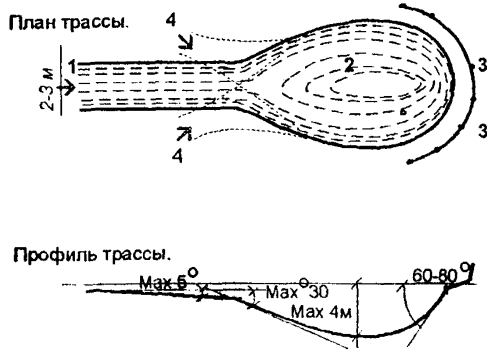

Экспликация.

1. Въезд.
2. Чаша для выполнения трюков.
3. Ограждение, высотой не менее 1 м
4. Выкат.

Рис. 19. Схемы сооружений для роллерспорта и скейтбординга. Чаша для скейт-фристайла с прямым въездом

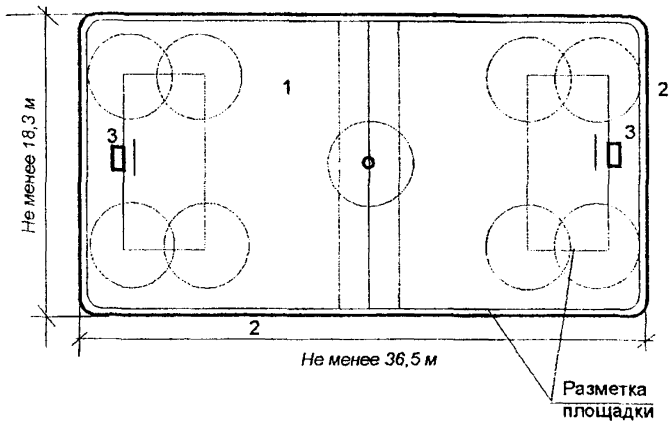

Экспликация.

1. Поле для роллерхоккея
2. Ограждение
3. Ворота

Рис. 20. Площадка для роллерхоккея.

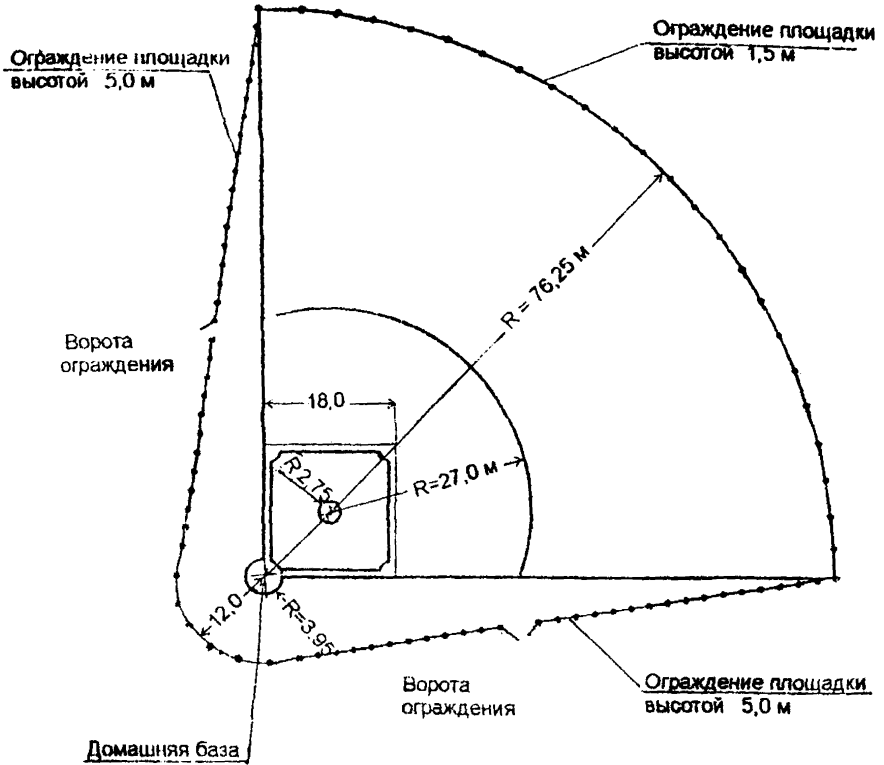

Условные обозначения

- - разметка площадки софтбола
- - ограждение площадки

Рис.21. Схема разметки площадки софтбола и планировки ограждения.



Рис. 22. Габаритные схемы тренировочных коридоров для тренировочных занятий по отработке ударов битой при бейсболе и софтболе с габаритами: А- 18,0 х 7,0 х 7,0 м; Б - 36,0 х 7,0 х 6,0 м.





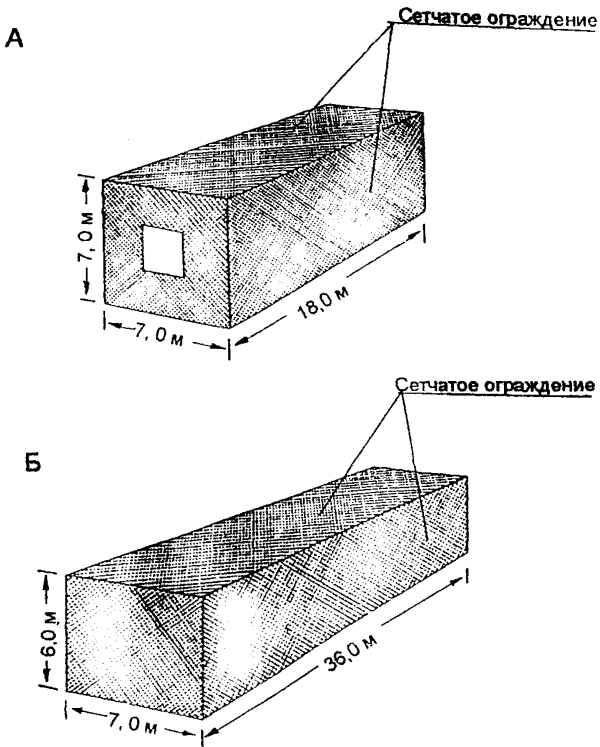
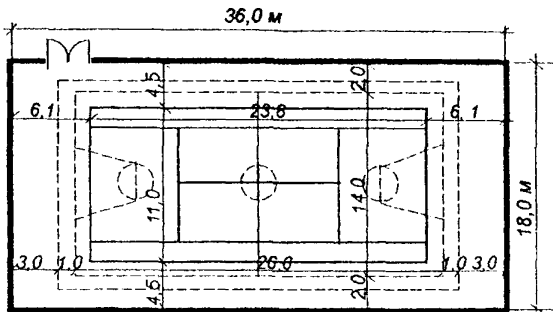

Условные обозначения

- - разметка игровой площадки тенниса
- - - - - разметка игровой площадки баскетбола

Рис. 24. Зал спортивных игр 36 х 18 м.

А.

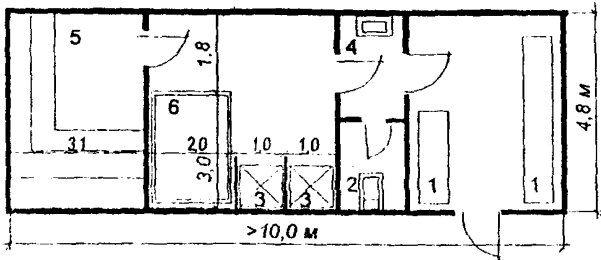

Б.

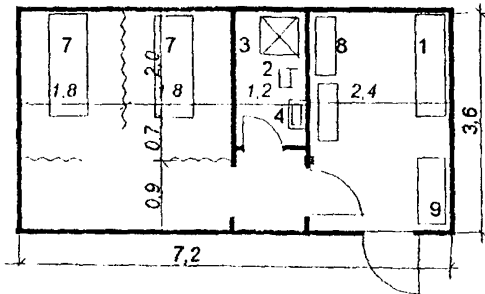

В.

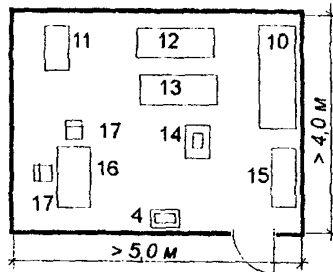

Экспликация

1. Скамейки с крючками для переодевания.
2. Унитаз.
3. Душевая кабина.
4. Умывальник.
5. Камера сухого жара.
6. Микробассейн.
7. Массажная кушетка.
8. Бельевой шкаф.
9. Шкаф для верхней одежды.
10. Смотровая кушетка.
11. Электрокардиограф.
12. Спирограф.
13. Велоэрометр.
14. Фонограф.
15. Шкаф медицинский.
16. Стол врача.
17. Стул.

Рис. 25. Помещения медико-восстановительного назначения ДЮСШ.  
 А. Сауна. Б. Массажная на 2 кушетки. В. Помещение тестирования с физической нагрузкой.



- Условные обозначения
- - основные и вспомогательные помещения спортшкол
  - - - - - помещения сопутствующих видов обслуживания, включаемые в состав спортшкол по заданию на проектирование.

Экспликация помещений

- |  |                                   |
|--|-----------------------------------|
| 1. Вестибюль, гардероб.                            | 11. Методический кабинет.         |
| 2. Раздевальные, душевые залов.                    | 12. Помещение хранения пособий.   |
| 3. Зал флорбола, футзала.                          | 13. Кабинет директора             |
| 4. Инвентарная.                                    | 14. Кабинет заместителя директора |
| 5. Тренировочный зал спортигр.                     | 15. Кабинет старшего тренера.     |
| 6. Помещение индивидуальных занятий на тренажерах. | 16. Служебное помещение.          |
| 7. Кабинет врача.                                  | 17. Инструкторская.               |
| 8. Процедурная.                                    | 18. Бытовые помещения             |
| 9. Массажная.                                      | 19. Хозяйственная кладовая.       |
| 10. Кабинет тестирования с физической нагрузкой.   | 20. Буфет. 21. Туалет.            |
|  | 22. Аудитория.                    |
|  | 23. Технические помещения.        |

Рис. 26. Функциональная схема ДЮСШ по флорболу, футзалу.

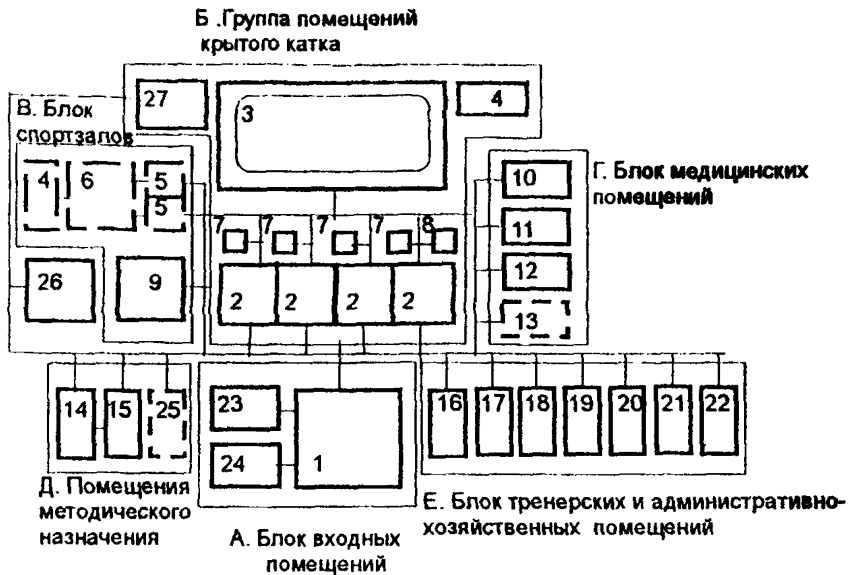

1. Вестибюль, гардероб. 2. Раздевальные командные. 3. Тренировочный каток с искусственным льдом. 4. Инвентарная. 5. Раздевальные, душевые залов.
6. Зал хореографии. 7. Помещения сушки одежды. 8. Индивидуальная точка коньков.
9. Тренажерный зал. 10. Кабинет врача. 11. Процедурная. 12. Массажная.
13. Кабинет тестирования с физической нагрузкой. 14. Методический кабинет.
15. Помещение хранения пособий. 16. Кабинет директора. 17. Кабинет заместителя директора.
18. Кабинет старшего тренера. 19. Служебное помещение.
20. Инструкторская. 21. Бытовые помещения. 22. Хозяйственная кладовая.
23. Буфет. 24. Туалет. 25. Аудитория. 26. Технические помещения.
27. Помещение стоянки машин для ухода за льдом.

Рис.27. Функциональная схема ДЮСШ по керлингу и хоккею.



**Экспликация помещений**

1. Вестибюль-грелка, гардероб. 2. Раздевальные, душевые залов. 3. Зал спортигр. 4. Инвентарная 5. Зал ОФП. 6. Раздевальные открытых сооружений.
7. Кабинет врача. 8. Процедурная. 9. Массажная. 10. Кабинет тестирования с физической нагрузкой. 11. Методический кабинет. 12. Помещение хранения пособий. 13. Кабинет директора 14. Кабинет заместителя директора
15. Кабинет старшего тренера. 16. Службное помещение. 17. Инструкторская. 18. Бытовые помещения. 19. Хозяйственная кладовая. 20. Буфет. 21. Туалет.
22. Аудитория. 23. Технические помещения. 24. Лыжехранилище. 25. Помещение для выдачи и приема лыж. 26. Помещение хранения, выдачи и сушки обуви
27. Мастерская по ремонту лыж, палок, креплений и обуви. 28. Мастерская для индивидуального ремонта и подгонки лыж. 29. Склад резервных лыж
30. Склад инвентаря по уборке территории, оборудования и разметки дистанций трасс. 31. Навес для подготовки лыж. 32. Тренажерный зал.

Рис.28. Функциональная схема ДЮСШ по зимним развивающимся видам спорта.



**Экспликация помещений**

1. Вестибюль, гардероб. 2. Раздевальные, душевые залы. 3. Зал единоборств.
4. Инвентарная. 5. Зал ОФП. 6. Тренажерный зал. 7. Кабинет врача.
8. Процедурная. 9. Массажная. 10. Кабинет тестирования с физической нагрузкой.
11. Методический кабинет. 12. Помещение хранения пособий. 13. Кабинет директора.
14. Кабинет заместителя директора. 15. Кабинет старшего тренера.
16. Службное помещение. 17. Инструкторская. 18. Бытовые помещения.
19. Хозяйственная кладовая. 20. Буфет. 21. Туалет. 22. Аудитория.
23. Технические помещения.

Рис. 29. Функциональная схема встроенно-пристроенной спортшколы по восточным единоборствам.

Научно-техническое издание

## РЕКОМЕНДАЦИИ

по проектированию  
**детско-юношеских спортивных школ  
развивающихся и нетрадиционных  
видов спорта**

Ответственная за выпуск *Л.А. Бычкова*

Управление экономических  
исследований, информатизации  
и координации проектных работ  
ГУП «НИИЦ»

*125047, Москва, Триумфальная пл., д.1*

Подписано к печати 26.07.04. Бумага писчая. Формат 60x84 1/6

Право распространения указанного сборника принадлежит ГУП «НИИЦ». Любые другие организации, распространяющие сборник нелегально, тем самым нарушают авторские права разработчиков.

Материалы издания не могут быть переведены или изданы в любой форме (электронной или механической, включая фотокопию, репринтное воспроизведение, запись или использование в любой информационной системе) без получения разрешения от издателя.

*За информацией о приобретении издания обращаться:*

*ГУП «НИИЦ» тел.(095)251-99-58*

*Факс: 250-99-28*

*(здание Москомархитектуры, 5 этаж ком.5176).*