

ГОСТ 19405—74

МЕЖГОСУДАРСТВЕННЫЙ СТАНДАРТ

**ЯЩИКИ СТЕРЖНЕВЫЕ АЛЮМИНИЕВЫЕ
РАЗЪЕМНЫЕ**

СОЕДИНЕНИЯ ШАРНИРНЫЕ

Издание официальное

БЗ 8—99

ИПК ИЗДАТЕЛЬСТВО СТАНДАРТОВ
Москва

М Е Ж Г О С У Д А Р С Т В Е Н Н Ы Й С Т А Н Д А Р Т

ЯЩИКИ СТЕРЖНЕВЫЕ АЛЮМИНИЕВЫЕ РАЗЪЕМНЫЕ

Соединения шарнирные

Aluminium split core boxes. Hinge joinings

ГОСТ
19405—74Взамен
МН 961—60

ОКСТУ 3969

Постановлением Государственного комитета стандартов Совета Министров СССР от 11 января 1974 г. № 89 дата введения установлена

01.01.75

Ограничение срока действия снято по протоколу № 2—92 Межгосударственного Совета по стандартизации, метрологии и сертификации (ИУС 2—93)

1. Конструкция и размеры шарнирных соединений должны соответствовать указанным на черт. 1 и в табл. 1.

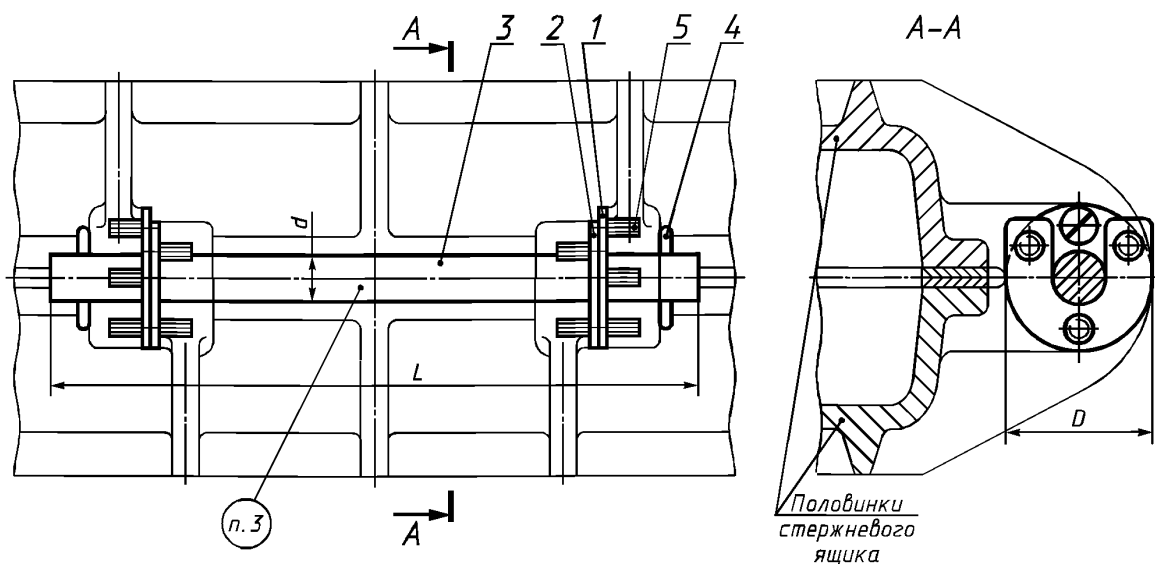

Черт. 1

Издание официальное



Перепечатка воспрещена

Издание (август 2002 г.) с Изменениями № 1, 2, утвержденными в июле 1980 г., марте 1987 г.
(ИУС 9—80, 6—87).© Издательство стандартов, 1974
© ИПК Издательство стандартов, 2002

Размеры в мм

Обозначение соединений	Применяемость	Средний габаритный размер стержневого ящика $\frac{L+B^*}{2}$	d	D	L	Масса, кг
0292-0211		Св. 250 до 400	16	50	200	0,40
0292-0212	250				0,50	
0292-0213	320				0,60	
0292-0214		Св. 400 до 630	20	60	250	0,75
0292-0215	320				0,90	
0292-0216	400				1,10	

Продолжение

Обозначение соединений	Поз. 1. Пластина круглая. Кол. 2	Поз. 2. Пластина прорезная. Кол. 2	Поз. 3. Вал. Кол. 1	Поз. 4. Шплинт по ГОСТ 397—79 Кол. 2	Поз. 5. Винт по ГОСТ 17475—80 Кол. 14
	Обозначение деталей				
0292-0211	0292-0211/001	0292-0211/002	0292-0211/003	4 × 25	В.М5—8g × 16.58.05
0292-0212			0292-0212/003		
0292-0213			0292-0213/003		
0292-0214	0292-0214/001	0292-0214/002	0292-0214/003	4 × 32	В.М6—8g × 20.58.05
0292-0215			0292-0215/003		
0292-0216			0292-0216/003		

L^* — длина стержневого ящика; B — ширина стержневого ящика.

Пример условного обозначения шарнирного соединения $d = 16$ мм, $L = 200$ мм:
Соединение 0292-0211 по ГОСТ 19405—74

2. Технические условия по ГОСТ 19410—74.

1, 2. (Измененная редакция, Изм. № 2).

3. Маркировать: обозначение соединения и товарный знак предприятия-изготовителя.

4. Конструкция и размеры круглой пластины (поз. 1) должны соответствовать указанным на черт. 2 и в табл. 2.

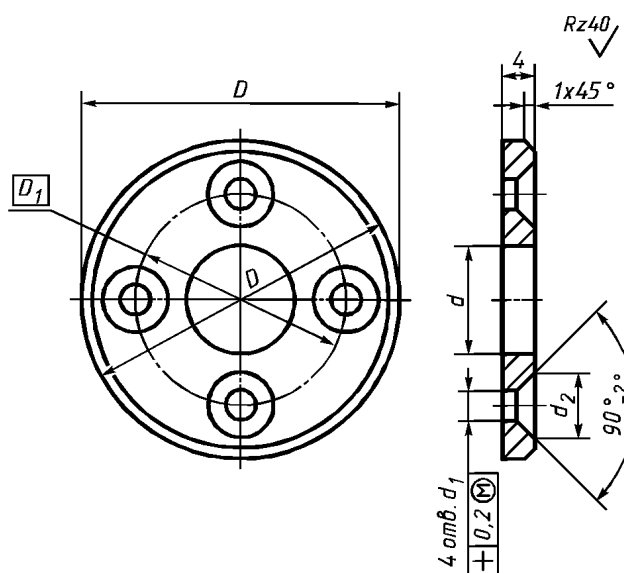

Черт. 2

Таблица 2

Размеры в мм

Обозначение пластин	D	D_1	d Н12	d_1	d_2	Масса, кг
0292-0211/001	50	34	16	5,8	11	0,03
0292-0214/001	60	40	20	7,0	13	0,05

Пример условного обозначения круглой пластины $D = 50$ мм:

Пластина круглая 0292-0211/001 по ГОСТ 19405—74

(Измененная редакция, Изм. № 1).

5. Материал — сталь марки Ст3 по ГОСТ 380—94.

6. Неуказанные предельные отклонения размеров: отверстий — по Н14, валов — по h14, остальных — $\pm \frac{IT14}{2}$.

7. Конструкция и размеры прорезной пластины (поз. 2) должны соответствовать указанным на черт. 3 и в табл. 3.

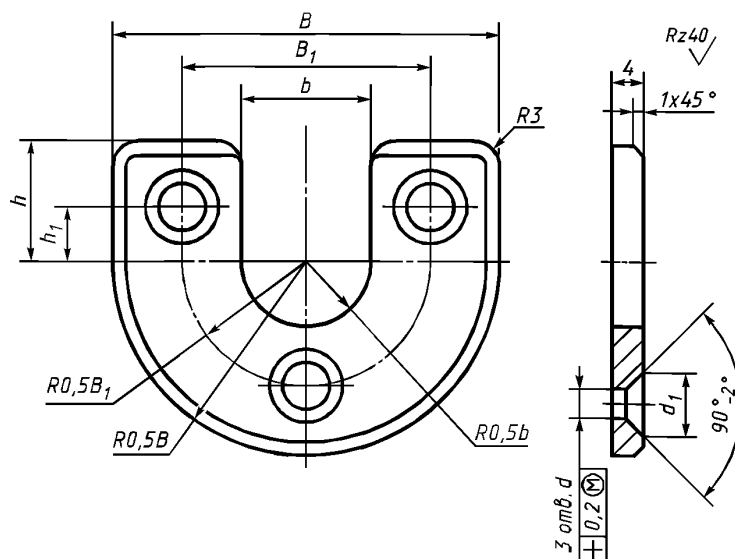

Черт. 3

Таблица 3

Размеры в мм

Обозначение пластин	B	B_1	b Н12	d	d_1	h	h_1	Масса, кг
0292-0211/002	50	34	16	5,8	11	16	8	0,03
0292-0214/002	60	40	20	7,0	13	20	10	0,05

Пример условного обозначения прорезной пластины $B = 50$ мм:

Пластина прорезная 0292-0211/002 по ГОСТ 19405—74

6, 7 (Измененная редакция, Изм. № 1).

8. Материал — сталь марки Ст3 по ГОСТ 380—94.

9. Неуказанные предельные отклонения размеров: отверстий — по Н14, валов — по h14, остальных — $\pm \frac{IT14}{2}$.

(Измененная редакция, Изм. № 1).

С. 4 ГОСТ 19405—74

10. Конструкция и размеры вала (поз. 3) должны соответствовать указанным на черт. 4 и в табл. 4.

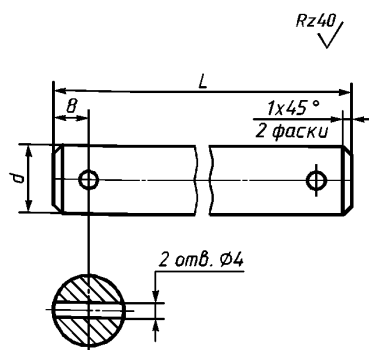

Черт. 4

Т а б л и ц а 4

Размеры в мм

Обозначение валов	d b12	L	Масса, кг
0292-0211/003	16	200	0,31
0292-0212/003		250	0,39
0292-0213/003		320	0,50
0292-0214/003	20	250	0,58
0292-0215/003		320	0,74
0292-0216/003		400	0,93

Пример условного обозначения вала $d = 16$ мм; $L = 200$ мм:

Вал 0292-0211/003 по ГОСТ 19405—74

11. Материал — сталь марки Ст3 по ГОСТ 380—94.

12. Неуказанные предельные отклонения размеров: отверстий — по Н14, валов — по h14, остальных — $\pm \frac{IT14}{2}$.

(Измененная редакция, Изм. № 1).

13. Конструкция и размеры ушков для установки шарнирных соединений указаны в приложении.

КОНСТРУКЦИЯ И РАЗМЕРЫ УШКОВ ДЛЯ УСТАНОВКИ ШАРНИРНЫХ СОЕДИНЕНИЙ

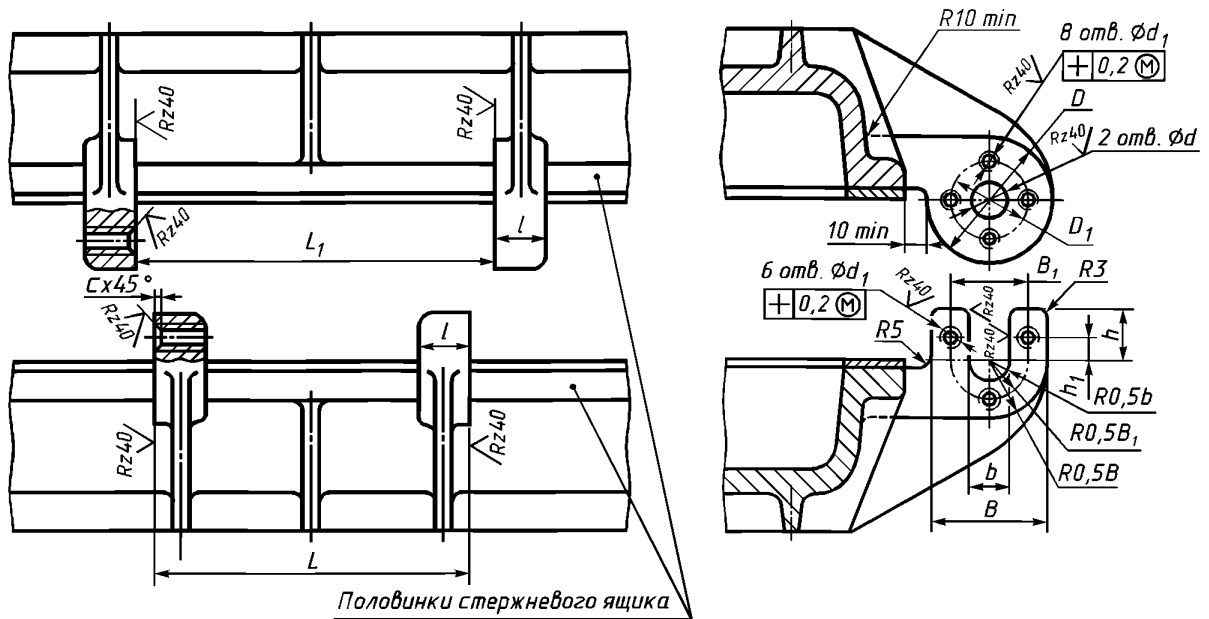

мм

Средний габаритный размер стержневого ящика $\frac{L+B}{2}$	$D=B$	$D_1=B_1$	$d=b$ Н12	d_1 7H	L h12	L_1 H12	l	h	h_1	c
Св. 250 до 400	50	34	16	M5	124	140	20	16	8	1,0
					174	190				
					244	260				
Св. 400 до 630	60	40	20	M6	164	180	25	20	10	1,6
					234	250				
					314	330				

1. Резьба — по ГОСТ 24705—81. Поле допуска — по ГОСТ 16093—81.

2. Неуказанные предельные отклонения размеров: отверстий — по Н15, валов — по h15, остальных — $\pm \frac{IT15}{2}$.

ПРИЛОЖЕНИЕ. (Измененная редакция, Изм. № 1).

Редактор *М.И. Максимова*
Технический редактор *О.Н. Власова*
Корректор *А.С. Черноусова*
Компьютерная верстка *А.Н. Золотаревой*

Изд. лиц. № 02354 от 14.07.2000. Сдано в набор 10.09.2002. Подписано в печать 09.10.2002. Усл.печ.л. 0,93. Уч.-изд.л. 0,60.
Тираж 123 экз. С 7732. Зак. 857.

ИПК Издательство стандартов, 107076 Москва, Колодезный пер., 14.
[http: //www.standards.ru](http://www.standards.ru) e-mail: info@standards.ru

Набрано в Издательстве на ПЭВМ
Филиал ИПК Издательство стандартов — тип. “Московский печатник”, 103062 Москва, Лялин пер., 6.
Плр № 080102