

НОЖИ ДЛЯ РАЗРЕЗКИ ОТХОДОВ ПРЯМОУГОЛЬНЫЕ

ГОСТ  
18735-80\*

Конструкция и размеры

Rectangular scrap cutters.  
Design and dimensions

Взамен

ГОСТ 18735-73

ОКП 39 6330

Постановлением Государственного комитета СССР по стандартам от 31 декабря 1980 г. № 6287 срок введения установлен

с 01.01.82

Прсверен в 1985 г.

Несоблюдение стандарта преследуется по закону

1. Конструкция и размеры прямоугольных ножей для резки отходов должны соответствовать указанным на чертеже и в таблице.

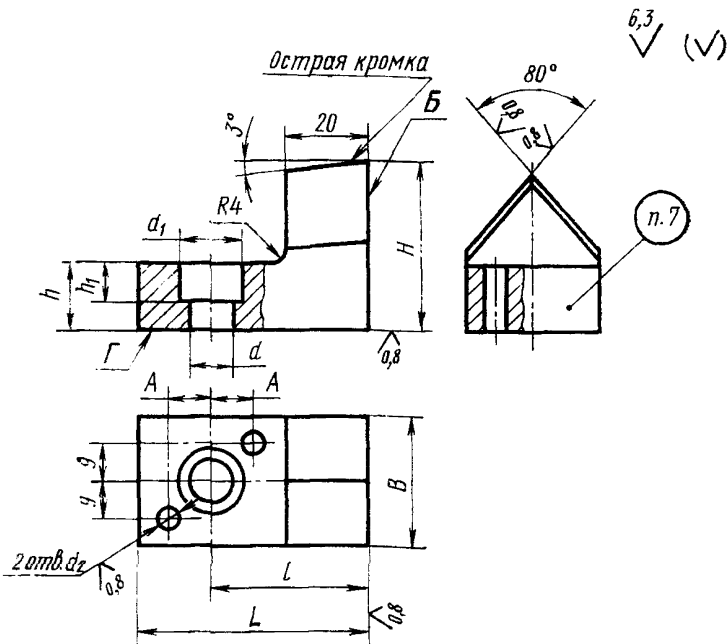

Издание официальное

Перепечатка воспрещена



\* Переиздание (декабрь 1986 г.) с Изменением № 1, утвержденным в декабре 1985 г. (ИУС № 4-86).

Размеры в мм

Обозначение ножа	Применяемость	L	B	H	l	A	d	d <sub>1</sub>	d <sub>2</sub> (поле допуска Н7)	h	h <sub>1</sub>	Масса, кг, не более
1140-0161		60	32	32	40	13	11	18	6	16	10	0,236
1140-0162	36			0,256								
1140-0163		71	36	40	45	16	14	20	8	18	12	0,276
1140-0164	36			0,375								
1140-0165	40			0,397								
1140-0166	45	0,425										
1140-0167	50	0,454										

Пример условного обозначения ножа размерами  $L=60$  мм,  $H=32$  мм:

*Нож 1140—0161 ГОСТ 18735—80*

2. Материал — сталь марки У10А или У8А по ГОСТ 1435—74.

3. Твердость — 55... 59 HRC<sub>3</sub>.

(Измененная редакция, Изм. №1).

4. Допуск перпендикулярности поверхности *B* относительно поверхности *Г* — по 9-й степени точности ГОСТ 24643—81.

5. Технические требования — по ГОСТ 18824—80.

6. Маркировать: условное обозначение ножа без наименования и товарный знак предприятия-изготовителя.

7. Пример применения ножей дан в справочном приложении.

**ПРИМЕР ПРИМЕНЕНИЯ ПРЯМОУГОЛЬНЫХ НОЖЕЙ  
ДЛЯ РАЗРЕЗКИ ОТХОДОВ**

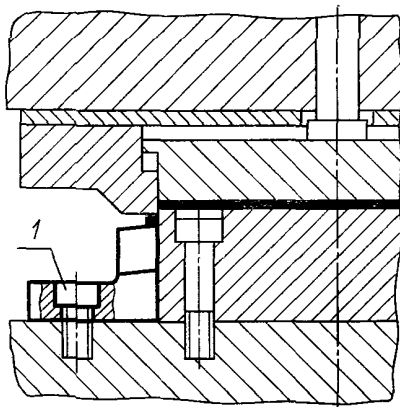

**1—ВИНТ ПО ГОСТ 11738—84**

