

ГОСУДАРСТВЕННЫЙ СТАНДАРТ СОЮЗА ССР**НАКОНЕЧНИКИ К ВЫТАЛКИВАТЕЛЯМ БЛОКОВ
СМЕННЫХ РАЗДЕЛИТЕЛЬНЫХ ШТАМПОВ
ЛИСТОВОЙ ШТАМПОВКИ**

Конструкция и размеры

**ГОСТ
17667—72***Snouts for ejector pins of units for changeable
sheet stamping cutting dies.
Construction and dimensionsПостановлением Государственного комитета стандартов Совета Министров
СССР от 28 апреля 1972 г. № 885 срок введения установлен

с 01.07.73

1. Конструкция и размеры наконечников должны соответствовать указанным на чертеже и в таблице.

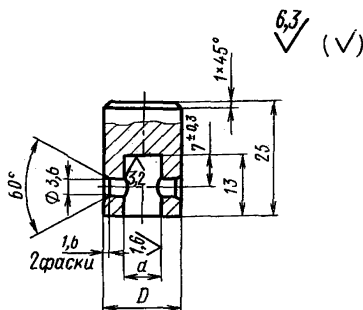

Издание официальное

Перепечатка воспрещена

* Переиздание (март 1994 г.) с Изменением № 1,
утвержденным в марте 1981 г. (ИУС 6—81).

Размеры, мм

| Обозначение наконечников | D | d Н9 | Масса, кг |
|-----------------------------|-----|-----------|-----------|
| 1034-0481 | 12 | 5 | 0,019 |
| 1034-0482 | 16 | 8 | 0,032 |
| 1034-0483 | 20 | 10 | 0,052 |
| 1034-0484 | 25 | 14 | 0,078 |

Пример условного обозначения наконечника размером $D=12$ мм:

Наконечник 1034-0481 ГОСТ 17667—72

(Измененная редакция, Изм. № 1).

2. Материал — сталь марки 45 по ГОСТ 1050—88.

3. Твердость — 41,5... 46,5 HRC₃.

(Измененная редакция, Изм. № 1).

4. Остальные технические требования — по ГОСТ 17671—72.

5. Маркировать: обозначение наконечника, обозначение настоящего стандарта и товарный знак предприятия-изготовителя на прикрепленных к наконечникам бирках.