

ГОСТ 14732—69

МЕЖГОСУДАРСТВЕННЫЙ СТАНДАРТ

ПРИХВАТЫ ПЕРЕДВИЖНЫЕ ФАСОННЫЕ
КОНСТРУКЦИЯ

Издание официальное

БЗ 4—2004

ИПК ИЗДАТЕЛЬСТВО СТАНДАРТОВ
Москва

МЕЖГОСУДАРСТВЕННЫЙ СТАНДАРТ

ПРИХВАТЫ ПЕРЕДВИЖНЫЕ ФАСОННЫЕ

ГОСТ
14732—69

Конструкция

Sliding swing clamps shaped.
Design

Взамен МН 383—60

МКС 25.060.20

Постановлением Комитета стандартов, мер и измерительных приборов при Совете Министров СССР от 13 июня 1969 г. № 680 дата введения установлена

01.07.70

Ограничение срока действия снято Постановлением Госстандарта СССР от 20.04.89 № 1028

Настоящий стандарт распространяется на передвижные фасонные прихваты, предназначенные для станочных приспособлений.

1. Конструкция и размеры прихватов должны соответствовать указанным на чертеже и в таблице.

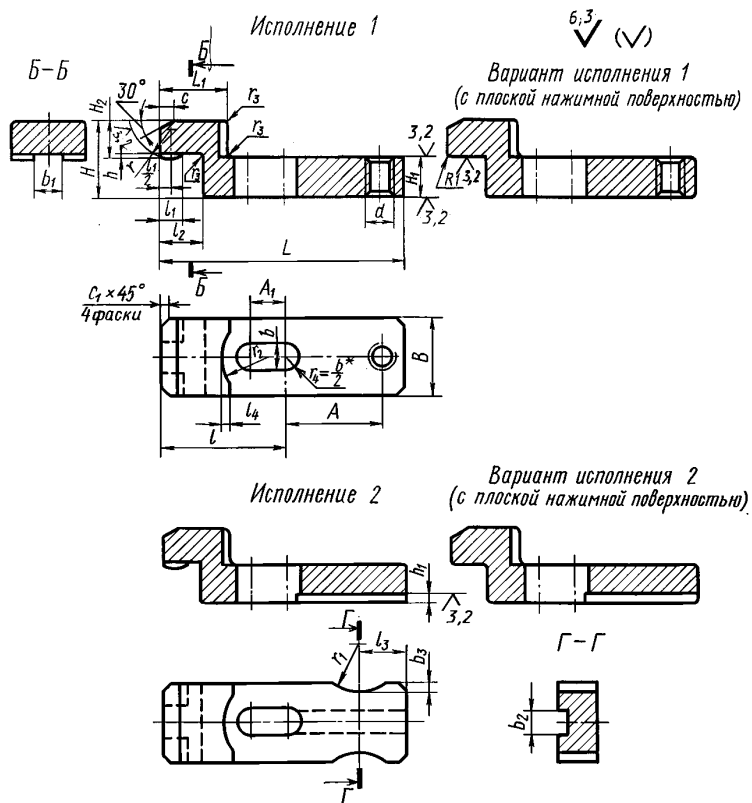

* Размер для справок.

Издание официальное

Перепечатка воспрещена

Издание (январь 2005 г.) с Изменениями № 1, 2, утвержденными в июне 1980 г., апреле 1989 г. (ИУС 9—80, 7—89).

© ИПК Издательство стандартов, 2005

Размеры в мм

Обозначение прихватов	Применяемость	Исполнение	Под стержень диаметром	<i>L</i>	<i>B</i>	<i>H</i>	<i>H</i> ₁	<i>H</i> ₂	<i>L</i> ₁	<i>A</i> _{±0,5}	<i>A</i> ₁	<i>b</i>	<i>b</i> ₁	<i>b</i> ₂	<i>b</i> ₃	<i>d</i>	<i>l</i>	<i>l</i> ₁	<i>l</i> ₂	<i>l</i> ₃	<i>l</i> ₄	<i>h</i>	<i>h</i> ₁	<i>c</i>	<i>c</i> ₁	<i>r</i>	<i>r</i> ₁	<i>r</i> ₂	<i>r</i> ₃	Масса, кг ≈		
7011-0571		1	6	63	20	20	10	10	18	25	8	7	8	—	—	M6	32	6	10	—	2	1,6	—	4	2	10	—	12,5	1,6	0,098		
7011-0572		2								—				6	2,5	—					12				2,5							
7011-0573		1	8	80	25	25	12	22	32	12	10	10	—	—	M8	40	12	—	4	1,6	—	6	3	10	—	16,0					0,175	
7011-0574		2																														
7011-0575		1	10	100	32	32	16	14	28	40	16	12	12	—	—	M8	50	8	16	—	6	1,6	—	8	10	—	16,0	16,0	2,5			0,374
7011-0576		2																														
7011-0577		1	12	125	40	40	20	16	36	50	20	14	16	—	—	M10	63	10	20	—	8	2,0	—	10	4	16	—	20,0				0,735
7011-0578		2																														
7011-0579		1	16	160	50	50	25	20	45	67	32	18	20	—	—	M12	80	12	25	—	14	2,0	—	12	4	16	—	20,0				1,279
7011-0580		2																														
7011-0581		1	20	200	63	63	32	28	56	85	36	22	25	—	—	M16	100	16	32	—	16	2,5	—	12	20	—	25,0	4,0				1,895
7011-0582																																
7011-0583		2								—				18	4,0	—				25			6,0		5		25,0					1,807
7011-0584		1	24	250	80	80	32	70	110	40	26	32	—	—	M20	120	20	40	—	20	2,5	—	16	25	25	—	31,5				5,672	
7011-0585																																
7011-0586		2				40				—																25,0					5,522	
7011-0587		1	30	280	90	100	40	80	120	50	32	40	—	—	M24	140	20	40	—	25	2,5	—	20	6	25	—	40,0	6,0				7,367
7011-0588																																
7011-0589		2	36	320	100	110	50	50	90	—	63	38	45	88	6,0	—	160	50	32	2,5	—	10,0	25	25	25,0							7,153
7011-0590																																

Пример условного обозначения фасонного передвижного прихвата исполнения 1, под стержень диаметром 20 мм размером $d = M16-6H$:

Прихват 7011-0581 ГОСТ 14732—69

То же, варианта прихвата исполнения 1:

Прихват 7011-0581 В ГОСТ 14732—69

(Измененная редакция, Изм. № 1, 2).

2. Материал — сталь марки 45 по ГОСТ 1050—88. Допускается замена на сталь других марок с механическими свойствами не ниже, чем у стали марки 45.

3. Твердость — 40 ... 45 НРС.

4. Неуказанные предельные отклонения размеров: Н14, h14, $\pm \frac{t_2}{2}$.

5. Резьба метрическая — по ГОСТ 24705—81. Поле допуска резьбы — 6Н по ГОСТ 16093—81. Резьба трапецеидальная — по ГОСТ 24738—81. Поле допуска резьбы — 8Н по ГОСТ 9562—81.

4, 5. **(Измененная редакция, Изм. № 2).**

6. Размеры фасок для резьбы — по ГОСТ 10549—80.

7. **(Исключен, Изм. № 1).**

8. Покрытие — Хим. Окс. прм (обозначение покрытия — по ГОСТ 9.306—85). По соглашению с потребителем допускается применение других видов защитных покрытий.

9. Маркировать: наименование изделия, его обозначение, обозначение настоящего стандарта и товарный знак предприятия-изготовителя. Маркировку нанести на тару или упаковку для партии прихватов одного типоразмера.

10. Пример применения передвижных фасонных прихватов указан в приложении.

(Введен дополнительно, Изм. № 2).

ПРИМЕР ПРИМЕНЕНИЯ ПЕРЕДВИЖНЫХ ФАСОННЫХ ПРИХВАТОВ

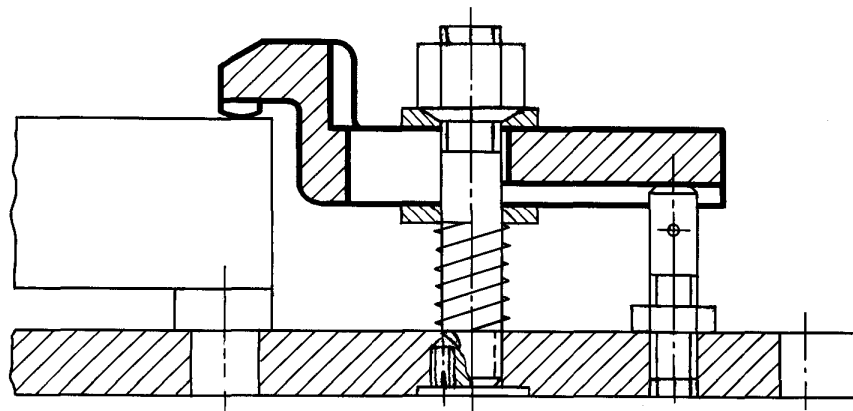

Редактор *Р.Г. Говердовская*
Технический редактор *Л.А. Гусева*
Корректор *В.И. Варенцова*
Компьютерная верстка *Л.А. Круговой*

Изд. лиц. № 02354 от 14.07.2000. Сдано в набор 28.02.2005. Подписано в печать 28.03.2005. Усл. печ. л. 0,93.
Уч.-изд. л. 0,40. Тираж 188 экз. С 783. Зак. 180.

ИПК Издательство стандартов, 107076 Москва, Колодезный пер., 14.
<http://www.standards.ru> e-mail: info@standards.ru

Набрано в Издательстве на ПЭВМ

Отпечатано в филиале ИПК Издательство стандартов — тип. «Московский печатник», 105062 Москва, Лялин пер., 6.
Плр № 080102